

rundet for mig, om at see Sukkerkogningen indført i Danmark; thi Hr. Nydebergs sjeldne Iver og Opoffrelse af Tid og Penge for denne Sag synes ikke at ville blive uden Frugter for vort Fødeland. Saafermt det nogenslunde bliver mig muligt, skal jeg i Løbet af Foraaret udgive en kort, tydelig og ikke for kostbar Anviisning til Sukkerkogning i det Smaa, deels til Brug for de af Eleverne, der, som jeg haaber, til Winter ville anvende deres Kyndighed heri, deels for at udbrede Kundskaben om en Industri, der sikkert tidligere eller senere vil blive af største Vigtighed for den danske Landbostand.

Den 20de Januar 1838.

J. Wilkens.

Forsamlinger af Landmænd.

Uf "Allgemeine Zeitschrift für Land- und Hauswirthschaft" sees, at et Selskab af sachsiske Landmænd og Naturforskere, alt i Aarene 1834—1835 og 1837, have havt Møder i Tharand, Freiberg og Bauzen, af hvis Forhandlinger jeg maa indskrænke mig til at fremhæve, at en Model af Major v. Pflugk's Skarificator og Stubribe blev forevist, og de væsentligste Fordele af disse Redskaber udførligen sat ud fra hinanden.

Mere omfattende omtaler "Deconomische Neuigkeiten" af André et andet Selskab af tydske Landmænd i sidste Efteraar, og da jeg bør forudsætte, at Meddelelsen ikke vil være uden Interesse, har jeg dristet mig til at ledsage samme med et Par Ord fra mig selv, for hvilke jeg beder om Undskyldning hos Læseren, idet jeg henstiller dem til de danske Landmænds Overveielse.

"Efter foregaaende Forhandlinger og Indbydelse forsamlede sig i Dresden fra 1ste til 7de October sidstleden 144 Landmænd fra forskjellige Egne i Tydskland, for af praktiserende Landmænd, videnskabelige Deconomer, samt Belyndere og Befordrere af Landvæsenet, at constituere et bestandigt Selskab, der aarslig skulde holde sine Forsamlinger paa forskjellige Steder i Tydskland, i den Hensigt, at gjøre personligt Bekjendtskab mellem hinanden, befordre oeconomisk Kundskab til alle Sider, og søge at oplære stridige, uafgjorte, almeenvigtige Gjenstaende.

Til at dække de ved en saadan Samling nødvendige medgaaende Extraomkostninger, foresloges et Bidrag af 2 Th. pr. C. for hvert Medlem, eller saameget, at der af det Overskydende tillige kunde dannes en hensigtsmæssig Fond, ifald denne skulde befindes at være fornøden.

Det sachsiske Ministerium havde overladt et Lokale i et Hotel i Dresden, hvor Forsamlingen constitueredes under 2de Forstandere og en Secretair. En Lovcommission blev nedsat til at bedømme de

iforveien udkastede Forslag — hvoriblandt Thær fra Moglin og Block fra Schierau.

Forsamlingen deelte sig derpaa i 4 Sectioner:

1ste. For det almindelige Landvæsen.

2den. For vegetabiliske Producter.

3die. For dyriske Producter.

4de. For Landhuusholdningens Technologi, som:

Runkelroe; Sukkerfabrik, Brænderier o. s. v.

For enhver Section valgtes en Formand og en Secretair, og en Hurtigskriver førte i Pennen, for ikke at tabe noget af det mundtlige Foredrag. Disse Sectioner holdt deres særskilte Møder, hvis Resultat igjen meddelees i den almindelige Forsamling.

Blandt flere Materier foresloges til Ventilation: Block's nyere Opmuntring til at blande tør Jord med Gødning; Rebbien's Grøngjødnings-System; og den Beatson'ske Leerbrænding. Iøvrigt løber Anmelderen Hr. E. André nærmere at ville meddele Forhandlingernes Gang og Resultat, og tilføjer: At Hs. Kgl. Høihed Prinds Johan tog Sæde i een af Forsamlingerne; samt at nogle Mellemtider bleve anvendte til at tage i Diesyn, hvad mærkværdigt der i saa rigelig og lærerig Mængde tilbød sig i Dresden og dens Omegn. Saaledes var Industri-Udstillingen bleven udsat over Eiden, for at aabnes ved denne Leilighed, og det polytechniske Institut blev heller ikke forglemmt. Blandt Mærkværdighederne omkring Dresden anføres blandt flere: Uebikau Maskinfabrik, tilhørende et Actieselsk

skab; En stor Tærskemaskine, som sættes i Bevægelse ved en Heste-Gang; Charand-Academie med sin yderst interessante og hensigtsmæssig anlagte Forskove; det til Academiet hørende Gods med sin Bedrift, Ugerdyrknings-Medskaber og Creature, samt en mærkværdig Samling af Jordarter m. v.

Paa den Dag Selskabet havde besøgt Academiet, havde Hs. Majestæt ladet samme befordre, ligesom Høisamme ogsaa tilkjendegav sit allerhøieste Velbehag i, paa denne Maade at interessere sig for Ugerdyrkningens praktiske Fremgang, ved at foranstalte et Festsmaalid for Forsamlingen den 7de October i Hotel de Saxe under Præsidio af 4 Statsministre, dExc. v. Rostitz, v. Fänkendorff, v. Zeschau og v. Zeschwig.

Da denne Selskabets første Forsamling i Dresden havde godtgjort, at det var de tydske Landmænds faste Villie, at søge at udbrede en almindeligere bedre Praxis i Ugerdyrkingen, blev den næste Forsamling fastsat til Carlsruhe i Baden, den 10de Septbr. 1838."

I den Overbeviisning, at en nærmere Berørelse mellem Landmænd vilde være gavnlig for Ugerdyrkingen i Danmark, erindrer jeg nu ved ovennævnte Foranledning, at jeg alt i Aaret 1833 berørte at oprette en skriftlig og mundtlig Forbindelse Amtsvis. Da denne Idee i det Større nu er realiseret i Tydske

land, og det ikke synes at ville blive uden gode Folger, ifald noget Eignende kom til at finde Sted i Danmark, for at opflamme den for Agerdyrkningen, som det synes, slumrende Almeen. Interesse, saa tillader jeg mig ved denne Leilighed at tilføie nogle Strøtanter, for saa vidt Tid og Omstændigheder tilstøde det.

Det er forstørstedeel kun fra Praxis — Lands huusholdningens Sjæl — at en almindeligere Interesse kan opvækkes og fremkaldes, og det kan ikke drages i Tvivl, at Danmark besidder mange duelige, erfarne og kyndige Practici, som aarviis have forbundet Eftertanke med Praxis, og i deres Tid have gjort egne Erfaringer og mange gode Bemærkninger, ligesom det heller ikke synes ugrundet, at en Samling af saadanne Mænd maatte kunne afgive antagelig Kjendelse i landoeconomiske Materier af Almeeninteresse, hvorom der hersker forskjellige Meininger. Det er ikke Enhvers Sag, uopfordret offentlig at meddele de Erfaringer eller Bemærkninger, han kan have gjort til Rettefnor for sig selv i sin Behandlingsmaade, for Mangen kunne de og — som enkelte betragtet — synes for ubetydelige, og saaledes gaaer det Hele glip af det, som i samlet Forsening muligt kunde være af Betydning. Heri kunde maastee for endeel søges Ursagen til at Almeeninteresse for Agerdyrkning synes at slumre. Det vilde være upatriotisk, at søge Grunden til denne Mangel i den Tanke, at Enhver kun tænkte paa at

hytte sig selv, hvilket ogsaa var saa meget mindre klogt, som den Enkelte i Tiden absolut maa tabe, dersom det danske Ugerbrug bliver staaende paa sit Punct — altsaa gaaer tilbage, mens andre Nationer stræbe efter at gaae frem.

Årlige Forsamlinger derimod i landoekonomisk Niemed vilde give Ugerdyrkningen et vægtigt samlet Støttepunct, hvortil den i saa høj Grad trænger. Der synes at ligge noget Edelt for den Enkelte i at meddele hvad Nyttigt han troer at være i Besiddelse af, og noget Klogt for det Almindelige, i at samle hvad der heraf er adspredt; Dette synes heller ikke paa anden Maade at kunne realiseres. Det er vistnok oftere Tilfældet, at Mangen er i Besiddelse af en ædel Steen, om hvis Værdighed og Værdi han først faaer Visshed og tilstrækkelig Oplysning, naar flere Kjendere prøve den i Forening, da den maaskee ellers havde henligget uerkjendt.

Der ere ikke saa Grunde, der kunne tilraade de danske Landmænd at oprette et saadant Selskab. Flere Hoveder udtænke mere end eet. Det er ved Samkvem, at man faaer større Sikkerhed i sine egne Meninger, disse meddeles, andre modtages, og nye opstaae, det Hele luttres efter Ene, ligesom Sæden, der gaaer igjennem forskellige Sold. Selv den Forberedelse, en saadan Samling mulig vilde foranledige, vilde være en Impuls til en skarpere Omtanke. Det forekommer mig, at allerede en saadan vekselsviis Modtagen og Meddelen maatte gjen-

gjælde den Enkeltes Opoffrelse, og at det almindelige Resultat ikke vilde være uden gavnlige Følger for det Hele.

Kun eet tillader jeg mig endnu ved denne Leilighed at berøre. Saalænge man i Praxis ikke har det nogenlunde paa det Reene med de almindelige Grundsætninger, saalænge synes det at være af underordnet Betydning, at omhandle saadanne Gjenstande, hvis practiske Lykke berøer paa: at Grundvolden er god.

Gammel Praxis er den herskende i Danmark, hermed mener jeg: at i enhver Egn dyrkes fordømmeste Jorden paa den Naade Tiden har overleveret den nærværende Slægt. Undtagelser paa mange enkelte Steder, enten for endeel eller i det Hele, omstøde ikke denne Sætnings Rigtighed. Hvor denne gamle Praxis findes, er det vistnok en Tilbagegang for Ugerbruget; thi om man end forudsætter, at den Enkelte ved huusholderisk Sparksomhed forstaaer at slaae sig igjennem, saa savner dog Staten Fordelen ved Omsætningen af et større og bedre Product. Men paa den anden Side kan med temmelig Føie antages, at der i den Praxis, der er almeensgjeldende i en Egn, er noget, som af Forfædrene er lagt til Grund med Hensyn til Egnens Egenheder; selv Ruancerne i de uudgrundelige Sammensmeltinger af Jordens forskjellige Bestanddele forstaaer den største Kunst ikke saa nøiagtig at bestemme de fordeeltigste Frugter for, som en aarvaagen og

flog Mand's Erfaring, ved i Række af Aar at have aflokket Jorden dens Hemmeligheder. Sonnen følger saaledes med Nette i mange Dele Faderens Fodspor, og vilde handle uklogt, om han ved Forandringer i sit Markbrug ikke noie tog Hensyn til saadanne Egenheder ved sin Jord. Det bliver derfor altid en Opgave, ved enhver Forandring af Markbrug, først at udstudere, hvad der af det Gamle ikke bør forandres, og dernæst at udfinde, hvorledes dette paa den fordeelagtigste og mindst bekoftelige Maade lidt efter lidt kan bringes i Forbindelse med det, som de nyere Fremskridt i Agerdyrkingen lære som uomtvistelige Fordele. Jeg kan i denne Henseende tale af Erfaring, da jeg desværre selv har begaaet det Misgreb at gaae for overilet, med blind Sikkerhed, tilbærks.

Med større Sikkerhed, og vistnok med større Virkning end gennem Bøger alene, troer jeg at disse og lignende Gjenstande ville overantvordes Praxis gennem en Forsamling af erfarne practiske Landmænd. Hvorvidt et enkelt Systems Grundsætninger bør tages til Følge for hele Landet synes ogsaa at være en stor og ikke uvigtig Gjenstand for høist forskjellige Meninger, og det kunde synes problematisk, om Underviisningsbøger for Ungdommen, Begynderne, og Saadanne, som ønske at forskaffe sig Kundskab om de nyere Tidens Fremskridt, burde anbefale bestemte Systemer, og tilraade bestemte Frugtfulger? Det er muligt jeg feiler, men jeg vilde holde det for

rigtigere, kun at foredrage theoretiske Grundsætninger; thi almindelige Regler for Praxis kan jeg ikke tænke mig.

Klimaet i Jyllands nordre og vestre Deel, og Jyllands merkantilske Forhold i det Hele; Lollands sværere og Sjællands mildere Jordbund; selv de klimatiske Strog, som i Jylland og paa Nerne ofte egnaviis ere forskjellige; store og smaae Gaarde med og uden Enge, samt Gaardenes Beliggenhed, synes at fordre:

Forskjellighed i de dyrkede Frugter;

Forskjellighed i Mængden af ethvert Slags især; og

Forskjellighed i den Orden, i hvilken de fordeelagtigst følge efter hinanden.

Disse og flere saa væsentlige Afvigelser synes at forlange særskilte Hensyn, som trænge til en skarpere theoretisk Adskillelse end hidtil.

Jeg forestiller mig, at Resultater af et Selskabs Forhandlinger, som Ovenmeldte, vel ikke ville bringe saadanne eller lignende Gjenstande paa det Nene; men der er Grund for at antage, at de ville være drøftede gennem Erfaringens strenge og alvorlige Skole, at de, som saadanne, ville være meget søgte, endog af den simplere Klasse af Landmænd, paa hvilke det i Danmark især er af Bigtighed at virke til det Bedre, da de ere raadige over den største Mængde af Jord, og her tillige findes den største

Brøst; og der er altsaa Grund til at antage, at de ville foranledige en betydeligere Interesse for en mere opvakt Omtanke over Agerdyrknings-Anliggender end hidtil har fundet Sted, og det er jo denne, der formentenes at ville lede til en god Ende.

Rødoure Markt, den 13de Febr. 1838.

C. Luno.

Bekjendtgjørelse.

Ifølge den Berlingske Tidende af 17de Febr. 1838 (Nr. 42), er nu nogen tartarisk Havre (Grynhavre) at faae tilkjøbs for 2 Rbd. Skjeppen hos Kjøbmand Carl Bay i Rudsjøbing paa Langeland, til hvem man derom kan henvende sig i portofri Breve.

Om denne Kornsorts Dyrkning gives i bemeldte Tidende en nærmere Underretning, som i det Væsentlige stemmer overens med hvad herom findes i nærværende Tidsskrifts 6 B. 1 S., S. 141, o. følg. Af hiin yngre Rundgjørelse meddeles derfor endnu kun Følgende:

Da Grynhavren modnes 6 til 8 Dage tidligere end den almindelige Skalhavre, bør den saaes saa tidligt Jorden er beqvem. — Til 1 Td. Ld. g. M. behøves 5 til 6 Skpr. Sæd, der nedharves ligesom andet Korn. Den Grynhavre, som saaees i Grønjord, der blev lagt ud til Kløver, i god Gjødningsstand, efter en Pløining i Foraaret, er hidtil lykkedes bedst. — Reglerne, som noie bør følges ved Grynhavrens Dyrkning, ere iøvrigt disse:

- 1) Ikke saae den i Nærheden af Skalhavre, fra hvilken den meget vanskeligt holdes fri;
- 2) ikke gjøde den med frisk Gjødning;
- 3) ikke fodre sine Heste, som bruges til dens Lægning, med heel Skalhavre i Sædetiden;
- 4) passe vel paa i Løbe og paa Løft, at den ikke blandes med Skalhavre;
- 5) og i Udfriidningstiden omhyggelig luge al Skalhavren af det C. . . Land, hvoraf man har bestemt at tage sin Sæd til næste Aar.

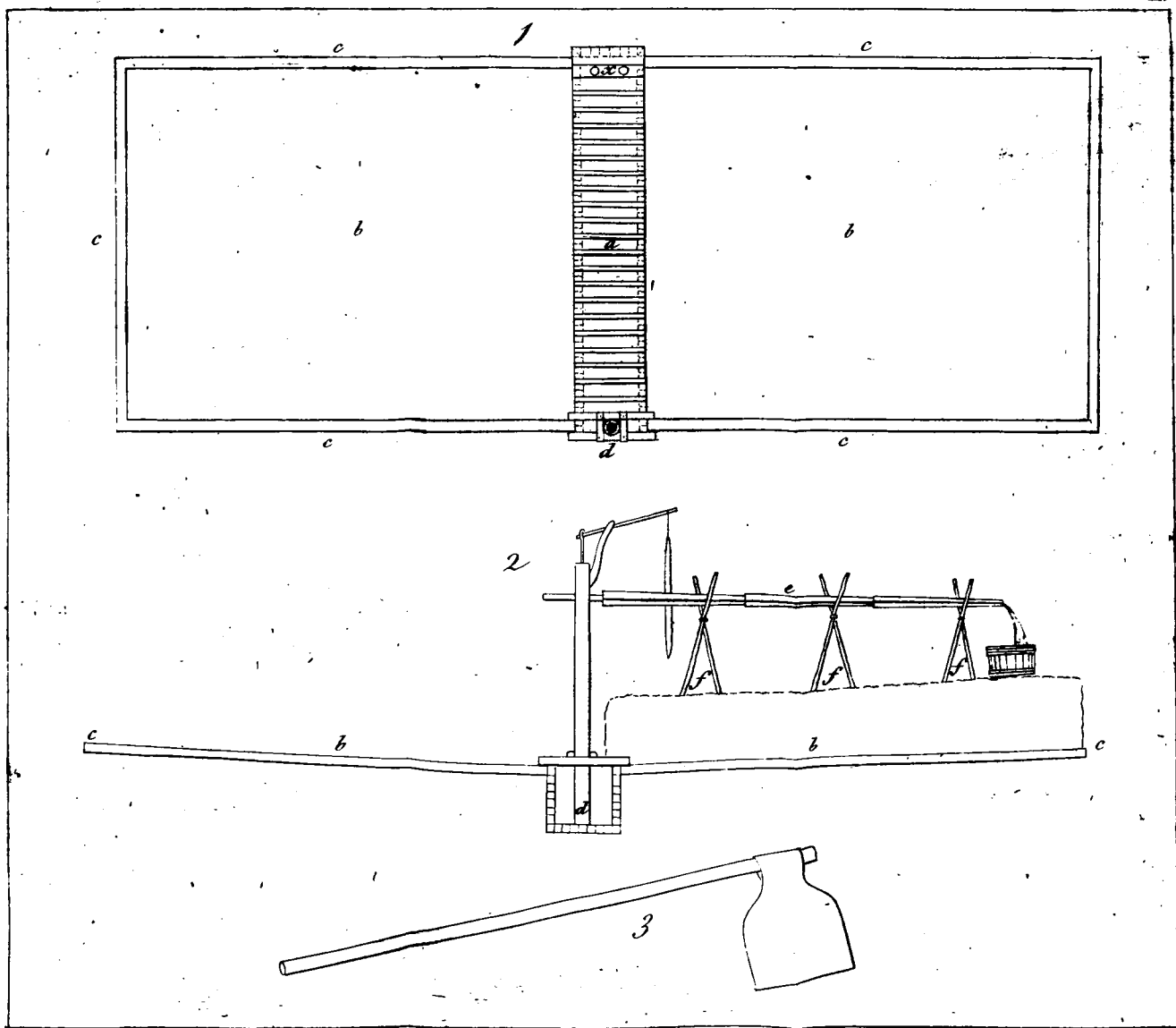

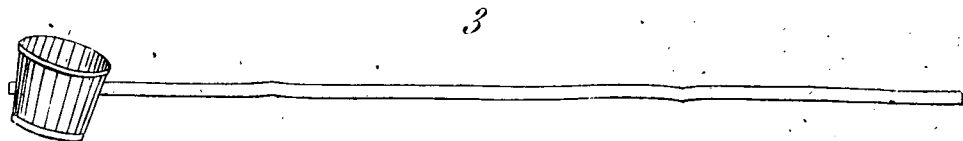
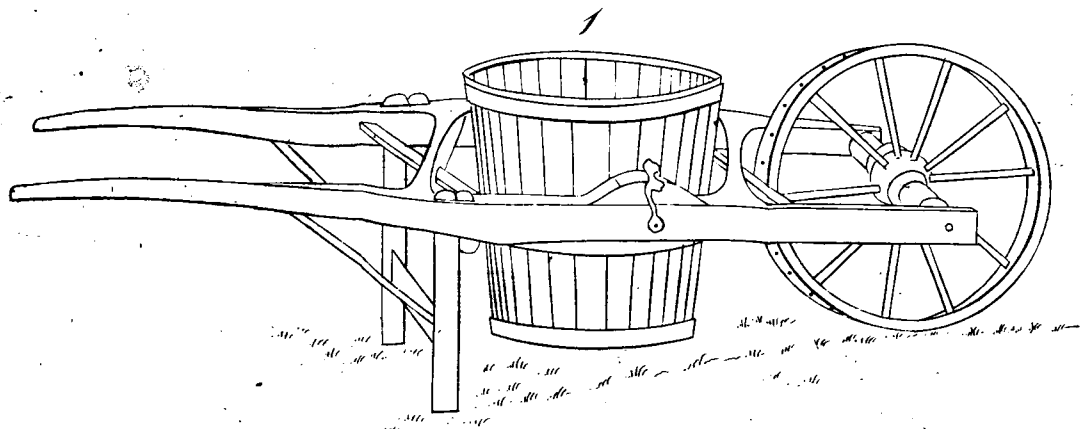
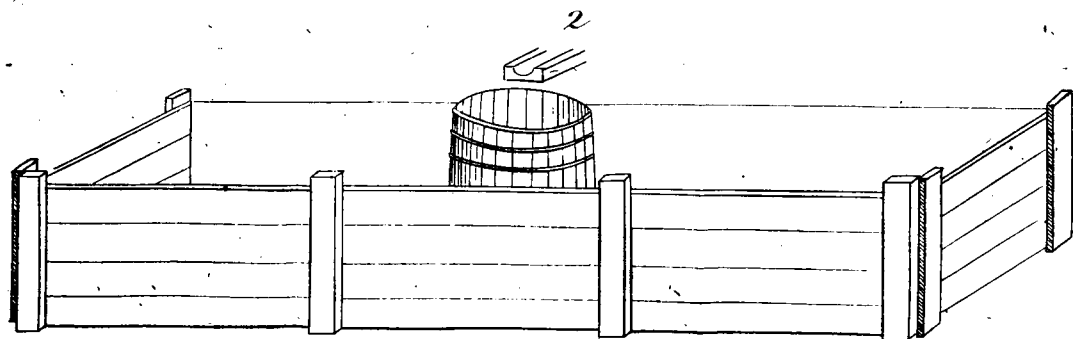

Scarificatoren

Fig. 4.

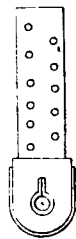

Fig. 3.

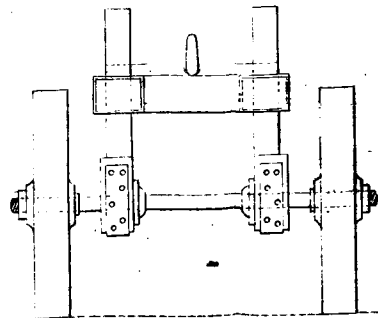

Fig. 2.

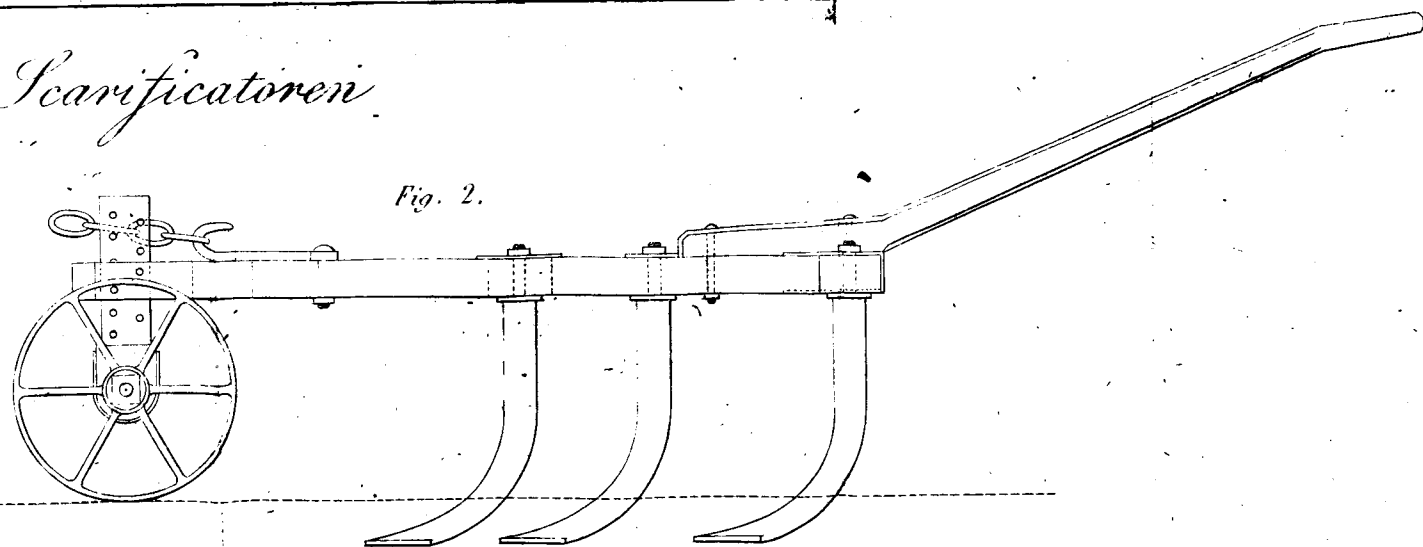

Fig. 5.

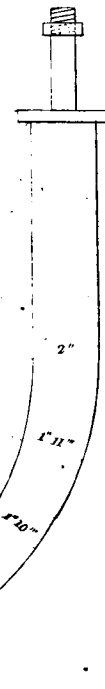
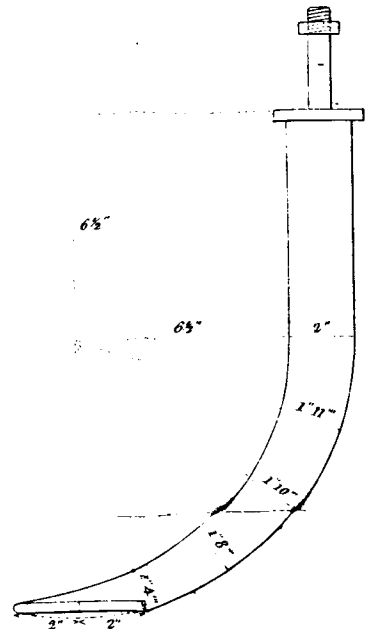

Fig. 6.



18 Toine

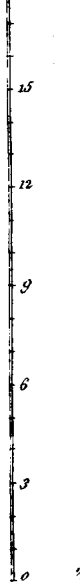

Fig. 1.

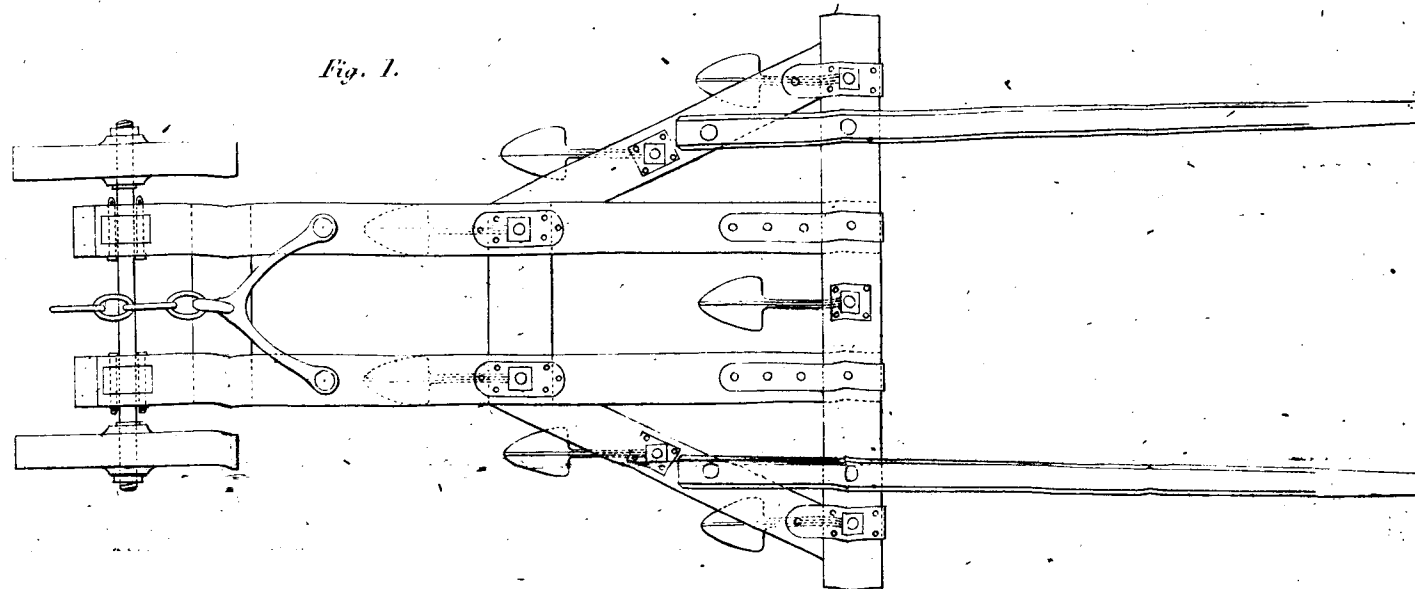
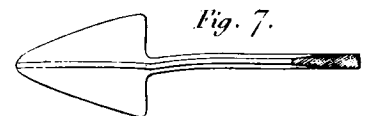

Fig. 7.



Toine 24

18

12

6

0

Allen