

Dansk Varemærke Tidende



Indholdsfortegnelse	Side
Nationalt ansøgte og registrerede varemærker	
Offentliggørelse af registreringer	845
Omtryk af tidligere offentliggjorte registreringer	867
Offentliggørelse af udskilte registreringer	—
Afslåede eller tilbagetagne ansøgninger	868
Registreringer i henhold til varemærkeloven 1959	—
Tilførsler til registreringer	—
Ændringer af indehaver- og/eller fuldmagtsforhold	869
Klasse- og varefortegnelse efter begrænsning	877
Mærkeændringer	—
Licens	—
Pant og udlæg	—
Fornyede registreringer	879
Udslettede registreringer	880
Nationalt ansøgte og registrerede fællesmærker	
Offentliggørelse af registreringer	881
Omtryk af tidligere offentliggjorte registreringer	—
Offentliggørelse af udskilte registreringer	—
Afslåede eller tilbagetagne ansøgninger	—
Registreringer i henhold til fællesmærkeloven af 1959	—
Tilførsler til registreringer	—
Ændringer af indehaver- og/eller fuldmagtsforhold	882
Klasser og varefortegnelse efter begrænsning samt	—
ændringer vedrørende bestemmelser om benyttelsen	—
Mærkeændringer	—
Fornyede registreringer	883
Udslettede registreringer	884
Internationale registreringer	
Offentliggørelse af registreringer	885
Omtryk af tidligere offentliggjorte registreringer	—
Ugyldiggjort efter indsigelse	—
Delvis ugyldiggjort efter indsigelse	—
Licens	—
Pant og Udlæg	—
Kommunevåben	895
Navnestempler	—
Statsemblemer og mellemstatlige organisationers navn og emblem m.v.	—
Rettelser	—
Andre meddelelser	—

Dansk Varemærketidende udkommer hver uge.

Nationalt ansøgte og registrerede vare- og fællesmærker:

Tidende indeholder oplysninger om tilbagetagne og afslåede ansøgninger og oplysninger om registreringer, herunder også om fornyelser, udslettelser og ændringer.

Begrænsning af registreringer efter indsigelse, efter administrativ omprøvning eller i forbindelse med fornyelse er optaget under rubrikken "Tilførsler"

Ændringer af indehaver-og/eller fuldmagtsforhold publiceres under ét i registreringsnummerrækkefølge.

Kun de aktuelle oplysninger publiceres.

Internationale registreringer:

Afsnittet angår de internationale registreringer i henhold til Madridarrangementet og Protokollen hertil, hvori Danmark er designeret.

Yderligere oplysninger, fx om varefortegnelse fås ved henvendelse til direktoratet eller i det nummer af "WIPO Gazette of International Marks", hvortil der henvises for den enkelte registrering.

Abonnementsprisen for årgangen er 1.000,- kr. Abonnement tegnes i Patentdirektoratet, Helgeshøj Allé 81, 2630 Tåstrup, tlf. 43 50 85 40 eller 43 50 85 35, Gironr. 4 02 05 53, hvor enkelte numre sælges for en pris af 40 kr.

Ansvarlig for redaktion: Niels Ravn
Trykt hos Svalgaard Grafik a.s., Ballerup

ISSN 0903-8809

Varemærker

Offentliggørelse af registreringer

Indsigelsesfristen udløber 2 måneder
fra dato, jf. varemærkelovens § 23(111) Reg. nr.: VR 02.543 1997
(210) Ans. nr.: VA 03.958 1988(151) Reg. dato: 20 jun 1997
(220) Ans. dato: 13 jun 1988**BIO DANONE**(730) **Indehaver:** COMPAGNIE GERVAIS DANONE, 126-130, rue Jules Guesde, F-92300 Levallois-Perret, Frankrig(740/750) **Fuldmægtig:** Budde, Schou & Co. A/S, Vestergade 31, 1456 København K(511) **Klasse 29:** Kød, fisk, fjerkræ og vildt, kødekstrakter, konserverede, tørrede og kogte frugter, gelé og syltetøj, æg, mælk og mejeriprodukter, spiselige olier og spisefedt, salatdressinger, konserver.(111) Reg. nr.: VR 02.544 1997
(210) Ans. nr.: VA 08.307 1988(151) Reg. dato: 20 jun 1997
(220) Ans. dato: 29 nov 1988**PETIT DANONE**(730) **Indehaver:** COMPAGNIE GERVAIS DANONE, société anonyme, 126-130 rue Jules Guesde, F-92300 Levallois-Perret, Frankrig(740/750) **Fuldmægtig:** Internationalt Patent-Bureau, Høje Taastrup Boulevard 23, 2630 Taastrup(511) **Klasse 29-30.**(111) Reg. nr.: VR 02.545 1997
(210) Ans. nr.: VA 09.464 1990(151) Reg. dato: 20 jun 1997
(220) Ans. dato: 07 dec 1990**GANT**(730) **Indehaver:** GANT CORPORATION, a corporation of the State of Delaware, Crystals Brands Road, Southport, CT 06490, USA(740/750) **Fuldmægtig:** Chas. Hude A/S, H. C. Andersens Boulevard 33, 1553 København V(511) **Klasse 18.**(111) Reg. nr.: VR 02.546 1997
(210) Ans. nr.: VA 04.807 1991(151) Reg. dato: 20 jun 1997
(220) Ans. dato: 08 jul 1991**Premiere**(730) **Indehaver:** Hachette Filipacchi Presse, 149, rue Anatole France, F-92300 Levallois-Perret, Frankrig(740/750) **Fuldmægtig:** Hofman-Bang & Boutard, Lehmann & Ree A/S, Hans Bekkevolds Alle 7, 2900 Hellerup(511) **Klasse 38:** Udsendelse og videregivelse af radio- og fjernsynsprogrammer, også gennem tråd-, kabel- og satellitradio og -T. V. samt gennem lignende tekniske indretninger, som f. eks. decodere, radiotjeneste, indsamling og levering af nyheder, produktion af radio- og fjernsynsudsendelser med opdragende, uddannende og underholdende indhold, produktion af radio- og fjernsynsreklameudsendelser.(511) **Klasse 41:** Radioteknisk rådgivning, udvikling af programmer samt fremstilling af analyser for andre inden for databehandling og inden for rammerne af et servicecenter for abonnenter og andre betalings-TV-udbydere, offentliggørelse og udgivelse af tryksager, udlejning af lyd- og billedbærere, arrangering af fjernkurser, arrangering af musik- og underholdningsprogrammer samt konkurrencer i forbindelse med opdragelse, uddannelse, underholdning eller sport, film-, lyd- og fjernsynsproduktion.(111) Reg. nr.: VR 02.547 1997
(210) Ans. nr.: VA 02.553 1993(151) Reg. dato: 20 jun 1997
(220) Ans. dato: 19 apr 1993(730) **Indehaver:** ELECTRONICS FOR IMAGING, INC., a corporation of the State of Delaware, 950 Elm Avenue, San Bruno, California 94066, USA(740/750) **Fuldmægtig:** Chas. Hude A/S, H. C. Andersens Boulevard 33, 1553 København V(511) **Klasse 9:** Computerprogrammel, databehandlingsudstyr, firmware, d. v. s. kombineret computerprogrammel og databehandlingsudstyr udviklet til en bestemt opgave samt databaser til farvelægning uafhængig af skærbilleder, eventuelt i kombination med farve- og grafikeditingscomputerprogrammel med databehandlingsudstyr samt med kombinerede computerprogrammel og databehandlingsudstyr.(111) Reg. nr.: VR 02.548 1997
(210) Ans. nr.: VA 05.117 1993(151) Reg. dato: 20 jun 1997
(220) Ans. dato: 10 aug 1993

IBERIA

(730) **Indehaver:** IBERIA, Lineas Aéreas de España, S. A., Velazques, 130, 28006 Madrid, Spanien(740/750) **Fuldmægtig:** Chas. Hude A/S, H. C. Andersens Boulevard 33, 1553 København V(511) **Klasse 16:** Kataloger, brochurer, tryksager og trykte publikationer, alle de førnævnte varer alene til brug i forbindelse med reklame og markedsføring af lufttransportvirksomhed(511) **Klasse 39:** Lufttransportvirksomhed(591) **Farvetekst:** Mærket er udført i farver

(111) Reg. nr.: VR 02.549 1997
(210) Ans. nr.: VA 05.118 1993

(151) Reg. dato: 20 jun 1997
(220) Ans. dato: 10 aug 1993



IBERIA

(730) **Indehaver:** IBERIA, Lineas Aéreas de España, S. A., Velazques, 130, 28006 Madrid, Spanien
(740/750) **Fuldmægtig:** Chas. Hude A/S, H. C. Andersens Boulevard 33, 1553 København V
(511) **Klasse 16:** Kataloger, brochurer, tryksager og trykte publikationer, alle de førnævnte varer alene til brug i forbindelse med reklame og markedsføring af lufttransportvirksomhed.
(511) **Klasse 39:** Lufttransportvirksomhed.

(111) Reg. nr.: VR 02.550 1997
(210) Ans. nr.: VA 05.907 1994

(151) Reg. dato: 20 jun 1997
(220) Ans. dato: 24 aug 1994

ROYAL ARCTIC

(730) **Indehaver:** ROYAL GREENLAND A/S, Postboks 1073, 3900 Nuuk, Grønland
(740/750) **Fuldmægtig:** Chas. Hude A/S, H. C. Andersens Boulevard 33, 1553 København V
(511) **Klasse 29:** Kød, fisk, fjerkræ og vildt, kødekstrakter, konserverede, torrede og kogte frugter og grøntsager, geleer, syltetøj, frugtsauce. (Registreringen omfatter ikke spiselige olier og fedtstoffer).

(111) Reg. nr.: VR 02.551 1997
(210) Ans. nr.: VA 06.834 1994

(151) Reg. dato: 20 jun 1997
(220) Ans. dato: 03 okt 1994

THE ROSE and CROWN

(730) **Indehaver:** Rothmans Cigaretten GmbH, Hermann-Ritter-Strasse 114, D-28197 Bremen, Tyskland
(740/750) **Fuldmægtig:** Chas. Hude A/S, H. C. Andersens Boulevard 33, 1553 København V
(511) **Klasse 34:** Cigaretter, pipetobak.

(111) Reg. nr.: VR 02.552 1997
(210) Ans. nr.: VA 00.514 1995

(151) Reg. dato: 20 jun 1997
(220) Ans. dato: 20 jan 1995

À LA CARTE MUSIC

(730) **Indehaver:** À LA CARTE MUSIC GMBH, Nachtigallenweg 34, D-53773 Hennef, Tyskland
(740/750) **Fuldmægtig:** Internationalt Patent-Bureau, Høje Taastrup Boulevard 23, 2630 Taastrup
(511) **Klasse 9:** Optagne mekaniske, magnetiske, magnet-optiske og optiske bærere til lyd og billeder, herunder plader, compact-disks, musikkassetter, CD-Rom's, videodisks og videobånd.
(511) **Klasse 16:** Tryksager vedrørende musikemner.
(511) **Klasse 41:** Publikation og udgivelse af tryksager; organisering af musik- og underholdningsoptræden; produktion af film-, lyd-, video- og tv-programmer; udnyttelse af copyrights og accessoriske rettigheder for 3. mand gennem licensgivning, alle forannævnte tjenesteydelser udelukkende angående musikemner.
(300) **Prioritet:**
10 sep 1994 A 57748/9 Wz Tyskland

(111) Reg. nr.: VR 02.553 1997
(210) Ans. nr.: VA 01.136 1995

(151) Reg. dato: 20 jun 1997
(220) Ans. dato: 14 feb 1995



(730) **Indehaver:** Password Public Relations, Gl. Mønt 19 A, 1117 København K, Danmark
(740/750) **Fuldmægtig:** Advokat Sven Søgaard, Fredericiagade 15, 1310 København K
(511) **Klasse 35.**
(591) **Farvetekst:** Mærket er udført i farver.

(111) Reg. nr.: VR 02.554 1997
(210) Ans. nr.: VA 02.331 1995

(151) Reg. dato: 20 jun 1997
(220) Ans. dato: 24 mar 1995

FUN

(730) **Indehaver:** Ford Motor Company Limited, Eagle Way, Brentwood, Essex, Storbritannien
(740/750) **Fuldmægtig:** Chas. Hude A/S, H. C. Andersens Boulevard 33, 1553 København V
(511) **Klasse 12:** Motorbefordringsmidler til brug på land, dele og tilbehør hertil (ikke indeholdt i andre klasser).
(300) **Prioritet:**
09 jan 1995 2007152 Storbritannien

(111) Reg. nr.: VR 02.555 1997
(210) Ans. nr.: VA 02.402 1995

(151) Reg. dato: 20 jun 1997
(220) Ans. dato: 27 mar 1995

EXOTECH

(730) **Indehaver:** K-2 Corporation, a corporation of the State of Indiana, 19215 Vashon Highway Southwest, Vashon, Washington 98070, USA
(740/750) **Fuldmægtig:** Ostenfeld Patentbureau A/S, Bredgade 41, Box 1183, 1011 København K
(511) **Klasse 28:** Sportsartikler (ikke indeholdt i andre klasser), herunder in-line skøjter, isskøjter og rulleskøjter, samt dele og tilbehør dertil (ikke indeholdt i andre klasser), herunder hjul og bremsler, hockeystave; beskyttende polstring til brug ved in-line skøjteløb, herunder håndledspuder, albuepuder, knæpuder, sportsartikler (ikke indeholdt i andre klasser) i form af handsker og hovedbeskyttere til brug ved in-line skøjteløb; sportsartikler (ikke indeholdt i andre klasser) i form af specielt udformede støvler til anvendelse ved skiløb.

(111) Reg. nr.: VR 02.556 1997
(210) Ans. nr.: VA 02.992 1995

(151) Reg. dato: 20 jun 1997
(220) Ans. dato: 19 apr 1995

TOMMY NATURALS

(730) **Indehaver:** Tommy Hilfiger Licensing, Inc., 913 N. Market Street, Wilmington, Delaware 19801, USA
(740/750) **Fuldmægtig:** Hofman-Bang & Boutard, Lehmann & Ree A/S, Hans Bekkevolds Allé 7, 2900 Hellerup
(511) **Klasse 3:** Kosmetiske præparater, nemlig rense- og skrubbemidler til ansigtet, barbercremer, midler mod transpiration (toiletmidler), fugtighedscremer, geler til brusebad, sæbe til personlig brug, hårspray, hårgeler, shampoo, bodycremer, bodylotioner og ikke-medicinske antiacne præparater.

(111) Reg. nr.: VR 02.557 1997
(210) Ans. nr.: VA 03.028 1995

(151) Reg. dato: 20 jun 1997
(220) Ans. dato: 19 apr 1995

JOHNNY G. SPINNER

(730) **Indehaver:** Mad Dogg Athletics, Inc., (A corporation under the Laws of California), 2503 Main Street, Santa Monica, California 90405, USA

(740/750) **Fuldmægtig:** Hofman-Bang & Boutard, Lehmann & Ree A/S, Hans Bekkevolds Allé 7, 2900 Hellerup

(511) **Klasse 28:** Gymnastik- og sportsartikler (ikke indeholdt i andre klasser).

(300) **Prioritet:**

19 okt 1994 74/587.557 USA

(111) Reg. nr.: VR 02.558 1997
(210) Ans. nr.: VA 04.563 1995

(151) Reg. dato: 20 jun 1997
(220) Ans. dato: 19 jun 1995

COBRA

(730) **Indehaver:** Cobra Saddlemakers Limited, William House, Marsh Lane, Walsall, West Midlands, WS 2 9LN, Storbritannien

(740/750) **Fuldmægtig:** Hofman-Bang & Boutard, Lehmann & Ree A/S, Hans Bekkevolds Allé 7, 2900 Hellerup

(511) **Klasse 18:** Seletøj til dyr, sadelmagervarer, ridesadler, dele og tilbehør hertil (ikke indeholdt i andre klasser).

(300) **Prioritet:**

08 mar 1995 2013483 Storbritannien

(111) Reg. nr.: VR 02.559 1997
(210) Ans. nr.: VA 05.076 1995

(151) Reg. dato: 20 jun 1997
(220) Ans. dato: 06 jul 1995

VIKING DIRECT

(730) **Indehaver:** Viking Office Products, Inc., a corporation of the State of California, 13809 South Figueroa Street, Los Angeles, California, USA

(740/750) **Fuldmægtig:** Larsen & Birkeholm A/S Skandinavisk Patentbureau, Banegårdspladsen 1, Postboks 362, 1570 København V

(511) **Klasse 1:** Kemiske produkter til industrielle, videnskabelige og fotografiske formål samt til anvendelse i landbrugs-, havebrugs- og skovbrug-søjemed, kunstig harpiks i rå tilstand, plastic i form af pulver, væske eller pasta, gødningsmidler, ildslukningsmidler, præparater til hærdning og lodning, kemiske konserveringsmidler til levnedsmidler, garvestoffer, bindemidler til industrielle formål. (Registreringen omfatter ikke præ-sensitiverede plader til offsettryk).

(511) **Klasse 5:** Farmaceutiske og veterinærmedicinske præparater samt præparater til sundhedspleje, diætiske præparater til medicinsk brug, næringsmidler til spædbørn, plastre og forbindsstoffer, materiale til tandplombering og til tandaftryk, desinfektionsmidler, præparater til udryddelse af skadedyr, svampe- og ukrudsdræbende midler. (Registreringen omfatter ikke medicinske konfekturvearer).

(511) **Klasse 11:** Apparater til belysning, opvarmning, dampdannelse, kogning, køling, tørring, ventilation og vandledning samt sanitetsinstallationer.

(511) **Klasse 16:** Papir, pap, varer heraf og ikke indeholdt i andre klasser, tryksager, aviser og tidsskrifter, bøger, bogbinderartikler, fotografier, papirhandlervarer, klæbemidler til papirvarer, artikler til brug for kunstnere, pensler, skrivemaskiner og kontorartikler (dog ikke møbler), instruktions- og undervisningsmateriale (dog ikke apparater), spillekort, tryktyper, klicheer.

(511) **Klasse 17:** Kautsjuk, guttaperka, gummi, asbest, glimter samt varer fremstillet af disse materialer og ikke indeholdt i andre klasser, plastic i halvforarbejdet tilstand, tætnings-, paknings- og isoleringsmateriale. (Registreringen omfatter ikke rør og slanger fremstillet af plastic, gummi eller syntetisk gummi, koblinger til sådanne rør og slanger, pakninger og tætninger samt dele og tilbehør til sådanne rør, slanger og koblinger).

(511) **Klasse 18:** Læder og læderimitationer samt varer fremstillet af disse materialer og ikke indeholdt i andre klasser, skind og huder, kufferter og rejsetasker, paraplyer, parasoller og spadserestokke, piske og sadelmagervarer.

(511) **Klasse 20:** Møbler, spejle, billedrammer, varer (ikke indeholdt i andre klasser) af træ, kork, rør, spanskrør, kurvetletning, horn, ben, elfenben, fiskeben, skildpadde, rav, perlemor, merskum og celluloid samt af erstatningsstoffer for disse materialer eller af plastic. (Registreringen omfatter ikke senge, sovesofaer, madrasser og sengetøj, puder, herunder cylindriske puder, puder til rejsebrug, soveposer, østersskaller).

(511) **Klasse 21:** Husholdnings- og køkkenredskaber samt beholdere (dog ikke af ædle metaller eller overtrukket hermed), kamme og svampe, børster, børstenbindermateriale, redskaber til rengøringsformål, ståluld, glas i rå eller halvforarbejdet tilstand (med undtagelse af glas til bygningsbrug), glasvarer, porcelæn og keramik (ikke indeholdt i andre klasser).

(511) **Klasse 22:** Tovværk, reb, liner, snore, net, telte, markiser, presenninger, sejl, sække (ikke indeholdt i andre klasser), polstringsmateriale (dog ikke af kautsjuk eller af plastic), ubearbejdet fibermateriale til tekstilfabrikation. (Registreringen omfatter ikke dun til sengetøj, fjer og persiener).

(511) **Klasse 25:** Beklædningsgenstande. (Registreringen omfatter ikke støvler, sko og slippers).

(511) **Klasse 27:** Tæpper, måtter, linoleum og andet belægningsmateriale til eksisterende gulve, vægbeklædningsmateriale, som ikke er tekstilvarer. (Registreringen omfatter ikke tuftede tæpper).

(511) **Klasse 28:** Spil og legetøj, gymnastik- og sportsartikler (ikke indeholdt i andre klasser), julepynt.

(511) **Klasse 30:** Kaffe, the, kakao, sukker, ris, tapioka, kaffeerstatning, mel og næringsmidler af korn, brød, konditori- og konfekturvearer, sirup, gær, bagepulver, salt, sennep, peber, eddike, saucer (krydrede), krydderier, råis. (Registreringen omfatter ikke ikke-medicinske pastiller og bolcher, ingen heraf med chokolade eller chokoladesmag, rugbrød, honning eller spiseis).

(511) **Klasse 35:** Bistand ved forretningsledelse og forretningsadministration, bistand ved varetagelse af kontoropgaver.

(511) **Klasse 42:** Restaurationsvirksomhed og udbringning af mad og drikke, værelsesudlejning, lægevirksomhed, sundheds- og skønhedspleje, bistand ved landbrugsvirksomhed, veterinærvirksomhed, juridisk bistand, videnskabelig og industriel forskning, programmering af computere.

(111) Reg. nr.: VR 02.560 1997
(210) Ans. nr.: VA 05.329 1995

(151) Reg. dato: 20 jun 1997
(220) Ans. dato: 13 jul 1995

ÄNGLAMARK

(730) **Indehaver:** Reuter & Reuter Förlags AB, Box 20504, S-161 02 Bromma, Sverige

(740/750) **Fuldægtig:** Advokat Jan-Erik Svensson, H. C. Andersens Boulevard 12, 1553 København V

(511) **Klasse 4:** Olier og fedtstoffer til industrielle formål, smøremidler og smøremærker, midler til absorbering, fugtning og binding af støv, brændstoffer (herunder benzin og motorsprit) og belysningsstoffer; lys, væger, tændpapir og tændvæske.

(511) **Klasse 21:** Husholdnings- og køkkenredskaber samt beholdere (dog ikke af ædle metaller eller overtrukket hermed); komposterbare tallerkner, kamme og vaskevæmper, børster (ej malerpensler), børstebindermaterialer, ståluld til rengøringsformål; glas i rå eller halvforarbejdet tilstand (med undtagelse af glas til bygningsbrug).

(511) **Klasse 29:** Kød, fisk, fjerkræ og vildt; færdiglavede retter indeholdende kød, fisk, fjerkræ og vildt; pølser og andre charcuteri-produkter; kødekstrakter, konserverede, tørrede og kogte bær, frugt, grøntsager og rodfrugter, pommefrites, frugtchips, kartoffelchips; marmelade, geleer, mos (vedrørende mos, som er lavet af produkter omfattet af klasse 29) og frugtkompot.

(511) **Klasse 31:** Levende dyr, friske bær, frugter, grøntsager og rodfrugter, frø og såsæd, levende planter, vækster og blomster, dyrefoder, malt, kild (levnedsmiddel).

(111) Reg. nr.: VR 02.561 1997
(210) Ans. nr.: VA 06.140 1995

(151) Reg. dato: 20 jun 1997
(220) Ans. dato: 05 aug 1995

SinterCast

(730) **Indehaver:** SinterCast AB, Box 10203, S-10055 Stockholm, Sverige
(740/750) **Fuldægtig:** Chas. Hude A/S, H. C. Andersens Boulevard 33, 1553 København V

(511) **Klasse 6:** Uædle metaller og legeringer heraf, isenkramvarer af metal, støbeforme af metal.

(511) **Klasse 7:** Maskiner i form af landbrugsmaskiner, kompressorer (maskiner), kompressorer til køleskabe, støbermaskiner, fræsemaskiner, trykkermaskiner, maskinværktøj, motorer (ikke til befordringsmidler til brug på land), maskinkoblinger og transmissionskomponenter (ikke til befordringsmidler til brug på land).

(511) **Klasse 9:** Elektriske kontrol- overvågnings, målings-, styrings- og doseringsapparater til justering af smeltet metalmasse.

(511) **Klasse 12:** Køretøjer, befordringsmidler til brug på land, i luften eller i vandet.

(511) **Klasse 42:** Videnskabelig og industriel forskning, teknisk forskning, forskning og udvikling (for andre), computerprogrammering, rådgivning indenfor computer hardware, opdatering af computer software, design af computer software, udlejning af optagne computerprogrammer, kalibrering (måling), ingeniørvirksomhed, materialetestning, tekniske projektstudier, licensgivning af industrielle ejendomsrettigheder, patentudnyttelse, kvalitetskontrol.

(300) **Prioritet:**

21 feb 1995

95-2070

Sverige

(111) Reg. nr.: VR 02.562 1997
(210) Ans. nr.: VA 06.344 1995

(151) Reg. dato: 20 jun 1997
(220) Ans. dato: 24 aug 1995

ACARIL

(730) **Indehaver:** Allergopharma Joachim Ganzer KG, Hermann-Körner-Strasse 52, D-21 465 Reinbek bei Hamburg, Tyskland

(740/750) **Fuldægtig:** Jette Sandel Trademarks A/S, Postbox 130, Mølleledsvej 10, 3460 Birkerød

(511) **Klasse 5:** Præparater til bekæmpelse og udryddelse af skadedyr, nemlig tilsætningsstoffer til vaskemidler til uskadeliggørelse af mider samt fjernelse af disses ekskrementer fra tekstiler ved maskin- eller håndvask til brug i forbindelse med behandling af allergi, eller til forebyggelse af allergen-kontakt forårsaget af husstøvmider.

(111) Reg. nr.: VR 02.563 1997
(210) Ans. nr.: VA 06.358 1995

(151) Reg. dato: 20 jun 1997
(220) Ans. dato: 24 aug 1995

ACTENZA

(730) **Indehaver:** Glaxo Group Limited, Glaxo House, Berkeley Avenue, Greenford, Middlesex UB6 0NN, Storbritannien

(740/750) **Fuldægtig:** Jette Sandel Trademarks A/S, Postbox 130, Mølleledsvej 10, 3460 Birkerød

(511) **Klasse 5:** Antivirale præparater.

(111) Reg. nr.: VR 02.564 1997
(210) Ans. nr.: VA 09.476 1995

(151) Reg. dato: 20 jun 1997
(220) Ans. dato: 12 dec 1995

PACIFIC LIGHT

(730) **Indehaver:** The Gillette Company, a corporation of the State of Delaware, Prudential Tower Building, Boston, Massachusetts 02199, USA

(740/750) **Fuldægtig:** Chas. Hude A/S, H. C. Andersens Boulevard 33, 1553 København V

(511) **Klasse 3:** Ikke-medicinske toiletpræparater; kosmetiske præparater; parfumerivarer; ikke-medicinske præparater til brug før, under og efter barbering; hårpræparater; tandplejemidler; toiletsæbe og shampoos; ikke-medicinske præparater til brug i karbad eller brusebad; talkumpudder til toiletbrug; hårfjerningsmidler, anti-perspiranter, deodoranter til personlig brug, toiletpræparater.

(111) Reg. nr.: VR 02.565 1997
(210) Ans. nr.: VA 09.739 1995

(151) Reg. dato: 20 jun 1997
(220) Ans. dato: 20 dec 1995

Sandys

(730) **Indehaver:** Grundstenen 71546 u/navnændring til Sandys Konditori AB 556525-6806, Styrmandsgatan 2, 104 40 Stockholm, Sverige

(740/750) **Fuldægtig:** Advokat Jan-Erik Svensson v/advokatfuldmægtig Flemming Dehn Jespersen m. fl., H. C. Andersens Boulevard 12, 1553 København V

(511) **Klasse 29-32,35,42.**

(111) Reg. nr.: VR 02.566 1997
(210) Ans. nr.: VA 09.778 1995

(151) Reg. dato: 20 jun 1997
(220) Ans. dato: 20 dec 1995

RetroSign

(730) **Indehaver:** DELTA Lys & Optik, Hjørtækærvej 99, 2800 Lyngby, Danmark

(740/750) **Fuldægtig:** Chas. Hude A/S, H. C. Andersens Boulevard 33, 1553 København V

(511) **Klasse 9:** Apparater og instrumenter til måling og kontrol, herunder især reflektionsmåleapparater og -instrumenter, samt dele og tilbehør (ikke indeholdt i andre klasser) dertil.

(111) Reg. nr.: VR 02.567 1997
(210) Ans. nr.: VA 00.425 1996

(151) Reg. dato: 20 jun 1997
(220) Ans. dato: 23 jan 1996

DE GULE SIDER

(730) **Indehaver:** Tele Danmark Forlag A/S, Rødovrevej 241, 2610 Rødovre, Danmark

(740/750) **Fuldægtig:** Tele Danmark A/S, Juridisk Afdeling, Nørregade 21, 0900 København C

(511) **Klasse 16:** Tidsskrifter, herunder opslagsværk.

(511) **Klasse 35:** Annonce- og reklamevirksomhed.

(511) **Klasse 38:** Information vedrørende telekommunikation.

(511) **Klasse 41:** Udgivelse af bøger og tidsskrifter.

(111) Reg. nr.: VR 02.568 1997
(210) Ans. nr.: VA 00.470 1996

(151) Reg. dato: 20 jun 1997
(220) Ans. dato: 24 jan 1996

BOY

(730) **Indehaver:** Poul Ritzau Pari-Werk GmbH, Moosstrasse 9, 82317 Starnberg, Tyskland

(740/750) **Fuldmægtig:** Chas. Hude A/S, H. C. Andersens Boulevard 33, 1553 København V

(511) **Klasse 10:** Medicinske instrumenter og apparater herunder inhalationsapparater, kirurgiske, odontologiske og veterinære instrumenter og apparater; kunstige lemmer, øjne og tænder; ortopædiske artikler; suturmateriale.

(300) **Prioritet:**
24 jul 1995 395 30 335.4 Tyskland

(111) Reg. nr.: VR 02.569 1997
(210) Ans. nr.: VA 01.034 1996

(151) Reg. dato: 20 jun 1997
(220) Ans. dato: 13 feb 1996



(730) **Indehaver:** MUELLER SPORTS MEDICINE, INC., a corporation of the State of Wisconsin, One Quench Drive, Prairie du sac, Wisconsin, USA

(740/750) **Fuldmægtig:** Budde, Schou & Co. A/S, Vestergade 31, 1456 København K

(511) **Klasse 5:** Farmaceutiske og hygiejniske produkter, medicin, plastre, forbindinger, bandager, vitaminer, mineralsubstanser, vitaminpræparater, mineralpræparater.

(300) **Prioritet:**
26 sep 1995 856.282 Beneluxlandene

(111) Reg. nr.: VR 02.570 1997
(210) Ans. nr.: VA 01.058 1996

(151) Reg. dato: 20 jun 1997
(220) Ans. dato: 14 feb 1996



(730) **Indehaver:** DAVIC - Digital Audio-Visual, Council, 2, rue Bellot, 1206 Genève, Schweiz

(740/750) **Fuldmægtig:** Chas. Hude A/S, H. C. Andersens Boulevard 33, 1553 København V

(511) **Klasse 9:** Elektroniske apparater; udstyr til transmission, modtagelse, lagring og bearbejdning af lyd- og videosignaler; audio- og videoterminaler.

(511) **Klasse 16:** Trykte publikationer.

(511) **Klasse 42:** Tekniske studier og forskning indenfor området af audiovisuelle apparater og tjenesteydelser; udarbejdelse af tekniske specifikationer relateret til sådanne apparater og tjenesteydelser.

(300) **Prioritet:**
19 okt 1995 TO 95C003142 Italien

(111) Reg. nr.: VR 02.571 1997
(210) Ans. nr.: VA 01.902 1996

(151) Reg. dato: 20 jun 1997
(220) Ans. dato: 19 mar 1996

PROFOUND

(730) **Indehaver:** M. A. I. D. Plc, The Communications Building, 48 Leicester Square, London WC2 7DB, Storbritannien

(740/750) **Fuldmægtig:** Plougmann, Vingtoft & Partners A/S, Sankt Annæ Plads 11, Postboks 3007, 1021 København K

(511) **Klasse 9:** Computerprogrammer til transmission, bearbejdning, manipulation og analyse af data; magnetiske disketter, optiske disketter og magnetiske bånd, alle til overførsel af de nævnte computerprogrammer.

(111) Reg. nr.: VR 02.572 1997
(210) Ans. nr.: VA 02.196 1996

(151) Reg. dato: 20 jun 1997
(220) Ans. dato: 29 mar 1996

CYSTRIN

(730) **Indehaver:** LEIRAS OY, P. O. Box 415, FIN-20101 TURKU, Finland

(740/750) **Fuldmægtig:** Internationalt Patent-Bureau, Høje Taastrup Boulevard 23, 2630 Taastrup

(511) **Klasse 5:** Anticholinergiske præparater til human brug til behandling af forstyrrelser i urinrør og -blære.

(111) Reg. nr.: VR 02.573 1997
(210) Ans. nr.: VA 02.270 1996

(151) Reg. dato: 20 jun 1997
(220) Ans. dato: 03 apr 1996

CRABISSIMO

(730) **Indehaver:** NEPTUNE S. A., 80 bis avenue du Général Leclerc, F-78220 VIROFLAY, Frankrig

(740/750) **Fuldmægtig:** Internationalt Patent-Bureau, Høje Taastrup Boulevard 23, 2630 Taastrup

(511) **Klasse 29:** Krabber (ikke levende), kulinariske præparater og retter baseret på krabbekød.

(300) **Prioritet:**
06 okt 1995 95591782 Frankrig

(111) Reg. nr.: VR 02.574 1997
(210) Ans. nr.: VA 02.442 1996

(151) Reg. dato: 20 jun 1997
(220) Ans. dato: 15 apr 1996



(730) **Indehaver:** BONGRAIN S. A., société anonyme, Le Moulin à Vent, 7 route de Dampierre, F-78280 Guyancourt, Frankrig

(740/750) **Fuldmægtig:** Internationalt Patent-Bureau, Høje Taastrup Boulevard 23, 2630 Taastrup

(511) **Klasse 29:** Ost og andre mejeriprodukter.

(591) **Farvetekst:** Mærket er udført i farver.

(300) **Prioritet:**
19 okt 1995 95 593 672 Frankrig

(111) Reg. nr.: VR 02.575 1997
(210) Ans. nr.: VA 02.535 1996

(151) Reg. dato: 20 jun 1997
(220) Ans. dato: 18 apr 1996

RI

(730) **Indehaver:** PREFEAEST S. A., 21270 Maxilly-sur-Saone, Frankrig
(740/750) **Fuldmægtig:** Budde, Schou & Co. A/S, Vestergade 31, 1456 København K

(511) **Klasse 6:** Byggematerialer af metal, stive rør af metal til transportable bygninger, forstærkningsmateriale af metal til bygningsbrug, forskalling af metal til beton, støbeforme af metal til præfabrikering af betonelementer, sænkekasser af metal til efter-bygningsbrug.

(511) **Klasse 19:** Byggematerialer (ikke af metal), stive rør til bygningsbrug (ikke af metal), transportable bygninger (ikke af metal), præfabrikerede betonelementer, herunder tagrender, fliser, master og forstærkningsmateriale (ikke af metal) til bygningsbrug, sænkekasser til bygning under vand, forskalling (ikke af metal) til beton, støbeforme (ikke af metal) til præfabrikering af betonelementer.

(300) **Prioritet:**

10 nov 1995 95596836 Frankrig

(111) Reg. nr.: VR 02.576 1997
(210) Ans. nr.: VA 03.077 1996

(151) Reg. dato: 20 jun 1997
(220) Ans. dato: 17 maj 1996

Miss Schweiz

(730) **Indehaver:** Rosen Tantau, Tornescher Weg 13, D-25431 Uetersen, Tyskland

(740/750) **Fuldmægtig:** Martin Jensens Planteskole, Stabelsager 9, Skovby, 5400 Bogense

(511) **Klasse 31:** Roser af Schweizisk oprindelse.

(111) Reg. nr.: VR 02.577 1997
(210) Ans. nr.: VA 03.841 1996

(151) Reg. dato: 20 jun 1997
(220) Ans. dato: 01 jul 1996

TYRKISK PEBER

(730) **Indehaver:** Oy Karl Fazer Ab, P. O. Box 4, Helsingfors, Finland

(740/750) **Fuldmægtig:** Hofman-Bang & Boutard, Lehmann & Ree A/S, Hans Bekkevolds Allé 7, 2900 Hellerup

(511) **Klasse 30:** Kaffe, the, kakao, sukker, ris, tapioka, sago, kaffeerstatning, mel og næringsmidler af korn, brød, bagerivarer, sukkervarer, spiseis, honning, sirup, gær, bagepulver, råis.

(111) Reg. nr.: VR 02.578 1997
(210) Ans. nr.: VA 04.060 1996

(151) Reg. dato: 20 jun 1997
(220) Ans. dato: 12 jul 1996

XPEDITE

(730) **Indehaver:** Xpedite Systems, Inc., 446 Highway 35, Cranberry Commons, Eatontown, New Jersey 07724, USA

(740/750) **Fuldmægtig:** Larsen & Birkeholm A/S Skandinavisk Patentbureau, Banegårdspladsen 1, Postboks 362, 1570 København V

(511) **Klasse 38:** Kommunikationsydelser, nemlig elektronisk lagring og transmission af meddelelser mellem computere, telefaxmaskiner og andre lignende eller dermed forbundne modtagere og afsendere.

(111) Reg. nr.: VR 02.579 1997
(210) Ans. nr.: VA 04.081 1996

(151) Reg. dato: 20 jun 1997
(220) Ans. dato: 15 jul 1996



ASG SEANET

(730) **Indehaver:** ASG AB, 115 74 Stockholm, Sverige

(740/750) **Fuldmægtig:** Hofman-Bang & Boutard, Lehmann & Ree A/S, Hans Bekkevolds Allé 7, 2900 Hellerup

(511) **Klasse 35:** Rådgivning vedrørende forretningsvirksomhed/-organisation, nemlig logistikvirksomhed.

(511) **Klasse 39:** Transport og opmagasinering.

(300) **Prioritet:**

29 feb 1996 96-2399 Sverige

(111) Reg. nr.: VR 02.580 1997
(210) Ans. nr.: VA 04.332 1996

(151) Reg. dato: 20 jun 1997
(220) Ans. dato: 31 jul 1996

KENDOR

(730) **Indehaver:** PHARMATON S. A., Via Mulini, CH-6934 Bioggio, Schweiz

(740/750) **Fuldmægtig:** Hofman-Bang & Boutard, Lehmann & Ree A/S, Hans Bekkevolds Allé 7, 2900 Hellerup

(511) **Klasse 5:** Ikke receptpligtige farmaceutiske og diætetiske præparater, nemlig præparater til fjernelse af muskelspændinger og sovehjælpemidler.

(111) Reg. nr.: VR 02.581 1997
(210) Ans. nr.: VA 04.750 1996

(151) Reg. dato: 20 jun 1997
(220) Ans. dato: 30 aug 1996

NETSCORE

(730) **Indehaver:** L. J. W. Melchior, Eikenlaan 20, 5271 RS ST MICHIELS-GESTEL, Holland

(740/750) **Fuldmægtig:** Jette Sandel Trademarks A/S, Postbox 130, Mølleledsvej 10, 3460 Birkerød

(511) **Klasse 9:** Apparater til optagelse, transmission og gengivelse af lyd eller billede, magnetiske databærere, lydplader, møntautomater og -apparater, databehandlingsudstyr og computere.

(511) **Klasse 38:** Telekommunikationsvirksomhed.

(511) **Klasse 42:** Videnskabelig og industriel forskning, programmering af computere.

(300) **Prioritet:**

01 mar 1996 583398 Beneluxlandene
delvis prioritet.

(111) Reg. nr.: VR 02.582 1997
(210) Ans. nr.: VA 04.960 1996

(151) Reg. dato: 20 jun 1997
(220) Ans. dato: 12 sep 1996

BOØSTER

SPORTS NUTRITION CONCEPT

(730) **Indehaver:** TARGET SPORT v/Vincent Fisker, Hudevad Byevej 31, 5792 Årslev, Danmark

(511) **Klasse 28:**

(511) **Klasse 29:** Diætetiske næringsmidler i pulverform samt energistænger til restitution og fremme af udviklingen af muskler hos mennesker.

(511) **Klasse 30:**

(591) **Farvetekst:** Mærket er udført i farver.

(111) Reg. nr.: VR 02.583 1997
(210) Ans. nr.: VA 05.184 1996

(151) Reg. dato: 20 jun 1997
(220) Ans. dato: 24 sep 1996

GEVALIA ICECAF

(730) **Indehaver:** Kraft Foods AB, Allén 7, Sundbyberg, Sverige
(740/750) **Fuldmægtig:** Budde, Schou & Co. A/S, Vestergade 31, 1456 København K
(511) **Klasse** 30,32.

(111) Reg. nr.: VR 02.584 1997
(210) Ans. nr.: VA 05.185 1996

(151) Reg. dato: 20 jun 1997
(220) Ans. dato: 24 sep 1996

GEVALIA ICEPRESSO

(730) **Indehaver:** Kraft Foods AB, Allén 7, Sundbyberg, Sverige
(740/750) **Fuldmægtig:** Budde, Schou & Co. A/S, Vestergade 31, 1456 København K
(511) **Klasse** 30,32.

(111) Reg. nr.: VR 02.585 1997
(210) Ans. nr.: VA 05.186 1996

(151) Reg. dato: 20 jun 1997
(220) Ans. dato: 24 sep 1996

GEVALIA ICECAPPIO

(730) **Indehaver:** Kraft Foods AB, Allén 7, Sundbyberg, Sverige
(740/750) **Fuldmægtig:** Budde, Schou & Co. A/S, Vestergade 31, 1456 København K
(511) **Klasse** 30,32.

(111) Reg. nr.: VR 02.586 1997
(210) Ans. nr.: VA 05.220 1996

(151) Reg. dato: 20 jun 1997
(220) Ans. dato: 26 sep 1996

Danvest Energy

(730) **Indehaver:** Søren Qvist Vestesen, Stenrosevej 26, 8330 Beder, Århus, Danmark
(511) **Klasse 7:** Elektricitetsgeneratorer og vind/diesel anlæg hovedsagelig bestående af elektricitetsgeneratorer.
(511) **Klasse 9:** Elektriske kontrolenheder til elektricitetsgeneratorer.
(511) **Klasse 11:** Installationer til afsaltning af havvand og anlæg hovedsageligt bestående af installationer til afsaltning af havvand.
(511) **Klasse 37:** Installation af elektricitetsgeneratorer og vind/diesel anlæg og rådgivning herom.

(111) Reg. nr.: VR 02.587 1997
(210) Ans. nr.: VA 05.551 1996

(151) Reg. dato: 20 jun 1997
(220) Ans. dato: 14 okt 1996



(730) **Indehaver:** Bang & Tegner a/s, Copenhagen Europe Center, Vesterbrogade 149, bygn. 12, 2. sal, 1620 København V, Danmark
(511) **Klasse** 10.

(111) Reg. nr.: VR 02.588 1997
(210) Ans. nr.: VA 05.553 1996

(151) Reg. dato: 20 jun 1997
(220) Ans. dato: 14 okt 1996



(730) **Indehaver:** Bang & Tegner a/s, Copenhagen Europe Center, Vesterbrogade 149, bygn. 12, 2. sal, 1620 København V, Danmark
(511) **Klasse** 10.

(111) Reg. nr.: VR 02.589 1997
(210) Ans. nr.: VA 05.554 1996

(151) Reg. dato: 20 jun 1997
(220) Ans. dato: 14 okt 1996



(730) **Indehaver:** Bang & Tegner a/s, Copenhagen Europe Center, Vesterbrogade 149, bygn. 12, 2. sal, 1620 København V, Danmark
(511) **Klasse** 10.

(111) Reg. nr.: VR 02.590 1997
(210) Ans. nr.: VA 05.555 1996

(151) Reg. dato: 20 jun 1997
(220) Ans. dato: 14 okt 1996



(730) **Indehaver:** Bang & Tegner a/s, Copenhagen Europe Center, Vesterbrogade 149, bygn. 12, 2. sal, 1620 København V, Danmark
(511) **Klasse 10.**

(111) Reg. nr.: VR 02.591 1997
(210) Ans. nr.: VA 05.730 1996

(151) Reg. dato: 20 jun 1997
(220) Ans. dato: 23 okt 1996

BIOKIDS

(730) **Indehaver:** Biotherm, société anonyme, "Le Neptune", Avenue Prince Héritaire Albert, MC-98000 Monaco, Monaco
(740/750) **Fuldmægtig:** Plougmann, Vingtoft & Partners A/S, Sankt Annæ Plads 11, Postboks 3007, 1021 København K
(511) **Klasse 3:** Parfume, toiletvand, geléer og salte (ikke medicinske) til kar og brusebade; kropsdeodoranter; kosmetiske præparater nemlig cremer, mælke, lotioner, geléer og pudder til ansigt, krop og hænder; kosmetiske solpræparater, make-up præparater, gelé, spray, mousse og balsam til sætning og pleje af håret; hårlak; hårfarvningspræparater; permanentpræparater til bølging og krølning af hår; æteriske olier til personlig brug; tandplejemidler.
(300) **Prioritet:**
24 jun 1996 96/17.227 Monaco

(111) Reg. nr.: VR 02.592 1997
(210) Ans. nr.: VA 05.797 1996

(151) Reg. dato: 20 jun 1997
(220) Ans. dato: 29 okt 1996

BINGO

(730) **Indehaver:** Aktieselskabet Galle & Jessen, Lyngbyvej 2, 2100 København Ø, Danmark
(740/750) **Fuldmægtig:** Toms Fabrikker A/S, Att.: Niels Petersen, Ringvej B 4, 2750 Ballerup
(511) **Klasse 30:** Chokolade, chokoladevarer, sukkervarer, smørepålæg på basis af nødder og chokolade, bolcher, dragee, karameller, pralineer, lakrids og lakridsvarer.

(111) Reg. nr.: VR 02.593 1997
(210) Ans. nr.: VA 05.863 1996

(151) Reg. dato: 20 jun 1997
(220) Ans. dato: 31 okt 1996

HSR

(730) **Indehaver:** Dr. Babor GmbH & Co., Neuenhofstrasse 180, D-52078 Aachen, Tyskland
(740/750) **Fuldmægtig:** Hofman-Bang & Boutard, Lehmann & Ree A/S, Hans Bekkevolds Allé 7, 2900 Hellerup
(511) **Klasse 3:** Kosmetiske cremer indeholdende sojaproteiner, ekstrakter fra passionsblomst og/eller solbær og/eller vinblade, som forhælder ældningsprocessen.
(511) **Klasse 42:** Rensning, massage og peeling af hud til forhaling af ældningsprocessen.
(300) **Prioritet:**
04 maj 1996 396 20 721.9 Tyskland

(111) Reg. nr.: VR 02.594 1997
(210) Ans. nr.: VA 05.944 1996

(151) Reg. dato: 20 jun 1997
(220) Ans. dato: 05 nov 1996

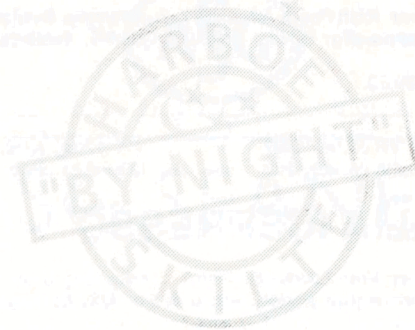

(730) **Indehaver:** Harboe Skilte v/Dennis Harboe Friis, Oddervej 84, 8270 Højbjerg, Danmark
(740/750) **Fuldmægtig:** Hofman-Bang & Boutard, Lehmann & Ree A/S, Hans Bekkevolds Allé 7, 2900 Hellerup
(511) **Klasse 35.37.**
(591) **Farvetekst:** Mærket er udført i farver.

(111) Reg. nr.: VR 02.595 1997
(210) Ans. nr.: VA 06.041 1996

(151) Reg. dato: 20 jun 1997
(220) Ans. dato: 07 nov 1996

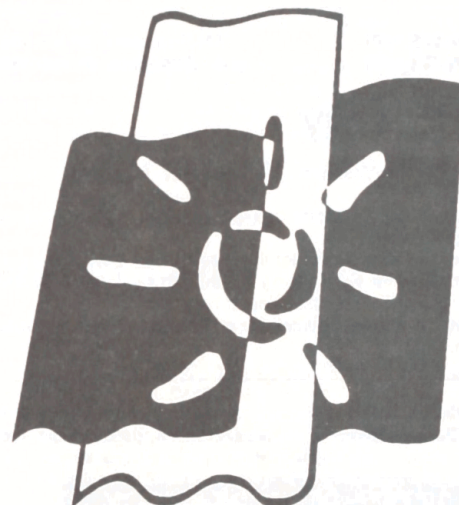

Profil-Text

(730) **Indehaver:** PROFIL-TEX ASA, Thonning Ovesensgt. 35, N-7044 Trondheim, Norge
(740/750) **Fuldmægtig:** Internationalt Patent-Bureau, Høje Taastrup Boulevard 23, 2630 Taastrup
(511) **Klasse 24:** Tekstiler og tekstilvarer (ikke indeholdt i andre klasser).

(111) Reg. nr.: VR 02.596 1997
(210) Ans. nr.: VA 06.074 1996

(151) Reg. dato: 20 jun 1997
(220) Ans. dato: 11 nov 1996

CityVision

(730) **Indehaver:** MultiNet AB, Box 14166, S-104 41 Stockholm, Sverige
(740/750) **Fuldmægtig:** Internationalt Patent-Bureau, Høje Taastrup Boulevard 23, 2630 Taastrup
(511) **Klasse 9:** Computer hardware og software samt apparater til gengivelse af lyd og/eller billede.

(111) Reg. nr.: VR 02.597 1997
(210) Ans. nr.: VA 06.076 1996

(151) Reg. dato: 20 jun 1997
(220) Ans. dato: 11 nov 1996

BLACK ANGEL

(730) **Indehaver:** Mogens Damm, Prøvensvej 20, 2610 Rødovre, Danmark
(511) **Klasse 18,25,33-34.**

(111) Reg. nr.: VR 02.598 1997
(210) Ans. nr.: VA 06.224 1996

(151) Reg. dato: 20 jun 1997
(220) Ans. dato: 19 nov 1996

KATRINE

(730) **Indehaver:** Dansk Supermarked Indkøb I/S, Bjødstrupvej 18, Holme, 8270 Højbjerg, Danmark
(740/750) **Fuldmægtig:** Hofman-Bang & Boutard, Lehmann & Ree A/S, Hans Bekkevolds Allé 7, 2900 Hellerup
(511) **Klasse 29:** Ost.

(111) Reg. nr.: VR 02.599 1997
(210) Ans. nr.: VA 06.440 1996

(151) Reg. dato: 20 jun 1997
(220) Ans. dato: 29 nov 1996

TELIA DINO

(730) **Indehaver:** TELIA AB, 123 86 Farsta, Sverige
(740/750) **Fuldmægtig:** Chas. Hude A/S, H. C. Andersens Boulevard 33, 1553 København V
(511) **Klasse 9:** Telefonapparater, herunder telefonapparater med medhør, mikrofon og enheder med tekst- og tegndisplay samt hovedtelefoner med display.
(511) **Klasse 38.**
(300) **Prioritet:**
28 aug 1996 96-7786 Sverige
delvis prioritet.

(111) Reg. nr.: VR 02.600 1997
(210) Ans. nr.: VA 06.770 1996

(151) Reg. dato: 20 jun 1997
(220) Ans. dato: 13 dec 1996

TRENOSSETTER

(730) **Indehaver:** VORDINGBORG KØKKENET A/S, Langovej 7-9, 4760 Vordingborg, Danmark
(740/750) **Fuldmægtig:** Internationalt Patent-Bureau, Høje Taastrup Boulevard 23, 2630 Taastrup
(511) **Klasse 19-20,37.**
(511) **Klasse 42:** Industriel design af køkken- og badindretninger; arkitektvirksomhed, herunder indretningsarkitektvirksomhed.

(111) Reg. nr.: VR 02.601 1997
(210) Ans. nr.: VA 00.060 1997

(151) Reg. dato: 20 jun 1997
(220) Ans. dato: 06 jan 1997

CLIMACOLD

(730) **Indehaver:** SCANGLAS A/S, Glasvej 2, 4220 Korsør, Danmark
(511) **Klasse 11:** Apparater til belysning, opvarmning, dampdannelse, kogning, køling, frysning, tørring, ventilation og vandledning samt sanitetsinstallationer.
(511) **Klasse 19:** Bygningsmaterialer (ikke af metal), stive rør til bygningsbrug (ikke af metal), asfalt, beg, tjære og bitumen, transportable bygninger (ikke af metal), monumenter (ikke af metal).
(511) **Klasse 21:** Husholdnings- og køkkenredskaber samt beholdere (dog ikke af ædle metaller eller overtrukket hermed), kamme og svampe, børster, børstenbindermateriale, redskaber til rengøringsformål, ståluld, glas i rå eller halvforarbejdet tilstand (med undtagelse af glas til bygningsbrug), glasvarer, porcelæn og keramik (ikke indeholdt i andre klaser).

(111) Reg. nr.: VR 02.602 1997
(210) Ans. nr.: VA 00.069 1997

(151) Reg. dato: 20 jun 1997
(220) Ans. dato: 07 jan 1997

CONTI SERRISTORI

(730) **Indehaver:** GRUPPO ITALIANO VINI S. C. A R. L., 37010 Calmasino di Bardolino, (Verona), Italien
(740/750) **Fuldmægtig:** Hofman-Bang & Boutard, Lehmann & Ree A/S, Hans Bekkevolds Allé 7, 2900 Hellerup
(511) **Klasse 33:** Vin, spirituosa, likører.

(111) Reg. nr.: VR 02.603 1997
(210) Ans. nr.: VA 00.105 1997

(151) Reg. dato: 20 jun 1997
(220) Ans. dato: 09 jan 1997

GRAND ADOUR

(730) **Indehaver:** LUSSIER S. A., 80 bis avenue du Général Leclerc, F-78220 Viroflay, Frankrig
(740/750) **Fuldmægtig:** Internationalt Patent-Bureau, Høje Taastrup Boulevard 23, 2630 Taastrup
(511) **Klasse 29:** Kød og vildt (ikke levende), kodekstrakter, skinke, leverpostej, henkogt hakket kød, pølser, spiselige olier og spisefedt.

(111) Reg. nr.: VR 02.604 1997
(210) Ans. nr.: VA 00.161 1997

(151) Reg. dato: 20 jun 1997
(220) Ans. dato: 14 jan 1997

Fælleskontoret for HjemmeService
"Billigere end sort arbejde"

(730) **Indehaver:** Britta Juhl, Tostrupvej 68, 8800 Viborg, Danmark
(511) **Klasse 35:** Annonce- og reklamevirksomhed, bistand ved forretningsledelse og forretningsadministration, bistand ved varetagelse af kontoropgaver.
(591) **Farvetekst:** Mærket er udført i farver.

(111) Reg. nr.: VR 02.605 1997
(210) Ans. nr.: VA 00.164 1997

(151) Reg. dato: 20 jun 1997
(220) Ans. dato: 14 jan 1997

DANSK HOVAWART KLUB

Medlem af den internationale Hovawart-Föderation (IHIF)



(730) **Indehaver:** DANSK HOVAWART KLUB v/Paul Bech Jacobsen, Brabrandvej 18, DK-2610 Rødovre, Danmark
(511) **Klasse 42:** Kennelklubvirksomhed, herunder formidling af ny viden inden for specielt Hovawart racen, professionel rådgivning og vejledning i forbindelse med avlsspørgsmål, udvikling og forbedring af racens kvalitet, udførelse af avlsbog for racen, test af kuld, hvalpe og unghunde inden for racen samt hundeopdræt.

(111) Reg. nr.: VR 02.606 1997
(210) Ans. nr.: VA 00.790 1997

(151) Reg. dato: 20 jun 1997
(220) Ans. dato: 17 feb 1997

Topron
Dansk Miljø Optimering

(730) **Indehaver:** TOPRON v/Birgitte Ravn, Jens Thuesensvej 48, 7000 Fredericia, Danmark

(511) **Klasse 16:** Papir, pap, varer heraf og ikke indeholdt i andre klasser, tryksager, bogbinderartikler, fotografier, papirhandlervarer, klæbemidler til papirvarer og til husholdningsbrug, artikler til brug for kunstnere, pensler, skrivemaskiner og kontorartikler (dog ikke møbler), instruktions- og undervisningsmateriale (dog ikke apparater), plasticmateriale til emballeringsbrug (ikke indeholdt i andre klasser), spillekort, tryktyper, klicheer.

(511) **Klasse 35:** Annonce- og reklamevirksomhed, bistand ved forretningsledelse og forretningsadministration, bistand ved varetagelse af kontoropgaver.

(511) **Klasse 41:** Uddannelses- og undervisningsvirksomhed, underholdningsvirksomhed, sportsarrangementer og kulturelle arrangementer.

(511) **Klasse 42:** Restaurationsvirksomhed og udbringning af mad og drikke, værelsesudlejning, lægevirksomhed, sundheds- og skønhedspleje, bistand ved landbrugsvirksomhed, veterinærvirksomhed, juridisk bistand, videnskabelig og industriel forskning, programmering af computere.

(111) Reg. nr.: VR 02.607 1997
(210) Ans. nr.: VA 00.866 1997

(151) Reg. dato: 20 jun 1997
(220) Ans. dato: 20 feb 1997

VIVA PESCA

(730) **Indehaver:** Knud Jeppesen, Ydunsvænge 17, 7620 Lemvig, Danmark

(511) **Klasse 29:** Fiskeprodukter, i form af fisk (ikke levende), roget frisk, frossen fisk, fiskeskærepølse, fiskekonserves, saltet fisk, fiskefiletter.

(500) **Bemærkninger:** Registreringen omfatter kun varer af dansk oprindelse.

(111) Reg. nr.: VR 02.608 1997
(210) Ans. nr.: VA 01.004 1997

(151) Reg. dato: 20 jun 1997
(220) Ans. dato: 26 feb 1997

Golan

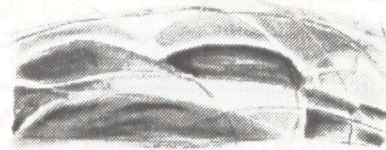

(730) **Indehaver:** Golan Heights Winery Ltd., Industrial Area Katzrin, P. O. B. 183 12900, Israel

(740/750) **Fuldmægtig:** Hofman-Bang & Boutard, Lehmann & Ree A/S, Hans Bekkevolds Allé 7, 2900 Hellerup

(511) **Klasse 33:** Vin.

(591) **Farvetekst:** Mærket er udført i farver.

(111) Reg. nr.: VR 02.609 1997
(210) Ans. nr.: VA 01.201 1997

(151) Reg. dato: 20 jun 1997
(220) Ans. dato: 06 mar 1997

SENIOR
SERVICE
SYSTEMS

(730) **Indehaver:** Sygeplejerskernes Systemeksport A/S, Krystalgade 7, 1172 København K, Danmark

Dannurse International LTD A/S, Krystalgade 7, 1172 København K, Danmark

(511) **Klasse 35:** Professionel bistand ved forretningsledelse og forretningsadministration specielt med henblik på professionel rådgivning i forbindelse med etablering af ældrecentre og ældreboliger.

(511) **Klasse 41:** Uddannelses- og undervisningsvirksomhed.

(591) **Farvetekst:** Mærket er udført i farver.

(111) Reg. nr.: VR 02.610 1997
(210) Ans. nr.: VA 01.243 1997

(151) Reg. dato: 20 jun 1997
(220) Ans. dato: 07 mar 1997



INFO:REVISION

(730) **Indehaver:** INFO: REVISION STATS-AUTORISERET REVISIONSAKTIESELSKAB, Sorgenfrivej 18, Postboks 320, 2800 Lyngby, Danmark
(740/750) **Fuldmægtig:** Chas. Hude A/S, H. C. Andersens Boulevard 33, 1553 København V

(511) **Klasse 35:** Annonce- og reklamevirksomhed, bistand ved forretningsledelse og forretningsadministration, bistand ved varetagelse af kontoropgaver, revision, rådgivning vedrørende forretningsledelse og -organisation, udfærdigelse af selvangivelser, regnskabsførelse.

(511) **Klasse 36:** Forsikringsvirksomhed, finansiel virksomhed, valutarisk virksomhed, ejendomsrådgivningsvirksomhed, vurdering af og rådgivning vedrørende skatteforhold, finansiel rådgivningsvirksomhed.

(511) **Klasse 42:** Restaurationsvirksomhed og udbringning af mad og drikke, værelsesudlejning, lægevirksomhed, sundheds- og skønhedspleje, bistand ved landbrugsvirksomhed, veterinærvirksomhed, juridisk bistand, videnskabelig og industriel forskning, programmering af computere, rådgivning vedrørende computer hardware og software.

(111) Reg. nr.: VR 02.611 1997
(210) Ans. nr.: VA 01.256 1997

(151) Reg. dato: 20 jun 1997
(220) Ans. dato: 10 mar 1997



(730) **Indehaver:** TORGENSEN & CO. AS, Hvamsveien 1, 2013 SKJETTEN, Norge

(740/750) **Fuldmægtig:** Jette Sandel Trademarks A/S, Postbox 130, Møledamsvej 10, 3460 Birkerød

(511) **Klasse 29:** Kød, fisk, fjerkræ og vildt, kødekstrakter, konserverede, tørrede og kogte frugter og grøntsager, geléer, syltetøj, frugtsauce, æg, mælk og mejeriprodukter, spiselige olier og spisefedt.

(511) **Klasse 30:** Kaffe, the, kakao, sukker, ris, tapioka, sago, kaffeerstatning, mel og næringsmidler af korn, brød, bagværk og konditorvarer, konfekturvarer, spiseis, honning, sirup, gær, bagepulver, salt, sennep, eddike, herunder vineddike, saucer (krydrede), krydderier, råis.

(511) **Klasse 42:** Restaurationsvirksomhed, udbringning og tilberedning af mad og drikke, catering, caféer, cafeteriaer, kantiner, restauranter, herunder selvbetjeningsrestauranter, snack-barer, fastfood kæder.

(591) **Farvetekst:** Mærket er udført i farver.

(111) Reg. nr.: VR 02.612 1997
(210) Ans. nr.: VA 01.361 1997

(151) Reg. dato: 20 jun 1997
(220) Ans. dato: 13 mar 1997



(730) **Indehaver:** DEN GYLDNE OVN K/S, GL. BJERT 16, DK-6091 SDR. BJERT, Danmark

(740/750) **Fuldmægtig:** PATRADE A/S, Store Torv 1, 8000 Århus C

(511) **Klasse 29:** Syltetøj, konserverede frugter og grøntsager, kogte frugter og grøntsager, tørrede frugter og grøntsager, frugt- og grøntsagssalater, konserverede køkkenurter, marmelade, mælkeprodukter, olie som næringsmiddel, ost, osteprodukter, smør, smørprodukter, konserverede svampe, æg, ægprodukter.

(511) **Klasse 30:** Brød, cacao, cocoa-drikke, cocoa-drikke med mælk, cacao-produkter, chokolade, chokoladedrikke, chokoladedrikke med mælk, choko-produkter, spiselige dekorationer til kager, salatdressinger, kaffe, kaffedrikke, kaffedrikke med mælk, kaffeprodukter, gryn som næringsmiddel, gær, havregryn, honning, kager, kagedej, kagepulver, konditorkager, konfekturvarer, kornpræparater, krydderier, mel som næringsmiddel, møllerprodukter, pastavarer, peber, pizzaer, postej (bagværk), retter tilberedt på basis af mel, salatdressinger, sandwiches, smagsstoffer, andre end æteriske olier, til drikke, smagsstoffer, andre end æteriske olier, til kager, spiseis, sukker, sukervarer, surdej, the, thedrikke, thedrikke med mælk, tærter, vaffer.

(511) **Klasse 42:** Caféer, cafeteriaer, catering, indretningsarkitektvirksomhed, kantiner, restauranter, snackbarer.

(111) Reg. nr.: VR 02.613 1997
(210) Ans. nr.: VA 01.386 1997

(151) Reg. dato: 20 jun 1997
(220) Ans. dato: 13 mar 1997

CHOCOTOP

(730) **Indehaver:** Lucas Meyer GmbH & Co., Ausschläger Elbdeich 62, D-20539 Hamburg, Tyskland

(740/750) **Fuldmægtig:** Hofman-Bang & Boutard, Lehmann & Ree A/S, Hans Bekkevolds Allé 7, 2900 Hellerup

(511) **Klasse 30:** Lecitinholdige tilsætningsstoffer som emulgatorer til brug i chokoladeindustrien.

(111) Reg. nr.: VR 02.614 1997
(210) Ans. nr.: VA 01.419 1997

(151) Reg. dato: 20 jun 1997
(220) Ans. dato: 17 mar 1997

SUPER-FRANS

(730) **Indehaver:** Drabæks Mølle A/S, Østmarken 3-5, 6640 Lunderskov, Danmark

(740/750) **Fuldmægtig:** Drabæks Mølle A/S, Att.: Bent Thomsen, Østmarken 3-5, 6640 Lunderskov

(511) **Klasse 30:** Kaffe, the, kakao, sukker, ris, tapioka, sago, kaffeerstatning, mel og næringsmidler af korn, brød, konditori- og konfekturvarer, spiseis, honning, sirup, gær, bagepulver, salt, sennep, eddike (herunder vineddike), saucer (krydrede), krydderier, råis.

(111) Reg. nr.: VR 02.615 1997
(210) Ans. nr.: VA 01.519 1997

(151) Reg. dato: 20 jun 1997
(220) Ans. dato: 21 mar 1997

DELTA-CAST ELITE

(730) **Indehaver:** Johnson & Johnson, a corporation of the State of New Jersey, One Johnson & Johnson Plaza, New Brunswick, New Jersey, USA

(740/750) **Fuldmægtig:** Chas. Hude A/S, H. C. Andersens Boulevard 33, 1553 København V

(511) **Klasse 5:** Medicinske bandager og bånd.

(511) **Klasse 10:** Kirurgiske og medicinske apparater, ortopædiske artikler.

(111) Reg. nr.: VR 02.616 1997
(210) Ans. nr.: VA 01.591 1997

(151) Reg. dato: 20 jun 1997
(220) Ans. dato: 25 mar 1997



(730) **Indehaver:** CO-RO FOOD A/S, Ellekær 1, 3600 Fredrikssund, Danmark
(740/750) **Fuldmægtig:** Chas. Hude A/S, H. C. Andersens Boulevard 33, 1553 København V
(511) **Klasse 32:** Ol, mineralvand og kulsyreholdige vand og andre ikke alkoholholdige drikke, frugtdrikke og frugtsaft, saft og andre præparater til fremstilling af drikke.

(111) Reg. nr.: VR 02.617 1997
(210) Ans. nr.: VA 01.627 1997

(151) Reg. dato: 20 jun 1997
(220) Ans. dato: 26 mar 1997



(730) **Indehaver:** TOYHOUSE v/Kim Lave Nielsen & Mogens Egeskov, Østerhøj Bygade 119, 2750 Ballerup, Danmark
(511) **Klasse 24:** Vævede stoffer og tekstilvarer (ikke indeholdt i andre klasser), senge- og bordtæpper.
(511) **Klasse 25:** Beklædningsgenstande, fodtøj og hovedbeklædning.
(511) **Klasse 28:** Spil og legetøj, gymnastik- og sportsartikler (ikke indeholdt i andre klasser), julepynt.
(591) **Farvetekst:** Mærket er udført i farver.

(111) Reg. nr.: VR 02.618 1997
(210) Ans. nr.: VA 01.647 1997

(151) Reg. dato: 20 jun 1997
(220) Ans. dato: 01 apr 1997

ARTISANS SANS FRONTIERE FONDATION HERMES POUR L'ARTISANAT (FONHA)

(730) **Indehaver:** HERMES INTERNATIONAL, 24, rue du Faubourg Saint Honoré, F-75008 Paris, Frankrig
(740/750) **Fuldmægtig:** Hofman-Bang & Boutard, Lehmann & Ree A/S, Hans Bekkevolds Alle 7, 2900 Hellerup
(511) **Klasse 35:** Annonce- og reklamevirksomhed, bistand ved forretningsledelse, annoncering per post, distribution af vareprøver, avisabonnement, udlejning af publiceringsmateriale, bistand ved industriel virksomhed og forretningsvirksomhed, udarbejdelse af statistiske oplysninger, kopiering af dokumenter, udarbejdelse af skriftlige og mundtlige meddelelser og udsendelse af disse meddelelser til medierne.
(511) **Klasse 36:** Financiering og lån ydet af private selskaber, kreditgivning, valutarisk virksomhed, forvaltning af fast ejendom.
(511) **Klasse 37:** Bygnings- og reparationsvirksomhed, bygningskonstruktion, malerarbejde, gipsarbejde, offentlige arbejder, udlejning af bygningsmateriel og -værktøj, vedligeholdelse og rensning af diverse genstande, reparationsvirksomhed, modernisering af beklædning, skomagervirksomhed, reparation af møbler, instrumenter og værktøj.
(511) **Klasse 38:** Kommunikationsvirksomhed, presse- og nyhedsbureauer, radioudsendelser, telegrafisk eller telefonisk kommunikation, fjernskrivning, udsendelse af meddelelser, telegramekspedition.
(511) **Klasse 39:** Udbringning af aviser.
(511) **Klasse 40:** Savskæveri, høvling af træ, brodering, dameskrædderi, farveri, tilskæring af stoffer, afpudsning (slibning), metalplettering, farvning af tekstilstoffer eller beklædning, imprægnering af tekstilstoffer mod vand, bogbindingsvirksomhed, behandling af materialer, herunder beskyttelses- og vedligeholdelsesvirksomhed, ændring, hvorved genstanden undergår en omdannelse eller en reparation.
(511) **Klasse 41:** Uddannelses- og underholdningsvirksomhed, undervisningsvirksomhed, udgivelse af bøger og tidsskrifter, udlejning af bøger, levende optræden, radio- eller fjernsynsunderholdning, filmproduktion, artistbureau, udlejning af film, lydoptagelser, filmprojektorer og af tilbehør til teaterdekorationer, organisering af konkurrencer inden for uddannelse eller underholdning.
(511) **Klasse 42:** Hotelvirksomhed, restaurationsvirksomhed, hvilehjem, vuggestuer, ledsagelse i selskabslivet, ægteskabsbureauer, skønhedssaloner, frisersaloner, hotelreservation, ingeniørvirksomhed, professionel rådgivningsvirksomhed og udarbejdelse af bygningsplaner (ikke forretningsmæssig), teknisk tegning (ikke til bygningskonstruktion), olieprospektering og olieboring, materialetestning, designvirksomhed af beklædning og af sengetøj, udlejning af salgsautomater, trykkerivirksomhed (litografisk og offset).

(111) Reg. nr.: VR 02.619 1997
(210) Ans. nr.: VA 01.648 1997

(151) Reg. dato: 20 jun 1997
(220) Ans. dato: 01 apr 1997

*Plaisir
de la Table*

SAINT-LOUIS - HERMÈS - PUIFORCAT

(730) **Indehaver:** HERMES INTERNATIONAL, 24, rue du Faubourg Saint Honoré, F-75008 Paris, Frankrig

(740/750) **Fuldmægtig:** Hofman-Bang & Boutard, Lehmann & Ree A/S, Hans Bekkevolds Allé 7, 2900 Hellerup

(511) **Klasse 16:** Papir og papirvarer, nemlig bordduge, bordservietter, håndklæder, dækkeservietter, bordlinned, bordtæpper, etiketter, vimpler, flag, bordskilte, kræmmerhuse, urtepotteskjulere, ansigtservietter, lommetørklæder, poser til emballage, hagesmække, kaffefiltre, bordskånere, flaskehylstre, skilte, tryksager, aviser, tidsskrifter, bøger, fotos, papirhandlervarer, notesbøger, planlægningskalendere, spillekort.

(511) **Klasse 21:** Glasvarer til borddækning, nemlig drikkeglas, karaffer, service af glas, glasskåle, borddekorationsgenstande, bordopsatse, porcelænsvarer og keramikvarer til borddækning.

(511) **Klasse 35:** Annonce- og reklamevirksomhed, bistand ved drift og ledelse af forretnings- og rådgivningsvirksomheder, forretningsmæssige oplysninger vedrørende produkter til borddækning.

(511) **Klasse 37:** Konstruktion og reparation af varer til borddækning, nemlig bordtøj, service, glas og bestik, samt dekorationsgenstande til bordudsmykning.

(511) **Klasse 38:** Mundtlig, visuel og skriftlig telekommunikationsvirksomhed angående alle niveauer af fremstilling, distribution og markedsføring af varer til borddækning.

(511) **Klasse 41:** Organisering af begivenheder med henblik på at underholde og undervise i brugen af varer beregnet til borddækning, organisering af begivenheder vedrørende køgekunst.

(511) **Klasse 42:** Kunstnerisk udstilling af mad- og drikkevarer som kan udstilles sammen med glas-, porcelæns- og keramikvarer til borddækning.

(111) Reg. nr.: VR 02.620 1997
(210) Ans. nr.: VA 01.766 1997

(151) Reg. dato: 20 jun 1997
(220) Ans. dato: 04 apr 1997

Nesporex

(730) **Indehaver:** ivarsson Holding A/S, Kometvej 26, 6230 Rødekro, Danmark

(511) **Klasse 19:** Byggematerialer (ikke af metal).

(111) Reg. nr.: VR 02.621 1997
(210) Ans. nr.: VA 01.786 1997

(151) Reg. dato: 20 jun 1997
(220) Ans. dato: 07 apr 1997

BODY FITNESS

(730) **Indehaver:** The Polo/Lauren Company, L. P., a New York Limited Partnership, 650 Madison Avenue, New York, NY 10022, USA

(740/750) **Fuldmægtig:** Hofman-Bang & Boutard, Lehmann & Ree A/S, Hans Bekkevolds Allé 7, 2900 Hellerup

(511) **Klasse 3:** Kosmetiske præparater og parfumerivarer, nemlig parfume, cologne, eau de toilette, æteriske olier, duftpræparater, kosmetiske hudplejepreparater, nemlig lotioner og cremer, fugtighedspræparater til hud og krop, sæbe, rensesmidler, slibemidler, talkumpudder til toiletbrug, fugtigheds-givende bodyvask, solbrunende cremer og lotioner, solbeskyttende cremer og lotioner.

(111) Reg. nr.: VR 02.622 1997
(210) Ans. nr.: VA 01.787 1997

(151) Reg. dato: 20 jun 1997
(220) Ans. dato: 07 apr 1997

ERNEST & JULIO GALLO SINGLE VINE

(730) **Indehaver:** E. & J. Gallo Winery, a corporation of the State of California, 600 Yosemite Boulevard, Modesto, Californien, USA

(740/750) **Fuldmægtig:** Hofman-Bang & Boutard, Lehmann & Ree A/S, Hans Bekkevolds Allé 7, 2900 Hellerup

(511) **Klasse 33:** Alkoholholdige drikke (dog ikke øl).

(111) Reg. nr.: VR 02.623 1997
(210) Ans. nr.: VA 01.795 1997

(151) Reg. dato: 20 jun 1997
(220) Ans. dato: 07 apr 1997



(730) **Indehaver:** DK International A/S, Boulstrupvej 2, 8300 Odder, Danmark

(511) **Klasse 3:** Midler til rengøring, desinficerende sæbe.

(111) Reg. nr.: VR 02.624 1997
(210) Ans. nr.: VA 01.798 1997

(151) Reg. dato: 20 jun 1997
(220) Ans. dato: 07 apr 1997

ROBERTA CAFE

(730) **Indehaver:** JEANETTE TAXBO, OLUFVEJ 6B 1TV, 2100 København Ø, Danmark

(511) **Klasse 42:** Restaurationsvirksomhed.

(111) Reg. nr.: VR 02.625 1997
(210) Ans. nr.: VA 01.803 1997

(151) Reg. dato: 20 jun 1997
(220) Ans. dato: 08 apr 1997

NIKOLINE

(730) **Indehaver:** Hjem-IS Europa A/S, Auktionsgade 3, 6700 Esbjerg, Danmark

(740/750) **Fuldmægtig:** HJEM-IS EUROPA A/S, Att.: Ghita D. Larsen, Auktionsgade 3, 6700 Esbjerg

(511) **Klasse 30:** Is.

(111) Reg. nr.: VR 02.626 1997
(210) Ans. nr.: VA 01.822 1997

(151) Reg. dato: 20 jun 1997
(220) Ans. dato: 08 apr 1997



(730) **Indehaver:** Nu Skin International, Inc., 75 West Center Street, Provo, UT 84601, USA

(740/750) **Fuldmægtig:** Hofman-Bang & Boutard, Lehmann & Ree A/S, Hans Bekkevolds Allé 7, 2900 Hellerup

(511) **Klasse 3:** Blegemidler og andre midler til vask og rensning af tøj, præparater til rengøring, polering og fjernelse af pletter samt slibemidler, sæbe, parfumerivarer, æteriske olier, kosmetiske præparater, herunder hudplejelotioner, fugtighedsgivende cremer og lotioner, ansigtscremer, hudstyrkende lotioner; hårvand og tandplejemidler.

(111) Reg. nr.: VR 02.627 1997
(210) Ans. nr.: VA 01.864 1997

(151) Reg. dato: 20 jun 1997
(220) Ans. dato: 10 apr 1997



(730) **Indehaver:** O. K. Ure Holstebro ApS, Sportsvej 3, 7500 Holstebro, Danmark

(511) **Klasse 14:** Ure.

(511) **Klasse 16:** Kataloger.

(511) **Klasse 41:** Forlagsvirksomhed.

(111) Reg. nr.: VR 02.628 1997
(210) Ans. nr.: VA 01.870 1997

(151) Reg. dato: 20 jun 1997
(220) Ans. dato: 10 apr 1997

DECTOGAN

(730) **Indehaver:** Pfizer Inc., a corporation of the State of Delaware, 235 East 42nd Street, New York, New York 10017, USA

(740/750) **Fuldmægtig:** Budde, Schou & Co. A/S, Vestergade 31, 1456 København K

(511) **Klasse 5:** Farmaceutiske og veterinærmedicinske præparater samt præparater til sundhedspleje, diætetiske præparater til medicinsk brug, næringsmidler til spædbørn, plastre og forbindsstoffer, materiale til tandplombering og til tandaftryk, desinfektionsmidler, præparater til udryddelse af skadedyr, svampe og udkrudsdræbende midler.

(111) Reg. nr.: VR 02.629 1997
(210) Ans. nr.: VA 01.875 1997

(151) Reg. dato: 20 jun 1997
(220) Ans. dato: 10 apr 1997

PALDEXAN

(730) **Indehaver:** SANOFI, société anonyme, 32/34 rue Marbeuf, 75008 Paris, Frankrig

(740/750) **Fuldmægtig:** Plougmann, Vingtoft & Partners A/S, Sankt Annæ Plads 11, Postboks 3007, 1021 København K

(511) **Klasse 5:** Farmaceutiske produkter og præparater.

(300) **Prioritet:**

16 okt 1996

96646601

Frankrig

(111) Reg. nr.: VR 02.630 1997
(210) Ans. nr.: VA 01.898 1997

(151) Reg. dato: 20 jun 1997
(220) Ans. dato: 11 apr 1997



PHYTOCOLOR

(730) **Indehaver:** CASTER, Société Anonyme, 35, avenue Franklin D. Roosevelt, F-75008 Paris, Frankrig

(740/750) **Fuldmægtig:** Hofman-Bang & Boutard, Lehmann & Ree A/S, Hans Bekkevolds Allé 7, 2900 Hellerup

(511) **Klasse 3:** Farvemidler til kosmetik og hår.

(111) Reg. nr.: VR 02.631 1997
(210) Ans. nr.: VA 01.946 1997

(151) Reg. dato: 20 jun 1997
(220) Ans. dato: 14 apr 1997

Hammerøl

(730) **Indehaver:** Gamla Stans Bryggeri AB, Box 2035, S-103 11 Stockholm, Sverige

(740/750) **Fuldmægtig:** Advokat Jan-Erik Svensson, H. C. Andersens Boulevard 12, 1553 København V

(511) **Klasse 32:** Øl, mineralvand og kulsyreholdige vande og andre ikke alkoholholdige drikke.

(111) Reg. nr.: VR 02.632 1997
(210) Ans. nr.: VA 01.947 1997

(151) Reg. dato: 20 jun 1997
(220) Ans. dato: 14 apr 1997

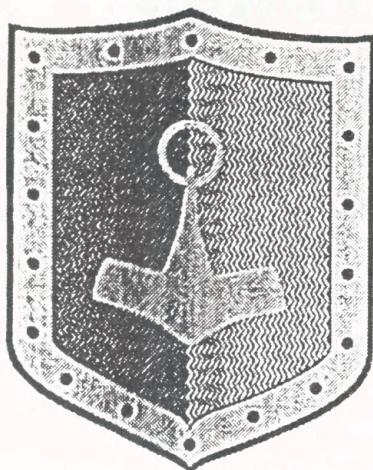

(730) **Indehaver:** Gamla Stans Bryggeri AB, Box 2035, S-103 11 Stockholm, Sverige

(740/750) **Fuldmægtig:** Advokat Jan-Erik Svensson, H. C. Andersens Boulevard 12, 1553 København V

(511) **Klasse 32:** Æl, mineralvand og kulsyreholdige vande og andre ikke alkoholholdige drikke.

(300) **Prioritet:**

15 okt 1996 96.09403 Sverige

(111) Reg. nr.: VR 02.633 1997
(210) Ans. nr.: VA 01.957 1997

(151) Reg. dato: 20 jun 1997
(220) Ans. dato: 15 apr 1997

NESTLÉ PREMIER MINI KIM

(730) **Indehaver:** Soci t  des Produits Nestl  S. A., Vevey, Schweiz

(740/750) **Fuldm gtig:** Hofman-Bang & Boutard, Lehmann & Ree A/S, Hans Bekkevolds All  7, 2900 Hellerup

(511) **Klasse 30:** Fl deis, vands og frosne konfekturevarer, samt pulvere og bindemidler til fremstilling heraf.

(111) Reg. nr.: VR 02.634 1997
(210) Ans. nr.: VA 01.961 1997

(151) Reg. dato: 20 jun 1997
(220) Ans. dato: 15 apr 1997

CORREAS

(730) **Indehaver:** BODEGA NAVARRO CORREAS S. A., Don Bosco 3672-2nd Floor, AR-1206 Buenos Aires, Argentina

(740/750) **Fuldm gtig:** Hofman-Bang & Boutard, Lehmann & Ree A/S, Hans Bekkevolds All  7, 2900 Hellerup

(511) **Klasse 33:** Alkoholholdige drikke (dog ikke  l).

(111) Reg. nr.: VR 02.635 1997
(210) Ans. nr.: VA 01.973 1997

(151) Reg. dato: 20 jun 1997
(220) Ans. dato: 16 apr 1997

KIMS KARTOFFELSKIVER

(730) **Indehaver:** KIMS A/S, S marksvej 31-35, 5471 S nders , Danmark

(740/750) **Fuldm gtig:** Chas. Hude A/S, H. C. Andersens Boulevard 33, 1553 København V

(511) **Klasse 29:** K d, fisk, fjerkr  og vildt, k dekstrakter, konserverede, t rrede og kogte frugter og gr ntsager, gel er, syltet j, frugtsauce,  g, m lk og mejeriprodukter, spiselige olier og spisefedt, snackprodukter fremstillet af kartofler.

(511) **Klasse 30:** Kaffe, the, kakao, sukker, ris, tapioka, sago, kaffeerstatning, mel og n ringsmidler af korn, br d, konditori- og konfekturevarer, spiseis, honning, sirup, g r, bagepulver, salt, sennep, eddike, herunder vineddike, saucer (krydrede), krydderier, r is, snackprodukter fremstillet af korn og majs.

(111) Reg. nr.: VR 02.636 1997
(210) Ans. nr.: VA 02.006 1997

(151) Reg. dato: 20 jun 1997
(220) Ans. dato: 17 apr 1997

Bon-Bon LAKRIDS BANDING

(730) **Indehaver:** Bon-Bon A/S, Gartnervej 6-8, 4684 Holme- lstrup, Danmark

(511) **Klasse 30:** Konditori- og konfekturevarer.

(111) Reg. nr.: VR 02.637 1997
(210) Ans. nr.: VA 02.008 1997

(151) Reg. dato: 20 jun 1997
(220) Ans. dato: 17 apr 1997

ACROBAT

(730) **Indehaver:** Boston Scientific Ireland Limited, Barbados Head Office, Financial Services Centre, P. O. Box 111, Bishop's Court Hill, St. Michael, Barbados

(740/750) **Fuldm gtig:** Chas. Hude A/S, H. C. Andersens Boulevard 33, 1553 København V

(511) **Klasse 10:** Katetere.

(111) Reg. nr.: VR 02.638 1997
(210) Ans. nr.: VA 02.041 1997

(151) Reg. dato: 20 jun 1997
(220) Ans. dato: 18 apr 1997



(730) **Indehaver:** Unilever N. V., Weena 455, NL-3013 AL Rotterdam, Holland

(740/750) **Fuldm gtig:** Budde, Schou & Co. A/S, Vestergade 31, 1456 København K

(511) **Klasse 3:** Midler til vask og rensning af t j, pr parater til reng ring, s be, parfumerivarer, kosmetiske pr parater,  teriske olier, toiletpr parater, barberskum, pre-shave og aftershave lotioner, h rplejpr parater, tandplejemidler, mundplejemidler, antiperspiranter, deodoranter til personlig brug.

(111) Reg. nr.: VR 02.639 1997
(210) Ans. nr.: VA 02.042 1997

(151) Reg. dato: 20 jun 1997
(220) Ans. dato: 18 apr 1997

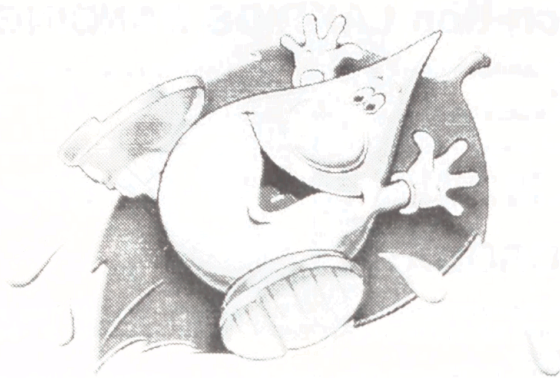

(730) **Indehaver:** Unilever N. V., Weena 455, NL-3013 AL Rotterdam, Holland
(740/750) **Fuldmægtig:** Budde, Schou & Co. A/S, Vestergade 31, 1456 København K
(511) **Klasse 3:** Midler til vask og rensning af tøj, præparater til rengøring, sæbe, parfumerivarer, kosmetiske præparater, æteriske olier, toiletpræparater, barberskum, pre-shave og aftershave lotioner, hårplejpræparater, tandplejemidler, mundplejemidler, antiperspiranter, deodoranter til personlig brug

(111) Reg. nr.: VR 02.640 1997
(210) Ans. nr.: VA 02.068 1997

(151) Reg. dato: 20 jun 1997
(220) Ans. dato: 21 apr 1997

Home from Home
RELOCATION SERVICES

(730) **Indehaver:** Home from Home RELOCATION SERVICES v/Annemette Krogh Pedersen, Strandvejen 203, 2900 Hellerup, Danmark
(511) **Klasse 35:** Bistand ved forretningsledelse og forretningsadministration, bistand ved varetagelse af kontoropgaver.
(511) **Klasse 41:** Uddannelses- og undervisningsvirksomhed, underholdningsvirksomhed, sportsarrangementer og kulturelle arrangementer.
(511) **Klasse 42:** Restaurationsvirksomhed og udbringning af mad og drikke, værelsesudlejning, sundheds- og skønhedspleje, bistand ved landbrugsvirksomhed, juridisk bistand, programmering af computere, tjenesteydelser, der ikke kan henføres til andre klasser.

(111) Reg. nr.: VR 02.641 1997
(210) Ans. nr.: VA 02.072 1997

(151) Reg. dato: 20 jun 1997
(220) Ans. dato: 21 apr 1997

LODOZ

(730) **Indehaver:** Merck Kommanditgesellschaft auf Aktien, Frankfurter Strasse 250, 64293 Darmstadt, Tyskland
(740/750) **Fuldmægtig:** Chas. Hude A/S, H. C. Andersens Boulevard 33, 1553 København V
(511) **Klasse 5:** Farmaceutiske præparater.

(111) Reg. nr.: VR 02.642 1997
(210) Ans. nr.: VA 02.078 1997

(151) Reg. dato: 20 jun 1997
(220) Ans. dato: 21 apr 1997

ATACAND ZIDD

(730) **Indehaver:** ASTRA AKTIEBOLAG, Västra Mälarehamnen 9, S-151 85 Södertälje, Sverige
(740/750) **Fuldmægtig:** Internationalt Patent-Bureau, Høje Taastrup Boulevard 23, 2630 Taastrup
(511) **Klasse 5:** Farmaceutiske præparater og stoffer.

(111) Reg. nr.: VR 02.643 1997
(210) Ans. nr.: VA 02.080 1997

(151) Reg. dato: 20 jun 1997
(220) Ans. dato: 21 apr 1997

MINUTE MAKEUP

(730) **Indehaver:** Estée Lauder Cosmetics Ltd., 161 Commander Blvd., Agincourt, Ontario M1S 3K9, Canada
(740/750) **Fuldmægtig:** Budde, Schou & Co. A/S, Vestergade 31, 1456 København K
(511) **Klasse 3:** Kosmetiske præparater.

(111) Reg. nr.: VR 02.644 1997
(210) Ans. nr.: VA 02.081 1997

(151) Reg. dato: 20 jun 1997
(220) Ans. dato: 21 apr 1997

TEMPA-DOT

(730) **Indehaver:** Minnesota Mining and Manufacturing Company, a corporation of the State of Delaware, 2501 Hudson Road, Saint Paul, Minnesota 55144, USA
(740/750) **Fuldmægtig:** Budde, Schou & Co. A/S, Vestergade 31, 1456 København K
(511) **Klasse 10:** Termometre til medicinsk brug, kirurgiske, medicinske, odontologiske og veterinære apparater og instrumenter samt kunstige lemmer, øjne og tænder, ortopædiske artikler, suturmateriale.

(111) Reg. nr.: VR 02.645 1997
(210) Ans. nr.: VA 02.086 1997

(151) Reg. dato: 20 jun 1997
(220) Ans. dato: 22 apr 1997

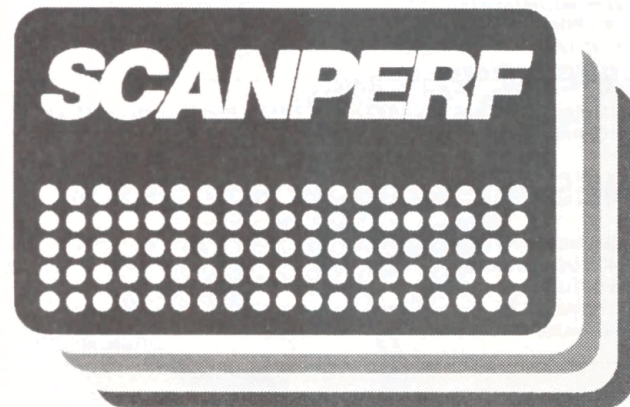

(730) **Indehaver:** Rich. Müller A/S, Industriparken 40, 2750 Ballerup, Danmark
(511) **Klasse 6:** Perforerede plader, plader af metal.
(511) **Klasse 40:** Forarbejdning af metal.

(111) Reg. nr.: VR 02.646 1997
(210) Ans. nr.: VA 02.095 1997

(151) Reg. dato: 20 jun 1997
(220) Ans. dato: 22 apr 1997

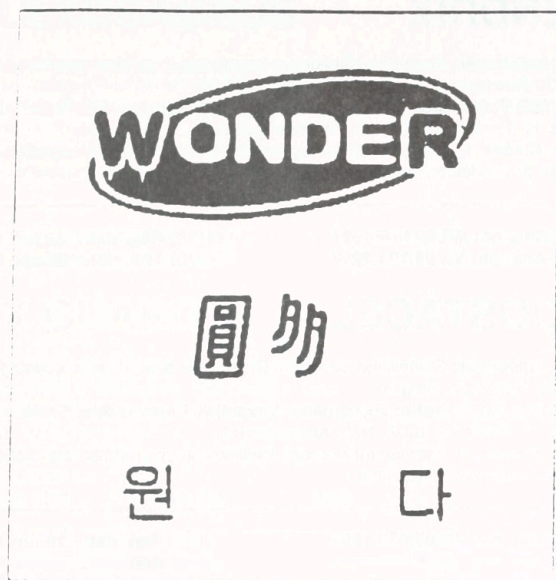

(730) **Indehaver:** Wonder Co., Ltd., #512, Shinpyung-dong, Saha-ku, Pusan, Sydkorea

(740/750) **Fuldmægtig:** Internationalt Patent-Bureau, Høje Taastrup Boulevard 23, 2630 Taastrup

(511) **Klasse 20:** Fiskekurve, fiskestole, bambus rammer til fiskenet.

(511) **Klasse 22:** Fiskenet.

(511) **Klasse 28:** Fiskestænger, fiskehjul, fiskekroge, fiskeline, fangenet til fiskere, kunstig fiskemadding, fiskegrej til lystfiskere, flydepropper til fiskeri, flåd, sænkelod (fiskegrej), golfkøller, ketchere, golfhandsker, golfbags.

(111) Reg. nr.: VR 02.647 1997
(210) Ans. nr.: VA 02.097 1997

(151) Reg. dato: 20 jun 1997
(220) Ans. dato: 22 apr 1997

DAILY DEFENSE

(730) **Indehaver:** Clairol Incorporated, a corporation of the State of Delaware, 345 Park Avenue, New York, New York 10154, USA

(740/750) **Fuldmægtig:** Chas. Hude A/S, H. C. Andersens Boulevard 33, 1553 København V

(511) **Klasse 3:** Hårplejemidler, nemlig shampoo, conditioner, balsam, hårkur, produkter til behandling af håret, produkter til styling af håret samt hårspray.

(111) Reg. nr.: VR 02.648 1997
(210) Ans. nr.: VA 02.111 1997

(151) Reg. dato: 20 jun 1997
(220) Ans. dato: 23 apr 1997

HEXADIN

(730) **Indehaver:** Johnson & Johnson, a corporation of the State of New Jersey, One Johnson & Johnson Plaza, New Brunswick, New Jersey, USA

(740/750) **Fuldmægtig:** Chas. Hude A/S, H. C. Andersens Boulevard 33, 1553 København V

(511) **Klasse 5:** Medicinske salver, cremer og lotions til behandling af bløddslæt og andre hudproblemer.

(111) Reg. nr.: VR 02.649 1997
(210) Ans. nr.: VA 02.117 1997

(151) Reg. dato: 20 jun 1997
(220) Ans. dato: 23 apr 1997

OSTENIL

(730) **Indehaver:** Chemedica S. A., CH-1896 Vouvy, Schweiz

(740/750) **Fuldmægtig:** Budde, Schou & Co. A/S, Vestergade 31, 1456 København K

(511) **Klasse 5:** Farmaceutiske præparater mod osteoarthritis.

(111) Reg. nr.: VR 02.650 1997
(210) Ans. nr.: VA 02.129 1997

(151) Reg. dato: 20 jun 1997
(220) Ans. dato: 23 apr 1997

Kalk fri

(730) **Indehaver:** DK International A/S, Boulstrupvej 2, 8300 Odder, Danmark

(511) **Klasse 3:** Midler til rengøring, desinficerende sæbe.

(111) Reg. nr.: VR 02.651 1997
(210) Ans. nr.: VA 02.130 1997

(151) Reg. dato: 20 jun 1997
(220) Ans. dato: 23 apr 1997

Sanifresh

(730) **Indehaver:** DK International A/S, Boulstrupvej 2, 8300 Odder, Danmark

(511) **Klasse 3:** Midler til rengøring, desinficerende sæbe.

(111) Reg. nr.: VR 02.652 1997
(210) Ans. nr.: VA 02.150 1997

(151) Reg. dato: 20 jun 1997
(220) Ans. dato: 23 apr 1997

HYDRA-JOUR

(730) **Indehaver:** L'Oréal, Société SAonyme, 14, Rue Royale, 75008 Paris, Frankrig

(740/750) **Fuldmægtig:** Plougmann, Vingtoft & Partners A/S, Sankt Annæ Plads 11, Postboks 3007, 1021 København K

(511) **Klasse 3:** Parfume, toiletvand; geleér og salte (ikke medicinske) til kar- og brusebade; toiletsæbe; kropsdeodoranter; kosmetiske præparater nemlig cremer, mælke, lotioner, geleér og puddere til ansigt, krop og hænder; kosmetiske solpræparater; make-up præparater; shampoo; gelé, spray, mousse og balsam til sætning og pleje af håret; hårlak; hårfarvnings- og håraffarvningspræparater; permanentpræparater til bølgning og krølning af hår; æteriske olier til personlig brug; tandplejemidler.

(111) Reg. nr.: VR 02.653 1997
(210) Ans. nr.: VA 02.157 1997

(151) Reg. dato: 20 jun 1997
(220) Ans. dato: 24 apr 1997

SPOT CONTROLE

(730) **Indehaver:** Lancôme Parfums et Beauté & Cie, 29, Rue du Faubourg Saint-Honoré, FR-75008 Paris, Frankrig

(740/750) **Fuldmægtig:** Plougmann, Vingtoft & Partners A/S, Sankt Annæ Plads 11, Postboks 3007, 1021 København K

(511) **Klasse 3:** Parfume, toiletvand; geleér og salte (ikke medicinske) til kar- og brusebade; toiletsæbe; kropsdeodoranter; kosmetiske præparater nemlig cremer, mælke, lotioner, geleér og puddere til ansigt, krop og hænder; kosmetiske solpræparater; make-up præparater; shampoo; gelé, spray, mousse og balsam til sætning og pleje af håret; hårlak; hårfarvnings- og håraffarvningspræparater; permanentpræparater til bølgning og krølning af hår; æteriske olier til personlig brug; tandplejemidler.

(111) Reg. nr.: VR 02.654 1997 (151) Reg. dato: 20 jun 1997
 (210) Ans. nr.: VA 02.164 1997 (220) Ans. dato: 24 apr 1997

LUMB-PROTECTOR BY TEDESA

(730) **Indehaver:** Eva TORRENT López, po Valldoreix, 90, ES-08190 Sant Cugat del Valles (Barcelona), Spanien
 Patricia TORRENT López, po Valldoreix, 90, ES-08190 Sant Cugat del Valles (Barcelona), Spanien
 (740/750) **Fuldmægtig:** Jette Sandel Trademarks A/S, Postbox 130, Møledamsvej 10, 3460 Birkerød
 (511) **Klasse 10:** Ortopædiske artikler.

(111) Reg. nr.: VR 02.655 1997 (151) Reg. dato: 20 jun 1997
 (210) Ans. nr.: VA 02.165 1997 (220) Ans. dato: 24 apr 1997

STENTOR

(730) **Indehaver:** Stentor Resource Centre Inc., 160 Elgin Street, Ottawa, Ontario K1G 3J4, Canada
 (740/750) **Fuldmægtig:** Holme Patent A/S, Sankt Peders Stræde 41, 1453 København K
 (511) **Klasse 38:** Telekommunikation, herunder faksimile, telex, telefon, telegram, informationslagring og -transmission; kommunikationsservice for adgang til en database; service for transmission af data og information ved hjælp af midlerne, elektronik, computer, kabel, radio, radio paginering, teleprinter, telex, elektronisk post, telefax, television, mikrobølger, laserstråle eller kommunikationssatellitter; service for udsendelse eller transmission af radio- eller televisionsprogrammer.

(111) Reg. nr.: VR 02.656 1997 (151) Reg. dato: 20 jun 1997
 (210) Ans. nr.: VA 02.166 1997 (220) Ans. dato: 24 apr 1997

ADJUQUAL

(730) **Indehaver:** Glaxo Group Limited, Glaxo Wellcome House, Berkeley Avenue, Greenford, Middlesex UB6 0NN, Storbritannien
 (740/750) **Fuldmægtig:** Plougmann, Vingtoft & Partners A/S, Sankt Annæ Plads 11, Postboks 3007, 1021 København K
 (511) **Klasse 5:** Farmaceutiske præparater, nemlig et cancer-præparat.

(111) Reg. nr.: VR 02.657 1997 (151) Reg. dato: 20 jun 1997
 (210) Ans. nr.: VA 02.177 1997 (220) Ans. dato: 28 apr 1997



(730) **Indehaver:** Sydkraft AB, 205 09 Malmö, Sverige
 (740/750) **Fuldmægtig:** Chas. Hude A/S, H. C. Andersens Boulevard 33, 1553 København V
 (511) **Klasse 16:** Trykte informationsskrifter vedrørende energispørgsmål; instruktions- og undervisningsmateriale (undtagen apparater).
 (511) **Klasse 35:** Markedsføring og information indenfor energiområdet.
 (511) **Klasse 36:** Finansiell rådgivning og betalingservice indenfor energiområdet.
 (511) **Klasse 39:** Energidistribution.
 (511) **Klasse 40:** Energiproduktion.
 (511) **Klasse 41:** Uddannelse og information indenfor energiområdet.
 (511) **Klasse 42:** Energirådgivning; ekspertrådgivning i forbindelse med energidistribution, energiproduktion samt installation af energianlæg og computere; ingeniørvirksomhed indenfor energiområdet; udarbejdelse og opdatering af computerprogrammer indenfor energiområdet; konsulentbistand vedrørende sikkerhedsspørgsmål indenfor energiområdet.
 (300) **Prioritet:**
 20 dec 1996 96-11948 Sverige

(111) Reg. nr.: VR 02.658 1997 (151) Reg. dato: 20 jun 1997
 (210) Ans. nr.: VA 02.193 1997 (220) Ans. dato: 28 apr 1997

FENDRIX

(730) **Indehaver:** SmithKline Beecham Biologicals s. a., Rue de L'Institut 89, B-1330 Rixensart, Belgien
 (740/750) **Fuldmægtig:** Plougmann, Vingtoft & Partners A/S, Sankt Annæ Plads 11, Postboks 3007, 1021 København K
 (511) **Klasse 5:** Farmaceutiske og medicinske præparater og stoffer til human anvendelse; vacciner.

(111) Reg. nr.: VR 02.659 1997 (151) Reg. dato: 20 jun 1997
 (210) Ans. nr.: VA 02.194 1997 (220) Ans. dato: 28 apr 1997

BOOSTACEL

(730) **Indehaver:** SmithKline Beecham Biologicals s. a., Rue de L'Institut 89, B-1330 Rixensart, Belgien
 (740/750) **Fuldmægtig:** Plougmann, Vingtoft & Partners A/S, Sankt Annæ Plads 11, Postboks 3007, 1021 København K
 (511) **Klasse 5:** Farmaceutiske og medicinske præparater og stoffer til human anvendelse; vacciner.

(111) Reg. nr.: VR 02.660 1997 (151) Reg. dato: 20 jun 1997
 (210) Ans. nr.: VA 02.196 1997 (220) Ans. dato: 28 apr 1997

SUSTERA

(730) **Indehaver:** The Du Pont Merck Pharmaceutical Company, DuPont Merck Plaza, 722, 974 Centre Road, Wilmington, DE 19805, USA
 (740/750) **Fuldmægtig:** Budde, Schou & Co. A/S, Vestergade 31, 1456 København K
 (511) **Klasse 5:** Farmaceutiske præparater.

(111) Reg. nr.: VR 02.661 1997 (151) Reg. dato: 20 jun 1997
 (210) Ans. nr.: VA 02.200 1997 (220) Ans. dato: 28 apr 1997

ALOEVEVET

(730) **Indehaver:** Stig Christensen, Stendyssevej 46, 3540 Lyngby, Danmark
 (740/750) **Fuldmægtig:** Jette Sandel Trademarks A/S, Postbox 130, Møledamsvej 10, 3460 Birkerød
 (511) **Klasse 3:** Blegemidler og andre midler til vask og rensning af tøj; præparater til rengøring, polering og fjernelse af pletter samt slibemidler, sæbe, parfumerivarer, æteriske olier, kosmetiske præparater, hårvand, tandplejemidler.
 (511) **Klasse 5:** Farmaceutiske og veterinærmedicinske præparater, herunder naturmedicinske produkter samt præparater til sundhedspleje, diætiske præparater til medicinsk brug, næringsmidler til spædbørn, plastre og forbindsstoffer, materiale til tandplombering og til tandaftryk, desinfektionsmidler, præparater til udryddelse af skadedyr, svampe- og ukrudsdræbende midler.

(111) Reg. nr.: VR 02.662 1997 (151) Reg. dato: 20 jun 1997
 (210) Ans. nr.: VA 02.210 1997 (220) Ans. dato: 29 apr 1997

LIPROLOG

(730) **Indehaver:** Eli Lilly and Company, Lilly Corporate Center, Indianapolis, Indiana 46285, USA
 (740/750) **Fuldmægtig:** Hofman-Bang & Boutard, Lehmann & Ree A/S, Hans Bekkevolds Allé 7, 2900 Hellerup
 (511) **Klasse 5:** Farmaceutiske og veterinærmedicinske præparater samt præparater til sundhedspleje, diætiske præparater til medicinsk brug, næringsmidler til spædbørn, plastre og forbindsstoffer, materiale til tandplombering og til tandaftryk, desinfektionsmidler, præparater til udryddelse af skadedyr, svampe- og ukrudsdræbende midler.

(111) Reg. nr.: VR 02.663 1997
(210) Ans. nr.: VA 02.222 1997

(151) Reg. dato: 20 jun 1997
(220) Ans. dato: 29 apr 1997

FLEXOSAURUS

(730) **Indehaver:** Beecham Group p. l. c., Four New Horizons Court, Harlequin Avenue, Brentford, Middlesex TW8 9EP, Storbritannien
(740/750) **Fuldmægtig:** Plougmann, Vingtoft & Partners A/S, Sankt Annæ Plads 11, Postboks 3007, 1021 København K
(511) **Klasse 10:** Tandtråd.
(511) **Klasse 21:** Tandbørster og tandstikkere.

(111) Reg. nr.: VR 02.664 1997
(210) Ans. nr.: VA 02.253 1997

(151) Reg. dato: 20 jun 1997
(220) Ans. dato: 01 maj 1997

UV GUARD

(730) **Indehaver:** Advanced Lighting Technologies, Inc., 2307 East Aurora Road, Suite 1, Twinsburg, Ohio 44087, USA
(740/750) **Fuldmægtig:** Ostenfeld Patentbureau A/S, Bredgade 41, Box 1183, 1011 København K
(511) **Klasse 11:** Halogen-metaldamplamper.
(300) **Prioritet:**
01 nov 1996 75/193,134 USA

(111) Reg. nr.: VR 02.665 1997
(210) Ans. nr.: VA 02.254 1997

(151) Reg. dato: 20 jun 1997
(220) Ans. dato: 01 maj 1997

VENTURE

LIGHTING

(730) **Indehaver:** Advanced Lighting Technologies, Inc., 2307 East Aurora Road, Suite 1, Twinsburg, Ohio 44087, USA
(740/750) **Fuldmægtig:** Ostenfeld Patentbureau A/S, Bredgade 41, Box 1183, 1011 København K
(511) **Klasse 11:** Belysningsystemer, komponenter og tilbehør dertil.
(511) **Klasse 37:** Installation af belysning engros og en detail; vedligeholdelses- og reparationservice.
(511) **Klasse 42:** Design og udvikling af belysning og lyskilder.
(300) **Prioritet:**
01 nov 1996 75/193,131 USA

(111) Reg. nr.: VR 02.666 1997
(210) Ans. nr.: VA 02.255 1997

(151) Reg. dato: 20 jun 1997
(220) Ans. dato: 01 maj 1997



(730) **Indehaver:** Advanced Lighting Technologies, Inc., 2307 East Aurora Road, Suite 1, Twinsburg, Ohio 44087, USA
(740/750) **Fuldmægtig:** Ostenfeld Patentbureau A/S, Bredgade 41, Box 1183, 1011 København K
(511) **Klasse 11:** Belysningsystemer, komponenter og tilbehør dertil.
(511) **Klasse 37:** Installation af belysning engros og en detail; vedligeholdelses- og reparationservice.
(511) **Klasse 42:** Design og udvikling af belysning og lyskilder.
(300) **Prioritet:**
01 nov 1996 75/193,127 USA

(111) Reg. nr.: VR 02.667 1997
(210) Ans. nr.: VA 02.258 1997

(151) Reg. dato: 20 jun 1997
(220) Ans. dato: 01 maj 1997

APAIN

(730) **Indehaver:** ASTRA AKTIEBOLAG, Västra Mälarehamnen 9, S-151 85 Södertälje, Sverige
(740/750) **Fuldmægtig:** Internationalt Patent-Bureau, Høje Taastrup Boulevard 23, 2630 Taastrup
(511) **Klasse 5:** Præparater i form af tabletter til behandling af lettere smerter.

(111) Reg. nr.: VR 02.668 1997
(210) Ans. nr.: VA 02.272 1997

(151) Reg. dato: 20 jun 1997
(220) Ans. dato: 02 maj 1997

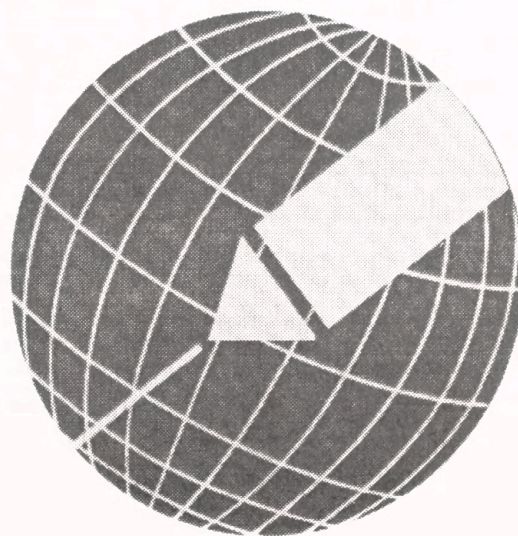

(730) **Indehaver:** Udlandsvaccinationen I/S, Artillerivej 5, 2300 København S, Danmark
(511) **Klasse 42:** Lægevirksomhed, vaccination.

(111) Reg. nr.: VR 02.669 1997
(210) Ans. nr.: VA 02.286 1997

(151) Reg. dato: 20 jun 1997
(220) Ans. dato: 02 maj 1997

TRAMACONTIN

(730) **Indehaver:** MUNDIPHARMAAG, St. Alban-Rheinweg 72/74, CH-4006 Basel, Schweiz

(740/750) **Fuldmægtig:** Budde, Schou & Co. A/S, Vestergade 31, 1456 København K

(511) **Klasse 5:** Farmaceutiske præparater og produkter til human brug.

(111) Reg. nr.: VR 02.670 1997
(210) Ans. nr.: VA 02.351 1997

(151) Reg. dato: 20 jun 1997
(220) Ans. dato: 06 maj 1997

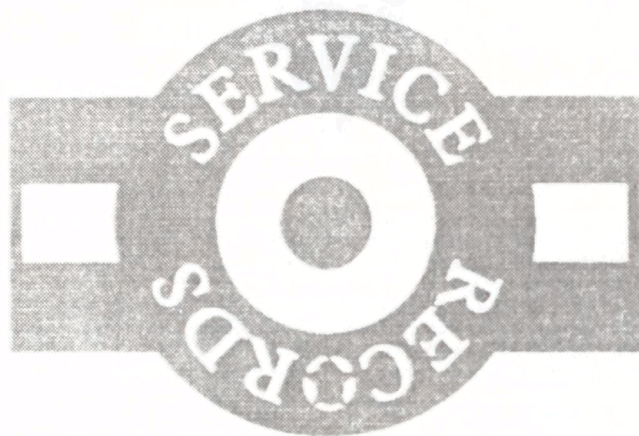

(730) **Indehaver:** Kick Musik A/S, Energivej 42 B, 2750 Ballerup, Danmark
(740/750) **Fuldmægtig:** Chas. Hude A/S, H. C. Andersens Boulevard 33, 1553 København V

(511) **Klasse 9:** Apparater til optagelse, transmission og gengivelse af lyd og/eller billede, bærere af lyd og/eller billede, lydplader, compactdisks, gramfonplader, lydbånd, videoplader, videobånd, magnetiske og optiske databærere, dele og tilbehør (ikke indeholdt i andre klasser) til foranævnte varer.

(111) Reg. nr.: VR 02.671 1997
(210) Ans. nr.: VA 02.358 1997

(151) Reg. dato: 20 jun 1997
(220) Ans. dato: 06 maj 1997



(730) **Indehaver:** LÆGEDAGBORGEN A/S, Engelsborgvej 42, 2800 Lyngby, Danmark

(511) **Klasse 16:** Kalendere, papir, pap, varer heraf og ikke indeholdt i andre klasser, tryksager.

(511) **Klasse 35:** Annonce- og reklamevirksomhed, bistand ved forretningsledelse og forretningsadministration, bistand ved varetagelse af kontoropgaver.

(511) **Klasse 41:** Forlagsvirksomhed, udgivelse af kalendere.

(591) **Farvetekst:** Mærket er udført i farver.

(111) Reg. nr.: VR 02.672 1997
(210) Ans. nr.: VA 02.359 1997

(151) Reg. dato: 20 jun 1997
(220) Ans. dato: 06 maj 1997



(730) **Indehaver:** LÆGEDAGBORGEN A/S, Engelsborgvej 42, 2800 Lyngby, Danmark

(511) **Klasse 16:** Kalendere, papir, pap, varer heraf og ikke indeholdt i andre klasser, tryksager.

(511) **Klasse 35:** Annonce- og reklamevirksomhed, bistand ved forretningsledelse og forretningsadministration, bistand ved varetagelse af kontoropgaver.

(511) **Klasse 41:** Forlagsvirksomhed, udgivelse af kalendere.

(591) **Farvetekst:** Mærket er udført i farver.

(111) Reg. nr.: VR 02.673 1997
(210) Ans. nr.: VA 02.361 1997

(151) Reg. dato: 20 jun 1997
(220) Ans. dato: 06 maj 1997



(730) **Indehaver:** H. Meyland-Smith A/S, Industrivej 27, 9830 Tårs, Danmark
(740/750) **Fuldmægtig:** Advokat Palle Møller Jørgensen, Brinck Seidelinsgade 18, 9800 Hjørring

(511) **Klasse 10:** Gangvogn/gangstativ til medicinske formål.

(111) Reg. nr.: VR 02.674 1997
(210) Ans. nr.: VA 02.382 1997

(151) Reg. dato: 20 jun 1997
(220) Ans. dato: 07 maj 1997



(730) **Indehaver:** Carl Allers Etablissement, Aktieselskab, Vigerslev Allé 18, 2500 Valby, Danmark

(740/750) **Fuldmægtig:** Chas. Hude A/S, H. C. Andersens Boulevard 33, 1553 København V

(511) **Klasse 9:** Lyd og billedoptagelser, herunder CD-ROM'er.

(511) **Klasse 16:** Tryksager, herunder bøger, aviser og tidsskrifter.

(111) Reg. nr.: VR 02.675 1997
(210) Ans. nr.: VA 02.403 1997

(151) Reg. dato: 20 jun 1997
(220) Ans. dato: 07 maj 1997

SUBITRONIC

(730) **Indehaver:** OSRAM Gesellschaft mit beschränkter Haftung, Hellabrunner Strasse 1, D-81543 München, Tyskland

(740/750) **Fuldmægtig:** Giersing & Stelling Patentbureau A/S, Teglporten 3, 3460 Birkerød

(511) **Klasse 9:** Elektrotekniske apparater og deres dele.

(511) **Klasse 11:** Apparater til belysning og deres dele.

(111) Reg. nr.: VR 02.676 1997
(210) Ans. nr.: VA 02.416 1997

(151) Reg. dato: 20 jun 1997
(220) Ans. dato: 09 maj 1997

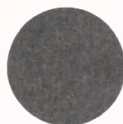

[Två hål i väggen]

(730) **Indehaver:** Vattenfall Aktiebolag, S-162 87 Stockholm, Sverige
(740/750) **Fuldmægtig:** Hofman-Bang & Boutard, Lehmann & Ree A/S, Hans Bekkevolds Allé 7, 2900 Hellerup

(511) **Klasse 16:** Papir, pap, varer heraf og ikke indeholdt i andre klasser, tryksager inklusiv bøger, instruktionsmanualer, aviser og tidsskrifter, fotografier, instruktions- og undervisningsmateriale (dog ikke apparater), plasticmateriale til emballering (ikke indeholdt i andre klasser).

(511) **Klasse 35:** Bistand ved forretnings- og/eller industriedelse indenfor energibranchen; administration og markedsføring i forbindelse med energi, elektricitet, varme, kulde, kraftkulde- og varmeværksanlæg; markedsanalyser, -studier og -undersøgelser og økonomiske prognoser indenfor energiområdet; professionel virksomhedsrådgivning og rationalisering indenfor energiområdet; økonomiske undersøgelser og vurderinger af energikilder og -produkter.

(511) **Klasse 39:** Transport, lagring og distribution af el, kraft, luft, varme og kulde, gas og olie samt energibrændsel; opbevaring og lagring af affald og skrald inklusiv restprodukter fra energiproduktion; vanddistribution og vandforsyning, samt information om transport, distribution, opbevaring og lagring af energiprodukter.

(111) Reg. nr.: VR 02.677 1997
(210) Ans. nr.: VA 02.589 1997

(151) Reg. dato: 20 jun 1997
(220) Ans. dato: 21 maj 1997

SAFETY FIVE

(730) **Indehaver:** Junik Import & Handel ApS, Elkjærvej 53, Mejrup, 7500 Holstebro, Danmark

(740/750) **Fuldmægtig:** Patentingeniør N. H. Gregersen - Aarhus Patentkontor, Skanderborgvej 40, 8000 Århus C

(511) **Klasse 3:** Sæbe, parfumervarer, æteriske olier, kosmetiske præparater, hårvand.

(111) Reg. nr.: VR 02.678 1997
(210) Ans. nr.: VA 02.605 1997

(151) Reg. dato: 20 jun 1997
(220) Ans. dato: 22 maj 1997

DUOLIT

(730) **Indehaver:** Mo och Domsjö Aktiebolag, 891 80 Örnsköldsvik, Sverige
(740/750) **Fuldmægtig:** Chas. Hude A/S, H. C. Andersens Boulevard 33, 1553 København V

(511) **Klasse 19:** Savet tømmer og savet træ til videre forarbejdning.

(300) **Prioritet:**

10 apr 1997 97-3536 Sverige

(111) Reg. nr.: VR 02.679 1997
(210) Ans. nr.: VA 02.636 1997

(151) Reg. dato: 20 jun 1997
(220) Ans. dato: 23 maj 1997



(730) **Indehaver:** L' AMY S. A., 216, rue de la République, 39400 Morez (Jura), Frankrig

(740/750) **Fuldmægtig:** Budde, Schou & Co. A/S, Vestergade 31, 1456 København K

(511) **Klasse 9:** Briller og dele deraf, nemlig optiske glas, solbriller, brillestel, brilleglas, kontaktlinser, brilleetuer.

(300) **Prioritet:**

25 nov 1996 96/652.169 Frankrig

(111) Reg. nr.: VR 02.680 1997
(210) Ans. nr.: VA 02.657 1997

(151) Reg. dato: 20 jun 1997
(220) Ans. dato: 26 maj 1997

RISKSERVICE

(730) **Indehaver:** Tryg-Baltica Forsikring Skadesforsikringsselskab A/S, Klausdalsbrovej 601, 2750 Ballerup, Danmark

(740/750) **Fuldmægtig:** Hofman-Bang & Boutard, Lehmann & Ree A/S, Hans Bekkevolds Allé 7, 2900 Hellerup

(511) **Klasse 36:** Forsikringsvirksomhed, finansiel virksomhed.

(511) **Klasse 42:** Professionel rådgivningsvirksomhed, beregninger, målinger og analyser foretaget af ingeniører og teknikere i forbindelse med forsikringsvirksomhed.

(111) Reg. nr.: VR 02.681 1997
(210) Ans. nr.: VA 02.661 1997

(151) Reg. dato: 20 jun 1997
(220) Ans. dato: 26 maj 1997



(730) **Indehaver:** Ten Cate Advanced Textiles B. V., Campbellweg 30, 7443 PV Nijverdal, Holland

(740/750) **Fuldmægtig:** Ostenfeld Patentbureau A/S, Bredgade 41, Box 1183, 1011 København K

(511) **Klasse 9:** Beklædning til beskyttelse mod ulykker, bestråling og ild; beskyttelseshjelme.

(511) **Klasse 25:** Beklædningsgenstande, fodtøj og hovedbeklædning.

(300) **Prioritet:**

29 apr 1997 887 475 Beneluxlandene

(111) Reg. nr.: VR 02.682 1997
(210) Ans. nr.: VA 02.690 1997

(151) Reg. dato: 20 jun 1997
(220) Ans. dato: 27 maj 1997

DU PAREIL AU MEME

(730) **Indehaver:** DU PAREIL AU MEME, société anonyme, ZI Villemilan, 18 avenue Ampère, F-91320 Wissous, Frankrig

(740/750) **Fuldmægtig:** Internationalt Patent-Bureau, Høje Taastrup Boulevard 23, 2630 Taastrup

(511) **Klasse 25:** Beklædningsgenstande, fodtøj og hovedbeklædning.

(111) Reg. nr.: VR 02.683 1997
(210) Ans. nr.: VA 03.090 1997

(151) Reg. dato: 20 jun 1997
(220) Ans. dato: 10 feb 1995



(730) **Indehaver:** NBA Properties, Inc., a corporation of the State of New York, Olympic Tower Bldg., 645 Fifth Avenue, New York, New York 10022, USA
(740/750) **Fuldmægtig:** Budde, Schou & Co. A/S, Vestergade 31, 1456 København K
(511) **Klasse** 16,25,28,41.

1997.07.16 14:00:00

1997.07.16 14:00:00

1997.07.16 14:00:00



1997.07.16 14:00:00

1997.07.16 14:00:00

1997.07.16 14:00:00

1997.07.16 14:00:00

1997.07.16 14:00:00

1997.07.16 14:00:00

1997.07.16 14:00:00

1997.07.16 14:00:00

1997.07.16 14:00:00

Varemærker

Omtryk af tidl. offentliggjorte registreringer

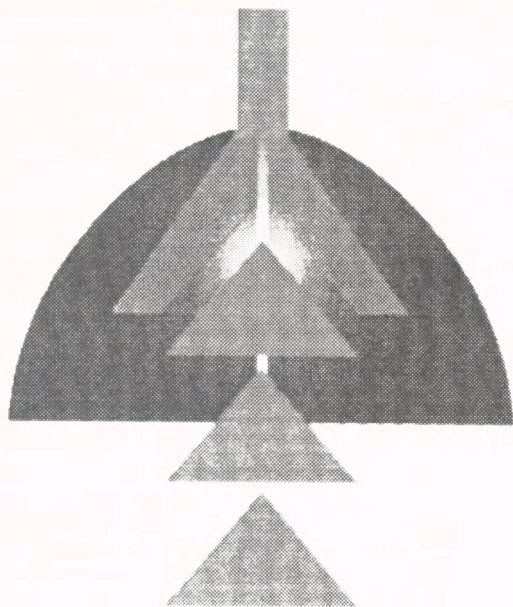
Indsigelsesfristen udløber 2 måneder
fra dato, jf. varemærkelovens § 23(111) Reg. nr.: VR 02.181 1997
(210) Ans. nr.: VA 01.820 1997(151) Reg. dato: 16 maj 1997
(220) Ans. dato: 08 apr 1997(730) **Indehaver:** BOEHRINGER INGELHEIM INTERNATIONAL GMBH, D-55216 Ingelheim am Rhein, Tyskland(740/750) **Fuldmægtig:** Internationalt Patent-Bureau, Høje Taastrup Boulevard 23, 2630 Taastrup(511) **Klasse 5:** Farmaceutiske præparater, præparater til sundhedspleje.(511) **Klasse 10:** Kirurgiske, medicinske, odontologiske og veterinære apparater og instrumenter.(511) **Klasse 16:** Tryksager, bøger, brochurer, magasiner.(591) **Farvetekst:** Mærket er udført i farver.

Varemærker
Afslåede eller tilbagetagne ansøgninger

De med "*" mærkede ansøgninger har været bekendtgjort

- VA 04.355 1995
- VA 07.186 1995
- VA 07.666 1995
- VA 09.896 1995
- VA 00.851 1996
- VA 02.123 1996
- VA 02.817 1996
- VA 02.832 1996
- VA 04.810 1996
- VA 04.851 1996
- VA 04.964 1996
- VA 05.068 1996
- VA 05.538 1996
- VA 05.729 1996
- VA 05.941 1996

Varemærker**Tilførsler til registreringer****Ændringer af indehaver- og/eller fuldmagtsforhold****(111) Reg. nr.: VG 00.741 1961****(730) Indehaver:** GE Lighting Vilagitastechnikai Reszvenytarsasag, Budapest, Ungarn
(740/750) Fuldmægtig: Hofman-Bang & Boutard, Lehmann & Ree A/S, Hans Bekkevolds Allé 7, 2900 Hellerup**(111) Reg. nr.: VR 00.349 1909****(730) Indehaver:** GE Lighting Vilagitastechnikai Reszvenytarsasag, Ujpest ved Budapest, Ungarn
(740/750) Fuldmægtig: Hofman-Bang & Boutard, Lehmann & Ree A/S, Hans Bekkevolds Allé 7, 2900 Hellerup**(111) Reg. nr.: VR 01.080 1926****(730) Indehaver:** FERROSAN A/S, Sydmarken 5, 2860 Søborg, Danmark
(740/750) Fuldmægtig: Hofman-Bang & Boutard, Lehmann & Ree A/S, Hans Bekkevolds Allé 7, 2900 Hellerup**(111) Reg. nr.: VR 00.285 1930****(730) Indehaver:** British Aluminium Holdings Ltd., Royal London House, 22/25 Finsbury Square, London EC2A 1DS, Storbritannien
(740/750) Fuldmægtig: Hofman-Bang & Boutard, Lehmann & Ree A/S, Hans Bekkevolds Allé 7, 2900 Hellerup**(111) Reg. nr.: VR 00.349 1934****(730) Indehaver:** FERROSAN A/S, Sydmarken 5, 2860 Søborg, Danmark
(740/750) Fuldmægtig: Hofman-Bang & Boutard, Lehmann & Ree A/S, Hans Bekkevolds Allé 7, 2900 Hellerup**(111) Reg. nr.: VR 00.926 1935****(730) Indehaver:** GE Lighting Vilagitastechnikai Reszvenytarsasag, Ujpest, Budapest, Ungarn
(740/750) Fuldmægtig: Hofman-Bang & Boutard, Lehmann & Ree A/S, Hans Bekkevolds Allé 7, 2900 Hellerup**(111) Reg. nr.: VR 00.410 1937****(730) Indehaver:** A/S Syntetic, Edwin Rahrs Vej 38, 8220 Brabrand, Danmark
(740/750) Fuldmægtig: Internationalt Patent-Bureau, Høje Taastrup Boulevard 23, 2630 Taastrup**(111) Reg. nr.: VR 00.935 1938****(730) Indehaver:** GE Lighting Vilagitastechnikai Reszvenytarsasag, 77, Váci-ut, Ujpest-Budapest, Ungarn
(740/750) Fuldmægtig: Hofman-Bang & Boutard, Lehmann & Ree A/S, Hans Bekkevolds Allé 7, 2900 Hellerup**(111) Reg. nr.: VR 00.075 1947****(730) Indehaver:** Swedish Match Arenco Aktiebolag, Södra Vägen 30, Kalmar, Sverige
(740/750) Fuldmægtig: Hofman-Bang & Boutard, Lehmann & Ree A/S, Hans Bekkevolds Allé 7, 2900 Hellerup**(111) Reg. nr.: VR 00.113 1947****(730) Indehaver:** Seeger Inc., 29-01 Bolden Avenue, Long Island City, New York 11101-4478, USA
(740/750) Fuldmægtig: Budde, Schou & Co. A/S, Vestergade 31, 1456 København K**(111) Reg. nr.: VR 00.677 1948****(730) Indehaver:** FERROSAN A/S, Sydmarken 5, 2860 Søborg, Danmark
(740/750) Fuldmægtig: Hofman-Bang & Boutard, Lehmann & Ree A/S, Hans Bekkevolds Allé 7, 2900 Hellerup**(111) Reg. nr.: VR 00.539 1950****(730) Indehaver:** Sanitized Marketing AG, Murbacherstrasse 3, CH-6003 Luzern, Schweiz
(740/750) Fuldmægtig: Budde, Schou & Co. A/S, Vestergade 31, 1456 København K**(111) Reg. nr.: VR 00.097 1952****(730) Indehaver:** Purup-Eskofot A/S, Industriparken 35-37, 2750 Ballerup, Danmark
(740/750) Fuldmægtig: Hofman-Bang & Boutard, Lehmann & Ree A/S, Hans Bekkevolds Allé 7, 2900 Hellerup**(111) Reg. nr.: VR 01.687 1956****(730) Indehaver:** GE Lighting Vilagitastechnikai Reszvenytarsasag, 77, Váci-ut, Budapest-Ujpest, Ungarn
(740/750) Fuldmægtig: Hofman-Bang & Boutard, Lehmann & Ree A/S, Hans Bekkevolds Allé 7, 2900 Hellerup**(111) Reg. nr.: VR 00.731 1957****(730) Indehaver:** Stenrøgel Mosebrug A/S, Stenrøgelvej 13, 8620 Kjellerup, Danmark
(740/750) Fuldmægtig: Chas. Hude A/S, H. C. Andersens Boulevard 33, 1553 København V**(111) Reg. nr.: VR 00.905 1957****(730) Indehaver:** GKN Hardy Spicer Limited, Chester Road, Erdington, Birmingham B24 0RB, Storbritannien
(740/750) Fuldmægtig: Budde, Schou & Co. A/S, Vestergade 31, 1456 København K**(111) Reg. nr.: VR 01.112 1957****(730) Indehaver:** MERCK & CO., INC., a corporation of the State of New Jersey, One Merck Drive, P. O. Box 100, Whitehouse Station, New Jersey 08889-0100, USA
(740/750) Fuldmægtig: Internationalt Patent-Bureau, Høje Taastrup Boulevard 23, 2630 Taastrup**(111) Reg. nr.: VR 01.136 1957****(730) Indehaver:** ICI Americas Inc., a corporation of the State of Delaware, New Murphy Road and Concord Pike, Wilmington, Delaware 19897, USA
(740/750) Fuldmægtig: Chas. Hude A/S, H. C. Andersens Boulevard 33, 1553 København V**(111) Reg. nr.: VR 02.848 1960****(730) Indehaver:** ENICHEM ELASTOMERS LIMITED, Cadland Road, Hardley, Hythe, Southampton, SO45 3YY, Storbritannien
(740/750) Fuldmægtig: Internationalt Patent-Bureau, Høje Taastrup Boulevard 23, 2630 Taastrup**(111) Reg. nr.: VR 03.652 1964****(730) Indehaver:** CUSSONS (INTERNATIONAL) LIMITED, Cussons House, Bird Hall Lane, Stockport, Cheshire SK3 0XN, Storbritannien
(740/750) Fuldmægtig: Internationalt Patent-Bureau, Høje Taastrup Boulevard 23, 2630 Taastrup**(111) Reg. nr.: VR 03.037 1966****(730) Indehaver:** Kraft Freia Marabou Norden AS, Dronning Maudsg 10, N-0250 Oslo, Norge
(740/750) Fuldmægtig: Budde, Schou & Co. A/S, Vestergade 31, 1456 København K**(111) Reg. nr.: VR 01.431 1967****(730) Indehaver:** Devro plc., Moodiesburn, Chryston, Scotland G69 0JE., Storbritannien
(740/750) Fuldmægtig: Budde, Schou & Co. A/S, Vestergade 31, 1456 København K**(111) Reg. nr.: VR 01.464 1967****(730) Indehaver:** Société Nationale d'Exploitation Industrielle des Tabacs et Allumettes (SEITA), 53, Quai d'Orsay, 75347 Paris Cedex 07, Frankrig
(740/750) Fuldmægtig: Giersing & Stelling Patentbureau A/S, Teglpøtten 3, 3460 Birkerød

(111) **Reg. nr.: VR 01.465 1967**

(730) **Indehaver:** Société Nationale d'Exploitation Industrielle des Tabacs et Allumettes (SEITA), 53, Quai d'Orsay, 75347 Paris Cedex 07, Frankrig
(740/750) **Fuldmægtig:** Giersing & Stelling Patentbureau A/S, Teglpørtens 3, 3460 Birkerød

(111) **Reg. nr.: VR 01.493 1967**

(730) **Indehaver:** ENICHEM ELASTOMERS LIMITED, Charleston Road, Hardley, Hythe, Southampton SO45 3YY, Storbritannien
(740/750) **Fuldmægtig:** Internationalt Patent-Bureau, Høje Taastrup Boulevard 23, 2630 Taastrup

(111) **Reg. nr.: VR 01.514 1967**

(730) **Indehaver:** SKAMOL A/S, Østergade 58-60, 7900 Nykøbing Mors, Danmark
(740/750) **Fuldmægtig:** Internationalt Patent-Bureau, Høje Taastrup Boulevard 23, 2630 Taastrup

(111) **Reg. nr.: VR 01.578 1967**

(730) **Indehaver:** PLIBRICO LIMITED, Woodhouse Road, Scunthorpe, South Humberston DN16 1BD, Storbritannien
(740/750) **Fuldmægtig:** Internationalt Patent-Bureau, Høje Taastrup Boulevard 23, 2630 Taastrup

(111) **Reg. nr.: VR 01.586 1967**

(730) **Indehaver:** AB REXROTH MECMAN, Box 32035, 126 11 Stockholm 32, Sverige
(740/750) **Fuldmægtig:** Internationalt Patent-Bureau, Høje Taastrup Boulevard 23, 2630 Taastrup

(111) **Reg. nr.: VR 01.750 1967**

(730) **Indehaver:** ENICHEM ELASTOMERS LIMITED, Cadland Road, Hardley, Hythe, Southampton, SO45 3YY, Storbritannien
(740/750) **Fuldmægtig:** Internationalt Patent-Bureau, Høje Taastrup Boulevard 23, 2630 Taastrup

(111) **Reg. nr.: VR 02.101 1967**

(730) **Indehaver:** PLIBRICO MIMITED, Woodhouse Road, Scunthorpe, South Humberston DN16 1BD, Storbritannien
(740/750) **Fuldmægtig:** Internationalt Patent-Bureau, Høje Taastrup Boulevard 23, 2630 Taastrup

(111) **Reg. nr.: VR 02.261 1967**

(730) **Indehaver:** A/S GEA FARMACEUTISK FABRIK, Holger Danskes Vej 89, 2000 Frederiksberg, Danmark
(740/750) **Fuldmægtig:** Chas. Hude A/S, H. C. Andersens Boulevard 33, 1553 København V

(111) **Reg. nr.: VR 02.283 1967**

(730) **Indehaver:** Mitsubishi Rayon Co. Ltd., 3-19, Kyobashi 2-chome, Chuo-ku, Tokyo, Japan
(740/750) **Fuldmægtig:** Hofman-Bang & Boutard, Lehmann & Ree A/S, Hans Bekkevolds Allé 7, 2900 Hellerup

(111) **Reg. nr.: VR 02.370 1967**

(730) **Indehaver:** A/S GEA FARMACEUTISK FABRIK, Holger Danskes Vej 89, 2000 Frederiksberg, Danmark
(740/750) **Fuldmægtig:** Chas. Hude A/S, H. C. Andersens Boulevard 33, 1553 København V

(111) **Reg. nr.: VR 03.135 1967**

(730) **Indehaver:** Société Nationale d'Exploitation Industrielle des Tabacs et Allumettes (SEITA), 53, Quai d'Orsay, 75347 Paris Cedex 07, Frankrig
(740/750) **Fuldmægtig:** Giersing & Stelling Patentbureau A/S, Teglpørtens 3, 3460 Birkerød

(111) **Reg. nr.: VR 03.136 1967**

(730) **Indehaver:** Société Nationale d'Exploitation Industrielle des Tabacs et Allumettes (SEITA), 53, Quai d'Orsay, 75347 Paris Cedex 07, Frankrig
(740/750) **Fuldmægtig:** Giersing & Stelling Patentbureau A/S, Teglpørtens 3, 3460 Birkerød

(111) **Reg. nr.: VR 03.138 1967**

(730) **Indehaver:** Société Nationale d'Exploitation Industrielle des Tabacs et Allumettes (SEITA), 53, Quai d'Orsay, 75347 Paris Cedex 07, Frankrig
(740/750) **Fuldmægtig:** Giersing & Stelling Patentbureau A/S, Teglpørtens 3, 3460 Birkerød

(111) **Reg. nr.: VR 00.870 1969**

(730) **Indehaver:** GE Lighting Vilagitechnikai Reszvenytársaság, 77, Váci-ut, Újpest-Budapest, Ungarn
(740/750) **Fuldmægtig:** Hofman-Bang & Boutard, Lehmann & Ree A/S, Hans Bekkevolds Allé 7, 2900 Hellerup

(111) **Reg. nr.: VR 00.639 1970**

(730) **Indehaver:** König-Brauerei HmbH & Co. KG, Friedrich Ebert Str. 263, 41 Duisburg-Beeck, Tyskland
(740/750) **Fuldmægtig:** Hofman-Bang & Boutard, Lehmann & Ree A/S, Hans Bekkevolds Allé 7, 2900 Hellerup

(111) **Reg. nr.: VR 02.407 1970**

(730) **Indehaver:** GE Lighting Vilagitechnikai Reszvenytársaság, 77, Váci-ut, Újpest-Budapest, Ungarn
(740/750) **Fuldmægtig:** Hofman-Bang & Boutard, Lehmann & Ree A/S, Hans Bekkevolds Allé 7, 2900 Hellerup

(111) **Reg. nr.: VR 02.594 1971**

(730) **Indehaver:** The Goodyear Tire & Rubber Company, 1144 East Market Street, Akron, Ohio 44316-0001, USA
(740/750) **Fuldmægtig:** Budde, Schou & Co. A/S, Vestergade 31, 1456 København K

(111) **Reg. nr.: VR 02.595 1971**

(730) **Indehaver:** The Goodyear Tire & Rubber Company, 1144 East Market Street, Akron, Ohio 44316-0001, USA
(740/750) **Fuldmægtig:** Budde, Schou & Co. A/S, Vestergade 31, 1456 København K

(111) **Reg. nr.: VR 00.713 1972**

(730) **Indehaver:** Laporte Construction Chemicals North America, Inc, 7405 Production Drive, Mentor, Ohio 44060, USA
(740/750) **Fuldmægtig:** MARKMENT, MD Foods a.m.b.a, Bernstorffsgade 33, 1577 København V

(111) **Reg. nr.: VR 00.718 1972**

(730) **Indehaver:** Baker Norton Pharmaceuticals, Inc., a corporation of the State of Florida, 4400 Biscayne Boulevard, Miami, Florida 33137-3227, USA
(740/750) **Fuldmægtig:** Chas. Hude A/S, H. C. Andersens Boulevard 33, 1553 København V

(111) **Reg. nr.: VR 03.854 1974**

(730) **Indehaver:** SARL Baumaïère, Avenue Raymond Thuilier, 13520 Les Baux de Provence, Frankrig
(740/750) **Fuldmægtig:** Hofman-Bang & Boutard, Lehmann & Ree A/S, Hans Bekkevolds Allé 7, 2900 Hellerup

(111) **Reg. nr.: VR 00.095 1975**

(730) **Indehaver:** GE Lighting Vilagitechnikai Reszvenytársaság, 77, Váci ut, Újpest-Budapest, Ungarn
(740/750) **Fuldmægtig:** Hofman-Bang & Boutard, Lehmann & Ree A/S, Hans Bekkevolds Allé 7, 2900 Hellerup

(111) **Reg. nr.: VR 02.115 1975**

(730) **Indehaver:** The Goodyear Tire & Rubber Company, 1144 East Market Street, Akron, Ohio 44316-0001, USA
(740/750) **Fuldmægtig:** Budde, Schou & Co. A/S, Vestergade 31, 1456 København K

(111) **Reg. nr.: VR 02.132 1975**

(730) **Indehaver:** REMY-PANNIER, société anonyme, 13, rue Léopold Palustre, Saint Hilaire - Saint Florent, F-49400 Saumur, Frankrig
(740/750) **Fuldmægtig:** Internationalt Patent-Bureau, Høje Taastrup Boulevard 23, 2630 Taastrup

(111) **Reg. nr.: VR 01.165 1976**

(730) **Indehaver:** FERROSAN A/S, Sydmarken 5, 2860 Søborg, Danmark
(740/750) **Fuldmægtig:** Hofman-Bang & Boutard, Lehmann & Ree A/S, Hans Bekkevolds Allé 7, 2900 Hellerup

(111) Reg. nr.: VR 00.155 1977

(730) **Indehaver:** UNISSET A/S, Kronprinsessegade 6, 1, 1306 København K, Danmark
(740/750) **Fuldmægtig:** Chas. Hude A/S, H. C. Andersens Boulevard 33, 1553 København V

(111) Reg. nr.: VR 00.931 1977

(730) **Indehaver:** FERROSAN A/S, Sydmarken 5, 2860 Søborg, Danmark
(740/750) **Fuldmægtig:** Hofman-Bang & Boutard, Lehmann & Ree A/S, Hans Bekkevolds Allé 7, 2900 Hellerup

(111) Reg. nr.: VR 00.998 1977

(730) **Indehaver:** Euro Bio S. A., Zone Aktivité Courtaboeuf, 7, Avenue de Scandinavie, Les Ulis, Frankrig
(740/750) **Fuldmægtig:** Chas. Hude A/S, H. C. Andersens Boulevard 33, 1553 København V

(111) Reg. nr.: VR 01.173 1977

(730) **Indehaver:** FISHER SCIENTIFIC U. K. LIMITED, Hill House, 1 Little New Street, London EC4A 3TR, Storbritannien
(740/750) **Fuldmægtig:** Larsen & Birkeholm A/S Skandinavisk Patentbureau, Banegårdspladsen 1, Postboks 362, 1570 København V

(111) Reg. nr.: VR 01.206 1977

(730) **Indehaver:** IDO Badrum AB, Box 14007, S-104 40 Stockholm, Sverige
(740/750) **Fuldmægtig:** Patentbureauet Magnus Jensens Eftf., Frederiksborgvej 15, 3520 Farum

(111) Reg. nr.: VR 01.417 1977

(730) **Indehaver:** Vereingte Dentalwerke Antaeos-Beutelrock-Zipperer Zdarsky Ehrler GmbH & CO. KG, Steinerstrasse 6, D-81369 München, Tyskland
(740/750) **Fuldmægtig:** Internationalt Patent-Bureau, Høje Taastrup Boulevard 23, 2630 Taastrup

(111) Reg. nr.: VR 01.843 1977

(730) **Indehaver:** Audry og Hans Mogens Frederiksen, Highmarley, Marley Heights, Haslemere, Surrey GU27 3LU, Storbritannien
(740/750) **Fuldmægtig:** Budde, Schou & Co. A/S, Vestergade 31, 1456 København K

(111) Reg. nr.: VR 01.890 1977

(730) **Indehaver:** FISHER SCIENTIFIC U. K. LIMITED, Hill House, 1 Little New Street, London EC4A 3TR, Storbritannien
(740/750) **Fuldmægtig:** Larsen & Birkeholm A/S Skandinavisk Patentbureau, Banegårdspladsen 1, Postboks 362, 1570 København V

(111) Reg. nr.: VR 01.893 1977

(730) **Indehaver:** Wenyuan Zhu C. E. O., 421 Jane Street, P. O. Box 25024, Toronto Ontario, M6S 3Z7, Canada
(740/750) **Fuldmægtig:** Ostenfeld Patentbureau A/S, Bredgade 41, Box 1183, 1011 København K

(111) Reg. nr.: VR 01.966 1977

(730) **Indehaver:** Dansk Andels Cementfabrik A. m. b. A., 9400 Nørresundby, Danmark
(740/750) **Fuldmægtig:** Hofman-Bang & Boutard, Lehmann & Ree A/S, Hans Bekkevolds Allé 7, 2900 Hellerup

(111) Reg. nr.: VR 01.970 1977

(730) **Indehaver:** CHUBB INTERNATIONAL HOLDINGS LIMITED, Chubb House, Staines Road West, Sunbury-on-Thames, Middlesex TW16 7AR, Storbritannien
(740/750) **Fuldmægtig:** Chas. Hude A/S, H. C. Andersens Boulevard 33, 1553 København V

(111) Reg. nr.: VR 02.118 1977

(730) **Indehaver:** UB Group Limited, 12 Hope Street, Edingburg 2EH 4DD, Scotland, Storbritannien
(740/750) **Fuldmægtig:** Budde, Schou & Co. A/S, Vestergade 31, 1456 København K

(111) Reg. nr.: VR 02.238 1977

(730) **Indehaver:** Fresenius AG, 61343 Bad Homburg, Tyskland
(740/750) **Fuldmægtig:** Chas. Hude A/S, H. C. Andersens Boulevard 33, 1553 København V

(111) Reg. nr.: VR 02.362 1977

(730) **Indehaver:** Stendhal, société anonyme, 76, 78 Avenue des Champs Elysées, F-75008 Paris, Frankrig
(740/750) **Fuldmægtig:** Internationalt Patent-Bureau, Høje Taastrup Boulevard 23, 2630 Taastrup

(111) Reg. nr.: VR 02.480 1977

(730) **Indehaver:** Fresenius AG, 61343 Bad Homburg, Tyskland
(740/750) **Fuldmægtig:** Chas. Hude A/S, H. C. Andersens Boulevard 33, 1553 København V

(111) Reg. nr.: VR 02.487 1977

(730) **Indehaver:** Kraft Freia Marabou Norden AS, Dronning Maudsg 10, N-0250 Oslo, Norge
(740/750) **Fuldmægtig:** Budde, Schou & Co. A/S, Vestergade 31, 1456 København K

(111) Reg. nr.: VR 02.766 1977

(730) **Indehaver:** A/S Dansk Eddike Central, Ollerup, 5762 Vester-Skerninge, Danmark
(740/750) **Fuldmægtig:** Chas. Hude A/S, H. C. Andersens Boulevard 33, 1553 København V

(111) Reg. nr.: VR 03.226 1977

(730) **Indehaver:** WIV Wein International Weingüter- und Kellerei-Verwaltung GmbH, 6531 Burg Layen, Tyskland
(740/750) **Fuldmægtig:** Chas. Hude A/S, H. C. Andersens Boulevard 33, 1553 København V

(111) Reg. nr.: VR 03.996 1977

(730) **Indehaver:** A/S GEA FARMACEUTISK FABRIK, Holger Danskes Vej 89, 2000 Frederiksberg, Danmark
(740/750) **Fuldmægtig:** Chas. Hude A/S, H. C. Andersens Boulevard 33, 1553 København V

(111) Reg. nr.: VR 01.128 1978

(730) **Indehaver:** Örebro Naturprodukter AB, Box 94, S-701 02 Örebro, Sverige
(740/750) **Fuldmægtig:** Hofman-Bang & Boutard, Lehmann & Ree A/S, Hans Bekkevolds Allé 7, 2900 Hellerup

(111) Reg. nr.: VR 01.808 1978

(730) **Indehaver:** FERROSAN A/S, Sydmarken 5, 2860 Søborg, Danmark
(740/750) **Fuldmægtig:** Hofman-Bang & Boutard, Lehmann & Ree A/S, Hans Bekkevolds Allé 7, 2900 Hellerup

(111) Reg. nr.: VR 03.800 1978

(730) **Indehaver:** Société Nationale d'Exploitation Industrielle des Tabacs et Allumettes (SEITS), 53, Quai d'Orsay, 75347 Paris Cedex 07, Frankrig
(740/750) **Fuldmægtig:** Giersing & Stelling Patentbureau A/S, Teglpøtten 3, 3460 Birkerød

(111) Reg. nr.: VR 00.763 1981

(730) **Indehaver:** DADE INTERNATIONAL INC., a corporation of the State of Delaware, 1717 Deerfield Road, Deerfield, Illinois 60015-0778, USA
(740/750) **Fuldmægtig:** Ostenfeld Patentbureau A/S, Bredgade 41, Box 1183, 1011 København K

(111) Reg. nr.: VR 00.317 1983

(730) **Indehaver:** FERROSAN A/S, Sydmarken 5, 2860 Søborg, Danmark
(740/750) **Fuldmægtig:** Hofman-Bang & Boutard, Lehmann & Ree A/S, Hans Bekkevolds Allé 7, 2900 Hellerup

(111) Reg. nr.: VR 01.118 1983

(730) **Indehaver:** Automatic Switch Company a corporation of the State of Delaware, 50 Hanover Road, Florham Park, New Jersey 07932, USA
(740/750) **Fuldmægtig:** Hofman-Bang & Boutard, Lehmann & Ree A/S, Hans Bekkevolds Allé 7, 2900 Hellerup

(111) **Reg. nr.: VR 02.372 1983**

(730) **Indehaver:** BUFFALO GRILL, S. A., RN 20, F-91630 Avrainville, Frankrig

(740/750) **Fuldmægtig:** Larsen & Birkeholm A/S Skandinavisk Patentbureau, Banegårdspladsen 1, Postboks 362, 1570 København V

(111) **Reg. nr.: VR 03.512 1985**

(730) **Indehaver:** Purup-Eskofot A/S, Industriparken 35-37, 2750 Ballerup, Danmark

(740/750) **Fuldmægtig:** Hofman-Bang & Boutard, Lehmann & Ree A/S, Hans Bekkevolds Allé 7, 2900 Hellerup

(111) **Reg. nr.: VR 01.757 1986**

(730) **Indehaver:** Gates S. A., Z. I. Louvres, 2, rue de la Briqueterie, 95380 Louvres, Frankrig

(740/750) **Fuldmægtig:** Hofman-Bang & Boutard, Lehmann & Ree A/S, Hans Bekkevolds Allé 7, 2900 Hellerup

(111) **Reg. nr.: VR 03.012 1986**

(730) **Indehaver:** Purup-Eskofot A/S, Industriparken 35-37, 2750 Ballerup, Danmark

(740/750) **Fuldmægtig:** Hofman-Bang & Boutard, Lehmann & Ree A/S, Hans Bekkevolds Allé 7, 2900 Hellerup

(111) **Reg. nr.: VR 03.182 1986**

(730) **Indehaver:** JET SERVICES, 45 Avenue Leclerc, F-69007 Lyon, Frankrig

(740/750) **Fuldmægtig:** Patentbureauet Magnus Jensens Eftf., Frederiksborgvej 15, 3520 Farum

(111) **Reg. nr.: VR 00.125 1987**

(730) **Indehaver:** Asbach GmbH & Co., Am Rottland 2-10, D-65383 Rüdeshelm, Tyskland

(740/750) **Fuldmægtig:** Hofman-Bang & Boutard, Lehmann & Ree A/S, Hans Bekkevolds Allé 7, 2900 Hellerup

(111) **Reg. nr.: VR 00.314 1987**

(730) **Indehaver:** Zlatý bazant, akciová spoločnosť, Novozámocká 2, 947 12 Hurbanovo, Slovakiet

(740/750) **Fuldmægtig:** Budde, Schou & Co. A/S, Vestergade 31, 1456 København K

(111) **Reg. nr.: VR 00.320 1987**

(730) **Indehaver:** A/S GEA FARMACEUTISK FABRIK, Holger Danskes Vej 89, 2000 Frederiksberg, Danmark

(740/750) **Fuldmægtig:** Chas. Hude A/S, H. C. Andersens Boulevard 33, 1553 København V

(111) **Reg. nr.: VR 00.757 1987**

(730) **Indehaver:** A/S GEA FARMACEUTISK FABRIK, Holger Danskes Vej 89, 2000 Frederiksberg, Danmark

(740/750) **Fuldmægtig:** Chas. Hude A/S, H. C. Andersens Boulevard 33, 1553 København V

(111) **Reg. nr.: VR 01.270 1987**

(730) **Indehaver:** Henkel KGaA, Henkelstrasse 67, 40589 Dusseldorf, Tyskland

(740/750) **Fuldmægtig:** Hofman-Bang & Boutard, Lehmann & Ree A/S, Hans Bekkevolds Allé 7, 2900 Hellerup

(111) **Reg. nr.: VR 01.569 1987**

(730) **Indehaver:** Stiefel Laboratories, Inc., a corporation of the State of New York, 2801 Ponce de Leon Blvd., Coral Gables, Florida, USA

(740/750) **Fuldmægtig:** Budde, Schou & Co. A/S, Vestergade 31, 1456 København K

(111) **Reg. nr.: VR 01.608 1987**

(730) **Indehaver:** A/S GEA FARMACEUTISK FABRIK, Holger Danskes Vej 89, 2000 Frederiksberg, Danmark

(740/750) **Fuldmægtig:** Chas. Hude A/S, H. C. Andersens Boulevard 33, 1553 København V

(111) **Reg. nr.: VR 01.696 1987**

(730) **Indehaver:** Warner-Lambert Export Limited, Pottery Road, Dun Laoghaire, Co., Dublin, Irland

(740/750) **Fuldmægtig:** Chas. Hude A/S, H. C. Andersens Boulevard 33, 1553 København V

(111) **Reg. nr.: VR 01.701 1987**

(730) **Indehaver:** Abbott Laboratories, a corporation of the State of Illinois, Abbott Park, North Chicago, Illinois 60064, USA

(740/750) **Fuldmægtig:** Budde, Schou & Co. A/S, Vestergade 31, 1456 København K

(111) **Reg. nr.: VR 01.702 1987**

(730) **Indehaver:** Abbott Laboratories, a corporation of the State of Illinois, Abbott Park, North Chicago, Illinois 60064, USA

(740/750) **Fuldmægtig:** Budde, Schou & Co. A/S, Vestergade 31, 1456 København K

(111) **Reg. nr.: VR 01.802 1987**

(730) **Indehaver:** T. J. Smith and Nephew, Limited, 101, Hessle Road, Hull, Storbritannien

(740/750) **Fuldmægtig:** Budde, Schou & Co. A/S, Vestergade 31, 1456 København K

(111) **Reg. nr.: VR 01.804 1987**

(730) **Indehaver:** RHONE-POULENC AGRICULTURE LIMITED, Fyfield Road, Ongar, Essex CM5 0HW, Storbritannien

(740/750) **Fuldmægtig:** Budde, Schou & Co. A/S, Vestergade 31, 1456 København K

(111) **Reg. nr.: VR 01.943 1987**

(730) **Indehaver:** Firmaet Carl Freudenberg, Höhnerweg 2-4, D-69409 Weinheim, Tyskland

(740/750) **Fuldmægtig:** Plougmann, Vingtoft & Partners A/S, Sankt Annæ Plads 11, Postboks 3007, 1021 København K

(111) **Reg. nr.: VR 01.960 1987**

(730) **Indehaver:** ZENECA LIMITED, 15 Stanhope Gate, London W1Y 6LN, Storbritannien

(740/750) **Fuldmægtig:** Chas. Hude A/S, H. C. Andersens Boulevard 33, 1553 København V

(111) **Reg. nr.: VR 02.058 1987**

(730) **Indehaver:** CUSSONS (INTERNATIONAL) LIMITED, Cussons House, Bird Hall Lane, Stockport, Cheshire SK3 0XN, Storbritannien

(740/750) **Fuldmægtig:** Internationalt Patent-Bureau, Høje Taastrup Boulevard 23, 2630 Taastrup

(111) **Reg. nr.: VR 02.479 1987**

(730) **Indehaver:** Ampatrance S. A., 119, Rue de Paris, 92117 Boulogne-Billancourt, Frankrig

(740/750) **Fuldmægtig:** Chas. Hude A/S, H. C. Andersens Boulevard 33, 1553 København V

(111) **Reg. nr.: VR 02.505 1987**

(730) **Indehaver:** CIGA INTERNATIONAL MANAGEMENT B. V., Spinozaweg 21, 2202 AV Noordwijk, Holland

(740/750) **Fuldmægtig:** Budde, Schou & Co. A/S, Vestergade 31, 1456 København K

(111) **Reg. nr.: VR 02.672 1987**

(730) **Indehaver:** ORLIK TOBACCO COMPANY A/S, Tobaksvej 1, 5610 Assens, Danmark

(740/750) **Fuldmægtig:** Chas. Hude A/S, H. C. Andersens Boulevard 33, 1553 København V

(111) **Reg. nr.: VR 02.694 1987**

(730) **Indehaver:** SCA Mölnlycke AB, S-405 03 Göteborg, Sverige

(740/750) **Fuldmægtig:** Internationalt Patent-Bureau, Høje Taastrup Boulevard 23, 2630 Taastrup

(111) **Reg. nr.: VR 02.762 1987**

(730) **Indehaver:** A/S GEA FARMACEUTISK FABRIK, Holger Danskes Vej 89, 2000 Frederiksberg, Danmark

(740/750) **Fuldmægtig:** Chas. Hude A/S, H. C. Andersens Boulevard 33, 1553 København V

(111) Reg. nr.: VR 02.770 1987

(730) **Indehaver:** Agrevo Environmental Health Limited, Broadwater Park, North Orbital Road, Denham, Uxbridge, Middlesex UB9 5HP, Storbritannien
(740/750) **Fuldmægtig:** Hofman-Bang & Boutard, Lehmann & Ree A/S, Hans Bekkevolds Allé 7, 2900 Hellerup

(111) Reg. nr.: VR 02.894 1987

(730) **Indehaver:** Beiersdorf Aktiengesellschaft, Unnastrasse 48, D-20253 Hamburg, Tyskland
(740/750) **Fuldmægtig:** Internationalt Patent-Bureau, Høje Taastrup Boulevard 23, 2630 Taastrup

(111) Reg. nr.: VR 02.929 1987

(730) **Indehaver:** A/S GEA FARMACEUTISK FABRIK, Holger Danskes Vej 89, 2000 Frederiksberg, Danmark
(740/750) **Fuldmægtig:** Chas. Hude A/S, H. C. Andersens Boulevard 33, 1553 København V

(111) Reg. nr.: VR 03.407 1987

(730) **Indehaver:** Pharma Nord ApS, Tinglykke 4-6, 6500 Vojens, Danmark

(111) Reg. nr.: VR 03.577 1987

(730) **Indehaver:** MARCEL CONTIER, 34, Rue Fortuny, Paris 17eme, Frankrig
(740/750) **Fuldmægtig:** Jette Sandel Trademarks A/S, Postbox 130, Møledamsvej 10, 3460 Birkerød

(111) Reg. nr.: VR 03.682 1987

(730) **Indehaver:** NAVISTAR INTERNATIONAL CORPORATION, a corporation of the State of Delaware, 455 North Cityfront Plaza Drive, Chicago, Illinois 60611, USA
(740/750) **Fuldmægtig:** Chas. Hude A/S, H. C. Andersens Boulevard 33, 1553 København V

(111) Reg. nr.: VR 04.015 1987

(730) **Indehaver:** Macor S. A., 3, route de Chaluet, CH-2738 Court, Schweiz
(740/750) **Fuldmægtig:** Larsen & Birkeholm A/S Skandinavisk Patentbureau, Banegårdspladsen 1, Postboks 362, 1570 København V

(111) Reg. nr.: VR 01.462 1988

(730) **Indehaver:** Finnfeeds International Ltd., Market House, Ailesbury Court, High Street, Marlborough, Wiltshire SN8 1XN, Storbritannien
(740/750) **Fuldmægtig:** Hofman-Bang & Boutard, Lehmann & Ree A/S, Hans Bekkevolds Allé 7, 2900 Hellerup

(111) Reg. nr.: VR 02.179 1988

(730) **Indehaver:** FERROSAN A/S, Sydmarken 5, 2860 Søborg, Danmark
(740/750) **Fuldmægtig:** Hofman-Bang & Boutard, Lehmann & Ree A/S, Hans Bekkevolds Allé 7, 2900 Hellerup

(111) Reg. nr.: VR 02.308 1988

(730) **Indehaver:** Purup-Eskofot A/S, Industriparken 35-37, 2750 Ballerup, Danmark
(740/750) **Fuldmægtig:** Hofman-Bang & Boutard, Lehmann & Ree A/S, Hans Bekkevolds Allé 7, 2900 Hellerup

(111) Reg. nr.: VR 02.799 1988

(730) **Indehaver:** FERROSAN A/S, Sydmarken 5, 2860 Søborg, Danmark
(740/750) **Fuldmægtig:** Hofman-Bang & Boutard, Lehmann & Ree A/S, Hans Bekkevolds Allé 7, 2900 Hellerup

(111) Reg. nr.: VR 00.801 1989

(730) **Indehaver:** Purup-Eskofot A/S, Industriparken 35-37, 2750 Ballerup, Danmark
(740/750) **Fuldmægtig:** Hofman-Bang & Boutard, Lehmann & Ree A/S, Hans Bekkevolds Allé 7, 2900 Hellerup

(111) Reg. nr.: VR 01.578 1989

(730) **Indehaver:** DADE INTERNATIONAL INC., a corporation of the State of Delaware, 1717 Deerfield Road, Deerfield, Illinois 60015-0778, USA
(740/750) **Fuldmægtig:** Ostenfeld Patentbureau A/S, Bredgade 41, Box 1183, 1011 København K

(111) Reg. nr.: VR 02.819 1989

(730) **Indehaver:** APPRYL, société en nom collectif, 12 Place de l'Iris, F92 400 Courbevoie, Frankrig
(740/750) **Fuldmægtig:** Hofman-Bang & Boutard, Lehmann & Ree A/S, Hans Bekkevolds Allé 7, 2900 Hellerup

(111) Reg. nr.: VR 03.634 1989

(730) **Indehaver:** Fresenius AG, 61343 Bad Homburg, Tyskland
(740/750) **Fuldmægtig:** Chas. Hude A/S, H. C. Andersens Boulevard 33, 1553 København V

(111) Reg. nr.: VR 08.286 1989

(730) **Indehaver:** FERROSAN A/S, Sydmarken 5, 2860 Søborg, Danmark
(740/750) **Fuldmægtig:** Hofman-Bang & Boutard, Lehmann & Ree A/S, Hans Bekkevolds Allé 7, 2900 Hellerup

(111) Reg. nr.: VR 00.584 1990

(730) **Indehaver:** GE Lighting Vilagitastechnikai Reszvenytarsasag, Váci út 77, Budapest IV, Ungarn
(740/750) **Fuldmægtig:** Hofman-Bang & Boutard, Lehmann & Ree A/S, Hans Bekkevolds Allé 7, 2900 Hellerup

(111) Reg. nr.: VR 00.585 1990

(730) **Indehaver:** GE Lighting Vilagitastechnikai Reszvenytarsasag, Váci út 77, Budapest IV, Ungarn
(740/750) **Fuldmægtig:** Hofman-Bang & Boutard, Lehmann & Ree A/S, Hans Bekkevolds Allé 7, 2900 Hellerup

(111) Reg. nr.: VR 01.518 1990

(730) **Indehaver:** Moba B. V., Stationsweg 117, 3771 VE Barneveld, Holland
(740/750) **Fuldmægtig:** Larsen & Birkeholm A/S Skandinavisk Patentbureau, Banegårdspladsen 1, Postboks 362, 1570 København V

(111) Reg. nr.: VR 01.840 1990

(730) **Indehaver:** Danica T Ejendomsinvest ApS, Holmens Kanal 2-12, 1092 København K, Danmark
(740/750) **Fuldmægtig:** Danske Ejendomme A/S, Juridisk Afdeling, Holmens Kanal 2-12, 1092 København K

(111) Reg. nr.: VR 02.010 1990

(730) **Indehaver:** FRIDECO AG, Postgasse 21, CH-8750 Glarus, Schweiz
(740/750) **Fuldmægtig:** HIDROSTAL A/S, Trævænget 1., 5492 Vissenbjerg

(111) Reg. nr.: VR 02.608 1990

(730) **Indehaver:** Purup-Eskofot A/S, Industriparken 35-37, 2750 Ballerup, Danmark
(740/750) **Fuldmægtig:** Hofman-Bang & Boutard, Lehmann & Ree A/S, Hans Bekkevolds Allé 7, 2900 Hellerup

(111) Reg. nr.: VR 02.732 1990

(730) **Indehaver:** REMY-PANNIER, société anonyme, 13, rue Léopold Palustre, Saint-Hilaire - Saint-Florent, F-49400, Frankrig
(740/750) **Fuldmægtig:** Internationalt Patent-Bureau, Høje Taastrup Boulevard 23, 2630 Taastrup

(111) Reg. nr.: VR 00.927 1991

(730) **Indehaver:** Desmond Francis Jenner, B. P. 102, 62205 Boulogne sur Mer Cedex, Frankrig
(740/750) **Fuldmægtig:** Hofman-Bang & Boutard, Lehmann & Ree A/S, Hans Bekkevolds Allé 7, 2900 Hellerup

(111) Reg. nr.: VR 02.435 1991

(730) **Indehaver:** The Goodyear Tire & Rubber Company, 1144 East Market Street, Akron, Ohio 44316-0001, USA
(740/750) **Fuldmægtig:** Budde, Schou & Co. A/S, Vestergade 31, 1456 København K

(111) Reg. nr.: VR 05.008 1991

(730) **Indehaver:** Danica T Ejendomsinvest ApS, Holmens Kanal 2-12, 1092 København K, Danmark
(740/750) **Fuldmægtig:** Danske Ejendomme A/S, Juridisk Afdeling, Holmens Kanal 2-12, 1092 København K

(111) **Reg. nr.: VR 05.749 1991**

(730) **Indehaver:** Marcel CONTIER, 34, rue Fortuny, 75017 Paris, Frankrig
(740/750) **Fuldmægtig:** Jette Sandel Trademarks A/S, Postbox 130, Møledamsvej 10, 3460 Birkerød

(111) **Reg. nr.: VR 05.852 1991**

(730) **Indehaver:** boeder Holding GmbH, Wickerer Str. 50, D-65439 Flörsheim am Main, Tyskland
(740/750) **Fuldmægtig:** Patentbureauet Magnus Jensens Eftf., Frederiksborgvej 15, 3520 Farum

(111) **Reg. nr.: VR 06.327 1991**

(730) **Indehaver:** Sanitized Marketing AG, Murbacherstrasse 3, CH-6003 Luzern, Schweiz
(740/750) **Fuldmægtig:** Budde, Schou & Co. A/S, Vestergade 31, 1456 København K

(111) **Reg. nr.: VR 06.362 1991**

(730) **Indehaver:** PAGEL Spezial-Benton GmbH & Co. KG, Kirchhellener Allee 53, D-46282 Dorsten, Tyskland
(740/750) **Fuldmægtig:** Hofman-Bang & Boutard, Lehmann & Ree A/S, Hans Bekkevolds Allé 7, 2900 Hellerup

(111) **Reg. nr.: VR 06.751 1991**

(730) **Indehaver:** Marcel Contier, 34, rue Fortuny, 75017 Paris, Frankrig
(740/750) **Fuldmægtig:** Jette Sandel Trademarks A/S, Postbox 130, Møledamsvej 10, 3460 Birkerød

(111) **Reg. nr.: VR 07.346 1991**

(730) **Indehaver:** Norditube Technologies AB, Rue Ernest Solvay 181, B-4000 Liege, Belgien
(740/750) **Fuldmægtig:** Plougmann, Vingtoft & Partners A/S, Sankt Annæ Plads 11, Postboks 3007, 1021 København K

(111) **Reg. nr.: VR 07.870 1991**

(730) **Indehaver:** MARCEL CONTIER, 34 Rue Fortuny, 75017 Paris, Frankrig
(740/750) **Fuldmægtig:** Jette Sandel Trademarks A/S, Postbox 130, Møledamsvej 10, 3460 Birkerød

(111) **Reg. nr.: VR 01.280 1992**

(730) **Indehaver:** Sanitized Marketing AG, Murbacherstrasse 3, CH-6003 Luzern, Schweiz
(740/750) **Fuldmægtig:** Budde, Schou & Co. A/S, Vestergade 31, 1456 København K

(111) **Reg. nr.: VR 01.679 1992**

(730) **Indehaver:** Marcel Contier, 34, rue Fortuny, 75017 PARIS, Frankrig
(740/750) **Fuldmægtig:** Jette Sandel Trademarks A/S, Postbox 130, Møledamsvej 10, 3460 Birkerød

(111) **Reg. nr.: VR 02.871 1992**

(730) **Indehaver:** Sudsalsz GmbH, Riderstrasse 75, D-80339 München, Tyskland
(740/750) **Fuldmægtig:** Internationalt Patent-Bureau, Høje Taastrup Boulevard 23, 2630 Taastrup

(111) **Reg. nr.: VR 03.140 1992**

(730) **Indehaver:** Purup-Eskofot A/S, Industriparken 35-37, 2750 Ballerup, Danmark
(740/750) **Fuldmægtig:** Hofman-Bang & Boutard, Lehmann & Ree A/S, Hans Bekkevolds Allé 7, 2900 Hellerup

(111) **Reg. nr.: VR 03.645 1992**

(730) **Indehaver:** NOVANCE, S. A., Venette, 60200 Compiègne, Frankrig
(740/750) **Fuldmægtig:** Chas. Hude A/S, H. C. Andersens Boulevard 33, 1553 København V

(111) **Reg. nr.: VR 04.547 1992**

(730) **Indehaver:** PHARMA-DOM, société anonyme, 149 rue de l'Ourcq, F-75019 Paris, Frankrig
(740/750) **Fuldmægtig:** Internationalt Patent-Bureau, Høje Taastrup Boulevard 23, 2630 Taastrup

(111) **Reg. nr.: VR 06.416 1992**

(730) **Indehaver:** TECNODENT S. p. A., Via 63a Brigata Bolero No. 24, 40033 Casalecchio Di Reno (Bologna), Italien
(740/750) **Fuldmægtig:** Budde, Schou & Co. A/S, Vestergade 31, 1456 København K

(111) **Reg. nr.: VR 10.398 1992**

(730) **Indehaver:** AW Creative Technologies Limited, Ambury Road, Huntingdon, Cambridgeshire, PE18 6NZ, Storbritannien
(740/750) **Fuldmægtig:** Hofman-Bang & Boutard, Lehmann & Ree A/S, Hans Bekkevolds Allé 7, 2900 Hellerup

(111) **Reg. nr.: VR 01.042 1993**

(730) **Indehaver:** AW Creative Technologies Limited, Ambury Road, Huntingdon, Cambridgeshire, PE18 6NZ, Storbritannien
(740/750) **Fuldmægtig:** Hofman-Bang & Boutard, Lehmann & Ree A/S, Hans Bekkevolds Allé 7, 2900 Hellerup

(111) **Reg. nr.: VR 01.043 1993**

(730) **Indehaver:** AW Creative Technologies Limited, Ambury Road, Huntingdon, Cambridgeshire, PE18 6NZ, Storbritannien
(740/750) **Fuldmægtig:** Hofman-Bang & Boutard, Lehmann & Ree A/S, Hans Bekkevolds Allé 7, 2900 Hellerup

(111) **Reg. nr.: VR 03.251 1993**

(730) **Indehaver:** Eastman Chemical Company a corporation of the State of Delaware, 100 North Estman Road, Kingsport, Tennessee 37660, USA
(740/750) **Fuldmægtig:** Budde, Schou & Co. A/S, Vestergade 31, 1456 København K

(111) **Reg. nr.: VR 03.574 1993**

(730) **Indehaver:** HALSOPRODUKTER LARS KÄRNERUD AB, Box 145, S-570 22 Forserum, Sverige
(740/750) **Fuldmægtig:** Hofman-Bang & Boutard, Lehmann & Ree A/S, Hans Bekkevolds Allé 7, 2900 Hellerup

(111) **Reg. nr.: VR 08.108 1993**

(730) **Indehaver:** HARRY'S FRANCE S. A., Rue du Grand Pré, F-36000 Chateauroux, Frankrig
(740/750) **Fuldmægtig:** Giersing & Stelling Patentbureau A/S, Teglpøtten 3, 3460 Birkerød

(111) **Reg. nr.: VR 08.109 1993**

(730) **Indehaver:** HARRY'S FRANCE S. A., Rue du Grand Pré, F-36000 CHATEAUROUX, Frankrig
(740/750) **Fuldmægtig:** Giersing & Stelling Patentbureau A/S, Teglpøtten 3, 3460 Birkerød

(111) **Reg. nr.: VR 08.818 1993**

(730) **Indehaver:** JET SERVICES, 45 Avenue Leclerc, F-69007 Lyon, Frankrig
(740/750) **Fuldmægtig:** Patentbureauet Magnus Jensens Eftf., Frederiksborgvej 15, 3520 Farum

(111) **Reg. nr.: VR 08.840 1993**

(730) **Indehaver:** FERROSAN A/S, Sydmarken 5, 2860 Søborg, Danmark
(740/750) **Fuldmægtig:** Hofman-Bang & Boutard, Lehmann & Ree A/S, Hans Bekkevolds Allé 7, 2900 Hellerup

(111) **Reg. nr.: VR 08.841 1993**

(730) **Indehaver:** FERROSAN A/S, Sydmarken 5, 2860 Søborg, Danmark
(740/750) **Fuldmægtig:** Hofman-Bang & Boutard, Lehmann & Ree A/S, Hans Bekkevolds Allé 7, 2900 Hellerup

(111) **Reg. nr.: VR 01.354 1994**

(730) **Indehaver:** Baizer und Leybold Deutschland Holding Aktiengesellschaft, Wilhelm-Rohn-Str. 25, D-63450 Hanau, Tyskland
(740/750) **Fuldmægtig:** Patentbureauet Magnus Jensens Eftf., Frederiksborgvej 15, 3520 Farum

(111) **Reg. nr.: VR 02.143 1994**

(730) **Indehaver:** Thai-Den ApS, Ravnbjergvej 69, 8800 Viborg, Danmark
(740/750) **Fuldmægtig:** Chas. Hude A/S, H. C. Andersens Boulevard 33, 1553 København V

(111) Reg. nr.: VR 03.209 1994

(730) **Indehaver:** Select Service Partner Limited, Queen's Wharf, Queen's Caroline Street, London W6 9RJ, Storbritannien
(740/750) **Fuldmægtig:** Plougmann, Vingtoft & Partners A/S, Sankt Annæ Plads 11, Postboks 3007, 1021 København K

(111) Reg. nr.: VR 03.210 1994

(730) **Indehaver:** Select Service Partner Limited, Queen's Wharf, Queen's Caroline Street, London W6 9RJ, Storbritannien
(740/750) **Fuldmægtig:** Plougmann, Vingtoft & Partners A/S, Sankt Annæ Plads 11, Postboks 3007, 1021 København K

(111) Reg. nr.: VR 03.393 1994

(730) **Indehaver:** Select Service Partner Limited, Queen's Wharf, Queen's Caroline Street, London W6 9RJ, Storbritannien
(740/750) **Fuldmægtig:** Plougmann, Vingtoft & Partners A/S, Sankt Annæ Plads 11, Postboks 3007, 1021 København K

(111) Reg. nr.: VR 06.136 1994

(730) **Indehaver:** DDG HOLDING A/S, Industrivej 3, 7120 Vejle Ø, Danmark
(740/750) **Fuldmægtig:** Internationalt Patent-Bureau, Høje Taastrup Boulevard 23, 2630 Taastrup

(111) Reg. nr.: VR 06.405 1994

(730) **Indehaver:** HARRY'S FRANCE S. A., Rue du Grand Pré, 36000 Chateauroux, Frankrig
(740/750) **Fuldmægtig:** Giersing & Stelling Patentbureau A/S, Teglpporten 3, 3460 Birkerød

(111) Reg. nr.: VR 07.066 1994

(730) **Indehaver:** Select Service Partner Limited, Queen's Wharf, Queen's Caroline Street, London W6 9RJ, Storbritannien
(740/750) **Fuldmægtig:** Plougmann, Vingtoft & Partners A/S, Sankt Annæ Plads 11, Postboks 3007, 1021 København K

(111) Reg. nr.: VR 08.356 1994

(730) **Indehaver:** SOCIEDAD ESTATAL DE PARTICIPACIONES INDUSTRIALES, Plaza del Marqués de Salamanca No. 8, 28006 Madrid, Spanien
(740/750) **Fuldmægtig:** Budde, Schou & Co. A/S, Vestergade 31, 1456 København K

(111) Reg. nr.: VR 00.131 1995

(730) **Indehaver:** Langnese Honig GmbH, D-22941 Bargteheide, Tyskland
(740/750) **Fuldmægtig:** Hofman-Bang & Boutard, Lehmann & Ree A/S, Hans Bekkevolds Allé 7, 2900 Hellerup

(111) Reg. nr.: VR 02.253 1995

(730) **Indehaver:** MARCEL CONTIER, 34 Rue Fortuny, 75017 Paris, Frankrig
(740/750) **Fuldmægtig:** Jette Sandel Trademarks A/S, Postbox 130, Mølleledamsvej 10, 3460 Birkerød

(111) Reg. nr.: VR 03.853 1995

(730) **Indehaver:** Purup-Eskofot A/S, Industriparken 35-37, 2750 Ballerup, Danmark
(740/750) **Fuldmægtig:** Hofman-Bang & Boutard, Lehmann & Ree A/S, Hans Bekkevolds Allé 7, 2900 Hellerup

(111) Reg. nr.: VR 04.332 1995

(730) **Indehaver:** Exel Oy, PL 29, Fin-52701 Mäntyharju, Finland
(740/750) **Fuldmægtig:** Larsen & Birkeholm A/S Skandinavisk Patentbureau, Østerågade 25, Postboks 1651, 9100 Aalborg

(111) Reg. nr.: VR 04.377 1995

(730) **Indehaver:** FERROSAN A/S, Sydmarken 5, 2860 Søborg, Danmark
(740/750) **Fuldmægtig:** Hofman-Bang & Boutard, Lehmann & Ree A/S, Hans Bekkevolds Allé 7, 2900 Hellerup

(111) Reg. nr.: VR 04.907 1995

(730) **Indehaver:** Thoro System Products, Inc., a corporation of the State of Delaware, 4404 N. E. 53rd Road, Gainesville, Florida 32609, USA
(740/750) **Fuldmægtig:** Hofman-Bang & Boutard, Lehmann & Ree A/S, Hans Bekkevolds Allé 7, 2900 Hellerup

(111) Reg. nr.: VR 05.276 1995

(730) **Indehaver:** Experta-BIL, Beethovenstrasse 48, 8002 Zürich, Schweiz
(740/750) **Fuldmægtig:** Hofman-Bang & Boutard, Lehmann & Ree A/S, Hans Bekkevolds Allé 7, 2900 Hellerup

(111) Reg. nr.: VR 06.303 1995

(730) **Indehaver:** Norditube Technologies AB, Rue Ernest Solvay 181, B-4000 Liège, Belgien
(740/750) **Fuldmægtig:** Plougmann, Vingtoft & Partners A/S, Sankt Annæ Plads 11, Postboks 3007, 1021 København K

(111) Reg. nr.: VR 06.729 1995

(730) **Indehaver:** VW Parfum Limited, 9-15 Elcho Street, London, Storbritannien
(740/750) **Fuldmægtig:** Hofman-Bang & Boutard, Lehmann & Ree A/S, Hans Bekkevolds Allé 7, 2900 Hellerup

(111) Reg. nr.: VR 07.017 1995

(730) **Indehaver:** 21 Century Systems ApS, Skelbækgade 2, 1717 København V, Danmark
(740/750) **Fuldmægtig:** Jette Sandel Trademarks A/S, Postbox 130, Mølleledamsvej 10, 3460 Birkerød

(111) Reg. nr.: VR 07.394 1995

(730) **Indehaver:** Gynecare, Inc., a corporation of the State of Delaware, 235 Constitution Drive, Menlo Park, California 94025, USA
(740/750) **Fuldmægtig:** Chas. Hude A/S, H. C. Andersens Boulevard 33, 1553 København V

(111) Reg. nr.: VR 02.981 1996

(730) **Indehaver:** Exel Oy, PL 29, Fin-52701 Mäntyharju, Finland
(740/750) **Fuldmægtig:** Larsen & Birkeholm A/S Skandinavisk Patentbureau, Østerågade 25, Postboks 1651, 9100 Aalborg

(111) Reg. nr.: VR 04.031 1996

(730) **Indehaver:** Warner-Lambert Export Limited, Pottery Road, Dun Laoghaire, Co., Dublin, Irland
(740/750) **Fuldmægtig:** Chas. Hude A/S, H. C. Andersens Boulevard 33, 1553 København V

(111) Reg. nr.: VR 04.033 1996

(730) **Indehaver:** Warner-Lambert Export Limited, Pottery Road, Dun Laoghaire, Co., Dublin, Irland
(740/750) **Fuldmægtig:** Chas. Hude A/S, H. C. Andersens Boulevard 33, 1553 København V

(111) Reg. nr.: VR 06.165 1996

(730) **Indehaver:** Euro-Dan Sko A/S, Krogsagervej 50, 7000 Fredericia, Danmark

(111) Reg. nr.: VR 06.846 1996

(730) **Indehaver:** Frau Hildegard Körper Erdle, Steige 1, D-69436 Schönbrunn-Schwanheim, Tyskland
(740/750) **Fuldmægtig:** Budde, Schou & Co. A/S, Vestergade 31, 1456 København K

(111) Reg. nr.: VR 07.160 1996

(730) **Indehaver:** Fritidsresor AB, S-117 85 Stockholm, Sverige
(740/750) **Fuldmægtig:** Hofman-Bang & Boutard, Lehmann & Ree A/S, Hans Bekkevolds Allé 7, 2900 Hellerup

(111) Reg. nr.: VR 00.699 1997

(730) **Indehaver:** Fritidsresor AB, S-117 85 Stockholm, Sverige
(740/750) **Fuldmægtig:** Hofman-Bang & Boutard, Lehmann & Ree A/S, Hans Bekkevolds Allé 7, 2900 Hellerup

(111) Reg. nr.: VR 01.746 1997

(730) **Indehaver:** GreenGate Interiors ApS, Stockholmsvej 2 A, 3060 Espergærde, Danmark
(740/750) **Fuldmægtig:** Advokat Johan Løje, Vognmagergade 7, 1120 København K

(111) **Reg. nr.: VR 01.747 1997**
 (730) **Indehaver:** GreenGate Interiors ApS, Stockholmsvej 2 A, 3060
 Espergærde, Danmark
 (740/750) **Fuldmægtig:** Advokat Johan Løje, Vognmagergade 7, 1120
 København K

(111) **Reg. nr.: VR 01.748 1997**
 (730) **Indehaver:** GreenGate Interiors ApS, Stockholmsvej 2 A, 3060
 Espergærde, Danmark
 (740/750) **Fuldmægtig:** Advokat Johan Løje, Vognmagergade 7, 1120
 København K

(111) **Reg. nr.: VR 01.749 1997**
 (730) **Indehaver:** GreenGate Interiors ApS, Stockholmsvej 2 A, 3060
 Espergærde, Danmark
 (740/750) **Fuldmægtig:** Advokat Johan Løje, Vognmagergade 7, 1120
 København K

(111) **Reg. nr.: VR 01.750 1997**
 (730) **Indehaver:** GreenGate Interiors ApS, Stockholmsvej 2 A, 3060
 Espergærde, Danmark
 (740/750) **Fuldmægtig:** Advokat Johan Løje, Vognmagergade 7, 1120
 København K

(111) **Reg. nr.: VR 01.751 1997**
 (730) **Indehaver:** GreenGate Interiors ApS, Stockholmsvej 2 A, 3060
 Espergærde, Danmark
 (740/750) **Fuldmægtig:** Advokat Johan Løje, Vognmagergade 7, 1120
 København K

(111) **Reg. nr.: VR 01.752 1997**
 (730) **Indehaver:** GreenGate Interiors ApS, Stockholmsvej 2 A, 3060
 Espergærde, Danmark
 (740/750) **Fuldmægtig:** Advokat Johan Løje, Vognmagergade 7, 1120
 København K

(111) **Reg. nr.: VR 01.753 1997**
 (730) **Indehaver:** GreenGate Interiors ApS, Stockholmsvej 2 A, 3060
 Espergærde, Danmark
 (740/750) **Fuldmægtig:** Advokat Johan Løje, Vognmagergade 7, 1120
 København K

(111) **Reg. nr.: VR 01.754 1997**
 (730) **Indehaver:** GreenGate Interiors ApS, Stockholmsvej 2 A, 3060
 Espergærde, Danmark
 (740/750) **Fuldmægtig:** Advokat Johan Løje, Vognmagergade 7, 1120
 København K

(111) **Reg. nr.: VR 01.755 1997**
 (730) **Indehaver:** GreenGate Interiors ApS, Stockholmsvej 2 A, 3060
 Espergærde, Danmark
 (740/750) **Fuldmægtig:** Advokat Johan Løje, Vognmagergade 7, 1120
 København K

(111) **Reg. nr.: VR 01.756 1997**
 (730) **Indehaver:** GreenGate Interiors ApS, Stockholmsvej 2 A, 3060
 Espergærde, Danmark
 (740/750) **Fuldmægtig:** Advokat Johan Løje, Vognmagergade 7, 1120
 København K

(111) **Reg. nr.: VR 01.757 1997**
 (730) **Indehaver:** GreenGate Interiors ApS, Stockholmsvej 2 A, 3060
 Espergærde, Danmark
 (740/750) **Fuldmægtig:** Advokat Johan Løje, Vognmagergade 7, 1120
 København K

(111) **Reg. nr.: VR 01.758 1997**
 (730) **Indehaver:** GreenGate Interiors ApS, Stockholmsvej 2 A, 3060
 Espergærde, Danmark
 (740/750) **Fuldmægtig:** Advokat Johan Løje, Vognmagergade 7, 1120
 København K

(111) **Reg. nr.: VR 01.759 1997**
 (730) **Indehaver:** GreenGate Interiors ApS, Stockholmsvej 2 A, 3060
 Espergærde, Danmark
 (740/750) **Fuldmægtig:** Advokat Johan Løje, Vognmagergade 7, 1120
 København K

(111) **Reg. nr.: VR 01.760 1997**
 (730) **Indehaver:** GreenGate Interiors ApS, Stockholmsvej 2 A, 3060
 Espergærde, Danmark
 (740/750) **Fuldmægtig:** Advokat Johan Løje, Vognmagergade 7, 1120
 København K

Varemærker

Tilførsler til registreringer

Klasse- og varefortegnelse efter begrænsning, herunder begrænsning efter indsigelse eller efter deling

(111) **Reg. nr.: VR 01.562 1957**

(511) **Klasse 9:** Registrerings-, bogholderi- og elektroniske arkiveringsmaskiner og dele til sådanne, kontormaskiner (ikke indeholdt i andre klasser), såsom regnemaskiner, elektronregnemaskiner og dele til sådanne, kameras og andre apparater samt udstyr til fotografiske processer, radaranlæg, automatiske og fjernstyrede stabiliseringsindretninger til flyvemaskiner, såsom automatiske piloter, elektriske og elektroniske instrumenter, brandalarmeringsanlæg, gyroskop og gyroskopstyrede mekanismer, gyroskopkompasser, elektriske lysbuesvejseapparater.

(511) **Klasse 16:** Kontormaskiner (ikke indeholdt i andre klasser), nemlig skrivemaskiner og dele til sådanne.

(111) **Reg. nr.: VR 00.908 1967**

(511) **Klasse 5:** Hygiejnebind imprægneret med bactericide og fungicide midler.

(111) **Reg. nr.: VR 01.061 1967**

(511) **Klasse 8:** Haveredskaber og mindre markredskaber, knive, sakse, gaffler, snedker-, tømrer-, smede-, murer-, og gartnerværktøj og -redskaber samt andet værktøj og redskaber for håndværkere, slibestene (ikke til maskiner), hvæssestene, brødkærere, strygejern (ikke elektriske), leer, strygespån, barbermaskiner og barberblade.

(511) **Klasse 9:** Nautiske instrumenter, redningsmateriel, vægte, elektriske strygejern.

(511) **Klasse 22:** ståltov, tovværk, samt rebslagerivarer, sejl garn, høstbindergarn, fisketvist, netgarn, trawltwine, fiskenetgarn, færdige fiskenet, presenningdug og presenninger, sejldug til fremstilling af sejl, værk af bomuld, hamp, hør og jute til polstring og støpning.

(111) **Reg. nr.: VR 00.240 1969**

(511) **Klasse 1-4,6-15**

(511) **Klasse 16:** Adresseringsmaskiner, skrivemaskinebånd, blyanter, blyantspidsemaskiner, blæk, brevåbnere, brevordnere, brevpapir, carbonpapir, duplikatorer til kontorbrug, emballagepapir, etiketter, forretningspapirer, fotografier, frankeringsmaskiner, fyldepenne, glanspapir, grifler, gummibånd, gummistempler, heftesklemmer, hyldebortor til køkkenskabe, kalendere, klæbemidler, kontorkopieringsapparater, linealer, lyskopier, malebrætter, malerkasser, malerlærred, maler- og dekoratørværktøj, modellervoks, nodepapir, nummeringsstempler, papirspapillotter til håret, papirsrullegardiner, papirsbleer, papirsservietter, papmachevarer, pastelstifter, pencils, penne, pensler, pergamentpapir, plakater, postkort, radergummi, raderknive, skabeloner, skoletavler, skrivemaskiner, smørrebrødspapir, snitmønstre, staffelier, stencils, tegneartikler, wc-papir (ikke medicinsk), underlag til ølglas.

(511) **Klasse 17-34.**

(111) **Reg. nr.: VR 02.840 1969**

(511) **Klasse 1:** Alkohol, appeturmidler, blodgøringsmidler til vand, borax, borsyre, calcineret soda, cellulose, chilesalpeter, forbedringsmidler til drikkevand, midler mod dugdannelse på brilleglas og vinduer, fedtjerningsmidler, fixersalte, forædlingsmidler til most, frostbeskyttelsesmidler, garvemidler, gummiment, gødning, hærdemidler, ildslukningsmidler, kedelstønsthindrende midler, kemiske konserveringsmidler til levnedsmidler, naftalin, natron, pødevoks til havebrug, salmiarkspritus, stivelse til industriel brug, vinstenssyre, ægpræserveringsmidler, ølkonserveringsmidler.

(511) **Klasse 2:** Lædersvæerte, skosvæerte (farve).

(511) **Klasse 3-4,6-15.**

(511) **Klasse 16:** Adresseringsmaskiner, skrivemaskinbånd, blyanter, blyantspidsemaskiner, blæk, brevåbnere, brevordnere, brevpapir, carbonpapir, duplikatorer til kontorbrug, emballagepapir, etiketter, forretningspapir, fotografier, frankeringsmaskiner, fyldepenne, glanspapir, grifler, gummibånd, gummistempler, heftesklemmer, hyldebortor til køkkenskabe, kalendere, klæbemidler, kontorkopieringsapparater, linealer, lyskopier, malebrætter, malerkasser, malerlærred, maler- og dekoratørværktøj, modellervoks, nodepapir, nummeringsstempler, papirspapillotter til håret, papirsrullegardiner, papirsbleer, papirsservietter, papmachevarer, pastelstifter, pencils, penne, pensler, pergamentpapir, plakater, postkort, radergummi, raderknive, skabeloner, skoletavler, skrivemaskiner, smørrebrødspapir, snitmønstre, staffelier, stencils, tegneartikler, WC-papir, underlag til ølglas.

(511) **Klasse 18:** Dokumentmapper, hundehalsbånd, kufferter, lædervarer (ikke indeholdt i andre klasser), paraplyer, piske

(511) **Klasse 20:** Møbler, spejle, billedrammer, høvlebænke, kontormøbler, kurve, madrasser, papirkurve, paraplystativer, tøjklammer, tønder, værktøjskasser af træ.

(511) **Klasse 21:** Barberkoste, baberkosteholdere, barberskåle, benklædepresser, blomstersprøjter, ikke elektriske boneapparater, bordservice af fajance, porcelæn, keramik og glas, børster, emallerede køkkenredskaber, forme til bagning og madlavning, havesprøjter, husholdningsredskaber, kamme, køkkenredskaber, parfumeforstøvere, plænevandere, pudderdåser, serveringsbakker, spande, strygebrætter, svampe, termoflasker, toiletpapirholdere, vinkølere.

(511) **Klasse 24:** Badelinned, badehåndklæder, betræk til sengetøj, bordlinned, dyner, flag, lommeterklæder, rejsetapper, skjortestof, tricotsstof, vaskeklude.

(511) **Klasse 25,28-34.**

(111) **Reg. nr.: VR 03.068 1969**

(511) **Klasse 1-4,6-15.**

(511) **Klasse 16:** Adresseringsmaskiner, skrivemaskinebånd, blyanter, blyantspidsemaskiner, blæk, brevåbnere, brevordnere, brevpapir, carbonpapir, duplikatorer til kontorbrug, emballagepapir, etiketter, forretningspapirer, fotografier, frankeringsmaskiner, fyldepenne, glanspapir, grifler, gummibånd, gummistempler, heftesklemmer, hyldebortor til køkkenskabe, kalendere, klæbemidler, kontorkopieringsapparater, linealer, lyskopier, malebrætter, malerkasser, malerlærred, maler- og dekoratørværktøj, modellervoks, nodepapir, nummeringsstempler, papirspapillotter til håret, papirsrullegardiner, papirsbleer, papirsservietter, papmachevarer, pastelstifter, pencils, penne, pensler, pergamentpapir, plakater, postkort, radergummi, raderknive, skabeloner, skoletavler, skrivemaskiner, smørrebrødspapir, snitmønstre, staffelier, stencils, tegneartikler, wc-papir (ikke medicinsk), underlag til ølglas.

(511) **Klasse 17-33.**

(111) **Reg. nr.: VR 00.837 1970**

(511) **Klasse 1-4,6-15.**

(511) **Klasse 16:** Adresseringsmaskiner, skrivemaskinebånd, blyanter, blyantspidsemaskiner, blæk, brevåbnere, brevordnere, brevpapir, carbonpapir, duplikatorer til kontorbrug, emballagepapir, etiketter, forretningspapirer, fotografier, frankeringsmaskiner, fyldepenne, glanspapir, grifler, gummibånd, gummistempler, heftesklemmer, hyldebortor til køkkenskabe, kalendere, klæbemidler, kontorkopieringsapparater, linealer, lyskopier, malebrætter, malerkasser, malerlærred, maler- og dekoratørværktøj, modellervoks, nodepapir, nummeringsstempler, papirspapillotter til håret, papirsrullegardiner, papirsbleer, papirsservietter, papmachevarer, pastelstifter, pencils, penne, pensler, pergamentpapir, plakater, postkort, radergummi, raderknive, skabeloner, skoletavler, skrivemaskiner, smørrebrødspapir, snitmønstre, staffelier, stencils, tegneartikler, WC-papir (ikke medicinsk), underlag til ølglas.

(511) **Klasse 17-34.**

(111) **Reg. nr.: VR 01.777 1972**

(511) **Klasse 1-3,6,8-10.**

(511) **Klasse 11:** Installationer til dampdannelse, kogning, køling, tørring, ventilation og vandledning samt sanitetsinstallationer,

(511) **Klasse 12-15.**

(511) **Klasse 16:** Artikler for kunstnere, pensler, skrivemaskiner, spillekort,

(511) **Klasse 17-18,20-24,26-34,37-38,40.**

(111) **Reg. nr.: VR 01.793 1987**

(511) **Klasse 1,16-17.**

(111) Reg. nr.: VR 02.172 1987

(511) Klasse 7: Maskinelle indretninger til mekanisk arkivering af lyd-bærere såsom lyd-båndkassetter, maskiner til fremstilling af databærere.

(511) Klasse 9: Elektrotekniske installationer til radio-, fjernsyns-, film- og optagelsesstudios; apparater og instrumenter til måling, signalering og kontrol samt undervisningsapparater og -instrumenter; elektriske eller automatiske styreindretninger, lyd- og/eller billedoptagelses- og -gengivelsesindretninger, -apparater og -anlæg, nemlig radioer, stereo-, quadro- og HiFi-anlæg, båndoptagere, kassettebåndoptagere, pladespillere, redigeringsborde, mixerpulte, positioneringsindretninger og synkroniseringsapparater, herunder dele til de forannævnte varer; tilbehør til de forannævnte varer, nemlig højttalere, forstærkere, mikrofoner, kassetter, lyd-bånd, grammofonplader, adaptere, fjernstyringsindretninger, hovedtelefoner og kabler; anlæg til data- og signalbehandling og data- og signaloverførelse.

(111) Reg. nr.: VR 06.635 1995

(511) Klasse 9. Registreringen omfatter ikke mikroprocessorer, integrerede kredsløb, printkort, lagerchip og hovedkort.



Varemærker
Fornyeede registreringer

VR 00.410 1937	VR 02.191 1987
VR 00.113 1947	VR 02.331 1987
VR 00.955 1947	VR 02.333 1987
VR 01.168 1947	VR 02.374 1987
VR 00.731 1957	VR 02.385 1987
VR 00.864 1957	VR 02.401 1987
VR 00.905 1957	VR 02.479 1987
VR 00.930 1957	VR 02.505 1987
VR 01.112 1957	VR 02.672 1987
VR 01.136 1957	VR 02.694 1987
VR 01.167 1957	VR 02.737 1987
VR 01.398 1957	VR 02.762 1987
VR 01.410 1957	VR 02.770 1987
VR 01.412 1957	VR 02.847 1987
VR 01.562 1957	VR 02.875 1987
VR 03.037 1966	VR 02.894 1987
VR 00.047 1967	VR 03.682 1987
VR 00.908 1967	
VR 01.061 1967	
VR 01.431 1967	
VR 01.493 1967	
VR 01.514 1967	
VR 01.578 1967	
VR 01.586 1967	
VR 01.615 1967	
VR 01.750 1967	
VR 01.790 1967	
VR 02.101 1967	
VR 02.261 1967	
VR 02.283 1967	
VR 02.370 1967	
VR 02.458 1967	
VR 02.587 1967	
VR 04.108 1976	
VR 04.111 1976	
VR 00.457 1977	
VR 01.053 1977	
VR 01.173 1977	
VR 01.417 1977	
VR 01.843 1977	
VR 01.890 1977	
VR 01.893 1977	
VR 01.915 1977	
VR 01.966 1977	
VR 01.970 1977	
VR 01.978 1977	
VR 02.118 1977	
VR 02.126 1977	
VR 02.238 1977	
VR 02.362 1977	
VR 02.432 1977	
VR 02.480 1977	
VR 02.487 1977	
VR 02.766 1977	
VR 02.828 1977	
VR 02.836 1977	
VR 02.837 1977	
VR 02.921 1977	
VR 03.033 1977	
VR 03.071 1977	
VR 03.185 1977	
VR 03.226 1977	
VR 01.662 1987	
VR 01.701 1987	
VR 01.702 1987	
VR 01.793 1987	
VR 01.802 1987	
VR 01.804 1987	
VR 01.943 1987	
VR 01.960 1987	
VR 02.137 1987	
VR 02.156 1987	
VR 02.157 1987	
VR 02.158 1987	
VR 02.166 1987	
VR 02.172 1987	
VR 02.186 1987	

Varemærker**Udslettede registreringer**

Omfatter udslettelser efter indsigelse, på grund af manglende fornyelse samt udslettelse foretaget på mærkeindehaverens begæring eller på grund af dom

VR 00.450 1906
 VR 00.958 1926
 VR 01.040 1926
 VR 01.097 1936
 VR 01.101 1936
 VR 01.112 1936
 VR 01.185 1936
 VR 01.198 1936
 VR 01.199 1936
 VR 01.207 1936
 VR 01.208 1936
 VR 01.596 1946
 VR 01.599 1946
 VR 01.604 1946
 VR 01.605 1946
 VR 01.609 1946
 VR 01.766 1946
 VR 01.794 1946
 VR 01.799 1946
 VR 01.813 1946
 VR 01.815 1946
 VR 02.098 1956
 VR 02.105 1956
 VR 02.108 1956
 VR 02.116 1956
 VR 02.125 1956
 VR 02.131 1956
 VR 02.132 1956
 VR 02.142 1956
 VR 02.146 1956
 VR 02.229 1956
 VR 02.235 1956
 VR 02.248 1956
 VR 02.263 1956
 VR 02.275 1956
 VR 02.291 1956
 VR 02.296 1956
 VR 02.304 1956
 VR 02.306 1956
 VR 02.322 1956
 VR 02.323 1956
 VR 02.746 1966
 VR 02.747 1966
 VR 02.749 1966
 VR 02.754 1966
 VR 02.756 1966
 VR 02.757 1966
 VR 02.763 1966
 VR 02.769 1966
 VR 02.774 1966
 VR 02.785 1966
 VR 02.786 1966
 VR 02.794 1966
 VR 02.796 1966
 VR 02.800 1966
 VR 02.804 1966
 VR 02.807 1966
 VR 02.808 1966
 VR 02.809 1966
 VR 02.811 1966
 VR 02.813 1966
 VR 02.817 1966
 VR 02.952 1966
 VR 02.953 1966
 VR 02.957 1966
 VR 02.958 1966
 VR 02.960 1966
 VR 02.961 1966
 VR 02.962 1966
 VR 02.971 1966
 VR 02.972 1966
 VR 02.989 1966
 VR 02.991 1966
 VR 03.002 1966
 VR 03.011 1966
 VR 03.012 1966
 VR 03.014 1966

VR 03.020 1966
 VR 03.026 1966
 VR 03.032 1966
 VR 03.034 1966
 VR 03.054 1966
 VR 03.055 1966
 VR 03.065 1966
 VR 03.066 1966
 VR 03.067 1966
 VR 03.068 1966
 VR 03.083 1966
 VR 03.084 1966
 VR 03.089 1966
 VR 03.458 1976
 VR 03.461 1976
 VR 03.469 1976
 VR 03.470 1976
 VR 03.473 1976
 VR 03.474 1976
 VR 03.475 1976
 VR 03.479 1976
 VR 03.488 1976
 VR 03.489 1976
 VR 03.504 1976
 VR 03.514 1976
 VR 03.515 1976
 VR 03.516 1976
 VR 03.517 1976
 VR 03.736 1976
 VR 03.739 1976
 VR 03.740 1976
 VR 03.744 1976
 VR 03.748 1976
 VR 03.749 1976
 VR 03.753 1976
 VR 03.754 1976
 VR 03.755 1976
 VR 03.763 1976
 VR 03.769 1976
 VR 03.774 1976
 VR 03.777 1976
 VR 03.786 1976
 VR 03.791 1976
 VR 03.804 1976
 VR 03.808 1976
 VR 03.816 1976
 VR 03.818 1976
 VR 03.819 1976
 VR 03.827 1976
 VR 03.832 1976
 VR 03.834 1976
 VR 03.835 1976
 VR 03.837 1976
 VR 03.841 1976
 VR 03.845 1976
 VR 03.847 1976
 VR 03.848 1976
 VR 03.850 1976
 VR 03.864 1976
 VR 03.872 1976
 VR 03.878 1976
 VR 03.882 1976
 VR 03.885 1976
 VR 03.890 1976
 VR 03.897 1976
 VR 03.900 1976
 VR 03.903 1976
 VR 03.905 1976
 VR 03.911 1976
 VR 03.916 1976
 VR 03.920 1976
 VR 03.929 1976
 VR 03.937 1976
 VR 03.939 1976
 VR 03.941 1976
 VR 03.253 1986
 VR 03.256 1986

VR 03.261 1986
 VR 03.263 1986
 VR 03.267 1986
 VR 03.271 1986
 VR 03.273 1986
 VR 03.274 1986
 VR 03.278 1986
 VR 03.279 1986
 VR 03.282 1986
 VR 03.284 1986
 VR 03.286 1986
 VR 03.290 1986
 VR 03.297 1986
 VR 03.299 1986
 VR 03.302 1986
 VR 03.303 1986
 VR 03.304 1986
 VR 03.305 1986
 VR 03.306 1986
 VR 03.307 1986
 VR 03.308 1986
 VR 03.309 1986
 VR 03.314 1986
 VR 03.318 1986
 VR 03.319 1986
 VR 03.321 1986
 VR 03.322 1986
 VR 03.323 1986
 VR 03.326 1986
 VR 03.327 1986
 VR 03.328 1986
 VR 03.329 1986
 VR 03.333 1986
 VR 03.334 1986
 VR 03.335 1986
 VR 03.336 1986
 VR 03.337 1986
 VR 03.338 1986
 VR 03.339 1986
 VR 03.341 1986
 VR 03.344 1986
 VR 03.345 1986
 VR 03.348 1986
 VR 03.351 1986
 VR 03.352 1986
 VR 03.353 1986
 VR 03.355 1986
 VR 03.356 1986
 VR 03.357 1986
 VR 03.359 1986
 VR 03.362 1986
 VR 03.363 1986
 VR 03.364 1986
 VR 03.367 1986
 VR 03.368 1986
 VR 03.372 1986
 VR 03.373 1986
 VR 03.374 1986
 VR 03.375 1986
 VR 03.376 1986
 VR 03.377 1986
 VR 03.381 1986
 VR 03.659 1986
 VR 03.661 1986
 VR 03.664 1986
 VR 03.665 1986
 VR 03.667 1986
 VR 03.668 1986
 VR 03.669 1986
 VR 03.670 1986
 VR 03.675 1986
 VR 03.676 1986
 VR 03.681 1986
 VR 03.682 1986
 VR 03.683 1986
 VR 03.684 1986
 VR 03.685 1986
 VR 03.688 1986
 VR 03.689 1986
 VR 03.694 1986
 VR 03.696 1986
 VR 03.697 1986
 VR 03.698 1986
 VR 03.704 1986
 VR 03.705 1986
 VR 03.706 1986
 VR 03.708 1986
 VR 03.711 1986
 VR 03.714 1986
 VR 03.715 1986

VR 03.717 1986
 VR 03.722 1986
 VR 03.723 1986
 VR 03.724 1986
 VR 03.725 1986
 VR 03.726 1986
 VR 03.727 1986
 VR 03.728 1986
 VR 03.729 1986
 VR 03.731 1986
 VR 03.732 1986
 VR 03.738 1986
 VR 03.742 1986
 VR 03.749 1986
 VR 03.751 1986
 VR 03.752 1986
 VR 03.753 1986
 VR 03.755 1986
 VR 03.756 1986
 VR 03.757 1986
 VR 03.758 1986
 VR 03.760 1986
 VR 03.762 1986
 VR 03.763 1986
 VR 03.765 1986
 VR 03.773 1986
 VR 03.775 1986
 VR 03.776 1986
 VR 03.778 1986
 VR 03.779 1986
 VR 03.781 1986
 VR 06.665 1993
 VR 06.098 1995

Fællesmærker

Offentliggørelse af registreringer

Indsigelsesfristen udløber 2 måneder fra dato,
jf. fællesmærkelovens § 2 og varemærkelovens
§ 23

(111) Reg. nr.: FR 00.005 1997
(210) Ans. nr.: FA 00.012 1996

(151) Reg. dato: 20 jun 1997
(220) Ans. dato: 22 jun 1994

FRI KVART

(730) **Indehaver:** Danske Mejeriers Fællesorganisation, Frederiks Alle 22, 8000 Århus C, Danmark

(740/750) **Fuldmægtig:** Chas. Hude A/S, H. C. Andersens Boulevard 33, 1553 København V

(511) **Klasse:** 32

(551) **Retten til mærket:**

Benyttelse af mærket tilkommer mejerier og mælkeproducenter, der er medlemmer af Fællesorganisationen, og de enkelte erhvervsdrivende, der er medlemmer af sammenslutninger under Fællesorganisationen, forudsat de overholder Fællesorganisationens bestemmelser for mærkets anvendelse. For mærkets benyttelse gælder de af myndighederne til enhver tid fastsatte kvalitetsforskrifter for mælk og mejeriprodukter, samt hvad der senere måtte blive pålagt af Fællesorganisationen.

(111) Reg. nr.: FR 00.006 1997
(210) Ans. nr.: FA 00.013 1996

(151) Reg. dato: 20 jun 1997
(220) Ans. dato: 22 jun 1994



(730) **Indehaver:** Danske Mejeriers Fællesorganisation, Frederiks Alle 22, 8000 Århus C, Danmark

(740/750) **Fuldmægtig:** Chas. Hude A/S, H. C. Andersens Boulevard 33, 1553 København V

(511) **Klasse:** 32

(551) **Retten til mærket:**

Benyttelse af mærket tilkommer mejerier og mælkeproducenter, der er medlemmer af Fællesorganisationen, og de enkelte erhvervsdrivende, der er medlemmer af sammenslutninger under Fællesorganisationen, forudsat de overholder Fællesorganisationens bestemmelser for mærkets anvendelse. For mærkets benyttelse gælder de af myndigheder til enhver tid fastsatte kvalitetsforskrifter for mælk og mejeriprodukter, samt hvad der senere måtte blive pålagt af Fællesorganisationen.

Fællesmærker

Tilførsler til registreringer

**Ændring af indehaver- og/eller
fuldmægtsforhold**

(111) Reg. nr.: FR 00.016 1987

(730) **Indehaver:** Comité de Promotion des Vins de Pays Charentais, 23, Allée du Champ de Mars, 16100 Cognac, Frankrig

(740/750) **Fuldmægtig:** Budde, Schou & Co. A/S, Vestergade 31, 1456 København K



Faded text at the bottom left, possibly a list or table of entries, mostly illegible due to low contrast.

Fællesmærker
Fornyede registreringer

FR 00.016 1987

W

Fællesmærker

Udslettede registreringer

Omfatter udslettelse efter indsigelse, på grund af manglende fornyelse samt udslettelse foretaget på mærkeindehaverens begæring eller på grund af dom

FR 00.025 1966
FR 00.026 1966
FR 00.015 1976
FR 00.017 1976

Internationale registreringer

Offentliggørelse af registreringer

(Yderligere oplysninger, f.eks. om varefortegnelse, ses i det anførte Gazette nummer enten under rubrikken, der vedrører registreringer, eller under rubrikken, der vedrører ændringer i varefortegnelser).

Indsigelsesfristen udløber 2 måneder fra dato, jf. § 20 i bekendtgørelse nr. 151 af 20 marts 1996

(111) Reg. nr.: MP 464.188 00

(800) Reg. dato: 09 okt 1981
(800)Design. dato: 22 aug 1996



(730) **Indehaver:** HEINRICH BERNDES KG, 55, Wiebelsheidestrasse, D-59757 ARNSBERG, Tyskland

(511) **Klasse** 21.

Gazette No.: 15/1996

(111) Reg. nr.: MP 467.079 00

(800) Reg. dato: 27 okt 1981
(800)Design. dato: 26 maj 1996



(730) **Indehaver:** DEUTSCHE TOURING GESELLSCHAFT MBH INTERNATIONALES REISEVERKEHRSUNTERNEHMEN GERMAN TOURING COMPANY - EUROPABUS, 17, Am Römerhof, D-60486 FRANKFURT, Tyskland

(511) **Klasse** 36,39,41-42.

Gazette No.: 15/1996

(111) Reg. nr.: MP 488.144 00

(800) Reg. dato: 26 sep 1984
(800)Design. dato: 02 aug 1996



(730) **Indehaver:** WILLY BOGNER GMBH u. Co KG, 4, St. -Veit-Strasse, D-81673 MÜNCHEN, Tyskland

(511) **Klasse** 25

Gazette No.: 16/1996

(111) Reg. nr.: MP 498.932 00

(800) Reg. dato: 04 sep 1985
(800)Design. dato: 12 jun 1996



(730) **Indehaver:** Irisette GmbH & Co. KG, 66, Schonauer Strasse, D-79669 Zell, Tyskland

(511) **Klasse** 17,20,24-25.

Gazette No.: 15/1996

(111) Reg. nr.: MP 502.387 00

(800) Reg. dato: 25 feb 1986
(800)Design. dato: 05 jul 1996

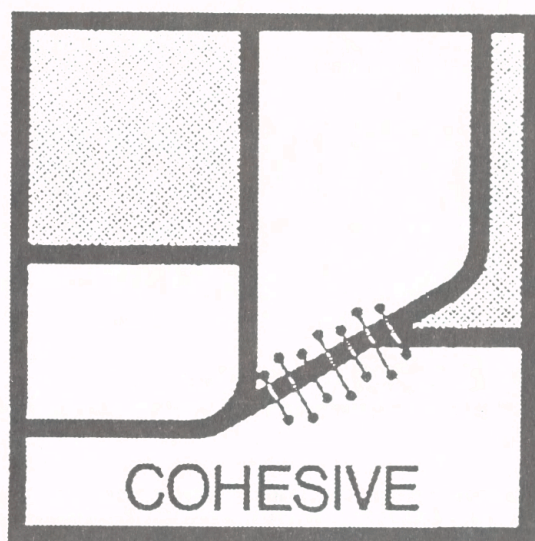

(730) **Indehaver:** KARL OTTO BRAUN KG, Lauterhalstrasse, D-6759 WOLFSTEIN, Tyskland

(511) **Klasse** 5,10.

Gazette No.: 15/1996

(111) Reg. nr.: MP 504.706 00

(800) Reg. dato: 23 maj 1986
(800)Design. dato: 23 maj 1996



(730) **Indehaver:** WIG INDUSTRIEINSTANDHALTUNG GMBH & Co KOMMANDITGESELLSCHAFT, 36, Riehler Strasse, D-50668 KÖLN, Tyskland

(511) **Klasse** 35,37,39,42.

Gazette No.: 15/1996

(111) Reg. nr.: MP 518.780 00

(800) Reg. dato: 16 nov 1987
(800)Design. dato: 15 nov 1996

Pöschl

(730) **Indehaver:** ALOIS PÖSCHL GMBH & Co. KG, 1 Dieselstrasse, D-84144 Geisenhausen, Tyskland

(511) Klasse 34.

Gazette No.: 02/1997

(111) Reg. nr.: MP 532.523 00

(800) Reg. dato: 23 dec 1988
(800)Design. dato: 18 sep 1996

JO MEURER

(730) **Indehaver:** JO MEURER, 20, Zieblandstrasse, D-80798 MÜNCHEN, Tyskland

(511) Klasse 3,14,25.

Gazette No.: 19/1996

(111) Reg. nr.: MP 547.976 00

(800) Reg. dato: 18 jan 1990
(800)Design. dato: 26 maj 1996

DEUTSCHE  GESELLSCHAFT mbH

INTERNATIONALES REISEVERKEHRSUNTERNEHMEN - GERMAN TOURING COMPANY-EUROPABUS

(730) **Indehaver:** DEUTSCHE TOURING GESELLSCHAFT MBH INTERNATIONALES REISEVERKEHRSUNTERNEHMEN GERMAN TOURING COMPANY-EUROPABUS, 17, Am Römerhof, D-60486 FRANKFURT, Tyskland

(511) Klasse 39.

Gazette No.: 16/1996

(111) Reg. nr.: MP 553.941 00

(800) Reg. dato: 11 nov 1989
(800)Design. dato: 13 jul 1996

SCHUMM

(730) **Indehaver:** ERICH SCHUMM KG, 2-4, Erich-Schumm-Strasse, D-71540 MURRHARDT, Tyskland

(511) Klasse 3,11,16,21,37,42.

Gazette No.: 17/1996

(111) Reg. nr.: MP 579.285 00

(800) Reg. dato: 22 nov 1991
(800)Design. dato: 30 sep 1996(730) **Indehaver:** ERNST PAUL LEHMANN PATENTWERK, 1-5, Saganer Strasse, D-90475 NÜRNBERG, Tyskland

(511) Klasse 28.

Gazette No.: 01/1997

(111) Reg. nr.: MP 592.753 00

(800) Reg. dato: 09 okt 1992
(800)Design. dato: 17 jan 1997(730) **Indehaver:** QUELLE SCHICKEDANZ AG & Co, 91-95, Nürnberger Strasse, D-90 762 FÜRTH, Tyskland

(511) Klasse 20.

Gazette No.: 07/1997

(111) Reg. nr.: MP 595.351 00

(800) Reg. dato: 08 jan 1993
(800)Design. dato: 29 nov 1996(730) **Indehaver:** BILLARES SAM, S. A., 13, calle Concejo, Poligono Uritiasolo, E-01 006 VITORIA, Alava, Spanien

(511) Klasse 28,35.

Gazette No.: 06/1997

(111) Reg. nr.: MP 600.590 00

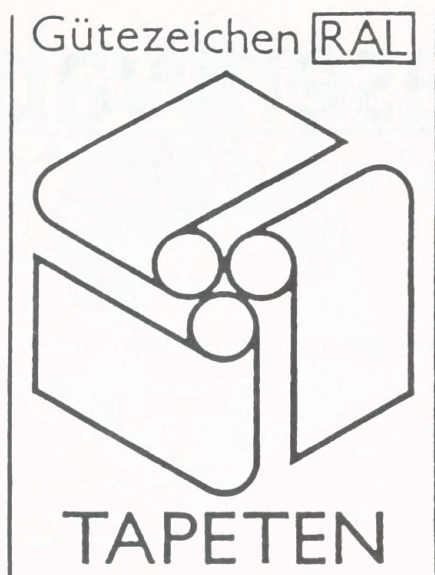
(800) Reg. dato: 24 maj 1993
(800)Design. dato: 13 feb 1997

(730) **Indehaver:** GÜTEGEMEINSCHAFT TAPETE eV, 44, Lindenring, D-60 431 FRANKFURT/MAIN, Tyskland
(511) **Klasse** 24,27
Gazette No.: 05/1997

(111) Reg. nr.: MP 634.094 00

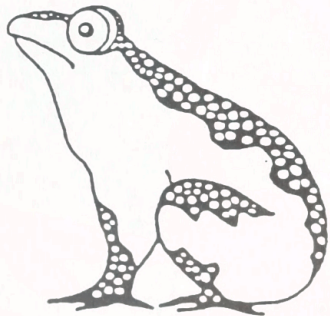
(800) Reg. dato: 30 nov 1994
(800)Design. dato: 12 jul 1996

Cardanro

(730) **Indehaver:** ZHONGSHANSHI KADANLU PIJU YOUXIAN GONGSI (ZHONGSHAN CARDANRO LEATHER Co LTD), 1, Xingninglu, Dongfengzhen, CN-528 425 ZHONG-SHANSHI, Guangdong, Kina
(511) **Klasse** 3,18
Gazette No.: 16/1996

(111) Reg. nr.: MP 634.373 00

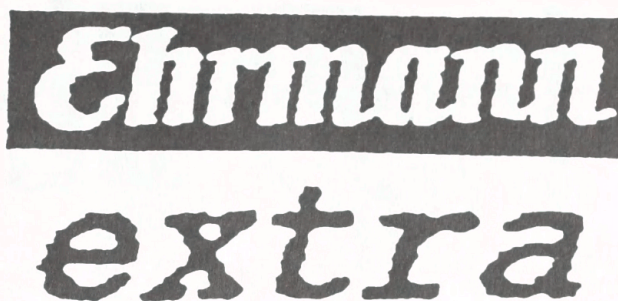
(800) Reg. dato: 21 mar 1995
(800)Design. dato: 11 jul 1996

(730) **Indehaver:** EHRMANN AG, Oberschöneck im Algäu, D-87 770 Oberschöneck, Tyskland
(511) **Klasse** 29
Gazette No.: 17/1996

(111) Reg. nr.: MP 636.491 00

(800) Reg. dato: 13 apr 1995
(800)Design. dato: 19 aug 1996

(730) **Indehaver:** COGNIS GESELLSCHAFT FÜR BIO- UND UMWELTECHNOLOGIE MBH, 114, Marbacher Strasse, D-40 597 Düsseldorf, Tyskland
(511) **Klasse** 6
Gazette No.: 16/1996

(111) Reg. nr.: MP 639.243 00

(800) Reg. dato: 06 jun 1995
(800)Design. dato: 13 nov 1996

(730) **Indehaver:** WESTRA ELECTRONIC GMBH, 5, Hettlinger Strasse, D-86 637 Wertingen-Geratshofen, Tyskland
(511) **Klasse** 9,16
Gazette No.: 19/1996

(111) Reg. nr.: MP 639.692 00

(800) Reg. dato: 30 nov 1994
(800)Design. dato: 12 jul 1996

卡丹路

(730) **Indehaver:** CHONGSHANSHI KADANLU PIJU YOUXIAN GONGSI (ZHONGSHAN CARDANRO LEATHER Co LTD), 1, Xingninglu, Dongfengzhen, CN-528 425 ZHONG-SHANSHI, Guangdong, Kina(511) **Klasse** 3,18,25
Gazette No.: 16/1996

(111) Reg. nr.: MP 641.265 00

(800) Reg. dato: 22 jul 1995
(800)Design. dato: 03 sep 1996

ROUGH TRADE

(730) **Indehaver:** ROUGH TRADE RECORDS GMBH, 25, Eickeler Strasse, D-44 651 Herne, Tyskland(511) **Klasse** 9,16,25
Gazette No.: 02/1997

(111) Reg. nr.: MP 645.459 00

(800) Reg. dato: 24 jul 1995
(800)Design. dato: 02 maj 1996

HOPS

(730) **Indehaver:** PAUL HARTMANN AG, Paul-Hartmann-Strasse, D-89 522 HEIDENHEIM, Tyskland(511) **Klasse** 3,5,9-10,16,24-25,39
Gazette No.: 12/1996

(111) Reg. nr.: MP 646.333 00

(800) Reg. dato: 14 okt 1995
(800)Design. dato: 25 jul 1996

Rasenwabe

nach Ing. Prestele

(730) **Indehaver:** PRESTELE, Eugen, 73, Albert-Greiner-Strasse, D-86161 Augsburg, Tyskland

KIENLE, Alexander, 14, Aeusseres Pfaffengaesschen, D-86152 Augsburg, Tyskland

(511) **Klasse** 19
Gazette No.: 16/1996

(111) Reg. nr.: MP 647.964 00

(800) Reg. dato: 18 nov 1995
(800)Design. dato: 29 nov 1996(730) **Indehaver:** Filterwerk Mann & Hummel Gesellschaft mit beschränkter Haftung, 45, Hindenburgstrasse, D-71638 Ludwigsburg, Tyskland(511) **Klasse** 7,11
Gazette No.: 02/1997

(111) Reg. nr.: MP 648.948 00

(800) Reg. dato: 29 jan 1996
(800)Design. dato: 27 sep 1996

Baslerline

(730) **Indehaver:** HERMANN BASLER HAAR-KOSMETIK VERSANDHAUS - PRODUKTION, 20, Gansacker, D-74 317 Bietigheim-Bissingen, Tyskland(511) **Klasse** 3,8-9,14,21,25-26
Gazette No.: 03/1997

(111) Reg. nr.: MP 649.509 00

(800) Reg. dato: 21 dec 1995
(800)Design. dato: 31 jul 1996(730) **Indehaver:** Deutscher Imkerbund e. V., 3, Villiper Hauptstrasse, D-53343 Wachtberg-Villip, Tyskland(511) **Klasse** 4,30.**Gazette No.:** 17/1996

(111) Reg. nr.: MP 658.321 00

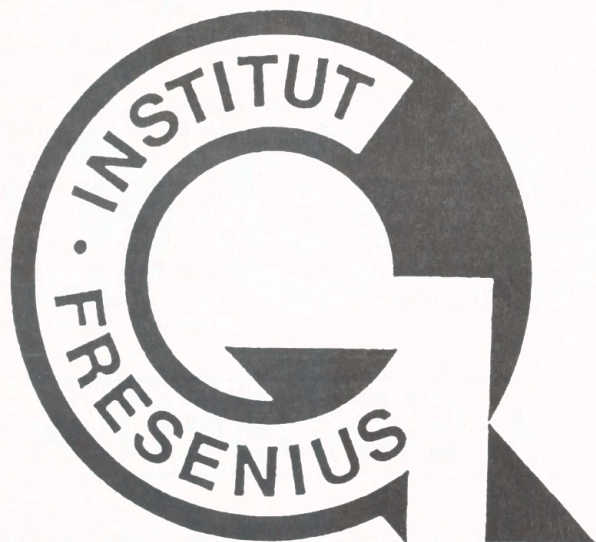
(800) Reg. dato: 11 mar 1996
(800)Design. dato: 24 okt 1996(730) **Indehaver:** Institut Fresenius Chemische und Biologische Laboratorien GmbH, 14, Im Maisel, D-65232 Taunusstein, Tyskland(511) **Klasse** 41-42.**Gazette No.:** 02/1997

(111) Reg. nr.: MP 659.944 00

(800) Reg. dato: 12 jul 1996
(800)Design. dato: 12 jul 1996(730) **Indehaver:** Neckermann Versand AG, 360, Hanauer Landstrasse, D-60386 Frankfurt am Main, Tyskland(511) **Klasse** 25.**Gazette No.:** 13/1996

(111) Reg. nr.: MP 660.013 00

(800) Reg. dato: 02 aug 1996
(800)Design. dato: 02 aug 1996

Sarufarkt

(730) **Indehaver:** Grünenthal GmbH, 6, Zieglerstrasse, D-52078 Aachen, Tyskland(511) **Klasse** 5.**Gazette No.:** 13/1996

(111) Reg. nr.: MP 660.016 00

(800) Reg. dato: 24 jul 1996
(800)Design. dato: 24 jul 1996(730) **Indehaver:** W. F. Kaiser u. Co. GmbH, 28, Werner-von-Siemens-Strasse, D-65582 Ditz, Tyskland(511) **Klasse** 21.(300) **Prioritet:**

06 feb 1996 396 05 185

Tyskland

Gazette No.: 13/1996

(111) Reg. nr.: MP 660.017 00

(800) Reg. dato: 24 jul 1996
(800)Design. dato: 24 jul 1996

(730) **Indehaver:** W. F. Kaiser u. Co. GmbH, 28, Werner-von-Siemens-Strasse, D-65582 Diez, Tyskland
 (511) **Klasse** 21.
 (300) **Prioritet:**
 06 feb 1996 396 05 184 Tyskland
Gazette No.: 13/1996

(111) Reg. nr.: MP 660.018 00

(800) Reg. dato: 24 jul 1996
(800)Design. dato: 24 jul 1996

(730) **Indehaver:** W. F. Kaiser u. Co. GmbH, 28, Werner-von-Siemens-Strasse, D-65582 Diez, Tyskland
 (511) **Klasse** 21.
 (300) **Prioritet:**
 06 feb 1996 396 05 183 Tyskland
Gazette No.: 13/1996

(111) Reg. nr.: MP 660.019 00

(800) Reg. dato: 19 jul 1996
(800)Design. dato: 19 jul 1996

OnServe

(730) **Indehaver:** Siemens Nixdorf Informationssysteme AG, Heinz-Nixdorf-Ring 1, D-33106 Paderborn, Tyskland
 (511) **Klasse** 9,42.
 (300) **Prioritet:**
 20 feb 1996 396 07 828 Tyskland
Gazette No.: 13/1996

(111) Reg. nr.: MP 660.020 00

(800) Reg. dato: 31 jul 1996
(800)Design. dato: 31 jul 1996

LERC

(730) **Indehaver:** Boehringer Ingelheim KG, 148, Binger Strasse, D-55218 Ingelheim/Rhein, Tyskland
 (511) **Klasse** 5.
Gazette No.: 13/1996

(111) Reg. nr.: MP 660.057 00

(800) Reg. dato: 17 jul 1996
(800)Design. dato: 17 jul 1996

(730) **Indehaver:** IMAGO THE GERMAN EYEWARE CONNECTION Grosshandel mit Brillenfassungen, Inh. Rainer Laepple, 28a, Grünwalder Weg, D-82041 Oberhaching, Tyskland
 (511) **Klasse** 9.
 (300) **Prioritet:**
 15 mar 1996 396 12 649 Tyskland
Gazette No.: 13/1996

(111) Reg. nr.: MP 660.062 00

(800) Reg. dato: 25 jul 1996
(800)Design. dato: 25 jul 1996

(730) **Indehaver:** TALLERES OLID, S. A., P. I. San Cristobal, calle Topacio 12 b, VALLADOLID, Spanien
 (511) **Klasse** 7.
Gazette No.: 13/1996

(111) Reg. nr.: MP 660.131 00

(800) Reg. dato: 06 aug 1996
(800)Design. dato: 06 aug 1996(730) **Indehaver:** Krüger GmbH & Co. KG, 44, Senefelderstrasse, D-51469 Bergisch Gladbach, Tyskland(511) **Klasse** 16,28,30.(300) **Prioritet:**

29 mar 1996 396 15 700 Tyskland

Gazette No.: 13/1996

(111) Reg. nr.: MP 660.185 00

(800) Reg. dato: 23 jul 1996
(800)Design. dato: 23 jul 1996

COMPACTAT COLOR

(730) **Indehaver:** HENKEL KGaA, 67, Henkelstraße, D-40191 Düsseldorf, Tyskland(511) **Klasse** 3.**Gazette No.:** 13/1996

(111) Reg. nr.: MP 660.346 00

(800) Reg. dato: 18 jun 1996
(800)Design. dato: 18 jun 1996(730) **Indehaver:** Robert Bosch GmbH, 1, Wernerstrasse, D-70469 Stuttgart, Tyskland(511) **Klasse** 9(300) **Prioritet:**

06 apr 1996 396 16 873 Tyskland

Gazette No.: 13/1996

(111) Reg. nr.: MP 660.365 00

(800) Reg. dato: 24 jul 1996
(800)Design. dato: 24 jul 1996

HRS

(730) **Indehaver:** Hotel Reservation Service Robert Ragge Gesellschaft mit beschränkter Haftung, 7-11, Drususgasse, D-50667 Köln, Tyskland(511) **Klasse** 35,38-39,41-42.(300) **Prioritet:**

24 jan 1996 396 02 910 Tyskland

Gazette No.: 13/1996

(111) Reg. nr.: MP 660.366 00

(800) Reg. dato: 25 jul 1996
(800)Design. dato: 25 jul 1996

CARIBBEAN VILLAGE

(730) **Indehaver:** Allegro Resorts Corporation, Trident Chamber, Wickham's Cay 1, Tortola, Britiske Jomfruøer(511) **Klasse** 42.(300) **Prioritet:**

30 jan 1996 396 03 944 Tyskland

Gazette No.: 13/1996

(111) Reg. nr.: MP 660.367 00

(800) Reg. dato: 24 jul 1996
(800)Design. dato: 24 jul 1996(730) **Indehaver:** Allegro Resorts Corporation, Trident Chamber, Wickham's Cay 1, Tortola, Britiske Jomfruøer(511) **Klasse** 42.(300) **Prioritet:**

01 feb 1996 396 04 367 Tyskland

Gazette No.: 13/1996

(111) Reg. nr.: MP 660.368 00

(800) Reg. dato: 25 jul 1996
(800)Design. dato: 25 jul 1996(730) **Indehaver:** Allegro Resorts Corporation, Trident Chamber, Wickham's Cay 1, Tortola, Britiske Jomfruøer(511) **Klasse** 42.(300) **Prioritet:**

30 jan 1996 396 03 936 Tyskland

Gazette No.: 13/1996

(111) Reg. nr.: MP 660.370 00

(800) Reg. dato: 26 jul 1996
(800)Design. dato: 26 jul 1996

WOMEN'S WEAR
HAMMER

(730) **Indehaver:** Hammer Fashion GmbH & Co., 71, Kirchenlamitzer Strasse, D-95213 Münchberg, Tyskland(511) **Klasse** 25**Gazette No.:** 13/1996

(111) Reg. nr.: MP 660.372 00

(800) Reg. dato: 25 jul 1996
(800)Design. dato: 25 jul 1996

DIAMOND RESORT

(730) **Indehaver:** Allegro Resorts Corporation, Trident Chamber, Wickham's Cay 1, Tortola, Britiske Jomfruøer(511) **Klasse** 42(300) **Prioritet:**

30 jan 1996 396 03 945

Tyskland

Gazette No.: 13/1996

(111) Reg. nr.: MP 661.543 00

(800) Reg. dato: 05 sep 1996
(800)Design. dato: 05 sep 1996

DMMB

(730) **Indehaver:** Blaupunkt-Werke GmmbH, 200, Robert-Bosch-Strasse, D-31139 Hildesheim, Tyskland(511) **Klasse** 9**Gazette No.:** 15/1996

(111) Reg. nr.: MP 661.546 00

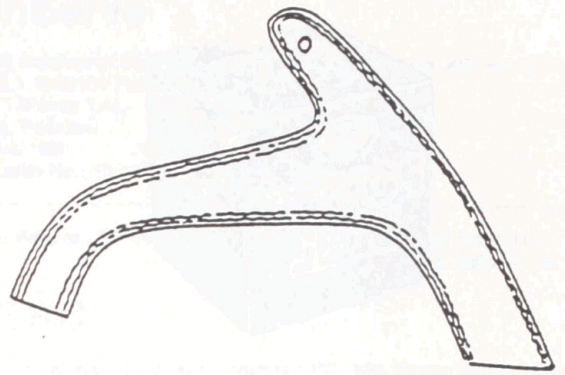
(800) Reg. dato: 07 aug 1996
(800)Design. dato: 17 jul 1996(730) **Indehaver:** Buffalo Boots GmbH, 3, Am Weyer, D-55252 Mainz-Kastel, Tyskland(511) **Klasse** 25**Gazette No.:** 15/1996

(111) Reg. nr.: MP 662.021 00

(800) Reg. dato: 31 aug 1996
(800)Design. dato: 31 aug 1996

in
tan
sive

(730) **Indehaver:** Heraeus Noblelight GmbH, 12-14, Heraeusstrasse, D-63450 Hanau, Tyskland(511) **Klasse** 10(300) **Prioritet:**

14 mar 1996 396 12 430

Tyskland

Gazette No.: 16/1996

(111) Reg. nr.: MP 662.023 00

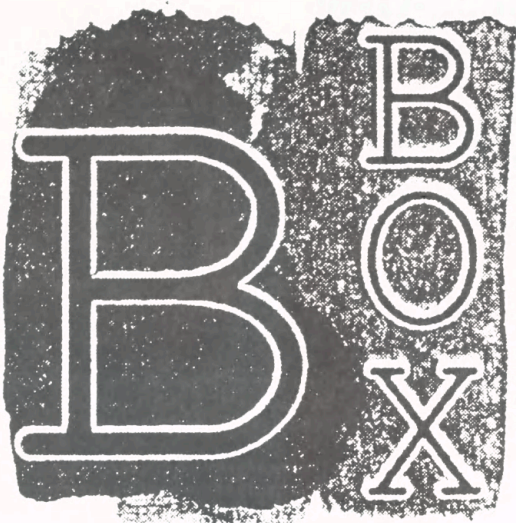
(800) Reg. dato: 16 aug 1996
(800)Design. dato: 16 aug 1996(730) **Indehaver:** Rasselstein Hoesch GmbH, 17, Engerser Landstrasse, D-56564 Neuwied, Tyskland(511) **Klasse** 6.20.**Gazette No.:** 16/1996

(111) Reg. nr.: MP 662.024 00

(800) Reg. dato: 12 sep 1996
(800)Design. dato: 12 sep 1996

PHOSTRAK

(730) **Indehaver:** Henkel KGaA, 67, Henkelstrasse, D-40191 Düsseldorf, Tyskland(511) **Klasse** 9.(300) **Prioritet:**

13 jun 1996 396 12 232 Tyskland

Gazette No.: 16/1996

(111) Reg. nr.: MP 662.025 00

(800) Reg. dato: 10 okt 1996
(800)Design. dato: 10 okt 1996

MARKS PELLE VÄVARE

(730) **Indehaver:** Marks Pelle Vävare AB, P. O., Box 4039, S-511 04 KINNAHULT, Sverige(511) **Klasse** 24-25.(300) **Prioritet:**

15 apr 1996 96-04006 Sverige

Gazette No.: 16/1996

(111) Reg. nr.: MP 662.069 00

(800) Reg. dato: 28 sep 1996
(800)Design. dato: 28 sep 1996

HAIRTALK

(730) **Indehaver:** HENKEL KGaA, 67, Henkelstrasse, D-40191 Düsseldorf, Tyskland(511) **Klasse** 16,35,41.(300) **Prioritet:**

23 jul 1996 396 32 029 Tyskland

Gazette No.: 16/1996

(111) Reg. nr.: MP 662.071 00

(800) Reg. dato: 21 aug 1996
(800)Design. dato: 21 aug 1996

DELTAMESS

(730) **Indehaver:** DELTAMESS Wasserzähler - Wärmezähler - GmbH, 39, Platanenallee, D-23758 Oldenburg/Holstein, Tyskland(511) **Klasse** 9.(300) **Prioritet:**

28 mar 1996 396 15 446 Tyskland

Gazette No.: 16/1996

(111) Reg. nr.: MP 664.163 00

(800) Reg. dato: 01 okt 1996
(800)Design. dato: 01 okt 1996

YOUNTCHI

(730) **Indehaver:** Yountchi GmbH 98, Nedderfeld, D-22529 Hamburg., Tyskland(511) **Klasse** 9.**Gazette No.:** 18/1996

(111) Reg. nr.: MP 664.164 00

(800) Reg. dato: 31 okt 1996
(800)Design. dato: 31 okt 1996

BRINILYSE

(730) **Indehaver:** Boehringer Ingelheim International GmbH Binger Straße 148, D-55216 Ingelheim., Tyskland(511) **Klasse** 5.(300) **Prioritet:**

10 jun 1996 396 25 566 Tyskland

Gazette No.: 18/1996

(111) Reg. nr.: MP 664.192 00

(800) Reg. dato: 07 nov 1996
(800)Design. dato: 07 nov 1996

BISOLAER

(730) **Indehaver:** Boehringer Ingelheim International GmbH 148, Binger Strasse, D-55216 Ingelheim., Tyskland(511) **Klasse** 5.(300) **Prioritet:**

29 jul 1996 396 33 030 Tyskland

Gazette No.: 18/1996

(111) Reg. nr.: MP 664.196 00

(800) Reg. dato: 08 okt 1996
(800)Design. dato: 08 okt 1996

terra-fix M

(730) **Indehaver:** fischerwerke, Artur Fischer GmbH & Co. KG 14-18, Weinhald, D-72178 Waldachtal., Tyskland(511) **Klasse** 6.(300) **Prioritet:**

13 maj 1996 396 21 851 Tyskland

Gazette No.: 18/1996

(111) Reg. nr.: MP 664.200 00

(800) Reg. dato: 22 okt 1996
(800)Design. dato: 22 okt 1996

Country Weekend

(730) **Indehaver:** ESCADA Aktiengesellschaft 23-29, Karl-Hammerschmidt-Strasse, D-85609 Aschheim., Tyskland(511) **Klasse** 3.(300) **Prioritet:**

18 jun 1996 396 26 890 Tyskland

Gazette No.: 18/1996

(111) Reg. nr.: MP 664.201 00

(800) Reg. dato: 22 okt 1996
(800)Design. dato: 22 okt 1996

Sport Spirit

(730) **Indehaver:** ESCADA Aktiengesellschaft 23-29, Karl-Hammerschmidt-Strasse, D-85609 Aschheim,, Tyskland(511) **Klasse** 3.(300) **Prioritet:**

18 jun 1996 396 26 880

Tyskland

Gazette No.: 18/1996

(111) Reg. nr.: MP 664.472 00

(800) Reg. dato: 08 aug 1996
(800)Design. dato: 08 aug 1996

GEVEKO

(730) **Indehaver:** AB Geveko, Box 2137, S-403 13 Göteborg, Sverige(511) **Klasse** 1-2,19.(300) **Prioritet:**

16 feb 1996 96-01819

Sverige

Gazette No.: 19/1996

(111) Reg. nr.: MP 664.491 00

(800) Reg. dato: 20 sep 1996
(800)Design. dato: 20 sep 1996

SEAMGUARD

(730) **Indehaver:** W. L. Gore & Associates GmbH, 22, Hermann-Oberth-Strasse, D-85640 Putzbrunn, Tyskland(511) **Klasse** 10.(300) **Prioritet:**

13 maj 1996 396 21 815

Tyskland

Gazette No.: 19/1996

(111) Reg. nr.: MP 664.583 00

(800) Reg. dato: 20 aug 1996
(800)Design. dato: 20 aug 1996

Bon appetit!

(730) **Indehaver:** B. Paulus GmbH, 6, Blättelebornweg, D-66663 Merzig, Tyskland(511) **Klasse** 29,31.**Gazette No.:** 19/1996

(111) Reg. nr.: MP 667.348 00

(800) Reg. dato: 14 nov 1996
(800)Design. dato: 14 nov 1996(730) **Indehaver:** Mülhens GmbH & Co. KG, 241-245, Venloer Strasse, D-50823 Köln, Tyskland(511) **Klasse** 9,14,16.(300) **Prioritet:**

07 aug 1996 396 34 598

Tyskland

Gazette No.: 02/1997

(111) Reg. nr.: MP 667.353 00

(800) Reg. dato: 27 nov 1996
(800)Design. dato: 27 nov 1996

missel misselfix-garant

(730) **Indehaver:** E. Missel GmbH, 2+27, Hortensienweg, D-70374 Stuttgart, Tyskland(511) **Klasse** 17.**Gazette No.:** 02/1997

(111) Reg. nr.: MP 667.381 00

(800) Reg. dato: 02 dec 1996
(800)Design. dato: 02 dec 1996

SUPER FOTO

(730) **Indehaver:** Gotha Color GmbH, Fotograflabor, 7, Langenscheidt-strasse, D-99887 Gotha, Tyskland(511) **Klasse** 1,16,40.(300) **Prioritet:**

04 jun 1996 396 24 760

Tyskland

Gazette No.: 02/1997

(111) Reg. nr.: MP 667.382 00

(800) Reg. dato: 14 dec 1996
(800)Design. dato: 14 dec 1996

Silicon-Willy

(730) **Indehaver:** fischerwerke, Artur Fischer GmbH & Co. KG, 14-18, Weinhalden, D-72178 Waldachtal, Tyskland(511) **Klasse** 1.(300) **Prioritet:**

23 jul 1996 396 31 957

Tyskland

Gazette No.: 02/1997

(111) Reg. nr.: MP 667.426 00

(800) Reg. dato: 02 sep 1996
(800)Design. dato: 02 sep 1996

SOONERS

(730) **Indehaver:** GASPAR ESCLAPEZ BOTELLA, PARTIDA DE ALGOROS 242, E03293 ELCHE, Spanien(511) **Klasse** 25.**Gazette No.:** 02/1997

Kommune våben(210) **AK 00.275 1996**(220) **Ansøgningsdato:** 22 maj 1996

(730) **Indehaver:** *Marstal Kommune
Rådhuset, Vestergade 32, 5960 Marstal
Danmark

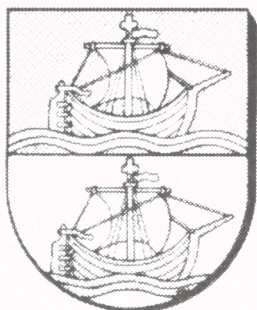
(540) **Mærke:**

(591) **Farvetekst:** Tværdelt af blå og sølv, i hvert felt et mod sinister sej-
lende, enmastet fartøj i modsatte tinkturer.

(500) **Bemærkninger:** Registreret den 25 jun 1997.

Prisliste

1. oktober 1997

Patenter

Supplerende beskyttelsescertifikater

Brugsmodeller

Mønstre (design)

Chips (halvledertopografier)

Vare- og fællesmærker

Kommunevåbener og -segl

Publikationer

Erhvervsservice

Kopiservice

Kurser og foredrag

Erhvervsministeriet

Patentdirektoratet

Helgeshøj Allé 81
2630 Taastrup
Telefon 43 50 80 00
Telefax 43 50 80 01
Telex 16046 DPO DK
Postgiro 8 989923



Prisliste vedr. internationale ansøgninger (PCT) og europæiske patentansøgninger (EPK) samt vedr. ansøgninger om international varemærkeregistrering og EU-varemærkeregistrering kan fås ved henvendelse til direktoratet.

E-mail: Patentdirektoratet@dkpto.dk
Web: [Http://www.dkpto.dk](http://www.dkpto.dk)

Patenter

	kr.
1. Ansøgningsgebyr	
a. Grundgebyr	3000,00
b. Tillægsgebyr for hvert patentkrav ud over 10	300,00
c. Tillægsgebyr for nyhedsundersøgelse og patentbarhedsvurdering på grundlag af engelsksproget patentansøgning	1500,00
2. Gebyrer for nyhedsundersøgelse af international type (PL §9)	
I. Når den svenske patentmyndighed er nyhedsundersøgende:	
a. Grundgebyr	5300,00
b. Tillægsgebyr for hvert krav ud over 10	115,00
c. Ekspeditionsgebyr	500,00
II. Når Den Europæiske Patentmyndighed er nyhedsundersøgende:	
a. Grundgebyr	11390,00
b. Ekspeditionsgebyr	500,00
3. Gebyr for senere indlevering af dansk oversættelse af international ansøgning	1100,00
4. Genoptagelsesgebyr	700,00
5. Patentmeddelelsesgebyr	
a. Grundgebyr	2850,00
b. Tillægsgebyr for hver side ud over 35 sider	80,00
c. Tillægsgebyr for hvert patentkrav, for hvilket der ikke er betalt ansøgningsgebyr	300,00
6. Gebyr for publicering af oversættelser af europæiske patentskrifter	
a. Grundgebyr	2850,00
b. Tillægsgebyr for hver side ud over 35 sider	80,00
7. Gebyr for publicering af ændrede patentskrifter	
a. Grundgebyr	2850,00
b. Tillægsgebyr for hver side ud over 35 sider	80,00
8. Genoprettelsesgebyr	3000,00
9. Årsgebyrer	
1. gebyrår	500,00
2. gebyrår	500,00
3. gebyrår	500,00
4. gebyrår	1000,00
5. gebyrår	1150,00
6. gebyrår	1300,00
7. gebyrår	1500,00
8. gebyrår	1700,00
9. gebyrår	1900,00
10. gebyrår	2150,00
11. gebyrår	2400,00
12. gebyrår	2650,00
13. gebyrår	2900,00
14. gebyrår	3150,00
15. gebyrår	3400,00
16. gebyrår	3650,00
17. gebyrår	3900,00
18. gebyrår	4200,00
19. gebyrår	4500,00
20. gebyrår	4800,00

Årsgebyrer, der betales senere end forfaldsdag, forhøjes med 20%.
Gebyret skal være betalt inden 6 måneder efter forfaldsdagen.

10. Gebyr for fremsættelse af indsigelse	2000,00
11. Gebyr for administrativ omprøvning	7000,00
12. Klagegebyr	8000,00

Ovennævnte priser skal ikke tillægges moms

Supplerende beskyttelsescertifikater

	kr.
1. Ansøgningsgebyr	3000,00
2. Genoptagelsesgebyr	600,00
3. Genoprettelsesgebyr	3000,00
4. Årsgebyr pr. påbegyndt gebyrår	4800,00

Årsgebyrer, der betales senere end forfaldsdag, forhøjes med 20%.
Gebyret skal være betalt inden 6 måneder efter forfaldsdagen.

5. Gebyr for administrativ omprøvning	1500,00
----------------------------------------------------	---------

Der skal betales et gebyr på 7000 kr. for eventuel omprøvning af grundpatentet

6. Klagegebyr	4000,00
----------------------------	---------

Ovennævnte priser skal ikke tillægges moms

Brugsmodeller

	kr.
1. Ansøgningsgebyr	2000,00
2. Gebyr for senere indlevering af dansk oversættelse af international ansøgning	1100,00
3. Genoptagelsesgebyr	400,00
4. Fornylsesgebyrer	
For 1. periode	2000,00
For 2. periode	3000,00

Fornylsesgebyrer, der betales efter udløbet af den pagældende registreringsperiode, forhøjes med 20%.

5. Gebyr for prøvning før eller efter registrering	
a. Grundgebyr	4000,00
b. Tillægsgebyr for prøvning før registrering på grundlag af engelsksproget brugsmodelansøgning	1000,00
6. Gebyr for behandling af anmodning om udslettelse	2000,00
7. Gebyr for bekendtgørelse af ændret registrering og publicering af ændret formulering	1100,00
8. Klagegebyr	5000,00

Ovennævnte priser skal ikke tillægges moms

Chips (halvledertopografier)

	kr.
1. Ansøgningsgebyr	1500,00
2. Gebyr for behandling af anmodning om overførelse af ansøgning om registrering	1000,00
3. Klagegebyr	4000,00

Ovennævnte priser skal ikke tillægges moms

Mønstre (design)

	kr.
1. Ansøgningsgebyr	1300,00
Tillægsgebyrer:	
a. Ved samregistrering for hvert mønster ud over det første	800,00
b. For bekendtgørelse af hver afbildning ud over den første	400,00
2. Genoptagelsesgebyr	200,00
3. Fornyelsesgebyr	2200,00
Tillægsgebyr ved fornyelse:	
Ved samregistrering for hvert mønster ud over det første	1100,00

Fornyelsesgebyrer inkl. tillægsgebyr, der betales efter udløbet af den pågældende registreringsperiode, forhøjes med 20%.

4. Klagegebyr	4000,00
---------------------	---------

Ovennævnte priser skal ikke tillægges moms

Vare- og fællesmærker

	kr.
1. Ansøgningsgebyr	
a. Grundgebyr	2800,00
b. Tillægsgebyr for hver klasse ud over 3	600,00
Der er i alt 42 klasser	
2. Gebyr for videreførelse af international varemærke-registrering som dansk vare- eller fællesmærke-ansøgning	1500,00
3. Fornyelsesgebyr	
a. Grundgebyr	2900,00
b. Tillægsgebyr for hver klasse ud over 3	600,00
Fornyelsesgebyrer inkl. tillægsgebyr, der betales efter udløbet af den pågældende registreringsperiode, forhøjes med 20%.	
4. Gebyr for anmodning om deling af en ansøgning eller en registrering	
For hver udskilt ansøgning eller registrering	2000,00
5. Gebyr for fremsættelse af indsigelse	2000,00
6. Gebyr for administrativ ophævelse	2500,00
7. Klagegebyr	4000,00
8. Gebyr for overvågning af dansk varemærkerettighed	
Arligt gebyr	1400,00

Ovennævnte priser skal ikke tillægges moms.

Kommunevåbener og -segl

	kr.
1. Ansøgningsgebyr	2000,00

Ovennævnte pris skal ikke tillægges moms

Publikationer

	kr.
1. Årsabonnement	
a. Dansk Patenttidende	1000,00
b. Patentskrifter	
- på papir	8000,00
- på CD-ROM (ESPACE-DK)	5000,00
c. Dansk Patentregister	400,00
d. Sammendrag af almindeligt tilgængelige danske patentansøgninger	
- Alle sektioner	8000,00
- sektion A	1600,00
- sektion B	1600,00
- sektion C07 + C12	1600,00
- sektion C, resten	900,00
- sektion D	500,00
- sektion E	900,00
- sektion F	900,00
- sektion G	900,00
- sektion H	900,00
e. Oversættelser af EP-skrifter	8000,00
f. Dansk Brugsmødeltidende	600,00
g. Brugsmødelkrifter	8000,00
h. Dansk Varemærketidende	1000,00
i. Dansk Varemærkeregister	200,00
j. Varemærke-særtidende med §13-afslag	100,00
k. Varemærkeindsigelsestidende	200,00
l. Nye danske varemærkeansøgninger, ugeliste	450,00
m. Dansk Mønsteretidende	600,00
n. Dansk Mønsterregister	200,00
o. Patenthåndbog, ved tegning af abonnement	500,00
- løbblade hertil, pr. side	10,00
p. Brugsmodelhåndbog, ved tegning af abonnement	500,00
- løbblade hertil, pr. side	10,00
q. Ankenævnskendelser	
- alle kendelser	4200,00
- kendelser/patent- og brugsmodelområdet	2000,00
- kendelser/vare- og fællesmærkeområdet	2000,00
- kendelser/mønster- og chipsområdet	400,00

Abonnementer tillægges porto

2. Løssalg	
a. Dansk Patenttidende	40,00
b. Dansk Patentregister	400,00
c. Sammendrag af alm. tilgængelige patentansøgninger	30,00
d. Dansk Varemærketidende	40,00
e. Dansk Varemærkeregister	200,00
f. Varemærke-særtidende med § 13-afslag	100,00
g. Varemærkeindsigelsestidende	200,00
h. Varemærkeindsigelsestidende, udk. 1995	300,00
i. Dansk Mønsteretidende	40,00
j. Dansk Mønsterregister	200,00
k. Dansk Brugsmødeltidende	40,00
l. Sammendrag af alm. tilgængelige brugsmodel-ansøgninger	30,00
m. Fremlæggelses- og patentskrifter på CD-ROM (ESPACE-DK)	
- 1993-1996, pr. årgang	5000,00
- 1990-1992, pr. årgang	2000,00

Ovennævnte priser skal ikke tillægges moms

Fremlæggelses-, patent- og brugsmødelkrifter samt oversættelser af EP-skrifter leveres til gældende kopipris

3. Love og bekendtgørelser	
vedr. industriel ejendomsret	12,00-33,00
4. Gennemførelsesforskrifter til EPK i dansk oversættelse	200,00
5. Landekoderegister	100,00
6. Andre publikationer	
a. Varemærkeklassifikation	
- alfabetisk liste	500,00
- klassesdelt liste	400,00
b. Mønsterklassifikation	35,00
- ændringer og tilføjelser hertil	15,00
c. Registreringspraksis, varemærker	185,00
- tillæg hertil	65,00
d. "Fra væsen til virksomhed" Danske patenter gennem 100 år (fås på dansk og engelsk), inkl. moms	195,00

Ovennævnte priser tillægges moms, hvis andet ikke er angivet

Erhvervsservice

kr.

- 1. Timepris*** 750,00
- 2. Løbende overvågninger**
 - a. Teknikovervågning**
Første søgning inkl. oprettelse af søgeprofil og levering af op til 25 nyeste referencer med publikationsforsider 3000,00
Overvågningskørsel pr. gang efter tilbud
 - b. Konkurrentovervågning**
Første søgning inkl. oprettelse af søgeprofil og levering af op til 40 nyeste referencer 2000,00
Overvågningskørsel pr. gang efter tilbud
 - c. Overvågning af ansøgninger**
Overvågning af dansk patent-, brugsmodel- eller varemærkeansøgning sammensættes af:
Årligt gebyr 350,00
Gebyr pr. meddelelse 350,00
 - d. Øvrige overvågninger** beregnes efter timepris
Hertil skal lægges evt. online-udgifter
- 3. Navneundersøgelser***
 - a. International undersøgelse af patentrettigheder i 1-2 navne inkl. op til 40 referencer** 2000,00
Yderligere referencer, pr. reference 16,00
Yderligere navne, pr. navn 700,00
 - b. Undersøgelse af patent- og brugsmodelrettigheder med gyldighed for Danmark i 1-2 navne** 1500,00
Yderligere navne, pr. navn 350,00
 - c. Øvrige navneundersøgelser** beregnes efter timepris
Hertil skal lægges evt. online-udgifter
- 4. Patentfamilieundersøgelser og statusundersøgelser***
 - a. Patentfamilieundersøgelse** 800,00
 - b. Patentfamilieundersøgelse inkl. status** 1600,00
 - c. Tillæg for statusoplysninger, der knytter sig til tidligere udførte patentfamilieundersøgelser** 1600,00
 - d. Statusundersøgelse af udenlandske rettigheder**
Første nummer 700,00
Pr. følgende nummer 350,00
 - e. Statusundersøgelse af danske rettigheder, pr. nummer** ... 350,00
 - f. Øvrige undersøgelser** beregnes efter timepris
Hertil skal lægges evt. online-udgifter
- 5. Kollisionsundersøgelser af varemærker, inkl. 3 klasser*** 2100,00
Yderligere klasser, pr. 10 klasser 500,00
- 6. Skanning af varemærker***
 - a. Første klasse** 500,00
 - b. Yderligere klasser, pr. klasse** 200,00
 - c. Skanning af alle 42 klasser** 3000,00
- 7. LOGO-skanning***, inkl. op til 25 referencer 1800,00
Yderligere referencer, pr. 25 referencer 500,00
- 8. Klassesøgninger vedr. varemærker***, pr. klasse 3000,00
- 9. Skanning af varemærker ansøgt eller registreret i udlandet***
 - a. Første klasse for 1-2 lande** 1000,00
 - b. Følgende lande, pr. land** 500,00
 - c. Følgende klasser, pr. klasse** 200,00
- 10. Gebyr for levering pr. telefax** 75,00

* Hastelevering kan aftales mod pristillæg.

Ovennævnte priser tillægges moms

Kopiservice

kr.

- 1. Fotokopier af patent- og brugsmodelpublikationer og af danske ansøgninger**
 - a. Ekspeditionsgebyr** 30,00
 - b. Kopipris, pr. side** 3,25
Dog minimum 30 kr. pr. publikation (svarende til 9 sider)
- 2. Fotokopier, taget på læsesalen**
Ved kontant betaling, pr. side, inkl. moms 3,00
- 3. Udenlandske patentpublikationer, der ikke findes i egne samlinger**
 - I Ved hjemtagning fra udlandet**
 - a. Pris for hjemtagning** 100,00
 - b. Pris pr. publikation** 100,00
 - II Ved levering af tilsvarende publikation fra egne samlinger**
 - a. Identifikation** 100,00
 - b. Kopipris (3,25 kr pr. side)**
- 4. Engelsksprogede sammendrag, der ikke findes i egne samlinger, pr. sammendrag** 50,00
- 5. Tidsskriftsartikler o.l., der ikke findes i egne samlinger**
 - a. Pris for hjemtagning** 100,00
 - b. Pris pr. artikel** 100,00
- 6. Aktindsigt i europæiske patenter og patentansøgninger**
 - a. Ekspeditionsgebyr (inkl. EPO-gebyr)** 315,00
 - b. Kopier**
- ved tilsendelse, pr. side 3,25
- ved afhentning, pr. side 2,50
- ved afhentning og kontant betaling pr. side inkl. moms ... 3,00

Ovennævnte priser tillægges moms, hvis andet ikke er angivet

- 7. Bekræftet kopi af en patent-, brugsmodel-, monster- eller varemærkeansøgning** 300,00
Hertil skal lægges kopiprisen
- 8. Bekræftet udskrift af patent-, certifikat-, brugsmodel-, topografi-, monster- eller varemærkesagsregistret** 300,00
- 9. Udskrift af patent-, certifikat-, brugsmodel-, topografi-, monster- eller varemærkesagsregistret** 50,00
- 10. Udskrift af registret over kommunevåbener og -segl** ... 200,00

Ovennævnte priser skal ikke tillægges moms

- 11. Leveringsgebyrer**
 - a. Levering pr. telefax** 75,00
 - b. Ekspreslevering pr. telefax** 275,00
 - c. Ekspreslevering pr. post** 200,00
Hertil lægges porto

Ovennævnte priser tillægges moms

Kurser og foredrag

kr.

- 1. Kurser**
Priser på åbne og virksomhedsinterne kurser fås ved direkte henvendelse til KursusCentret
- 2. Foredrag***
Første time 2000,00
Følgende timer, pr. time 1500,00

* Særpriser afhængig af deltagerantal og forberedelsestid

Ovennævnte priser skal ikke tillægges moms

Prisliste

1. januar 1998

Patenter

Supplerende beskyttelsescertifikater

Brugsmodeller

Mønstre (design)

Chips (halvledertopografier)

Vare- og fællesmærker

Kommunevåbener og -segl

Publikationer

Erhvervsservice*

Kopiservice*

Kurser og foredrag

* Priser vedrørende erhvervsservice og kopiservice skal betragtes som vejledende, idet de endnu ikke er endelig fastlagt

Prisliste vedr. internationale ansøgninger (PCT) og europæiske patentansøgninger (EPK) samt vedr. ansøgninger om international varemærkeregistriering og EU-varemærkeregistriering kan fås ved henvendelse til direktoratet.

Erhvervsministeriet

Patentdirektoratet

Helgeshøj Allé 81
2630 Taastrup
Telefon 43 50 80 00
Telefax 43 50 80 01
Telex 16046 DPO DK
Postgiro 8 989923



E-mail: Patentdirektoratet@dkpto.dk
Web: [Http://www.dkpto.dk](http://www.dkpto.dk)

Patenter

	kr.
1. Ansøgningsgebyr	
a. Grundgebyr	3000,00
b. Tillægsgebyr for hvert patentkrav ud over 10	300,00
c. Tillægsgebyr for nyhedsundersøgelse og patentbarhedsvurdering på grundlag af engelsksproget patentansøgning	1500,00
2. Gebyrer for nyhedsundersøgelse af international type (PL §9)	
I Når den svenske patentmyndighed er nyhedsundersøgende:	
a. Grundgebyr	5300,00
b. Tillægsgebyr for hvert krav ud over 10	115,00
c. Ekspeditionsgebyr	500,00
II Når Den Europæiske Patentmyndighed er nyhedsundersøgende	
a. Grundgebyr	11390,00
b. Ekspeditionsgebyr	500,00
3. Gebyr for senere indlevering af dansk oversættelse af international ansøgning	1100,00
4. Genoptagelsesgebyr	700,00
5. Patentmeddelelsesgebyr	
a. Grundgebyr	2850,00
b. Tillægsgebyr for hver side ud over 35 sider	80,00
c. Tillægsgebyr for hvert patentkrav, for hvilket der ikke er betalt ansøgningsgebyr	300,00
6. Gebyr for publicering af oversættelser af europæiske patentskrifter	
a. Grundgebyr	2850,00
b. Tillægsgebyr for hver side ud over 35 sider	80,00
7. Gebyr for publicering af ændrede patentskrifter	
a. Grundgebyr	2850,00
b. Tillægsgebyr for hver side ud over 35 sider	80,00
8. Genoprettelsesgebyr	3000,00
9. Årsgebyrer	
1. gebyrår	500,00
2. gebyrår	500,00
3. gebyrår	500,00
4. gebyrår	1000,00
5. gebyrår	1150,00
6. gebyrår	1300,00
7. gebyrår	1500,00
8. gebyrår	1700,00
9. gebyrår	1900,00
10. gebyrår	2150,00
11. gebyrår	2400,00
12. gebyrår	2650,00
13. gebyrår	2900,00
14. gebyrår	3150,00
15. gebyrår	3400,00
16. gebyrår	3650,00
17. gebyrår	3900,00
18. gebyrår	4200,00
19. gebyrår	4500,00
20. gebyrår	4800,00

Årsgebyrer, der betales senere end forfaldsdag, forhøjes med 20%. Gebyret skal være betalt inden 6 måneder efter forfaldsdagen.

10. Gebyr for fremsættelse af indsigelse	2000,00
11. Gebyr for administrativ omprøvnig	7000,00
12. Klagegebyr	8000,00

Ovennævnte priser skal ikke tillægges moms

Supplerende beskyttelsescertifikater

	kr.
1. Ansøgningsgebyr	3000,00
2. Genoptagelsesgebyr	600,00
3. Genoprettelsesgebyr	3000,00
4. Årsgebyr pr. påbegyndt gebyrår	4800,00

Årsgebyrer, der betales senere end forfaldsdag, forhøjes med 20%. Gebyret skal være betalt inden 6 måneder efter forfaldsdagen.

5. Gebyr for administrativ omprøvnig	1500,00
---------------------------------------------------	---------

Der skal betales et gebyr på 7000 kr. for eventuel omprøvnig af grundpatentet

6. Klagegebyr	4000,00
----------------------------	---------

Ovennævnte priser skal ikke tillægges moms

Brugsmodeller

	kr.
1. Ansøgningsgebyr	2000,00
2. Gebyr for senere indlevering af dansk oversættelse af international ansøgning	1100,00
3. Genoptagelsesgebyr	400,00
4. Fornyelsesgebyrer	
For 1. periode	2000,00
For 2. periode	3000,00

Fornyelsesgebyrer, der betales efter udløbet af den pågældende registreringsperiode, forhøjes med 20%.

5. Gebyr for prøvning før eller efter registrering	
a. Grundgebyr	4000,00
b. Tillægsgebyr for prøvning før registrering på grundlag af engelsksproget brugsmodelansøgning	1000,00
6. Gebyr for behandling af anmodning om udsløttelse ..	2000,00
7. Gebyr for bekendtgørelse af ændret registrering og publicering af ændret formulering	1100,00
8. Klagegebyr	5000,00

Ovennævnte priser skal ikke tillægges moms

Chips (halvledertopografier)

	kr.
1. Ansøgningsgebyr	1500,00
2. Gebyr for behandling af anmodning om overførelse af ansøgning om registrering	1000,00
3. Klagegebyr	4000,00

Ovennævnte priser skal ikke tillægges moms

Mønstre (design)

	kr.
1. Ansøgningsgebyr	1300,00
Tillægsgebyrer:	
a. Ved samregistrering for hvert mønster ud over det første	800,00
b. For bekendtgørelse af hver afbildning ud over den første	400,00
2. Genoptagelsesgebyr	200,00
3. Fornyelsesgebyr	2200,00
Tillægsgebyr ved fornyelse:	
Ved samregistrering for hvert mønster ud over det første ..	1100,00

Fornyelsesgebyrer inkl. tillægsgebyr, der betales efter udløbet af den pågældende registreringsperiode, forhøjes med 20%.

4. Klagegebyr	4000,00
---------------------	---------

Ovennævnte priser skal ikke tillægges moms

Vare- og fællesmærker

	kr.
1. Ansøgningsgebyr	
a. Grundgebyr	2700,00
b. Tillægsgebyr for hver klasse ud over 3	600,00
Der er i alt 42 klasser	
2. Gebyr for videreførelse af international varemærke- registrering som dansk vare- eller fællesmærke- ansøgning	1500,00
3. Fornyelsesgebyr	
a. Grundgebyr	2800,00
b. Tillægsgebyr for hver klasse ud over 3	600,00
Fornyelsesgebyrer inkl. tillægsgebyr, der betales efter udløbet af den pågældende registreringsperiode, forhøjes med 20%.	
4. Gebyr for anmodning om deling af en ansøgning eller en registrering	
Før hver udskilt ansøgning eller registrering	2000,00
5. Gebyr for fremsættelse af indsigelse	2000,00
6. Gebyr for administrativ ophævelse	2500,00
7. Klagegebyr	4000,00
8. Gebyr for overvågning af dansk varemærkerettighed	
Arligt gebyr	1400,00

Ovennævnte priser skal ikke tillægges moms

Kommunevåbener og -segl

	kr.
1. Ansøgningsgebyr	2000,00

Ovennævnte pris skal ikke tillægges moms

Publikationer

	kr.
1. Årsabonnement	
a. Dansk Patenttidende	1000,00
b. Patentskrifter	
- på papir	8000,00
- på CD-ROM (SPACE-DK)	5000,00
c. Dansk Patentregister	400,00
d. Sammendrag af almindeligt tilgængelige danske patentansøgninger	
- Alle sektioner	8000,00
- sektion A	1600,00
- sektion B	1600,00
- sektion C07 + C12	1600,00
- sektion C, resten	900,00
- sektion D	500,00
- sektion E	900,00
- sektion F	900,00
- sektion G	900,00
- sektion H	900,00
e. Oversættelser af EP-skrifter	8000,00
f. Dansk Brugsmodeltidende	600,00
g. Brugsmodelskrifter	8000,00
h. Dansk Varemærketidende	1000,00
i. Dansk Varemærkerregister	200,00
j. Varemærke-særtidende med §13-afslag	100,00
k. Varemærkeindsigelsestidende	200,00
l. Nye danske varemærkeansøgninger, ugeliste	450,00
m. Dansk Mønsteretidende	600,00
n. Dansk Mønsterregister	200,00
o. Patenthåndbog, ved tegning af abonnement	500,00
- løbblade hertil, pr. side	10,00
p. Brugsmodelhåndbog, ved tegning af abonnement	500,00
- løbblade hertil, pr. side	10,00
q. Ankenævnskendelser	
- alle kendelser	4200,00
- kendelser/patent- og brugsmodelområdet	2000,00
- kendelser/vare- og fællesmærkeområdet	2000,00
- kendelser/mønster- og chipsområdet	400,00

Abonnementer tillægges porto

2. Løssalg	
a. Dansk Patenttidende	40,00
b. Dansk Patentregister	400,00
c. Sammendrag af alm. tilgængelige patentansøgninger ..	30,00
d. Dansk Varemærketidende	40,00
e. Dansk Varemærkerregister	200,00
f. Varemærke-særtidende med § 13-afslag	100,00
g. Varemærkeindsigelsestidende	200,00
h. Varemærkeindsigelsestidende, udk. 1995	300,00
i. Dansk Mønsteretidende	40,00
j. Dansk Mønsterregister	200,00
k. Dansk Brugsmodeltidende	40,00
l. Sammendrag af alm. tilgængelige brugsmodel- ansøgninger	30,00
m. Fremlæggelses- og patentskrifter på CD-ROM (SPACE-DK)	
- 1993-1996, pr. årgang	5000,00
- 1990-1992, pr. årgang	2000,00

Ovennævnte priser skal ikke tillægges moms

Fremlæggelses-, patent- og brugsmodelskrifter samt oversættelser af EP-skrifter leveres til gældende kopipris

3. Love og bekendtgørelser	
vedr. industriel ejendomsret	12,00-33,00
4. Gennemførelsesforskrifter til EPK i dansk oversættelse	200,00
5. Landekoderegister	100,00
6. Andre publikationer	
a. Varemærkeklassifikation	
- alfabetisk liste	500,00
- klassesdelte liste	400,00
b. Mønsterklassifikation	35,00
- ændringer og tilføjelser hertil	15,00
c. Registreringspraksis, varemærker	185,00
- tillæg hertil	65,00
d. "Fra væsen til virksomhed" Danske patenter gennem 100 år (fås på dansk og engelsk), inkl. moms	195,00

Ovennævnte priser tillægges moms, hvis andet ikke er angivet

Erhvervsservice

	kr.
1. Timepris*	750,00
2. Løbende overvågninger	
a. Teknikovervågning	
Første søgning inkl. oprettelse af søgeprofil og levering af op til 25 nyeste referencer med publikationsforsider	3000,00
Overvågningskørsel pr. gang efter tilbud	
b. Konkurrentovervågning	
Første søgning inkl. oprettelse af søgeprofil og levering af op til 40 nyeste referencer	2000,00
Overvågningskørsel pr. gang efter tilbud	
c. Overvågning af ansøgninger	
Overvågning af dansk patent-, brugsmodel- eller varemærkeansøgning sammensættes af:	
Arligt gebyr	350,00
Gebyr pr. meddelelse	350,00
d. Øvrige overvågninger beregnes efter timepris	
Hertil skal lægges evt. online-udgifter	
3. Navneundersøgelser*	
a. International undersøgelse af patentrettigheder i 1-2 navne inkl. op til 40 referencer	2000,00
Yderligere referencer, pr. reference	16,00
Yderligere navne, pr. navn	700,00
b. Undersøgelse af patent- og brugsmodelrettigheder med gyldighed for Danmark i 1-2 navne	1500,00
Yderligere navne, pr. navn	350,00
c. Øvrige navneundersøgelser beregnes efter timepris	
Hertil skal lægges evt. online-udgifter	
4. Patentfamilieundersøgelser og statusundersøgelser*	
a. Patentfamilieundersøgelse	800,00
b. Patentfamilieundersøgelse inkl. status	1600,00
c. Tillæg for statusoplysninger, der knytter sig til tidligere udførte patentfamilieundersøgelser	1600,00
d. Statusundersøgelse af udenlandske rettigheder	
Første nummer	700,00
Pr. følgende nummer	350,00
e. Statusundersøgelse af danske rettigheder, pr. nummer	350,00
f. Øvrige undersøgelser beregnes efter timepris	
Hertil skal lægges evt. online-udgifter	
5. Kollisionsundersøgelser af varemærker, inkl. 3 klasser*	2100,00
Yderligere klasser, pr. 10 klasser	500,00
6. Skanning af varemærker*	
a. Første klasse	500,00
b. Yderligere klasser, pr. klasse	200,00
c. Skanning af alle 42 klasser	3000,00
7. LOGO-skanning*, inkl. op til 25 referencer	1800,00
Yderligere referencer, pr. 25 referencer	500,00
8. Klassesøgninger vedr. varemærker*, pr. klasse	3000,00
9. Skanning af varemærker ansøgt eller registreret i udlandet*	
a. Første klasse for 1-2 lande	1000,00
b. Følgende lande, pr. land	500,00
c. Følgende klasser, pr. klasse	200,00
10. Gebyr for levering pr. telefax	75,00

* Hastelevering kan aftales mod pristillæg.

Øvnenævnte priser tillægges moms

Kopiservice

	kr.
1. Fotokopier af patent- og brugsmodelpublikationer og af danske ansøgninger	
a. Ekspeditionsgebyr	30,00
b. Kopipris, pr. side	3,25
Dog minimum 30 kr. pr. publikation (svarende til 9 sider)	
2. Fotokopier, taget på læsesalen	
Ved kontant betaling, pr. side, inkl. moms	3,00
3. Udenlandske patentpublikationer, der ikke findes i egne samlinger	
I Ved hjemtagning fra udlandet	
a. Pris for hjemtagning	100,00
b. Pris pr. publikation	100,00
Hjemtagning af sagsakter fra USA og patentpublikationer og sagsakter fra Sydafrika. Pris efter aftale.	
II Ved levering af tilsvarende publikation fra egne samlinger	
a. Identifikation	100,00
b. Kopipris (3,25 kr. pr. side)	
4. Engelsksprogede sammendrag, der ikke findes i egne samlinger, pr. sammendrag	50,00
5. Tidsskriftsartikler o.l., der ikke findes i egne samlinger	
a. Pris for hjemtagning	100,00
b. Pris pr. artikel	100,00
6. Aktindsigt i europæiske patenter og patentansøgninger	
a. Ekspeditionsgebyr (inkl. EPO-gebyr)	315,00
b. Kopier	
- ved tilsendelse, pr. side	3,25
- ved afhentning, pr. side	2,50
- ved afhentning og kontant betaling pr. side inkl. moms	3,00
7. Bekræftet kopi af en patent-, brugsmodel-, mønster- eller varemærkeansøgning	300,00
Hertil skal lægges kopiprisen	
8. Bekræftet udskrift af patent-, certifikat-, brugsmodel-, topografi-, mønster- eller varemærkesagsregistret	300,00
9. Udskrift af patent-, certifikat-, brugsmodel-, topografi-, mønster- eller varemærkesagsregistret	50,00
10. Udskrift af registret over kommunevåbener og -segl	200,00
Øvnenævnte priser skal ikke tillægges moms	
11. Leveringsgebyrer	
a. Levering pr. telefax	75,00
b. Ekspreslevering pr. telefax	275,00
c. Ekspreslevering pr. post	200,00
Hertil lægges porto	

Øvnenævnte priser tillægges moms

Kurser og foredrag

	kr.
1. Kurser	
Priser på åbne og virksomhedsinterne kurser fås ved direkte henvendelse til KursusCentret	
2. Foredrag*	
Første time	2000,00
Følgende timer, pr. time	1500,00

* Særpriser afhængig af deltagerantal og forberedelsestid

Øvnenævnte priser skal ikke tillægges moms

Klassefortegnelse

International klassifikation af varer og tjenesteydelser
(Nice Arrangement) 6. udgave 1991

Varer:

Klasse 1. Kemiske produkter til industrielle, videnskabelige og fotografiske formål samt til anvendelse i landbrugs-, havebrugs- og skovbrugsejemed, kunstig harpiks i rå tilstand, plastic i rå tilstand, godningsmidler, ildslukningsmidler, præparater til hærdning og lodning, kemiske konserveringsmidler til levedebsmidler, garvestoffer, bindemidler til industrielle formål.

Klasse 2. Maling, fernis lak, rustbeskyttelsesmidler og træimpregneringsmidler, farvestoffer og bindemidler, naturlig harpiks i rå tilstand, bladmetaller og metalpulver til brug for malere, dekoratører, bogtrykkere og kunstnere.

Klasse 3. Blegemidler og andre midler til vask og rensning af tøj, præparater til rengøring, polering og fjernelse af pletter samt slibemidler, sæbe, parfumerivarer, æteriske olier, kosmetiske præparater, hårvand, tandplejemidler.

Klasse 4. Olier, fedtstoffer til industrielle formål, smøremidler, midler til absorbering, fugtning og binding af støv, brændstoffer (herunder motordrivmidler) og belysningsstoffer, lys og væger.

Klasse 5. Farmaceutiske og veterinærmedicinske præparater samt præparater til sundhedspleje, diætiske præparater til medicinsk brug, næringsmidler til spædbørn, plastre og forbindingsstoffer, materiale til tandplombering og til tandaftryk, desinfektionsmidler, præparater til udryddelse af skadedyr, svampe- og ukrudsdræbende midler.

Klasse 6. Uædle metaller og legeringer heraf, byggematerialer af metal, transportable bygninger af metal, materialer af metal til jernbaneanlæg, metalkabler og tråd (dog ikke til elektriske formål), kleinsmedearbejder, isenkramvarer af metal, metalrør, pengeskabe, andre varer af metal (ikke indeholdt i andre klasser), malm.

Klasse 7. Maskiner og værktøjsmaskiner, motorer (ikke til befordringsmidler til brug på land), koblinger og transmissionsdele (ikke til befordringsmidler til brug på land), landbrugsredskaber (ikke hånddrevne), rugemaskiner.

Klasse 8. Håndværktøj og instrumenter (hånddrevne), knivsmedearbejder, gaffler og skeer, hug- og stikvåben, barbermaskiner.

Klasse 9. Videnskabelige, nautiske, geodætiske, elektriske, fotografiske, kinematografiske og optiske apparater og instrumenter samt apparater og instrumenter til vejning, måling, signalering, kontrol, livredning og undervisning, apparater til optagelse, transmission og gengivelse af lyd eller billede, magnetiske databærere, lydplader, møntautomater og -apparater, kasseapparater, regnemaskiner og databehandlingsudstyr, ildslukningsapparater.

Klasse 10. Kirurgiske, medicinske, odontologiske og veterinære apparater og instrumenter samt kunstige lemmer, øjne og tænder, ortopædiske artikler suturmateriale.

Klasse 11. Apparater til belysning, opvarmning, dampdannelse, kogning, køling, tørring,

ventilation og vandledning samt sanitetsinstallationer.

Klasse 12. Køretøjer, befordringsmidler til brug på land, i luften eller i vandet.

Klasse 13. Skydevåben, ammunition og projektiler, sprængstoffer, fyrværkerigenstande.

Klasse 14. Ædle metaller og legeringer heraf samt varer af ædle metaller eller varer overtrukket hermed og ikke indeholdt i andre klasser, juvelerarbejder, smykker, ædelstene, ure og kronometriske instrumenter.

Klasse 15. Musikinstrumenter.

Klasse 16. Papir, pap, varer heraf og ikke indeholdt i andre klasser, tryksager, bogbinderiartikler, fotografier, papirhandlervarer, klæbemidler til papirvarer og til husholdningsbrug, artikler til brug for kunstnere, pensler, skrivemaskiner og kontorartikler (dog ikke møbler), instruktions- og undervisningsmateriale (dog ikke apparater), plasticmateriale til emballeringsbrug (ikke indeholdt i andre klasser), spillekort, tryktyper, klichéer.

Klasse 17. Kautsjuk, guttaperka, gummi, asbest, glimmer samt varer fremstillet af disse materialer og ikke indeholdt i andre klasser, plastic i halvforarbejdet tilstand, tætnings-, paknings- og isoleringsmateriale, slanger dog ikke af metal.

Klasse 18. Læder og læderimitationer samt varer fremstillet af disse materialer og ikke indeholdt i andre klasser, skind og huder, kufferter og rejsetasker, paraplyer, parasoller og spadeserstokke, piske og sadelmagervarer.

Klasse 19. Byggematerialer (ikke af metal), stive rør til bygningsbrug (ikke af metal), asfalt, beg, tjære og bitumen, transportable bygninger (ikke af metal), monumenter (ikke af metal).

Klasse 20. Møbler, spejle, billedrammer, varer (ikke indeholdt i andre klasser), af træ, kork, rør, spanskrør, kurvflætning, horn, ben, elfeben, fiskeben, skildpadde, rav, perlemor, og merskum, samt af erstatningsstoffer for disse materialer eller af plastic.

Klasse 21. Husholdnings- og køkkenredskaber samt beholdere (dog ikke af ædle metaller eller overtrukket hermed), kamme og svampe, børster, børstenbindermateriale, redskaber til rengøringsformål, ståluld, glas i rå eller halvforarbejdet tilstand (med undtagelse af glas til bygningsbrug), glasvarer, porcelæn og keramik (ikke indeholdt i andre klasser).

Klasse 22. Tovværk, reb, liner, snore, net, telte, markiser, presenninger, sejl, sække (ikke indeholdt i andre klasser), polstringsmateriale (dog ikke af kautsjuk eller af plastic), ubearbejdet fibermateriale til tekstilfabrikation.

Klasse 23. Garn og tråd til tekstilfabrikation.

Klasse 24. Vævede stoffer og tekstilvarer (ikke indeholdt i andre klasser), senge- og bordtæpper.

Klasse 25. Beklædningsgenstande, fodtøj og hovedbeklædning.

Klasse 26. Kniplinger og broderier, bånd og possementmagervarer, knapper, hægter og maller, knappenåle og synåle, kunstige blomster.

Klasse 27. Tæpper, måtter, linoleum og andre belægningmateriale til eksisterende gulve, vægbeklædningsmateriale, som ikke er tekstilvarer.

Klasse 28. Spil og legetøj, gymnastik- og sportsartikler (ikke indeholdt i andre klasser), julepynt.

Klasse 29. Kød, fisk, fjerkræ og vildt, kødeks-trater, konserverede tørrede og kogte frugter og grøntsager, geléer, syltetøj, frugtsauce, æg, mælk og mejeriprodukter, spiselige olier og spisefedt.

Klasse 30. Kaffe, the, kakao, sukker, ris, tapioka, sago, kaffeerstatning, mel, og næringsmidler af korn, brød, konditori- og konfekturvarer, spiseis, honning, sirup, gær, bagepulver, salt, sennep, eddike, herunder vineddike, saucer (krydrede), krydderier, råis.

Klasse 31. Landbrugs- skovbrugs- og havebrugsprodukter samt korn, (ikke indeholdt i andre klasser), levende dyr, friske frugter og grøntsager, frø og såsæd, naturlige planter og blomster, næringsmidler til dyr, malt.

Klasse 32. Øl, mineralvand og kulsyreholdige vand og andre ikke alkoholholdige drikke, frugtdrikke og frugtsaft, saft og andre præparater til fremstilling af drikke.

Klasse 33. Alkoholholdige drikke (dog ikke øl).

Klasse 34. Tobak, artikler for rygere, tændstikker.

Tjenesteydelser

Klasse 35. Annonce- og reklamevirksomhed, bistand ved forretningsledelse og forretningsadministration, bistand ved varetagelse af kontoropgaver.

Klasse 36. Forsikringsvirksomhed, finansiel virksomhed, valutarisk virksomhed, ejendoms-mæglervirksomhed.

Klasse 37. Byggevirksomhed, reparationsvirksomhed, installationsvirksomhed.

Klasse 38. Telekommunikationsvirksomhed.

Klasse 39. Transportvirksomhed, pakning og opbevaring af varer, arrangering af rejser.

Klasse 40. Forarbejdning og behandling af materialer og genstande.

Klasse 41. Uddannelses- og undervisningsvirksomhed, underholdningsvirksomhed, sportsarrangementer og kulturelle arrangementer.

Klasse 42. Restaurationsvirksomhed og udbringning af mad og drikke, værelsesudlejning, lægevirksomhed, sundheds- og skønhedspleje, bistand ved landbrugsvirksomhed, veterinærvirksomhed, juridisk bistand, videnskabelige og industriel forskning, programmering af computere, tjenesteydelser, der ikke kan henføres til andre klasser.

Patentdirektoratet

Helgeshøj Allé 81
2630 Tåstrup
Telefon 43 50 80 00
Telefax 43 50 80 01
Telex 16046 DPO DK
Postgiro 4 02 05 53



INID-koder

Internationally agreed Numbers for the Identification of Data (INID)

- (111) Registration number
- (141) Date of termination of the registration of the mark
- (151) Registration date
- (180) Date of expected expiration of the registration/renewal
- (210) Application number
- (220) Application filing date
- (230) Exhibition filing data
- (300) Data relating to priority under the Paris Convention
- (390) Data relating to the registration in the country of origin
- (442) Date of publication of the application
- (450) Date of publication of the registration
- (500) Various information
- (511) Class or classes (and list of goods/services)
- (540) Reproduction of the mark
- (551) Indication to the effect that the mark is a collective mark, a certification mark or a guarantee mark
- (580) Date of recording of amendment/change
- (591) Information concerning colors claimed
- (641) Number(s) and date(s) of other legally related applications
- (646) Number(s) and date(s) of other legally related registrations
- (730) Name and address of the applicant/holder of the registration
- (740)/(750) Name and address of the representative/Corresponding address
- (791)/(793) Data concerning license

Domestic Codes for the Identification of Data

- (DC) Date of shelving/withdrawal
- (DP) Data concerning pawning

Where there is only an indication of the class number (511), the application or registration covers all goods or services within the class in question.

Where the class number in the case of code (511)/(510) is followed by a ":" the application or registration covers only the goods or services specifically mentioned.

Where (540) the "Reproduction of the mark" is followed by "<w>", the application or registration concerns a word mark.

Where (540) the "Reproduction of the mark" is followed by "<fig>", the trade mark involves non-standard letters and/or figurative elements.

Internationalt vedtagne Numre til Identifikation af Data (INID)

- Registreringsnummer
- Dato for udslettelse af registreringer
- Registreringsdato
- Dato for registrerings-/fornyelsesperiodens udløb
- Ansøgningsnummer
- Ansøgningsdato
- Udstillingsprioritetsoplysninger
- Prioritetsoplysninger
- Hjemlandsregistrering
- Bekendtgørelsesdato
- Offentliggørelsesdato
- Bemærkninger
- Vare eller tjenesteydelsesklasser (og liste over varer/tjenesteydelser)
- Varemærket
- Fællesmærkeoplysninger
- Dato for notering af tilførsel
- Farvetekst
- Data vedrørende delte/udskilte ansøgninger
- Data vedrørende delte/udskilte registreringer
- Indehaveroplysninger
- Fuldmægtigoplysninger/korrespondanceadresse
- Licensoplysninger

Interne koder til identifikation af data

- Henlæggelses/tilbagetagelsesdato
- Pantsætningsoplysninger

Hvor der alene er angivet klassenummer (511), omfatter ansøgningen eller registreringen alle varer eller tjenesteydelser i den pågældende klasse.

Hvor klassenummeret efter kode (511)/(510) efterfølges af et ":", omfatter ansøgningen eller registreringen kun de særligt nævnte varer eller tjenesteydelser.

Hvor (540) "Varemærket" efterfølges af "<w>", angår ansøgningen eller registreringen et ordmærke.

Hvor (540) "Varemærket" efterfølges af "<fig>", er der i varemærket figurelementer og/eller bogstaver med særlig skrifttype.

Patentdirektoratet

Helgeshøj Allé 81
DK-2630 Taastrup

B



Returneres ved varig adresseændring

Erhvervsministeriet

Patentdirektoratet

Helgeshøj Allé 81
DK-2630 Taastrup



Telefon (+45) 43 50 80 00
Telefax (+45) 43 50 80 01
Telex 16046 DPO DK
Postgiro 8 989923

ISSN 0903-8809