

TRE FORELÆSNINGER

Af *Vilhelm Marstrand*.

Forelæsninger holdt under konkurrencen om det efter professor Aage Friis' afgang ledige professorat i historie ved Københavns universitet. En efter selvvalgt emne den 22. oktober, to efter opgivet emne henholdsvis 2. og 6. november 1936, alle kl. 15.

METODER FOR GENEALOGISK FORSKNING.

I.

Høje dommere, højtærede forsamling. Det laa nær for mig at benytte denne forelæsning over selvvalgt emne til at gøre rede for hovedtrækkene i de undersøgelser, jeg har foretaget vedrørende Nordens ældste historie. Jeg mener her at have naaet resultater af betydelig interesse, og da det i første linie er ønsket om at føre disse undersøgelser til ende, der har faaet mig til at søge den stilling, konkurrencen angaar, saa havde jeg, dengang konkurrencen vedtoges, tænkt mig at ville benytte denne forelæsning dertil.

Stillingen har imidlertid ogsaa en anden side. Den, der vender mod de studerende. For dem er resultater af selv de bedste undersøgelser af mindre værdi end at oplæres i metoder, som de selv kan anvende. Derfor har jeg bestemt mig til istedetfor at tale om metoder for genealogisk forskning. Dette emne er efter mit skøn velegnet til at belyse den side af en lærers gerning, som vender mod de studerende og har dertil den fordel, at det slutter sig nær til min besvarelse af den stillede skriftlige opgave. Den har jeg nemlig søgt at belyse ud fra genealogisk metode. Denne kan naturligvis lige saa lidt som nogen anden metode give svar paa alle de ting, man kan finde paa at spørge om, men jeg mener dog at have vist, at den kan føre til svar af værdi, og svar, man ikke paa forhaand vilde have ventet at kunne naa ad den vej.

Anvendelsen af genealogisk metode er for mig en lige saa naturlig fremgangsmaade, som den er fremmed for det meste af nutidens historieforskning. For den har det været et ledende synspunkt og det, hvori den selv tydeligst har stillet sig i modsætning til ældre tiders forskning, at kræve, at der blev paavist *aarsagssammenhæng* mellem de skildrede begivenheder.

Det er let forstaaeligt, at dette krav er blevet stillet. Det afspejler tydeligt den beundring, man naturligvis fra alle sider følte overfor det, som naturvidenskaberne naaede gennem anvendelsen af dette princip. Men kravet kan kun med mening stilles, hvor en lang række betingelser paa forhaand kan regnes at være opfyldt. Saadanne ens betingelser, som naturvidenskaberne underforstaaet regner med som selvfølgelige, kan imidlertid slet ikke tilvejebringes indenfor historien. Alligevel at stille kravet beror følgelig paa en af de »falske analogier«, som en af de mange fremragende forskere, der i vor tid har virket ved dette universitet, arvelighedsforskeren *Wm. Johannsen*, i sin tid fandt anledning til at advare imod.

Set fra et naturvidenskabeligt standpunkt er de opgaver, der foreligger for en historieforskning, der vil være paa højde med naturvidenskaben: 1) at klargøre den nærmere betydning af de efterretninger der foreligger om fortiden, 2) at fastslaa den rigtige rækkefølge af de skildrede begivenheder, og 3) at kæde dem sammen paa en maade, som kan gøre hændelsesforløbet levende i læserens bevidsthed.

De to første sider af opgaven har man ikke afvist. Filologi, retshistorie, kunsthistorie og saa videre har taget sig af den første del, og de saakaldte historiske hjælpevidenskaber som kronologi, diplomatik, sphragistik, grafologi og lignende har haft den anden til hovedopgave.

Det er ved løsningen af den 3dje del af opgaven, s a m m e n k æ d n i n g e n, at man har rejst kravet om a a r s a g s s a m m e n h æ n g. Man bruger da dette ord i en helt anden betydning, end den der bruges i naturvidenskaberne, og kan følgelig, hvad man imidlertid ofte har overset, ikke samtidigt overføre de af naturvidenskaberne naaede resultater. Det man med fordel kunde overføre, m e t o d e r n e, har man stort set ladet ligge.

Et omraade, hvor man i særlig grad har paaberaabt sig aarsagssammenhæng i historien, er det økonomiske. Her har man kunnet tælle og maale. Heraf følger imidlertid ikke, at man kan tale om aarsagssammenhæng, kun at man kan anvende statistisk metode. Derigennem kan man naa frem til det, man med et enkelt ord kan sammenfatte i begrebet s t o r t a l s l o v e. Herfra at drage slutninger med hensyn til enkelttilfælde er imidlertid ikke tilladeligt.

Der er saaledes ingen grund til at undre sig over det tilsyneladende paradox, at hver gang det drejer sig om store eller uvante spørgsmaal, spørgsmaal om liv og død — og dette gælder baade de enkelte menneskers og samfundenes liv — saa handler menneskene paa tværs af de økonomiske faktorer, der ellers er bestemende for dem, handler under indflydelse af begreber som venskab, elskov, ære, tro paa et liv efter døden, begreber og forestil-

linger, som faar dem til at handle anderledes, end de vilde have gjort, om de alene var drevet af økonomiske motiver. Der er slet ikke noget paradox. Statistisk videnskab er at behandle tal, der dækker over forskellige ting.

At der har været ført krige, fordi en kvinde er blevet røvet fra et lands fyrstehus til et andet, fordi en fyrste har fornærmet en anden, fordi man i ét land har opfattet nadverordene anderledes end i et andet, er saaledes ikke noget, man skal opfatte som skjul for økonomiske synspunkter. Menneskene behøver ikke noget skjul for økonomiske motiver. De har al den plads, der tilkommer dem, og lidt til. Menneskenes motiver er yderst sjældent éntydige, og de handler hyppigere drevet af øjeblikkelige følelser end af nøgtern overvejelse.

Selv det simplest mulige økonomiske tilfælde: forhøjelsen af en eller anden afgift virker ikke paa den maade, at den følger det hidtidige forbrug. Paa nogle forbrugere virker den som en spore til at naa op i indtægt, andre betaler og knytter hænderne i lommen, og atter andre giver op. Sporvognsfemøren gav ingen indtægtsfremgang, men drev masser over til at benytte cykel, fordi de fandt, at forhøjelsen var for stor.

Endnu mere sammensatte er spørgsmaalene om statstankernes og de moralske kræfters væxt og fremgang. Her kan en videnskabelig set tilfredsstillende forskning overhovedet kun gennemføres, naar man ved besked med, hvem det er, der bærer de paagældende tanker.

De resultater, man kan naa udfra idéerne alene, er altid, hvad enten det sker bevidst eller ubevidst, fastlagt, før undersøgelsen begynder. Man kan af en undersøgelse nu engang ikke faa andet resultat end det, man har lagt i forudsætningerne, ti er der ikke fuldkommen identitet paa begge sider af lighedstegnet, saa er resultatet angribeligt. Det ved enhver, der har lært matematik. Det kan de fleste se, naar jødefolkets historie i biblen skildres som guds førelse af det udvalgte folk.

Akkurat det samme gælder al national historieskrivning. Den arbejder med begreber som folkesjæl og race, begreber man nøjagtigt lægger det ind i, man faar ud som resultat — oftest ubevidst, men man gør det, for man kan ikke faa »resultat« paa nogen anden maade.

Det eneste, man ikke paa forhaand kan se, er, hvem det er der er bærer af idéerne. Derfor er det, der har været anset for historikernes ære: at de fremførte ny synspunkter, kun værdifuldt, naar det medfører, at den omhandlede tid belyses ud fra dens egne synspunkter. Ældre tider er blevet bedømt meget forskelligt gennem tiderne. Det skyldes mindre, at der tid efter anden er føjet ny træk ind i billedet, end at hver tid har fældet domme ud fra dens egne

synspunkter, og mere eller mindre har glemt samtidens. I samtiden var det indbyrdes slægtsforhold mellem de optrædende personer af større betydning, end det, senere tider har tillagt vægt, ti alle mennesker staar i løsere forhold til deres erhverv, det økonomiske, og til samfundet, det moralske i dette ords videste betydning, end de staar i til deres egen slægt og familie. Erhverv kan mange skifte, anskuelse kan enhver skifte, saa tit han vil, men ingen kan skifte forældre, ingen kan komme udenom de grænser, der er sat af de anlæg, som er modtaget i arv, eller af den bedømmelse, ens slægtsforhold har givet anledning til.

II.

Tværtimod det, man fra naturvidenskabelig side maatte vente, er det fælles i skildringerne, slægts sammenhængen, ladet mere og mere ude af betragtningen. Det fag, der handler om forholdet mellem det enkelte menneske og de slægter, det er udrundet af, genealogien, er af faghistorikerne i vor tid i almindelighed opfattet som en hjælpevidenskab af ringe anseelse. Faget er nærmest regnet hørende til de glæder, man kan hengive sig til, paa lignende maade som man kan have glæde af at samle paa frimærker, men uden anden betydning for den historiske videnskab end den, at det af og til kan lykkes en genealogisk forsker at finde et aarstal eller en kendsgerning, som den historiske forskning kan drage nytte af.

At det moderne Tyskland, om end ud fra synspunkter, der maa betegnes som menneskeligt oprørende overfor den del af befolkningen, der indenfor de tre sidste generationer har haft jødisk blod i aarerne, har anlagt et andet syn, skal ikke forties, ejheller at der paa anden maade herhjemme er vist faget større forstaaelse. Saaledes er de ydre arbejdsvilkaar noget nær ideelle, findes ihvertfald ikke bedre andetsteds, og meget arbejde er udført paa dette omraade, blot uden nævneværdig forbindelse med den officielle historieforskning. Den genealogiske forskning kan ikke siges at have præget den historiske forskning i vor tid.

Man kan her bruge et billede fra det fag, jeg er opdraget i, og som vistnok alle kan forstaa. Ingeniørernes evne til at beregne broer, der ikke styrter ned, er almindelig beundret. Selv ved vi, at den ikke er noget værd, hvis ikke de materialer, vi bygger med, kan leveres, saa de svarer til vore forventninger, og hvis ikke vi ogsaa kan bygge sikre bropiller. Til den nyeste tid har hovedvægten været lagt paa overbygningens beregning, paa materialernes prøvning og bearbejdelse. Pillerne gik man ud fra, at man kunde bygge. Først i den allersidste tid er de for pillernes stabilitet grundlæggende forhold taget op til virkelig videnskabelig prøvelse.

Med historien er det gaaet paa lignende maade. Man har været saa interesseret i overbygningen, staterne, idéerne, at man næsten glemte menneskene. De var der som det nødvendige fundament. Deres trivsel skænkede man imidlertid ikke nær den opmærksomhed, den fortjente. Om menneskene styres enevældigt eller demokratisk er i sig selv ligegyldigt. Det afgørende er, om befolkningen i det paagældende samfund trives, faar sunde børn med lyst til at leve og virke. Kun dette hensyn kan forklare, at man i Sovjet-Rusland i den sidste tid har lagt befolkningspolitikken om, og har begunstiget fremvæksten af en ny herskende klasse. Overalt i verden staa befolkningsspørgsmaalet paa dagsordenen, og viser, hvor nødvendigt det er at kunne beherske den sum af enkeltheder, slægtsforholdene er bestemt af, med samme dygtighed, som man har naaet i behandlingen af de politiske og økonomiske forhold. Det kan kun ske gennem de metoder, der bruges i den genealogiske forskning.

III.

Genealogien hører til de ældste af alle videnskaber. Den har sin oprindelse i de fjærne tider, hvor det var videnskabelige opdagelser af rang, at døgnene, trods dagenes vekslede længde, var lige lange, at aarene var det, og at der var sammenhæng mellem parring og fødsel. I de tider, hvor man fik skabt et talsystem, der muliggjorde, at man kunde foretage de omfattende tællinger, som var nødvendige for at holde rede paa dagantallet pr. aar, og de indviklede forhold der var mellem maanens og solens omløb.

Det har krævet et vel ledet og fast organiseret samfund. Ledelsen af et saadant har altid krævet, vil altid kræve mænd, der kan tænke udover dagen idag. Dybe instinkter gjorde det naturligt for dem at lade sønnerne fortsætte, naar de selv faldt fra. I erkendelsen af sammenhængen mellem parring og fødsel fandt man den videnskabelige begrundelse af deres ret dertil, udover den ret, som skabes af den, der er stærk nok til at holde andre nede.

Derigennem skabtes videre slægtsretten til et land, slægtsretten til jord, fæ og løsøre med tilhørende arveret. Og denne sidste udbyggedes til at række langt ud over det omraade, hvor de naturlige instinkter raadede. Døde en mand uden børn, kunde hans eje gaa i arv til mennesker, han slet ikke kendte, blot det »videnskabelige« grundlag var i orden, at han var den afdødes nærmeste arving, hvor nærheden bestemtes gennem det antal fødsler, ved hvilke han var skilt fra den afdøde.

Udfra denne erkendelse søgte man i gamle tider at skabe et lige saa universelt verdensbillede, som man i det sidst forløbne aarhundrede har søgt at bygge et verdensbillede op paa den klas-

siske fysiks grundsætninger, herunder først og fremmest aarsags-sætningen. Man ordnede dengang ens egne, erobrede byers og landes guder i store familier. Man lod stammer og folk nedstamme fra en stamfar, hvis navn var afledet af stammens. I folkestamfædrenes plads i saadanne stamtavler havde man et simpelt og overskueligt billede af det paagældende folks politiske forbindelse med nabofolk, dets rang og betydning i det hele taget.

Videnskabeligt er dette system at foretrække for kravet om aarsagssammenhæng. Hvert nyt slægtled forudsætter et ægteskab, altsaa indføring af noget nyt, og hele billedet forudsætter samme frihedsgrad, som den man finder i en sædvanlig sødskendeflok. At man paa renaissancetiden opfattede de gamle folkestamtavler saa bogstaveligt, at man lod navnene være navne paa virkelige personer, som man lod leve fra aar det og det til aar det og det, har sat dem i miskredit. Istedetfor at vrage tilføjelserne og tage kærnen som vidnesbyrd om en bestemt tids trang til systematik kørte man det hele paa møddingen.

Og hvad satte man istedet? Sprogforskningens store landvinding i 1800-aarene: paavisningen af det indbyrdes slægtskab mellem de indoeuropæiske sprog illustrerede man ved et »stamtræ«, hvis stammer svarede til sproggrupper som de germanske sprog, de slaviske sprog o. s. v., og stammerne lod man dele sig i grene for de enkelte sprog. Et saadant træ har man aldrig mødt i naturen, ihvertfald ikke uden at der har fundet podninger sted, altsaa alligevel er indført et nyt fremmedelement. At de »lydlove«, man fandt og hævdede, virkede med samme sikkerhed som naturlovene, i modsætning til disse kun virkede i korte tidsrum, saa et laaneord optaget til ét tidspunkt gennemgik det paagældende lydskred, mens det samme ord optaget et par aarhundrede senere ikke gjorde det, end ikke antydede man en grund til.

Og palæontologiens store landvinding, slægtssammenhængen mellem de levende væsener fra de ældste tider til nutiden, illustrerede man gennem urhestens stamtræ, der som det førnævnte sprogstamtræ mod al naturvidenskabelig erfaring kun forudsætter »jomfrufødsler«. Som drivende kraft ved disse spaltninger og ændringer indførte man et helt nyt begreb, som man kaldte udviklingen eller fremskridtet, og i det lagde man ubevidst alle de forudsætninger, man »fandt« som resultater.

»Fremskridtets« optimistiske religion, der lovede bonus til alle uden indsats, skaffede imidlertid ikke ny veje til frembringelsen af børn end de af naturen anviste. For menneskehedens trivsel findes derfor ikke noget spørgsmaal af større betydning end en videnskabelig rigtig erkendelse af de love, som gælder for de enkelte familiers trivsel og fremgang.

IV.

Et menneske kendetegnes ved dets navn. Navnet er dog ikke nok til at sikre, hverken dets identitet — mange kan have samme navn — eller dets plads indenfor menneskeheden. Dertil kræves meget andet, først og fremmest oplysning om dets ind- og udgang af verden: om tid og sted for dets fødsel, tid og sted for dets død. Til fuld stedsbestemmelse hører i nutiden angivelse af det embede, der officielt registrerer tiden for den paagældende fødsel, henholdsvis død, nemlig dato og aar. Nøjagtigere bestemmelse har kun været anset nødvendig af astrologien, og i saa sjældne arvetilfælde, at der ikke af nogen myndighed er stillet almindeligt krav derom. For ældre tiders vedkommende maa man ofte nøjes med angivelse af by, landsdel eller land, og for tidens vedkommende med en omtrentlig angivelse.

Af navnet vil vedkommendes køn i almindelighed direkte fremgaa. Betegnes en mand med en cirkel, en kvinde med en trekant, mens en firkant betegner menneske uden hensyn til køn, vil kombinationen: mand gift kone, hvoraf barn, grafisk:

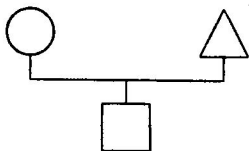

Fig. 1. Genealogiens grundelement: forældre — barn.

være det grundelement, genealogien arbejder med. Konkret vil firkanten, de yderst sjældne tilfælde fraregnet, hvor talen er om hermafroditer, være at erstatte med en cirkel eller en trekant.

Da hver af forældrene paa lignende maade er født af et par forældre, vil elementet kunne udvides bagud til

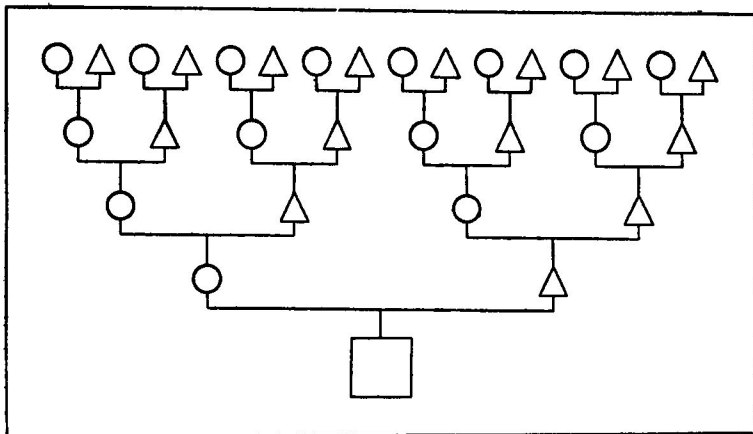

Fig. 2. Anetavle.

En saadan tavle kaldes en anetavle. Den omfatter \square 's 2 forældre, 4 bedsteforældre, 8 oldeforældre, og saaledes videre 16, 32, 64 o. s. v. aner i hvert nyt slægtled bagud, saa langt man nu vil gaa. Teoretisk kan antallet stige ganske fantastisk, 10 generationer tilbage er det 1024, 20 generationer tilbage over en million, 30 over en milliard o. s. v. Størrelsen af disse tal viser umiddelbart, at der efterhaanden maa ske sammenfald af de i anetavlen opførte personer, og des hyppigere jo længere man kommer tilbage, saaledes at det samlede antal forskellige aner i de generationer, der ligger mellem 20 generationer bagud og 20 generationer efter Adam og Eva eller et nyt lands første og eneste beboerpar, sandsynligvis vil svinge mellem 100 000 og 1 000 000. Det vil i alle tilfælde være af en størrelsesorden, der udelukker, at man praktisk er istand til at give oversigt over alle et givet menneskes forfædre fra for eksempel 20 til 30 generationer bag ud i tiden, selv om alle de dertil fornødne oplysninger forelaa registreret. Praktisk er det vanskeligt at faa de fleste anetavler fuldstændige blot en 5—6 generationer tilbage, og det er meget faa mennesker, der udenfor fyrstehusene, hvor sammenfald af aner helt ned i de sidste generationer er almindelige, kan opstille alle 1024. Enkelte slægtrækker kan naturligvis ofte føres længere tilbage, dog næppe mere end til c. 50 generationer, da sikre forbindelser fra tiden et par aarhundreder ind i vor tidsregning tilbage til de gammelromerske og græske slægter, endstige til de ægyptiske og mesopotamiske fyrstehuse og præsteslægter mig bekendt ikke kendes, selv om man i renaissancetiden uden

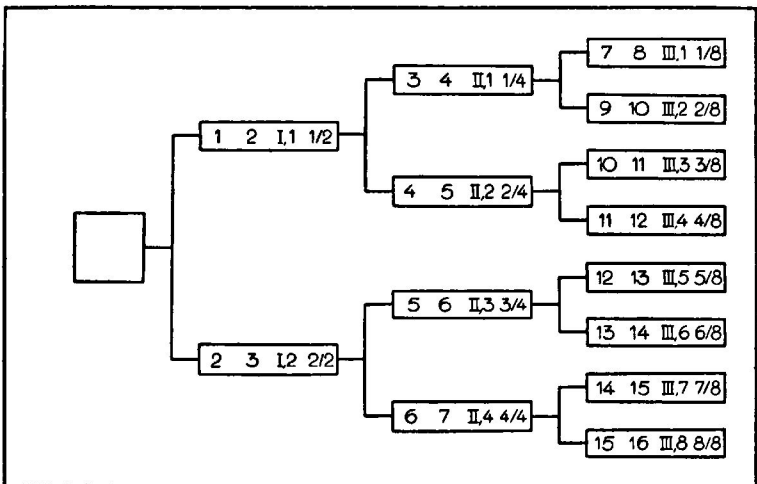

Fig. 3. Nummerering af aner. Enten fortløbende a) begyndende med den paagældendes far, b) med den paagældende selv, eller hver generation for sig, c) med generationerne betegnet I, II, III o. s. v., henholdsvis d) ved antallet af aner i den paagældende generation, 2, 4, 8 o. s. v.

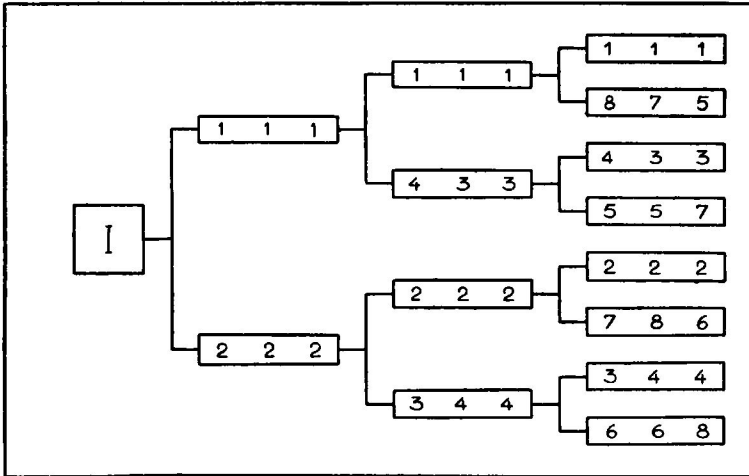

Fig. 4. Numerering af de i en anetavle optrædende familier. Fædreneslægten 1, mødreneslægten 2, og derefter farmoderens slægt, enten a) nr. 4, saaledes at nummeret paa en i generation III optrædende ny slægt altid vil være $2^n + 1$ minus ægtefællens slægtsnummer, eller med de lige numre reserveret for de fædrene slægter, disse nummereret enten b) efter samme princip som anvendtes i a, d. v. s. ved at trække ægtefællens slægts nummer fra 2^n for de fædrene slægters vedkommende, fra $2^n + 2$ for de mødrene slægters, eller c) efter simpel nummerering efterhaanden som de indløber. Denne sidste metode er principielt den ringeste af de 3 nævnte metoder.

betænkning har opstillet slægtrækker helt tilbage til Adam paa 150 generationer eller mere.

For at faa bedre plads til navnene opstilles en anetavle som regel paa den anden led. Det er vist i (Fig. 3 og 4), der tillige viser de nummereringssystemer, man sædvanlig har anvendt, dels for de enkelte aner, dels for de familier de tilhører.

Det i grundelementet optrædende forældrepar faar ofte flere børn sammen. Disse børn kan igen giftes og faa børn. Sammenstillingen af samtlige disse mennesker kaldes en *f a m i l i e s t a m t a v l e*. (Fig. 5, side 10).

Antallet af individer i et eller andet slægtled kan ogsaa her blive meget stort, dog aldrig større end jordens samlede befolkning paa det paagældende tidspunkt, og naar talen ikke er om meget fjerne led meget, meget mindre, da ægteskabsforbindelser mellem befolkningerne paa de forskellige steder af jorden ikke, blot tilnærmelsesvis, staar maal med ægteskabsforbindelserne indenfor de enkelte lande. Afkomstallets begrænsning skyldes, svarende til sammenfald af aner, sammenfald af afkom. Et givet ægtepars afkom kan indenfor faa generationer voxte meget stærkt, men kan ogsaa aftage lige til 0. Sker dette, siger man, at den paagældende familie er uddød.

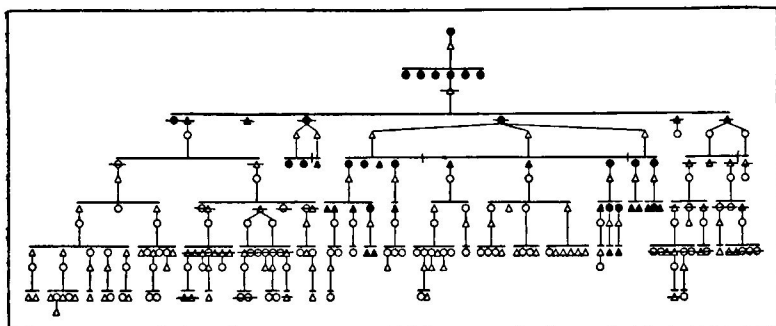

Fig. 5. Familiestamtavle. De med sort udfyldte cirkler og trekkanter er mandstammens repræsentanter. De gennemstregede giver den fra stamfaderens svigerdatter udgaaende kvindeslægttavle. I praksis vil man normalt fremhæve mandse eller kvindeslægttavlen ved farvelægning af bunden under den paagældende del af familiestamtavlen og bruge udfyldning af cirkler og trekkanter til betegnelse af familiens døde medlemmer.

I en stationær befolkning vil antallet af medlemmer i en eller anden generation gennemsnitligt være dobbelt saa stort som i den foregaaende, men tallet kan som nævnt i den enkelte familie stige langt raskere. Det er kun undtagelsesvis, at man opstiller fuldstændige familiestamtavler for mere end 3 à 4 generationer. Som regel nøjes man med slægtstamtavler, der kun medtager børn af de i familiestamtavlen opførte mænd. I saadanne slægter er uddøen et meget almindeligt fænomen, der naturligvis modvirkes af, at andre slægter voxer i antal. Hvert eneste menneske har nu engang en fædrene slægt, der er lige saa gammel, som der har været mennesker til.

Medtager man kun børn af de i familiestamtavlen opførte kvinder, vil man faa kvindeslægtstamtavler. Da moderskab sikrere kan fastslaas end faderskab, er saadanne kvindeslægtstamtavler af interesse. De vil vise lignende forhold som slægtstamtavlerne. Der vil hyppigt være tale om uddøen, og de vil have et lignende begrænset omfang i forhold til den fuldstændige familiestamtavle. De er dog kun rent undtagelsesvis opstillet, dels fordi man i ældre tider hyppigere ved besked om mændene end om kvinderne, dels fordi efternavnene, slægtnavnene, i det meste af Europa følger mandsslægten.

Den viste familiestamtavle — fig. 5 — er valgt, fordi den baade er fattig paa medlemmer, og dog viser eksempler paa børnekuld af flere ægteskaber. Man kan derved faa et overskueligt billede af forholdet mellem familiestamtavle og slægttavle og kvindeslægttavle, idet den fra stamfaderen udgaaende mandsslægt er fremhævet med udfyldte cirkler og trekkanter. Den fra stammøderen udgaaende

kvindeslægt er uddød i næste generation, idet hun kun havde sønner. Den fra hendes svigerdatter udgaaende kvindeslægt er paa tilsvarende maade fremhævet ved gennemstregning.

IV.

Teoretisk er der ingen vanskelighed forbundet med opstilling af hverken anetavler eller stamtavler. Praktisk er forholdet et andet. Gang paa gang viser det sig ugørligt at bestemme, hvem en ane er barn af, eller at finde hvad der er blevet af et eller flere børn i en given familie. Hertil kommer yderligere den vanskelighed, at man praktisk talt altid kan rejse tvivl om faderskabet. Samfundet registrerer kun stedsevarende ægteskab, og anerkender følgelig som fader til et i ægteskab født barn normalt kun ægtemanden. Der skal her ikke gaas ind paa behandlingen af disse tilfælde, og de ny midler man i nutiden har fundet til at kaste lys, hvor der før ingen muligheder forelaa. Tilfældene er faa i forhold til det samlede antal tilfælde, og kan kun behandles som undertilfælde af genealogiens hovedopgave, der er at angive de veje, ad hvilke slægtskab kan paavises ved hjælp af samtlige foreliggende kilder.

Hovedproblemet er her *i d e n t i t e t s p r o b l e m e t*. Hvad sikkerhed har man for, at samme navn i forskellige protokoller og aktstykker dækker over samme person? For nulevende personer existerer dette problem saa godt som ikke. Der vil næsten altid kunne findes folk, som kan bevidne baade identitet og slægtssammenhæng. Naar vedkommende har været død i nogen tid, begynder spørgsmaalet imidlertid at dukke op, og bliver des vanskeligere, jo længere tilbage i tiden man kommer, og jo sparsommere oplysninger der foreligger. Det kompliceres yderligere ved, at samme mand kan optræde under forskellige navne, baade fordi han selv bevidst har skiftet navn, men ogsaa fordi navneskikken jævnligt har været meget vaklende.

Dette sidste er meget vigtigt. I denne oversigt er det dog ugørligt at komme nærmere ind derpaa, da det vilde kræve for megen tid. Jeg kan henvise til, hvad jeg tidligere har skrevet herom¹, og her nøjes med at pege paa, at dette i sig selv ofte vanskelige spørgsmaal dog har den lyse side, at det i mange tilfælde takket være *o p k a l d e l s e s r e g l e r n e* giver bevis, hvor de øvrige kilder svigter.

I d e n t i t e t s b e v i s e t s gennemførelse vil i første linie bero paa, at bærerne af de navne, man mener repræsenterer samme person, modsigelsesfrit indgaar i en eller anden slægtssammenhæng.

¹ P. T. 38 (1917), 97—108. Samlinger til Jysk historie og topografi 23 (1918), 317—330.

Og dette vil igen sige, indgaar med identisk fødselstid og sted, dødstid og sted. Ved afgørelsen heraf kan man naturligvis ikke nøjes med de fødselsaar og dødsaar, som direkte kan fastslaaes, og man kan heller ikke nøjes med at fastlægge ydergrænser for disse tidspunkter. Det kan kun være vejledende ved bedømmelse af en enkeltbestemmelse. Kommer der flere til, vil hver af mulighederne afskære rækker af aar for de videre bestemmelser. Der er her ingen anden vej at gaa end den, jeg har anvendt og gjort rede for i alt, hvad jeg tidligere har offentliggjort om genealogi: man skønner et rimeligt aar, angiver med et foransat c , c_2 , c_3 eller c_4 den nøjagtighed, hvormed man mener bestemmelsen er foretaget. Saa bygger man videre herpaa, til man finder en modsigelse eller usandsynlighed, retter baglæns til den er undgaaet, og bliver saadan ved til alle angivelser modsigelsesfrit passer sammen. Det fører som regel til en ret god bestemmelse, hvad erfaringen mange gange gennem senere fund har bekræftet, og naturligvis des bedre, jo flere oplysninger der har skullet tilpasses til hinanden.

Systemet har nu været brugt i over 35 aar og har i sjælden grad vist sig at være et nyttigt redskab saavel til prøvning som til ordning af foreliggende efterretninger.

V.

En betingelse for at naa resultater er, at man til enhver tid nøjagtigt har rede paa, hvad man sikkert ved. Dette krav medfører erfaringsmæssigt, at man maa tage ordrette og bogstavrette afskrifter af de foreliggende kilder og hellere tage lidt for meget end for lidt. Notater kan være nyttige til orientering, men er som regel ikke tilstrækkelige til opbygning af en sikker stamtavle eller anetavle. Fadderlister ved daab kan saaledes synes overflødige, som regel er det dog gennem dem, at man faar de vink, man behøver for at lede paa de rigtige steder. Henviisning til gravstedsnumre eller lægdsruller kan synes lige saa overflødige. Der kan dog gives mange eksempler paa, at de har givet det søgte identitetsbevis. En tolkning kan synes lige ud ad landevejen, en senere oplysning kan vise, at det paagældende sted bør opfattes anderledes. Om det kan det, kan kun ordlyden afgøre. Et enkelt eksempel. I en trykt stamtavle over familien Weidemann nævnes midt i en større børneflokk Carl Christian Weidemann født i Aalborg c. 1632. De seks øvrige sødskende havde kun et fornavn, dobbeltnavnet var følgende mistænkeligt. I et skifte, der nævner de paagældende sødskende, hedder det: »erlig og welacht karl Christian Weidemann«. Ordlyden viser øjeblikkeligt, at stamtavlens forfatter af dette skifte har noteret navnene, ikke hele ordlyden. Karl er ikke navn, men blot udtryk for, at han, da skiftet afholdtes, var ugift.

Ogsaa kilden skal angives saa nøjagtigt, at man har klarhed over baade dens værdi og dens identitet. Et eksempel. En bogstavret afskrift af Vor Frelseres daabsbog viste saadanne afvigelser fra en anden afskrift, at man maatte tvivle om kildens identitet. Det viste sig da, at denne kirkebog, modsat hvad der er reglen for tiden før 1814, var ført i 2 eksemplarer, og at det andet eksemplar havde saa mange selvstændige oplysninger, at et eftersyn af begge som regel betaler sig, selv om afvigelserne oftest kun er minimale.

For mindre undersøgelsers vedkommende er det naturligvis ligegyldigt, om man skriver sine udskrifter i lommebøger, paa papirark eller sedler. Men det er det ikke, saasnart undersøgelserne naar et vist omfang. Ti saa taber man let overblikket, kan ikke holde styr paa dem, hvis man ikke kan ordne dem i bestemte grupper, og indenfor hver gruppe lægge dem i ret tidsfølge. Det er derfor en god regel altid at bruge sedler af samme størrelse, og ihvertfald aldrig skrive mere end en udskrift paa hver seddel. Fig. 6 viser en saadan seddel, der foroven viser kildeangivelsen, fornedet at der skelnes mellem fælles angivelser og den rent konkrete, udskriften angaar.

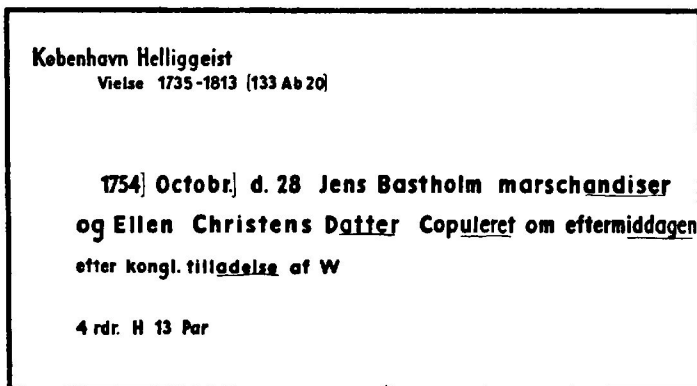

Fig. 6. Optegnelse fra kirkebog. $\frac{1}{2}$ størrelse.] efter 1754 og octobr. viser, at den paagældende del af oplysningen er taget fra nærmest foregaaende overskrift. Det understregede er udfyldt af den, der har udskrevet optegnelsen. Det sidste W kan udfyldes med navnet paa den præst, som forrettede vielsen, nemlig Jacob Wulff (1703—1773).

VI.

Sedlerne kan da ordnes saadan, at alle udskrifter vedrørende samme ægtepar og deres børn lægges sammen. Det er praktisk at lægge dem i en konvolut saa kan man i nødsfald ogsaa deri lægge papirer af andet format, og udenpaa konvoluten angive indholdet efter aldeles faste regler. Fig. 7 viser udskriften paa en saadan konvolut:

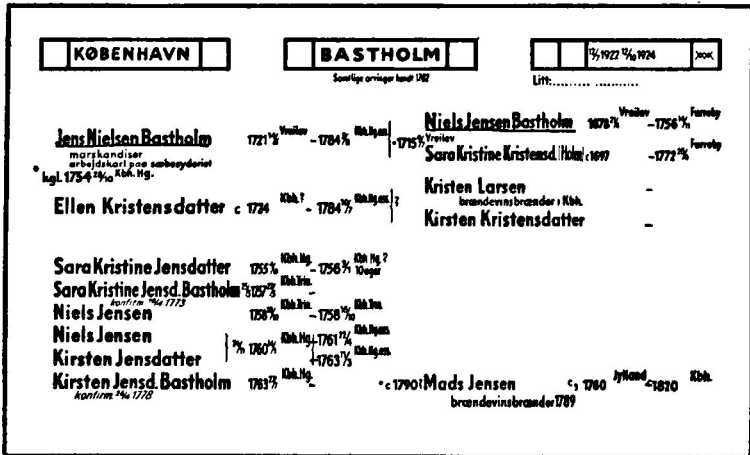

Fig. 7. »Konvolut. 1/2 størrelse. Datoer foran aarstal er fødselsdage (taget fra ekstraskatten 1762), datoer efter: daabs, vielses- eller begravelsesdage (taget fra den kirkebog, hvis embede er anført efter aar og dato). Spørgsmaalstegnet efter klammen udfor konens forældre viser, at disse er gættet (udfra faddelisterne og overensstemmelse med opkaldelsesreglerne) og ? foran svigersønnens navn viser, at han er tvivlsom. Navnet er tilføjet for at vise, hvorledes han kan anbringes med skønnet fødselsaar (udfra tiden for hans borgerskab, hvor man tillige har truffet angivelsen født i Jylland) og skønnet dødsaar (ved hjælp af vejviseren). I nærværende tilfælde er han en opdigtet person. Dette er sket for ikke at antyde et slægtskab mellem en ved denne tid antaget levende mand og den paagældende familie, om hvilken oplysningerne iøvrigt er rigtige.

Til venstre staar forældreparrets navne efterfulgt af fødsels- og dødsdata, eventuelt med foransat c, c₂, c₃ og c₄, saavidt muligt med stedsangivelse. Under navnene staar oplysninger om deres liv o. s. v., mellem navnene vielsesoplysninger, anført som fødsels- og dødsoplysningerne. Under disse navne staar samtlige børn anført paa tilsvarende maade. Til højre staar udfor hver af forældrene de tilsvarende oplysninger for deres forældre og udfor børnenes navne de respektive svigerbørns. Skematisk svarer oplysningerne udenpaa konvoluten til skemaet fig. 8, der viser den simplest mulige kombination af ane- og familietavle, idet der af begge er medtaget 1 led:

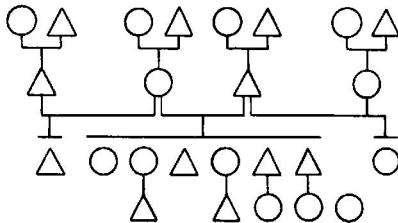

Fig. 8. Kombineret ane- og familietavle (svarende til en konvolut). Manden har været 2 gange gift, har børn af begge ægteskaber, og hans 2den hustru har med en senere ægtefælle 1 søn.

Systemet er overskueligt. Og praktisk, baade fordi det tillader tilføjelse af manglende data, og fordi det er et let overkommeligt arbejde at skrive den paagældende konvolut om, naar ny oplysninger gør en omskrivning ønskelig. Dette er vigtigt. Mange store undersøgelser er gaaet istaa, fordi den, der foretog dem, blev træt af at lave hele arbejdet om, efterhaanden som der kom ny oplysninger til. Ved at skrive fødsels- og dødsdage f o r a n aarstal, daabs- og begravelsesdage e f t e r, faas øjeblikkeligt overblik over kildens art, og 35 aars praxis (fra 1901) viser, at man praktisk talt kan faa alt det med, man har brug for at have med. Systemet har endvidere den fordel, at det øjeblikkeligt giver overblik over, om opkaldelsesreglerne er anvendt eller ej. Endvidere, at man altid kan tage de konvolutter frem, som berører en bestemt undersøgelse, og for eksempel have dem med paa arkivet. En anden dag kan man have en anden kombination med, svarende til det man den dag vil undersøge.

Saalænge man har faa oplysninger om bedsteforældre eller svigerbørn, kan de ligge i konvoluten. Bliver der anledning til at skrive særlig konvolut for dem, angives det ved at understrege det paagældende navn paa udgangskonvoluten; saa har man strax overblik derover.

I de indrammede felter foroven skrives længst tilhøjre: dagen naar og af hvem konvoluten er skrevet, samt eventuelt dagen for en ældre konvolut, der er omskrevet til den nærværende. Disse datoer kan have betydning, da man næppe altid, naar en ny oplysning indføres, samtidigt faar den overført paa alle de konvolutter, hvor den ogsaa skulde være overført. Under feltet skrives litteraturhenvisninger.

I midterfeltet skrives slægtnavnet, eventuelt ledsaget af generationsnumre og tavlenumre, som naturligvis først kan paaføres, naar arbejdet med den paagældende slægt nærmer sig sin afslutning, eller tidligere har været indgaaende behandlet. Under feltet staar, om børneantallet maa anses fuldt kendt, og til hvilke tidspunkter man eventuelt kender det samlede antal direkte arvinger, saaledes som disse foreligger oplyst i skifter, familieoptegnelser eller lignende.

I feltet længst tilvenstre skrives navnet paa det land, den landsdel, den by, eller det sogn, hvor den paagældende familie har levet. Hvad man vælger, afhænger af, hvor stedbundet den paagældende familie har været. Dette felt — den eneste virkelige forbedring systemet har gennemgaaet, og som indførtes for c 20 aar siden — er ikke uden betydning. Det tillader, at man istedetfor at ordne konvolutterne efter slægtsnavn kan ordne dem lokalt, hvilket i mangfoldige tilfælde er det mest praktiske, enten fordi man har undersøgt særligt meget i den paagældende by eller sogn, eller fordi

familien intet fast slægtnavn har, og da hellere maa ligge paa bynavn end paa patronymiket.

VII.

En ordning efter sted er nødvendig, saafremt man vil benytte stoffet statistisk. Det vil man med tiden gøre. Man kan ikke i længden nøjes med de nuværende grove statistiske data, fødsler, børnedødsfald pr. 1 000 indbyggere, men maa analysere dem individuelt, saafremt man vil naa til klarhed over de forhold, som er bestemmende for en befolknings trivsel.

Det nytter naturligvis heller ikke at nøjes med at undersøge de mere velhavende familier. Undersøgelserne maa udstrækkes til at gælde h e l e befolkningen. For den nulevende befolknings vedkommende kan det gøres ved en ringe udbygning af folkeregistreringen. Den er lidt for meget ordnet under hensyn til de vanskeligheder, som skatterestanter og alimentanter volder administrationen. Dengang den indførtes, foreslog jeg skemaerne udvidet efter de her udviklede synspunkter. Det lykkedes ikke dengang, men det vil en dag blive gjort. Gennem undersøgelser tilbage i fortiden kan man nemlig skaffe sig et saadant grundlag, at man forholdsvis hurtigt af folkeregistreringskortene kan faa oplysninger, der virkelig belyser, om en given befolkning trives eller ej.

VIII.

Ved offentliggørelse af anetavler og stamtavler er tilvejebringelse af overskuelighed det vigtigste spørgsmaal. Overskueligst er tavleformen. Den kræver imidlertid megen plads og vil ikke kunne bruges uden i særlige tilfælde, som støttes af familiefølelse og lignende.

De fleste familie- eller slægtstamtavler, som er udgivet her i landet er trykt efter i n d r y k n i n g s s y s t e m e t, der har den fordel, at det typografisk set er ret let haandterligt. Det kan ogsaa anvendes til anetavler, giver imidlertid kun tilfredsstillende overskuelighed, naar det indskrænkes til at anvendes paa 3, højst 4 generationer. Systemet er ofte blevet forkættet og ikke med urette, da det skiller sødskende fra hinanden, men der er ingen grund til helt at forkaste det. Bedst anvendeligt er det til familiestamtavler over nulevende familier, hvor afslutning ikke er mulig, og det kan ogsaa være paa sin plads i fortiden, baade i tilfælde, hvor oplysningerne er mangelfulde, eller hvor det gælder at give oversigt over en hel familie, datterbørnene medregnet.

Det navnlig i Sverige og Tyskland anvendte t a b e l s y s t e m giver den bedste ordning af stoffet, naar det tillige støttes af saavel

en oversigtstavle over de enkelte tabellers plads paa stamtavlen, som af tilbagevisninger til udgangstabellen, og af at man i denne angiver samtlige børns fødselsdata. Det er ikke nok, at disse data for de børn, der har afkom, staar i deres særlige tabeller. De skal umiddelbart kunne overses sammen med vedkommendes sødskendes.

Naar dette gøres, frembyder den variation, der er brugt en del herhjemme, at ordne medlemmerne generationsvis, ingen fordele, der kan opveje den mangel, at forbindelsen forældre-børn er brudt.

Hermed er givet en oversigt over de vigtigste elementer i en metodisk genealogisk forskning. Nærmere enkeltheder om, hvordan forskningen skal udføres, og modificeres efter tid og sted og kilderne særligt art, tillader tiden ikke at gaa ind paa ved denne lejlighed. Oversigten har til hovedformaal haft at give et indtryk af, at denne forskning kan drives ud fra selvstændige metoder, der i langt højere grad end almindelig antaget kan give bidrag til belysning af samfundsvigtige spørgsmaal.

Det maa følgelig betragtes som en mangel ved landets fortræffelige arkivordning, at den forskning, som er blevet fremkaldt ved den liberalitet, hvormed arkivernes indhold er gjort tilgængelig for offentligheden, og den hjælpsomhed, som er udvist fra arkivpersonalets side, ikke er blevet støttet fra universitetets side gennem en vel tilrettelagt undervisning i genealogisk forskningsmetode. Det trænges der til, og det er saa meget mere paafaldende, at det ikke er sket, som der ogsaa for den egenlige historiske forsknings vedkommende ad denne vej kan naas resultater, som man ikke kan naa gennem de hidtil anvendte metoder.

Det gælder den nyere tid, hvad jeg mener at have vist i min besvarelse af den skriftlige opgave, og fremfor alt gælder det oldtiden, hvor man levede i rene slægtssamfund, hvis historie ikke kan erkendes uden klarhed over de førende slægters historie, og hvor den sædvanlige historieforskning ikke kan undvære den støtte, den kan faa ad denne vej.

IX.

Jeg ved ikke nogen bedre maade at illustrere dette sidste paa end ved at vise den stamtavle, som nu bliver rullet ud for Dem. Den¹ viser efterkommere i 11 generationer alene paa mandssiden efter *Gorm I*, den virkelige Gorm den gamle, der døde 764. Den omfatter ialt c. 720 personer. Enkeltes plads er tvivlsom, det er angivet med punkteret streg. I hovedsagen maa stamtavlen anses korrekt, selv om alt detaljarbejdet endnu ikke er færdigt afsluttet.

Jeg har ved et foredrag 28/11 1934 i Dansk Ingeniørforening gjort rede for forbindelserne mellem de enkelte grene. Personal-

¹ Den er af pladshensyn ikke gengivet her.

historisk Samfund og Dansk historisk Forening var indbudt, og der blev ingen indvendinger fremført. Siden har jeg faaet den udvidet med de grene af kongeslægten, der fik sig nyt hjem i Island, og som jeg dengang udtrykkelig gjorde opmærksom paa, at jeg ikke havde faaet med, fordi jeg manglede den bund i tidsregningen, jeg siden er naaet til, og som jeg har gjort rede for i et tillæg til min besvarelse af den skriftlige opgave.¹

At gennemgaa denne stamtavle i enkeltheder kan der ikke være tale om. Jeg maa nøjes med ganske kort at pege paa, at den omfatter en række af de mest kendte islandske forfattere, fra hvis skriftlige efterladenskaber en væsenlig del af slægtoverleveringen er bevaret til vore dage — *Sæmund frode*, *Are frode* —, at den omfatter samtlige tidens danske, norske og svenske konger, endvidere hertugerne af Normandiet, en greveslægt i Flandern (hvorfra i parentes bemærket beviset for, at de russiske storfyrster nedstammer fra *Bjørn jærnside* og *Regner lodbrog* stammer), kongerne i Dublin og Suderøerne, Orkneyjarlerne og alle de russiske storfyrster af *Rurik's* æt.

Rimeligvis har den ogsaa omfattet det polske og det obotritiske fyrstehus, som jævnlig var i giftermålsforbindelse med denne æt. Der synes i den nyere tyske og polske forskning at være enighed om, at disse 2 fyrsteslægter er af nordisk oprindelse. Jeg har antydnet forbindelsen med den polske, men savner endnu sikre holdpunkter. Rundt omkring findes ogsaa flere punkter, som trænger til uddybelse, saa lidt kritisk hovedparten af den foreliggende genealogiske litteratur er.

Dette kan dog ikke ændre hovedbilledet, fra hvilket der kastes et uventet rigt og stærkt lys over vikingtidens landnám og handelsliv. Alle disse kendte begivenheder kommer til at staa i et helt andet lys, end man før har set dem. Der var ikke blot kamp om magten mellem slægtens enkelte medlemmer, men ogsaa sammenhold, og dette styrkedes ustandseligt ved ny giftermåls. Det var dette sammenhold, som er fortsat i senere tiders legitimitetsprincip, og som i sin tid betingede opretholdelsen af vikingernes handel fra Sortehavet og det Kaspiske hav, ved hvis bredder Nordboer nu atter færdes og udøver stordaad, til Normandiet og den Irske sø, og til vikingtidens sidste bedrifter: landnámene i Island, Grønland og Vinland.

DE ANGELSAXISKE KONGESTAMTRÆER.

I.

Høje dommere, højtærede forsamling. Emnet, der er opgivet for denne forelæsning: »Fremlæggelse af et kildekritisk problem efter

¹ Slaget ved Svold fandt sted aar 1010.