

ORD & SAG 31

ISSN 0108-8025

Udgivet december 2011 af
Peter Skautrup Centret for Jysk Dialektforskning, Aarhus Universitet

Redaktion: Viggo Sørensen
Layout: Kirsten Lyshøj
Omslagsfoto: Fra Universitetsparken, Poul Ib Henriksen
Trykt 1000 eksemplarer af Sun-Tryk, Aarhus Universitet

ORD & SAG tjener et dobbelt formål:

- 1) Publicering af videnskabelige artikler med emner inden for fagområderne dialektologi, ældre landbokultur, filologi og sociolingvistik – altsammen fortrinsvis baseret på et jysk materiale. Sådanne artikler er alle fagfællebedømte forud for publiceringen. I dette nummer optages siderne 4-57 af videnskabelige artikler.
- 2) Orientering til en bred offentlighed om centrets virke, Jysk Ordbogs redaktion samt om, hvad der i øvrigt publiceres på og om jysk dialekt. I dette nummer optager sådant stof siderne 2-3 og 58-72.

INDHOLD:

Beretning fra center og ordbog	2
Torben Arboe: Hvad satte man på leen til kornhøst – kroge, spjarrer, en vifte eller andet?	4
Viggo Sørensen: <i>An-tooo-nius!</i> – hvorfor råber man dét?	22
Michael Ejstrup: Perceptionsundersøgelse af moderne danske dialekter	30
Nina K. Grøftehaug og Viggo Sørensen: Nå, er du kommet til hægterne igen?	42
Spørg ”Skautrup”	58
Uwe Dall: Juel å synnejysk	60
Torben Arboe: Omkring et festskrift	68

Året, der gik – beretning fra center og ordbog

Sidste år måtte vi beklage det lave redaktionstempo i Jysk Ordbog, og ikke desto mindre fik vi bogstav J afsluttet og nåede ind i K. Nu må vi erkende, at fortsat redaktion i vort hidtidige tekstbehandlingsprogram ikke giver megen mening, når redaktionen fremover vil være bundet til et HTML-baseret redaktionsprogram iLEX, vi står midt i at få udviklet. Alle ny artikler skrevet i Word skulle i givet fald senere skrives én gang til i iLEX.

Under disse vilkår har vi midlertidig standset redaktionen og gør i mellemtiden alt for at få det ny redaktions- og publiceringsværktøj færdigudviklet. Personligt har jeg (på et materiale svarende til ca. 30 spalter) testet den indtil nu udviklede version af iLEX, med henblik på nødvendige og ønskværdige ændringer i slutproduktet. Og vi har, med assistance fra Forskningsstøtteenheden og anbefaling fra vort fakultet, sendt ansøgninger til store private fonde om finansiering af det resterende udviklingsarbejde.

I denne kattedpine er vi taknemmelige for den forståelse og hjælp, vi har mødt hos vore ledere, såvel på institut- som fakultetsniveau. Det har også glædet os, at fakultetet anerkender Jysk Ordbog som en national forpligtelse for Aarhus Universitet og er opmærksom på de organisatoriske og rekrutteringsmæssige vanskeligheder i forbindelse med ordbogsprojektet

Lad os understrege, at redaktionspausen har virket befordrende på centrets mange andre aktiviteter – uden om, men i tilknytning til redaktionsarbejdet. Meget redaktørtid er i år blevet investeret i tidsskriftartikler, hvor der gives en samlet fremstilling af et emneområde, og hvortil der fremover kan henvises fra ordbogens formelt afgrænsede artikler; se hele tre af typen i dette hæfte. Jeg skal

i den forbindelse også – på Ove Rasmussens og egne vegne – varmt takke for det festskrift, som to redaktørkolleger redigerede og centrets sekretær layoutede, og som en mængde fagfæller har bidraget med artikler til; se nærmere s. 68.

Også redaktionsplanlægning er der brugt tid på, så der i fremtiden sikres større ensartethed i ordbogens artikelstruktur og henvisningspraksis. Og endelig er en del redaktørtid fortsat gået med at omsætte Jysk Ordbogs afsnit A–H til HTML-format og til slut sikre korrekt uploading heraf til DK-Clarins database, så vort engagement i dette infrastrukturelle fællesprojekt kunne afsluttes tilfredsstillende.

Aldrig før har vi haft så meget fart på lagringen i database af ordbogens spørgelistebeholdninger (bl.a. sikret ved frivillig assistance, jf. sidste års beretning). Og a propos spørgelister, så indsamler vi stadig – selv her i “senjysk” tid – dialektstof fra vore meddelere, på det seneste også i form af meddelernes egne beretninger om livet i gamle dage; et fremragende bidrag kan læses her i hæftet s. 60.

Heller ikke kontakterne “ud af huset”, til fagfæller og til offentligheden, er blevet forsømt. De faglige kontakter er således plejet ved deltagelse i konferencer; formidling til et bredere publikum har dels bestået i svar til de mange, som har stillet spørgsmål om jysk på ordbogens hjemmeside, dels foredrag i lokale fora. Med sidstnævnte virksomhed imødekommer vi – ligesom en gæsteforfatter i nærværende hæfte s. 30 – tidens store interesse for variationerne inden for nutidsdansk.

I tiltro til et 2012, hvor Jysk Ordbog igen får damp under kedlerne, vil jeg ønske vore brugere, vore kolleger og vore finansielle støtter en glædelig jul og et godt nytår.

Viggo Sørensen
december 2011

Torben Arboe:

Hvad satte man på leen til kornhøst – kroge, spjarrer, en vifte eller andet?

Dengang man høstede med le (dvs. frem til begyndelsen af 1900-tallet), måtte man ved kornhøst sikre sig, at de strå, man skar over med et hug med leen, ikke kom til at ligge i vejen for næste hug. Ved høhøst (eller med det ældre ord: høslæt) var dette ikke et problem, da hø har bøjelige strå, der efter afhugning føres med leen og kan lægges i en jævn stribe, et “skår”, efter leen. Modne kornstrå er derimod så stive, at de ved mejning let falder ind over lebladet og dermed ind de uhøstede strå, der skal tages med næste hug med leen. Man kunne måske nok føre leen i en bevægelse, der undgik dette; men det sikreste var at sætte nogle “pinde” eller et lignende redskab fast på leen til at føre stråene med lebladet, så de blev lagt i et skår efter leen eller kom til at stå ind mod det uhøstede korn ved siden af, hvor de så af en anden kunne “tages op” eller “bindes op”, dvs. bindes til neg. De nævnte pinde eller et tilsvarende redskab skulle være så lette som muligt og var derfor fremstillet af ask, pil mv.; leen var tung nok i sig selv, især når man skulle høste med den en hel dag igennem eller flere dage i træk. Redskabet har været udformet på forskellig måde og haft forskellige betegnelser fra egn til egn, hvilket vi her vil se nærmere på for Jyllands vedkommende. Nogen generel betegnelse for disse høstredskaber har vi vist ikke i dansk; *mejered* har været brugt, men er ikke tilstrækkeligt præcist: det betyder egentlig blot “redskab brugt ved mejning” og bruges ofte om “hele høstleen”, dvs. leen med påsatte redskaber, altså ensbetydende med *mejetøj* (jf. ODS). Jeg går lidt nærmere ind på disse “terminologiske” problemer til sidst (afsnit 7), men vil i det følgende bare tale om “le med høstredskab”, “redskab på le” og lign.

1. Kroge, mejekroge

Kroge ser ud til at være den ældste form for dette høstredskab. Der er ikke tale om helt ombøjede kroge som fiskekroge mv., men om det, der i ODS anføres som den første, mest grundlæggende betydning: en krum, bøjet gren el. en bøjet del af gren, stok og lign. (jf. ODS *I.Krog I*, hvor der til sidst, efter en redaktionel "planke" anføres: *om høst-, mejekrog*, med påpegning af, at dette drejer sig om en dialektal eller landbrugsfaglig betegnelse. Det nævnes her, at der sættes 2-3 eller 3-4 kroge på leen. I Jysk Ordbogs materiale har vi flg. illustration af en le med kroge.

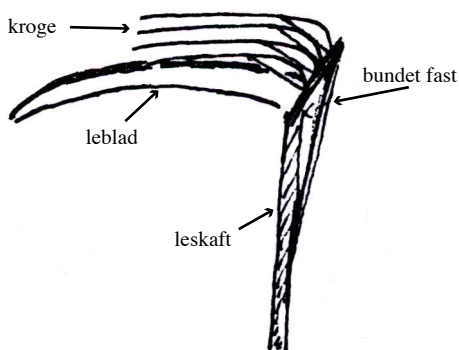

Fig 1. Le med 4 kroge. Fjends herred, Midtvestjylland.

Det ses, at krogene er fastgjort til en slags ramme på leskaftet, men at de på det længste stræk sidder parallelt med lebladet, idet de i en bøjning stort set følger den vinkel, som dannes af leskaft og leblad. Den skrå streg i vinklen i hver krog markerer formentlig en snor, hvormed man kan stramme grenene ind mod leskaftet, hvis stråene under mejning trækker dem lidt væk fra stillingen parallelt med lebladet. Det vises nærmere i fig. 2.

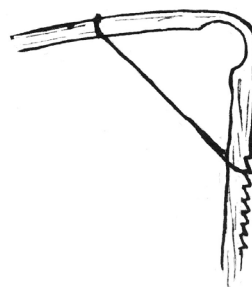
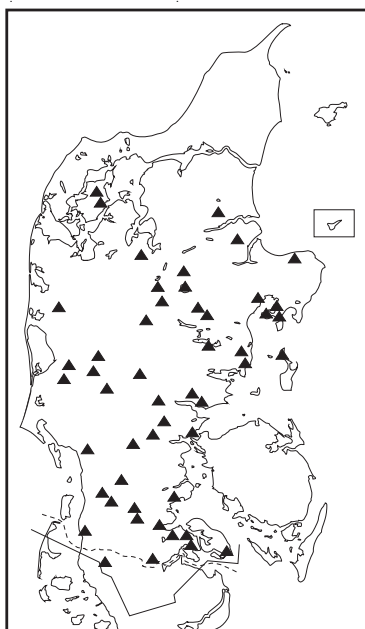

Fig. 2. Krog med snor til indstilling. Vodder sogn syd for Ribe.

Her fremgår det, at hver krog har forskellige indhak til fastgøring af snoren, så krogen som helhed kan danne den ønskede vinkel i forhold til leblad og leskaft. Det gjaldt dog ikke den nederste krog, da den “sad fast paa Lebladet”. I samme optegnelse vises, hvordan krogene kan være anbragt på leskaftet.



Fig. 3. Et sæt kroge på en høstle. Vodder sogn syd for Ribe.



Dialektens betegnelse for redskabet er: *æn pa 'kro'ch* = et par kroge (der altså omfatter 4 kroge). De kaldes imidlertid også *fingre*, hvilket forekommer meget rimeligt, da de kan minde om svagt bøjede fingre. Det forklares, at de fastholdes dels af en skrue gennem skaftet lige foran forreste leknag (dvs. håndtag), dels af et træstykke (markeret med a i fig. 3), som alle 4 fingre går igennem, og som går ned i en holder (en *krampe*) bag på leskaftet tæt ved lebladet. De skulle dermed være tilstrækkeligt fastholdt til at klare mejningen en rimelig tid. Betegnelsen *kroge* er især udbredt i Syd- og Sønderjylland samt det østlige Midtjylland¹, jf. fig. 4.

Fig. 4. Udbredelse af *kroge* som betegnelse for høstredskabet.

¹ På øerne var betegnelsen almindelig kendt, jf. *krog 2.4* i *Ømålsordbogen*, med henvisning til *mejekrog*. Illustrationer af hele redskabet ses i Ussing (1918) s. 110 og Pedersen (1950) s. 51, med betegnelser som *svøbe*, *bjælke*, *slå*, *gøg* for enkelt-delene.

Det ses, at der også er enkelte eksempler på brug af betegnelsen i Midtvestjylland, på Mors (i Nordvestjylland) og i det sydlige Himmerland. Desuden indgår ordet i flere sammensætninger med samme betydning, men hvor der kan være lokale forskelle i udformningen af redskabet: *høle-krog*, *høst-krog*, *le-krog*, *meje-krog*, *mejele-krog*.² Her er *høle* simpelt hen den nørrejske betegnelse for en almindelig le (ud fra dens hyppigste anvendelse, nok som modsætning til især en *lyng-le* med kortere, kraftigere leblad); sammensætningen *høle-kroge* er spredt afhjemlet i et østjysk område (Århus–Vejle) og desuden kendt på Mors, jf. artiklen i Jysk Ordbog (www.jyskordbog.dk). I det sydlige Hardsyssel (fra Holmsland mod øst til Ikast/Bording) og i Sydvestjylland har *meje-le* betegnet den le, man brugte til kornhøst i modsætning til høleen til høhøst, og i et mindre område heraf, den østlige del af Sydvestjylland, har man tilsvarende brugt betegnelsen *mejele-krog* om krog-redskabet. *Høst-krog* har været brugt sporadisk i den østjyske og sydjyske del af *krog*-området, mens *le-krog* kendtes i den østlige del af Sønderjylland og egnen nord for Kolding. *Meje-krog* og *mejele-krog* er nok de mest egnsspecifikke ord; de har været velkendte på Djursland, i Midtøstjylland og Bjerre herred hhv. Sydvestjylland, se fig. 5.

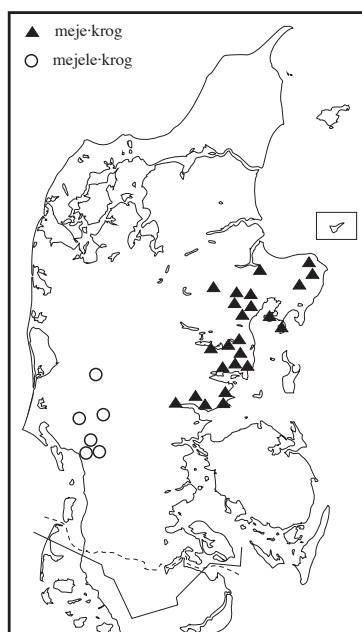

Fig. 5. Udbredelse af *meje-krog* og *mejele-krog*.

Første sammensætningsled *meje-* udtales meget varierende i det østjyske, hvad jeg vil komme nærmere ind på til sidst (i afsnit 7). Ordet *mejele-krog* findes afhjemlet så tidligt som 1637, nemlig i Skast herreds tingbog (s. 106): *1 par meylee kroge*.

² I sammensatte betegnelser anvender jeg ofte Jysk Ordbogs tegn · (“sammensætningsprik”) til at skille mellem første og sidste sammensætningsled og dermed undgå uklarheder; fx er der ved *høle-krog* tale om en “krog til en (hø)le” og ikke om “lekrog til hø”.

2. Spjarre, spjarrer

I størstedelen af Vestjylland og det nordvestlige Sønderjylland er betegnelsen *spjarre* næsten enerådende, oftest i flertalsformen *spjarrer*. Ordet er ikke umiddelbart gennemskueligt, men betegner grundlæggende en udstående gren på et træ, en to- eller tredelt gren; et tilsvarende verbum *spjarre* betyder “stritte ud til alle sider”, men også “sparke, spjætte”, jf. Feilbergs jyske ordbog. Det nærmest beslægtede ord i rigsdansk er *spirre*, der imidlertid både som substantiv og verbum især har betydninger relateret til bevægelse (“spjætte” mv.), fx i ordet *spirrevip*, jf. ODS (bd. 21, 1943). Men i jysk er den statiske betydning den vigtigste i subst. *spjarre*, der brugtes om mindre 2-3-grenede redskaber: dels om et redskab til opvinding af blå (dvs. grove hørfibre) på spinderokken (et *blår-spryd*), dels om en (med Feilbergs udtryk) “trekløftet gren” til omrøring i grød mv., sporadisk afhjemlet i Himmerland, Midt- og Syddjyland i Jysk Ordbog. Desuden brugtes *spjarre* altså om høstredskabet, i primitiv form dannet direkte ud fra en flerdelt gren, jf. fig. 6.

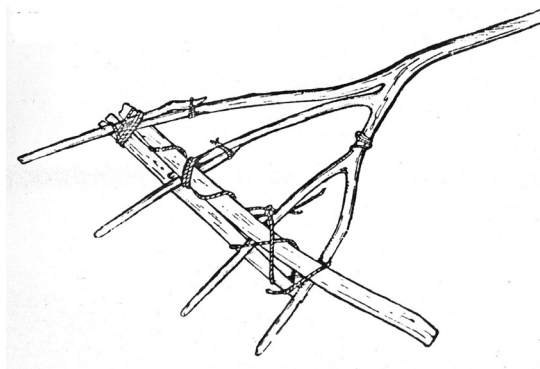

Fig. 6.
Spjarre fra Karup;
på Herning Museum
(NEU spørgeliste 1,
s. 15).

Det ses, at der er bundet et par tykkere træstykker tværs over de fire grene (eller vist en forlængelse heraf for to af grenenes vedkommende) for at give redskabet større styrke og stabilitet. Men der har været tale om adskillige udformninger, jf. Feilbergs definition af *spjarre*: “vistnok oprindelig en tregrenet gaffel ... (anbragt) på ledraget ...; nu om stunder er de på mange måder omdannede” (bd. 3, 1904-11). Her har håndværkerne (snedkere m.fl.) antagelig søgt at imødekomme brugerens (landmændenes) ønsker eller har selv fået gode ideer til

forbedringer, ligesom ved udformning af leskafterne, der også varierer fra egn til egn. Eller fingernemme landmænd og karle på gårdene har tildannet dem efter de krav, kornhøsten stillede. Nogle af de typiske *spjarrer* vises nedenfor. Det er karakteristisk for dem, at de nok bøjer lidt væk fra leskaftet ind over lebladet, men ikke som (*meje*)*krogene* i afsnit 1 er bøjet i vinkel til at blive parallelle med lebladet, jf. fig. 7.

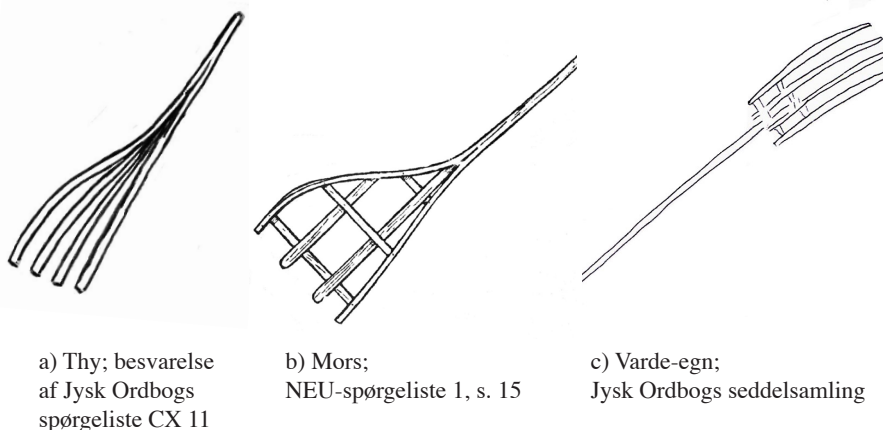
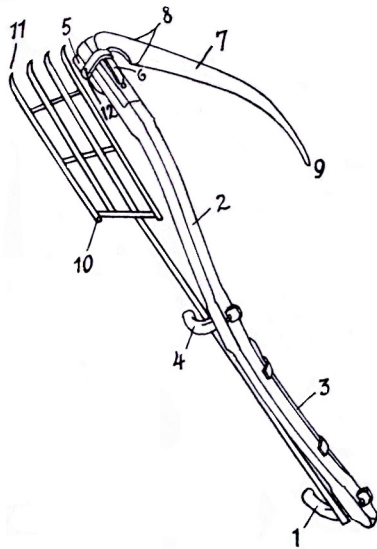
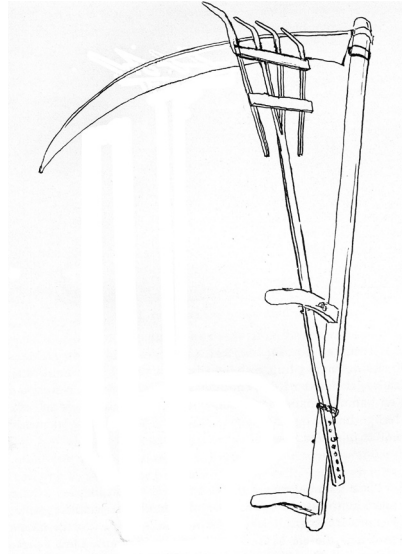

Fig. 7. Spjarre-typer fra Nordvest- og Sydvestjylland.

De to første typer i fig. 7 ses at have et svaj udad på grenen længst væk fra leskaftet; på spjarren fra Thy er de midterste grene også lettere udadbøjede, mens Mors-spjarren har midtergrene (næsten) parallelle med inderste gren og desuden tværribber som næsten alle andre i materialet. Den sidste type har derimod ikke noget svaj udad fra leskaftet på de fire grene: de er alle parallelle, udgør nærmest et rektangel, dog med spidserne let bøjet frem mod lebladet. Det er måske lidt nemmere at anskueliggøre dette via illustrationer, der ud over spjarrens type også viser dens placering på leskaftet, se fig. 8.



a) Skautrup (1927) s. 81



b) Hansen (1958) s. 89

Fig. 8. *Spjarre*-typer fra Midtvestjylland (Hardsyssel).

Her er spjarren a) af den rektangulære type med 4 grene og 3 tværribber; det oplyses, at der i forreste leknag (nr. 4) er en jernskrue til at fastgøre spjarren i, og at den desuden blev bundet fast ved bageste knag (nr. 1). Spjarren i b) er en "blandet" type, mere sammensat: skaftet deler sig i 2 grene, der har fået påsat 2 tværribber; disse bærer en gren i hver side, parallel med hver sin midtergren. Dermed er der i alt 4 grene, men altså ikke anbragt i regulær rektangelform (snarere trapez-form, hvis man bruger geometriske termer). Begge spjarrer i fig. 8 viser den ovenfor omtalte bøjning fremad af grenenes spidser, hen mod lebladet, mest udpræget i type b. I sidstnævnte kan der desuden ændres på spjarrens stilling: ved brug af forskellige skruehuller nederst i skaftet kan den rykkes mere eller mindre frem mod lebladet, idet den ikke er fastgjort til leskaftet som i type a. Den er derimod fæstet til forreste leknag og bliver dermed trukket skråt ud fra leskaftet (hvilket i øvrigt ses endnu tydeligere på fig. 10).

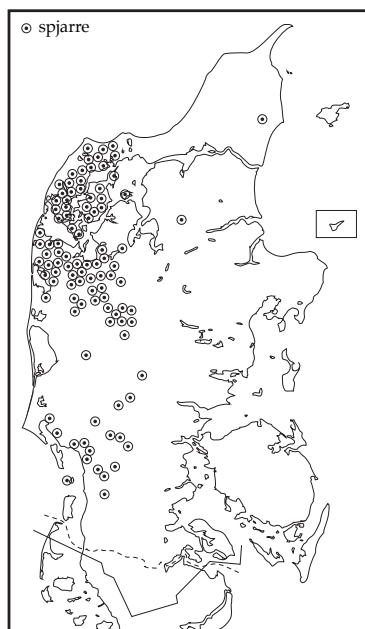

Fig. 9. Udbredelse af *spjarre* ud fra besvarelser af Jysk Ordbogs spørgeliste CR 2.

Som nævnt bruges ordet ofte i entalsform, en *spja-r*, men nok tiest som flertalsform, *spja(·)rør*, formentlig på grund af redskabets “sammensatte karakter”, idet det består af flere grene. Dets udbredelse fremgår af fig. 9.

Der ses på fig. 9 et stort hul i udbredelsen af betegnelsen *spjarre(r)* omkring Ringkøbing fjord (det sydlige Hardsyssel og det nordlige Sydvestjylland). Ordbogens øvrige kilder (mindst lige så mange spørgelistebesvarelserne i fig. 9) viser et lignende billede, dog med enkelte flere i det “tomme” område. Forklaringen er, at man i dette område helst brugte betegnelsen *vifte*, som det ses på fig. 10; dette ord behandles i næste afsnit.

Som nævnt i afsnit 1 brugte man i Syd- og Sønderjylland også *kroge*. Når begge typer redskab blev brugt, skal forklaringen findes i udviklingen i landbruget i 1800-tallet:

Krogene er den ældste Form for Samling af Kornstraaene og blev ... benyttet af alle til Kornhøstning, men i Aarene 1850-1860 kom Spjarrerne. Det var Kornet, der efter Merglingen blev baade langt og tæt; Krogene blev filtret ind i Kornstraaene, og Arbejdet gik for langsomt. (Kragelund 1944 s. 69).

Det var altså gødskning af jorden med mergel og det deraf følgende kraftigere korn, der bevirkede behovet for en ny type redskab på leen til samling af de mejede strå. Stedvis i Vest- og Sønderjylland blev *kroge* dog fortsat anvendt til høst af især boghvede, der netop ikke står så tæt på marken (jf. Schmidt 1952 s. 53).

3. Vifte

Dette redskab er, så vidt det kan ses af materialet, det samme som den netop omtalte *spjarre*. Ud fra typerne i fig. 7-8 er det letforståeligt, at man kan give det navnet *vifte*, på vestjysk udtalt *vøwt* (sjældent *wøwt*), og i mange optegnelser med vestjysk stød: *vøw*”t. Mest direkte bekræftes identiteten mellem de to redskaber i teksten til den følgende figur.



Fig. 10. *Leen* stryges på *Gørding strand ved Nissumfjord*. Der er sat en “*wøwt*” eller “*spjarre*” på *leen*. Højrup 1960 s. 99 (også billedteksten).

Her har det altså ikke været muligt at bestemme, hvilken betegnelse der var den rigtigste; begge kunne bruges. Billedteksten oplyser videre, at den vifteformede type tidligere var karakteristisk for den nordlige del af det undersøgte vestjyske område, men “har efterhånden bredt sig noget sydpå” og fortrængt en form med fire næsten parallelle grene (svarende til c på fig. 7). Udbredelsesområdet kan vises med et kort ud fra besvarelser af samme spørgeliste som i foregående afsnit, se fig. 11.

“Gørding ved Nissum fjord” (som nævnt i fig. 10) ligger i den nordligste del af området. Det ses, at *vifte* ganske pænt udfylder det næsten tomme område omkring Ringkøbing fjord på *spjarre*-kortet i fig. 9. Også her ved *vifte* bekræfter ordbogens øvrige oplysninger udbredelsen af ordet; de supplerer ved at udfylde området fra Ringkøbing fjord sydpå til Ho bugt, som på de spørgelistebaserede kort her står tomt. To kilder fra fjordkystegne nævner endvidere, at en *vøwt* bruges ved høst af tagrør. Muligvis er også fig. 10 fra et sådant sted (jf. “stilladserne” til tørring af fiskegarn i baggrunden), endskønt de afbildede strå næppe er tagrør, snarere marehalm, men i hvert fald kraftigere end kornstrå.

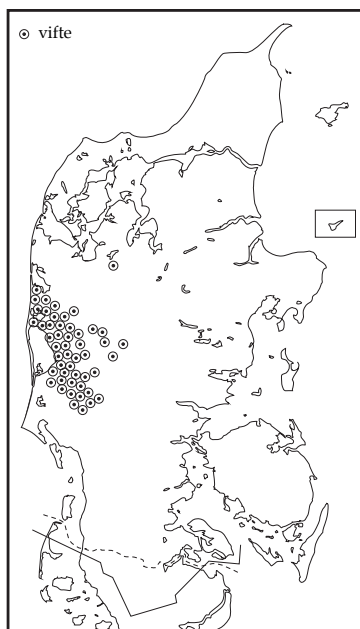

Fig. 11. Udbredelse af *vifte/vøwt* ud fra besvarelser af Jysk Ordbogs spørgeliste CR 2.

4. Peger, mejepeger; bøjle, mejebøjle

Betegnelserne i de foregående afsnit dækker i store træk det jyske område med undtagelse af det nordlige Østjylland. Fra Viborg-Randers-egnen og nordpå, dvs. i Ommersyssel, Himmerland og størstedelen af Vendsyssel, betegnes høstredskabet som *peger*, udtalt med blødt g (*pe·qær* el. lign.). Dette ord er en substantivering af verbet *pege*, måske direkte som *en pege* eller (som -er-afledning) *en peger*, i hvert fald altid i en r-form, der af optegnerne opfattes som flertal.³ Redskabet består her oftest af 4-5 grene (i stedet for de 3-4 grene på spjarrer mv. ovenfor), og det er fastgjort til leskaftet ved hjælp af 2 tværribber eller -stivere, jf. fig. 12.

³ Formen *pege* kendes som subst. i Vestjylland med betydningen “viser (på ur)”.

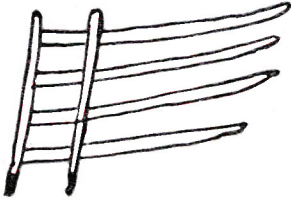

Fig. 12. *Peger* fra Børglum sogn, Vendsyssel, J.M. Jensen ca. 1895. (Peter Skautrup Centret Ms 400.2 s. 166).

I forhold til de fleste af de *spjarrer* mv., vi har set på ovenfor, afviger redskabet her ved ikke være fæstet til leen via et skaft parallelt med leskaftet, men direkte via tværstiverne vinkelret på leskaftet. På tegningen kan man ane, at disse stivere spidser til nedefter og dermed nok kan passe til huller i leskaftet. Af en senere optegnelse fremgår, at "pindestiverne sidder i øsken på leskaftet" (Svend Jespersen, NEU, 1939), altså i en metalring til yderligere stabilisering. Stiverne kaldes ofte *stolper*, og grenene kaldes *sideben*; en skitse hos K.J. Lyngby ca. 1860 viser redskabet *pæqør* med 2 stolper og 5 sideben. En lidt anderledes udformning har været anvendt i Himmerland, hvor stiverne blev bundet fast til leskaftet, jf. fig. 13.

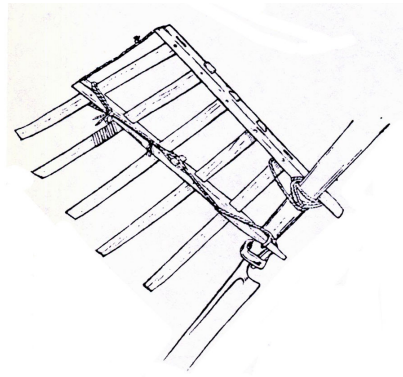

Fig. 13. "*Peger*" med "*Tvinde*" til *Fastspænding*. Himmerland. (NEU spørgeliste 1, s. 15, inkl. billedtekst).

Det ses, at grenene her går igennem stolperne og er fastgjort til leskaftet med en form for snoretræk, der kan spænde redskabet fastere ("*tvinde*" det) til leskaftet. I en optegnelse fra egnen vest for Hadsund nævnes, at man "i gammel tid, da kornet var kort i strået", brugte *kroge*, men senere kom *pe-ger* i brug; altså samme rækkefølge som ved *spjarrer* i Sydvestjylland. Ifølge samme optegnelse var *peger* ligesom *kroge* buede parallelt

med lebladet, men kortere. På egnen syd for Mariager (Gjerlev sogn) havde man både kroge og peger i brug: var det et år med *swæ:r ku'æn* (= svært, kraftigt korn), skulle der bruges *pæ'qær*; men var kornet *tøn' å stakæð* (= tyndt og stakket, dvs. kort), skulle der bruges *kråq* (Bjerregaard 1959 s. 58). Der beskrives flere variationer i udformningen, især fra det sydvestlige Himmerland over til Fjends-egnen sydvest for Viborg, og i en optegnelse fra denne egn (Vium sogn) omkr. 1900 nævnes: “*Spjarrer, Kroge eller Peger, kortere og mere buede ... her forekommer alle tre former*” (dvs. alle tre ord). Udbredelsen af *peger*, mod nord også kaldt *meje-peger*, ses på fig. 14, baseret på spørgelistebesvarelser, men bekræftet af Jysk Ordbogs øvrige oplysninger.

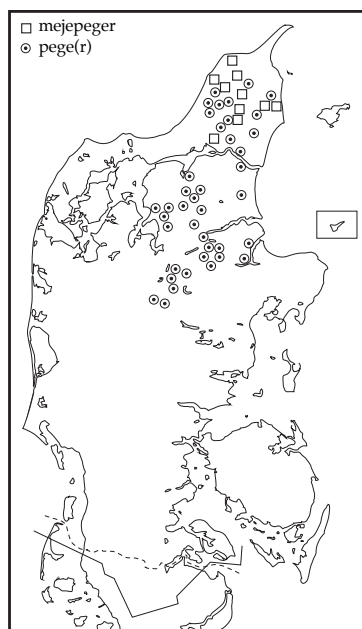

Fig. 14. Udbredelse af *peger* og *meje-peger* ud fra besvarelser af Jysk Ordbogs spørgeliste CR 2.

En variation i udformningen er, at der kan være påsat en bue eller bøjle oven over grenene, så redskabet støtter de afmejede strå længere oppe mod toppen end ellers, se fig. 15 a.

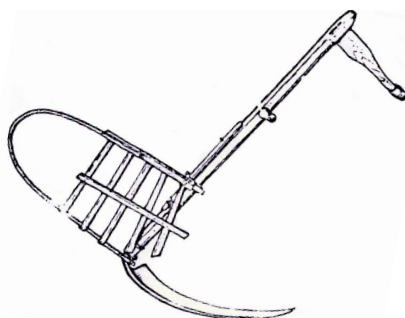
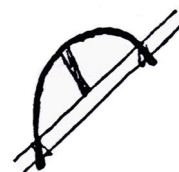

Fig. 15 a) Le med *peger* og en bøjle, på fig. ikke fastgjort til leskaftet. Vendsyssel. (NEU spørgeliste 1, s. 12).



b) Leskaft med bøjle. Vendsyssel. (NEU optegnelse 1939).

Dette er medvirkende til, at redskabet også i både Vendsyssel og Himmerland kaldes blot *bøjle* og i hvert fald stedvis kun består af en bøjle med tværstiver, altså egentlig ingen “peger”, “grene” el.lign. (jf. fig. 15 b). Kilderne er uenige om, hvilken form der er ældst. Ifølge en NEU-optegnelse fra 1939 fra det sydøstlige Vendsyssel (Kær herred) består *pe·ger* nu af “4 grene over hinanden, parallelt med draget” (dvs. leskaftet); men tidligere var redskabet “formet som en bue, hvis ender var bundet til draget, og som midt på støttedes af en pind, der gik ned i et hul i draget”. Modsat anføres allerede et par årtier tidligere fra samme egn: “Nu bruges disse Peger ikke meget ...; man hjælper sig nu med en Bøjle af Pil, befæstet paa Draget samt paa en Stolpe, der staar op fra dette” (Larsen 1914 s. 196f.). Men der er i hvert fald ingen tvivl om, at man har brugt et bøjleformet redskab på leskaftet, jf. tilsvarende bemærkninger om, at en pind fra *de hōwwest ā Bōwl* (= det højeste af bøjlen) gennem et hul i draget *sku stywn Bōwl ā* (= skulle stive bøjlen af; Espegaard 1960 s. 15). I Jysk Ordbog er denne betydning placeret som *bøjle* 5, hvor det fremgår, at betegnelsen også bruges i det østlige Sønderjylland (herunder Sundeved og Als).⁴ I Nordjylland har man i den østlige del af Himmerland også brugt betegnelsen *meje·bøjle*.

5. Øvrige simpleksformer: tveger, krøjer, spryd(e), bukke

Betegnelsen *peger* gælder som nævnt Vendsyssel, dog ikke den sydvestligste del (jf. fig. 14). Her kaldes samme redskab i stedet *tveger*, en flertalsform af *tvege*, dvs. en todelt gren (et ord, der andre steder bruges fx om en pilekvist til påvisning af vandårer i jorden). I klitegnene her måtte man ved høst af den sparsomme avl af rug og byg passe på, at hugget med leen ikke blev så hårdt, *at le og “tveger” ... slog de dyre kærner af* (Hansen 1986 s. 17). Vest for dette område, dvs. i Hanherred, benævnes redskabet bl.a. *meje·pinde* (jf. næste afsnit), dog også i et enkelt tilfælde *krøjer* (Lild sogn, jf. Kvolsgaard 1891 s. 53). Denne sidste form er vist flertal af subst. *krøje*, der ellers bl.a. betegner den rive (med 4 karakteristiske, lange tænder), som bruges til optagning af kornstråene ved binding af neg. I Lild bruges *krøjer* side om side med *høst·pinde*; det vestjyske *spjarre* er åbenbart ikke nået så langt frem mod nordøst.

⁴ Også i Sydslesvig har man brugt et bøjleformet redskab, men under betegnelsen *krøge* eller *krøger*, jf. optegnelser fra Fjølde sogn ved Anders Bjerrum i 1930'erne.

I Sønderjylland har man uden for det ovenfor nævnte *bøjle*-område (og ved siden af *kroge*, jf. afsnit 1) især brugt betegnelsen *spryd* eller *spryde*, med udtaleformer som *sprý:(ə)*, *sprý:r* i vest og nord (i vest dog også *sprý(ə)*, med “klusilspring”), *sprý:ə* i øst og et enkelt *ˈsprý:ə* (med accent 2) i syd. I vest omtales *spryd* som et synonym til *spjarre*, og redskabet har dér formentlig lignet spjarrerne fra Sydvestjylland (fig. 6 c). Generelt kan *spryd* (jf. ODS) betegne en lang stang (fx *bov·spryd*), men også mindre redskaber, evt. tredelte som et blårspryd (jf. afsnit 2). En særlig effektiv måde at få alle stråene taget med ved rughøsten omtales fra egnen syd for den nuværende rigsgrænse: “Paa Leen sættes et “Spryd”; er Kornet meget kort, spændes et Stykke Tøj, et “Sejl” for at faa alt med, saa der ikke bliver for megen Rivning” (dvs. strå at rive sammen bagefter; Ladelund sogn, jf. Ejerslev 1937-38 s. 195).⁵ Her påsætter man altså leens *spryd* et lille sejl, nærmest som et mindre *bovspryd*. Fra Åbenråegnen bemærkes, at man bruger *kroge* til høst af boghvede, men *et spryde* til det øvrige korn. En lidt anden udformning af redskabet kaldes en *buk*; det kendes kun enkelte steder i Sydvest- og Sønderjylland, jf. ¹*buk 5* i Jysk Ordbog: *bukke* er kortere end *kroge*, men længere end *spjarrer*. Desuden findes betegnelserne *buk* og *spryd* i sammensætningen *Bokspryed* for et redskab, der mest ligner “en Træfork eller en Trægaffel” (Hostrup sogn ved Tønder).

6. Øvrige sammensætninger: hølpeinde, høstpinde, mejepinde

Ser man på udbredelseskortene ovenfor samlet (fig. 4-5, 9, 11, 14), er enkelte områder fortsat “tomme” eller tyndt besatte; de specielle gloser som *spjarre*, *vifte* og *peger* er ikke nået frem hertil, ej heller sammensætninger som *meje·kroge*, *meje·peger*. Tilsvarende redskaber har været i brug også i disse områder, men da betegnet med sammensætninger, hvor et så generelt ord som *pind* indgår som sidsteled. Det gælder den østlige del af Midtvestjylland: *høle·pinde* i Salling og det nordlige Fjends, hvor redskabet kunne se ud som i fig. 16.

⁵ Tilsvarende kunne man ved rughøst i Nørrejylland forsyne *kroge* med sejl, men her fordi “Foldudbyttet var saa ringe, at det gjaldt om at faa alt med” (Jespersen 1920 s. 180).

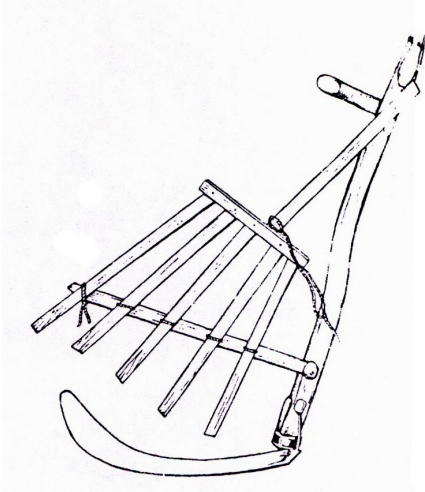

Fig. 16. Høle med "Pinde". Salling. (NEU spørgeliste 1, s. 12, inkl. billedtekst).

Det ses, at redskabet her mere ligner *peger* i Himmerland (fig. 13) end de midtvestjyske *spjarrer* (fig. 8). I en anden optegnelse, fra Vroue syd for Skive, angives, at "*hjøli, pinj* ... i den ene ende var spaltet i tre udspærrede grene, der ragede ud til bladets ryg"; dette svarer omtrent til spjarren fra Thy (fig. 7a). Altså én og samme generelle betegnelse for temmelig forskellige udformninger af redskabet.

I de samme områder (Salling og det nordlige Fjends) bruges også betegnelsen *høst-pinde* (et ord, der desuden er nået frem til egne nord for Limfjorden, jf. afsnit 5). Fra Vester Hanherred hedder det, at når høleen skulle bruges til kornhøst, blev der bundet *høst-pinde* på; de kunne som andre "træsager" være fremstillet af fingernemme karle på gårdene (Kvolsgaard (1891) s. 88).

I Øster Hanherred⁶ og i det nordlige Vendsyssel er betegnelsen derimod især *meje-pinde*, i det nordvestlige Vendsyssel dog også *meje-peger* (jf. afsnit 4). Her var der "sådan en '*fæm' flæ'n 'wed' æm*" (= fem grene ved dem, jf. *flæn I* i Jysk Ordbog), dvs. samme antal grene som ved nogle *peger* (jf. fig. 13 og 15a). Også denne betegnelse er anvendt på Viborg-Skive egnen, fx i en beskrivelse vedr. slutningen

⁶ Skellet påpeges i en optegnelse fra Tranum sogn i Øster Hanherred: i sognet siges *mæjpen'*, men vestligere *hyllipenn'* (= hølepinde), jf. Kristensen (1905) s. 267. Dog bruges *mejepind* også af Johan Skjoldborg i en sammenligning, jf.: "Aadsler, der ... stikke de buede Ribben frem som Mejepindene paa en Le" (Skjoldborg 1900 s. 13). Dette kan rykke ordet længere mod vest: til Øsløs sogn og Hannæs i Vester Hanherred; dog anvender Skjoldborg også dialektale ord fra andre steder nordenfjords, så han kan have *mejepind* fra Øster Hanherred eller Vendsyssel. I hvert fald bekræfter citatet mejepindenes buede facon.

af 1800-tallet: “Naar der skulde høstes, blev der paa “æ Hjøllidrau” (= høledraget, dvs. leskaftet) anbragt nogle bøjede Pinde, “æ Mejspend” (= mejepindene)” (Munk 1977 s. 23). Senere er betegnelsen også brugt op mod og i det sydvestlige Himmerland som alternativ til *meje-peger*; ligesom disse skulle også *meje-pinde* bindes på leen.

7. Afsluttende: jyske vs. ømålsbetegnelser

Hermed er givet en oversigt over de jyske betegnelser for det redskab, man ved kornhøst satte på leen – eller rettere: *de* redskaber, man brugte hertil i de forskellige egne af Jylland. En vanskelighed i beskrivelsen har været, at vi i dansk næppe har et fælles vokabular vedrørende disse redskaber og adskillige andre forhold i forbindelse med høsten. Fra begyndelsen havde jeg tænkt at bruge ordet *mejered* som generel betegnelse, bl.a. fordi Feilbergs ordbog gør det, fx: “mejekrog = mejered på høstleen”; men af ordets definition i ODS fremgår dels, at det især bruges på Sjælland og på de sydlige øer, dels at det dér omfatter også leskaftet, jf. formuleringen: “det træstativ (leskaft med paasatte mejekroge), der anvendes ved mejning”, og at det desuden kan bruges “om hele mejetøjet”, dvs. nævnte træstativ “med paasat le(jærn)” (bd. 13, sp. 1223, 1225). *Mejered* er altså for flertydigt til at kunne bruges som term for kun det redskab, der sættes på leen til kornhøst; jeg har derfor undgået ordet.

De citerede definitioner fra ODS viser i øvrigt, at subst. *le* kan være betegnelse for alene bladet på leen. Det ses også i ømål, i hvert fald sjællandsk, jf. fx: “*Leen* ... var sat fast paa *Leskaftet*” (Ussing 1918 s. 108); jeg har ovenfor kun brugt ordet i betydningen “(le)blad og (le)skaft”. Den mest almindelige betegnelse for en le er i jysk *hø·le* (se kort over udtaleformerne i Jysk Ordbog). *Leskaft* har jeg brugt som generel betegnelse; de jyske ord er *drag* og *høle-drag* (udtalt *draw*, *draw*, henholdsvis *hjølli-*, *hyllidraw* mv., jf. de pågældende artikler i Jysk Ordbog), mens sjællandsk her bruger subst. *bom* (jf. Ussing 1918 s. 110, Pedersen 1950 s. 49ff.).

Heller ikke verbet *meje* (der oprindeligt er indlånt fra tysk *meien*, jf. ODS) er generelt anvendt i dialekterne, i Jylland således kun i det nordlige og mellemste Østjylland samt det sydligste Sønderjylland; i Vest-, Syd- og Sønderjylland i øvrigt er ordet i stedet *høste* (jf. igen

Jysk Ordbog). Til gengæld har *meje* komplicerede lydforhold i det (midt)østjyske: man hører ikke blot det forventede *mej(·)*, *mæj(·)*, men også *mej·ð*, *mæj·ð* og på Djursland *mej(ə)r*, *mæj(ə)r*, desuden *me·ð* syd for Århus. Dette gælder også sammensætninger med *meje*, som der trods alt er adskillige af i det østjyske (jf. de foregående afsnit), fx *meje·krog*, som stedvis noteres *mede·krog* (men altså intet har med fiskeri at gøre). Forholdene er forsøgt udredet hos Jul Nielsen (1996): et formentlig oprindeligt *-j-* er på et tidspunkt blevet “udviklet” til eller afløst af *-jð-*, i Nordøstdjursland “dog (senere?) af *-jr-*” (s. 202). Her bør tilføjes, at vestjysk faktisk har en ret vidt udbredt sammensætning med *meje*, nemlig *meje·le* i det sydlige Hardsyssel (ofte udtalt *mæj·l*, altså som enstavelsesord) og hele Sydvestjylland. Denne *le* blev ikke regnet for så væsentlig som den almindelige *hø·le*, fx kunne man bruge udtjente blade fra høleer til mejeleer; men betegnelsen har alligevel været vigtig nok til at sætte sig spor i form af de tidligere omtalte *mejele·kroge* (afsnit 1, fig. 5).

På trods af de skitserede definitionsproblemer mv. kan denne artikel forhåbentlig tjene til en klarificering af (i det mindste en del af) den jyske “høst-terminologi”.

Kilder og litteratur

- Bjerregaard, N.P. (1959): *Årets arbejde i Ommersyssel*. Institut for Jysk Sprog- og Kulturforskning. Aarhus.
- Ejerslev, M.P. (1937-38): Gammel Sæd og Tro fra det dansktalende Mellemslesvig, i: *Sønderjydske Maanedsskrift* 14. Historisk Samfund for Sønderjylland:191-198.
- Espegaard, Arne (1960): *Gavn og gammen*. Institut for Jysk Sprog- og Kulturforskning. Aarhus.
- Feilberg, H.F. (1886-1914): *Ordbog over jyske almuesmål* 1-4. København.
- Hansen, H.P. (1958): *Hedebønder i tre slægtled*. København.
- Hansen, Karl (1986): *Ved Jammerbugten. Erindringer fra det gamle Blokhus*. Pandrup.
- Højrup, Ole (1960): Landbrug i Vestjylland for 100 år siden, i: *Hundrede Aar*. Den Vest- og Sønderjyske Kreditforening 1860-1960. Red. af Kristjan Bure. Ringkøbing:49-106.

- Jespersen, L.S. (1920): *Fra Starup Sogn*. Bramminge.
- Jul Nielsen, Bent (1996): Djurslandsmålets mysterier. Et bidrag, i: *Studier i talesprogsvariation og sprogkontakt*. Festskrift til Inger Ejskjær. Institut for Dansk Dialektforskning. København:199-208.
- Kragelund, T. (1944): Leen, i: *Fra Ribe Amt* 11. Historisk Samfund for Ribe Amt. København:61-73.
- Kristensen, Evald Tang (1905): *Gamle folks fortællinger om det jyske almueliv*. Tillægsbind 6. Århus.
- Kvolsgaard, C.M.C. (1891): *Spredte træk af landbolivet, optegnede i jysk mundart*. København.
- Larsen, J. Kr. (1914): *Ordbog over Vendelbomaalet*. Aalborg.
- Munk, N.P.J. (1977): Hedepionerens Kaar, i: *Fra Viborg Amt* 42. Udgivet af Historisk Samfund for Viborg Amt. Viborg:7-31.
- NEU = *Nationalmuseets Etnologiske Undersøgelser*. Spørgeliste nr. 1: Høstredskaber. (1941). København.
- ODS = *Ordbog over det Danske Sprog* 1-28. (1918-1956). København.
- Pedersen, Anna (1950): *I såtid og høst. Optegnelser fra Stevns og Bjeverskov herreder*. København.
- Schmidt, August F. (1952): Mellem Gram og Ribe, i: *Sønderjydske årbøger*. Aabenraa:28-103.
- Skautrup, Peter (1927): *Et Hardsysselmål* I. København.
- Ussing, Henrik (red.) (1918): *Gammelt sjællandsk Bondeliv*. København.
- Ømålsordbogen. En sproglig-saglig ordbog over dialekterne på Sjælland, Lolland-Falster, Fyn og omliggende øer* 1 ff. (1992 ff.). Institut for Dansk Dialektforskning. København.

Viggo Sørensen:

An-tooo-nius!

– hvorfor råber man dét?

Under arbejdet på en artikel om gemme- og fangelege (Ord & Sag 2010 s.4 ff) stødte jeg igen og igen på navnet antonius i Jysk Ordbogs samlinger – som navn på en populær boldleg. I ordbogen¹ har vi som forklaring på det fremmedartede navn blot henvist til mandsnavnet Antonius; men hvordan kan dette ikke netop jyskklingende mandsnavn tænkes at smitte af på en ganske usofistikeret børneleg? Navnet forlanger en mere fyldig forklaring.

Mange læsere har formentlig selv som børn leget antonius, men lad mig alligevel opridsse legens forløb i hovedtræk. De legende opdeles på to hold, der stiller op på hver sin side af en lav bygning, som man frit kan bevæge sig rundt om (typisk et vaskehus, et vognskur el.lign.). Det ene hold starter med at kaste en bold over huset (den må gerne undervejs ramme taget, og så giver det bedst lyd hvis det er et tegl- el. bliktag); samtidig råber kasteren *an-tooo-nius!* Holdet på den anden side forsøger at gribe bolden; lykkes det ikke, er det deres tur til at kaste den tilbage over huset med samme råb. Men bliver den grebet (nogle steder dog først når den bliver grebet tredje gang), må griberen løbe (eller liste sig) omkring en af husgavlene, styrte frem og råbe *stå!* el. *stop!* Modstanderholdet, som er i vildt flugt bort, i samme øjeblik de har set ham/hende runde hushjørnet, skal straks standse ved råbet. Råberen må nu (typisk) tage tre skridt hen imod dem, derpå spytte så langt han/hun kan, og så fra stedet, hvor spytklatten ramte, prøve at ramme (“stikke”) en fra modstanderholdet med bolden. Lykkes det, er spilleren “erobret” og må følge med om på vindersiden (eller i en variant: udgå af legen). Nu skal vinderholdet så give bolden op på ny

med råbet *an-tooo-nius*, og taberne fra før får chancen for at revanchere sig. Spillet ophører, når alle spillere på det ene hold er “erobret” eller elimineret, og man kan evt. begynde forfra med ny hold.

Men nu tilbage til den etymologiske udfordring: hvorfor i al-verden hed legen antonius, og hvorfor råbte man sådan? (if. Jysk Ordbogs samlinger i det meste af Nørrejylland, men kun sporadisk i Sønderjylland, se kort 1). Jørn Møller² giver intet svar i sin beskrivelse af antonius, og spredte forsøg på at sætte navnet i forbindelse med helgenen St. Anthonius er den rene fantasi.³ Vejen til en bedre forklaring kunne tænkes at gå omkring de andre betegnelser for legen, vi finder i Jysk Ordbogs samlinger (først og fremmest i besvarelserne fra 1989 ff. af spørgeliste DB, spm. 25). Det drejer sig om flg.: (a) *stanto* eller *stanton*, optegnet 6 steder i Vestjylland; (b) *ejva bomba*, optegnet 4 steder nordøst for Randers og (i varianterne *hajova*, *ejjover*) 2 steder

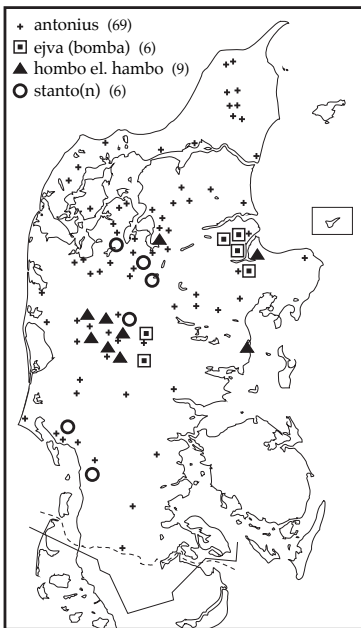

Fig. 1. Optegnelser i Jysk Ordbogs samlinger af navn på boldlegen antonius (hvor en bold kastes over en lav bygning).

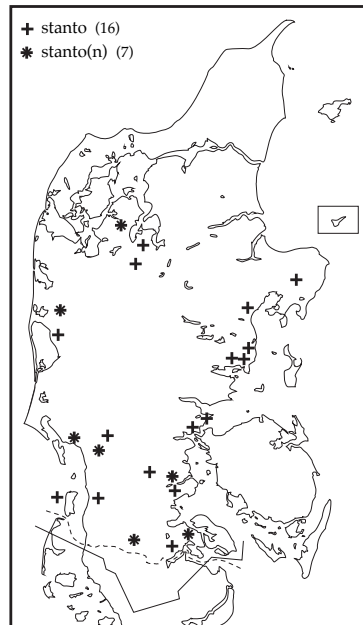

Fig. 2. Optegnelser i jysk Ordbogs samlinger af *stanto(n)* som navn på boldleg (hvor man modsat antonius kaster en bold i vejret).

på Give-egnen; (c) *hombo* eller *hambo*, optegnet 6 steder på Herning-egnen og 3 steder i det mellemste Østjylland; se atter kort 1.⁴

Stanto er egentlig navn på en beslægtet boldleg. I denne er deltagerne ikke opdelt på hold, men stiller sig i en rundkreds. En starter med at kaste bolden op i luften, idet han råber navnet på en af de andre; det er så den anråbtes opgave at gribe bolden. Lykkes det, kaster han/hun den selv op i luften til et nyt navn; men griber den anråbte ikke bolden, skal han/hun hurtigst muligt få fat på den, alt imens de øvrige flygter væk. Når bolden er fanget, råber han/hun *stanto!* (med hovedtryk på første stavelse) eller *stop!*, og så skal de andre straks "stivne". Den med bolden får evt. (som i antonius) 3 skridt og en spytklat til at nærme sig de øvrige og skal herefter forsøge at ramme en af dem. Lykkes det, er det den ramtes tur til at kaste bolden i vejret; ellers må kasteren selv gøre det. Oftest er der koblet et regnskab til legen: første gang man rammes eller selv rammer ved siden af, får man et "minus", og der tælles efterhånden op (til man – efter at have fået tre el. fem "år" – skal "løbe spidsrod" og udsættes for "stening" af en "bøddel", hvorefter man risikerer at måtte gå ud af legen som "død").⁵ I Jysk Ordbogs samlinger foreligger 23 optegnelser af denne leg, fordelt som vist på kort 2, modsat antonius med stigende tæthed mod syd, hvor også formen *stanton* (med afsluttende *-n*) står langt stærkest.

En anden beslægtet leg kaldes af Jørn Møller⁶ abum-bibom eller abrikos. Her kastes bolden ikke op i luften, men mod et plankeværk el.lign., hvorpå der med store bogstaver er skrevet A, B, C etc. Hver deltager får (i et indledende ritual) tildelt et bogstav, og den kastende råber da ikke navnet på en anden deltager, men et ord, der begynder med det pågældende bogstav (dog i reglen ét og samme ord, efter lokal vane, fx *abrikos!*). Videre forløber legen stort set som den førnævnte *stanto(n)*, og det er da også i reglen råbet herfra (*stanto!*), den med bolden bruger til at standse de bortflygtende.

Ovenstående sammenstilling af tre tæt beslægtede boldlege skal nu være udgangspunkt i forsøget på at forklare, hvordan legen antonius har fået sit navn – eller har fået et af de andre navne på kort 1. For at gøre fremstillingen så klar som muligt, vil jeg fortsat henvise til de tre beskrevne typer af lege med antikva skrift (antonius, *stanto*, abrikos), medens navne på legene skrives med kursiv skrift (*antonius*,

ejva bomba, stanto(n) etc.) ligesom de anvendte råb, disse blot ekstra markeret med udråbstegn (*antonius!*, *stanto(n)!* etc.).

Af de tre lege er stanto uden tvivl den ældste: for det første kan den leges uden specielle krav til lokaliteten (såsom lav bygning eller plankeværk) og – bortset fra bolden – uden krav om særlige hjælpemidler (fx kridt); for det andet indgår der ritualer, som afspejler en ældre, mere korporlig legekultur; for det tredje har råbet *stanto(n)!* formentlig rødder tilbage til latinskolejargon⁷; og for det fjerde benyttes *stanto(n)!* næsten fast som stopråb også i abrikos, hist og her endda i *antonius*⁸ (hvilket tyder på, at disse lege har arvet råbet fra stanto). Jysk Ordbogs samlinger rummer da også ældre optegnelser om stanto end om de to andre lege – ældst Krist.BRL:572, som må afspejle legens form forud for 1850.

Men ligesom stopråbet synes ført med over i yngre afarter (eller afløserne) af legen, så kan selve legens navn *stanto(n)* vel også tænkes stedvis at være gået i arv – ligesom der er udvekslet navne mellem nærtbeslægtede fange- eller gemmelege (jf. Ord & Sag 2010). Heri ligger formentlig forklaringen på, at legen *antonius* enkelte steder i Vestjylland kan hedde netop *stanto(n)*. De fleste af stederne ligger så langt mod nord, at man med kort 1 og 2 in mente let kan forestille sig, at legen *antonius* heroppe har næsten udkonkurreret den ældre *stanto*, så overførsel af navnet *stanto(n)* altså har kunnet ske uden større mulighed for forveksling.

Tilsvarende kan legen abrikos tænkes glosemæssigt at have smittet af på *antonius* – ja endog være ophav til navnet *antonius*. Som det blev antydnet ovf., kan deltagernes dæknavne i abrikos være hvad som helst, bare de begynder med A, B osv., og man lokalt kan enes om dem. Men det er den, der får navn med det forreste bogstav A, som starter legen⁹, og det er derfor også dette dæknavn, der bruges som navn på legen: *abrikos* i optegnelser fra Kalundborg-egnen og Løgstør¹⁰, *abraham* i optegnelser fra Rønne og Vendsyssel¹¹, *abom* i optegnelse fra Neksø.¹² Altsammen fremmedklingende navne – sandsynligvis navne (eller rester af navne), børnene har mødt i skolens pensum. Hvorfor så ikke også *antonius*? Dét navn er ganske vist ikke optegnet for abrikos, men mig bekendt er legen som sådan overhovedet kun registreret i 7-8 kilder (nogenlunde ligeligt fordelt på Jylland, Sjælland og Bornholm).

Antagelsen af, at nogen (ved en eller anden lejlighed) har grebet til *antonius!* som A-ord i legen abrikos, overflødiggør i hvert fald en semantisk forklaring på, at antonius-legen hedder, som den gør; for sammenhængen er i så fald rent formel: *antonius* har (for en tid, på bestemte lokaliteter) bidt sig fast som navn på legen abrikos, og herfra er det siden overført til den yngre leg, hvor man kaster med bold over et tag (som navn på legen: *antonius*, og som råb i den: *antonius!*); i takt med, at antonius-legen udkonkurrerede abrikos, bredte navnet *antonius* sig, nu selvfølgelig kun som navn på den sejrende leg. Sejren behøver i øvrigt ikke udelukkende at være befordret af børn, men kan (ligesom det gælder mange andre friluftsslege) tænkes fremmet af lokale lærere: antonius kræver samme agtpågivenhed og kropsudfoldelse som abrikos, ja mere¹³, og samtidig undgås de pædagogisk set forkastelige korporlige ritualer i den gamle leg. Lærerstandens var i årtierne omkring 1900 stærkt involveret i udviklingen af legemsøvelser (herunder boldspil) for børn og unge.¹⁴

Det nordøst- og midtjyske *ejva* (*bomba*) (el.lign.) kan vel næppe forklares ved en tilsvarende overførsel? Og dog: de fleste optegnere staver ganske vist ordet med *ej-*, men dén skrivemåde afspejler i dansk retskrivning et udtalt *aj-*, så ordet kunne godt kandidere som A-ord i abrikos-legen. Dæknavnene i legen blev aldrig skrevet ned, blot råbt med reference til et af bogstaverne på plankeværket, og faktisk vides *sødekage* at have fungeret som C-ord, *Hjorten* som J-ord.¹⁵ Ideen om *ejva* som overført A-ord bestyrkes af, at det i området nordøst for Randers altid kombineres med B-ordet *bomba*: ligesom legen antonius her kan hedde *ejva bomba*, så fortsætter man efter kasteråbet *ejva* med at råbe *bomba*, hvis det ikke lykkes kasteren at få bolden over huset – altså som et afblæsningssignal til modstanderholdet. Og netop en sådan kombination af dæknævne for A og B ses allerede brugt som navn på den gamle abrikos-leg i 3 ud af de 7-8 optegnelser, der findes: *abum-bibum*, *abraham-bibum*, *abraham-bebus*.¹⁶

Også for *ejva* omgås hermed kravet om en semantisk baseret etymologi. Men ligesom *stanto(n)* vel kan føres tilbage til en ordre på latin, og navne som *abraham* og *abrikos* muligvis er aftryk fra skoleundervisningen, så ville det naturligvis være mest tilfredsstillende, om man selv bag et navn som *ejva* kunne ane et “rigtigt” ord (omend

i forvansket form). I betragtning af, at dæknavnene i abrikos udviser den særeste blanding af traditionelt og helt nyt ordstof, kunne jeg såmænd godt fristes til at gætte på, at der bag *ejva* skjuler sig navnet på den amerikanske delstat Iowa (hvortil en del danskere udvandrede i sidste halvdel af 1800-tallet). Så melder sig straks *bomba*, men her giver jeg op for nærværende.

Af særnavnene på kort 1 står nu kun *hombo* (el. *hambo*) tilbage til forklaring. I god overensstemmelse med traditionen har vi i web-udgaven af Jysk Ordbog tolket dette som en særegen brug af det fra engelsk indlånte ord *humbog*¹⁷, og flere af ordbogens kilder hælder til samme opfattelse. Men ved nærmere eftertanke virker tolkningen uholdbar: det er ikke let at se nogen semantisk sammenhæng, og udtalen af legens navn synes ikke på jysk grund at følge det engelske låneords udtale (i dets betydninger af “svindel”, “snyde-slips” etc.). Medens det sidste altid er optegnet med udlydende *-k*, *-g* el. *-q*, er navnet på (og udråbet i) legen almindeligvis optegnet med udlydende vokal (*-o*, *-u*), i den eneste lydskrevne form (fra Odder-egnen) *'håm, bu'*.

På den anden side er *hombo* jo heller ikke noget A-ord (som *antonius* og et par andre af legens navne) – medmindre da, at det indledende *h-* er sekundært! Men hvilket A-ord skulle i så fald ligge bag? Måske et ord medtaget i Videnskabernes Selskabs Dansk Ordbog (1793), men allerede dengang kaldt forældet: *Ambod* el. (med lydlig assimilation) *Ambod*.¹⁸ Ordet er gammelnordisk, betyder “redskab” el. lign. – og kan (som eufemistisk omskrivning) også bruges om penis, det mandlige “redskab”. I svenske ordbøger ses ikke rester af ordet, men Norsk Ordbok har det med – og ikke kun i former som *an-* el. *ambu* (etc.), men dér også forsynet med et indledende *h-*: *hambo*, *hambu* etc.¹⁹

Hvis man forestiller sig et gammeldansk *anboth* med tab af udlydende spirant og (ligesom i norsk) assimileret til *ambo*, siden forsynet med et “falsk” *h-*, så bliver resultatet næsten den udtale, hovedparten af *hombo*-kilderne på kort 1 må formodes at dække. Og det er absolut tænkeligt, at halvstore knægte har brugt et sådant “uartigt” (men i kraft af forældelse fordækt) ord, når der blev brugt navne i en gammeldags, grovkornet drengelig som abrikos. Ordet må da (for at kunne tjene som A-ord) formodes stadig at have haft formen

ambo, så at det først efter at være overlånt til den sejrende antonius-leg har fået fået sit sekundære *h-*. På det tidspunkt må de sidste vage fornemmelser af ordets karakter være borte, og *ambo* har stået tilbage som totalt uforståeligt. Sådanne fordækte ord er lette ofre for udtaleændring i retning af lydligt nærliggende, men mere gængse ord; så gad vidst, om *ambo* ikke har fået sit *h-* fra et i jysk dialekt velkendt ord som *hambugt* (= knæhase)²⁰; en overgang af førstestavelsens *am-* > *âm-* – enten før eller efter tillægget af *h-* – svarer helt til en sporadisk lydudvikling i låneordene *am'pløj*, *ampli'gere*, *²ampel*, *ampre*.²¹

Her ved vejs ende vil læseren måske indvende, at ny kultur-fænomener (det være sig genstande, materialer eller begivenheder) i almindelighed får ny navne – hvad enten disse så indlånes med fænomenet, eller navnet dannes på dansk grund (typisk ved sammensætning eller afledning). Men faktisk er genbrug af eksisterende ordstof (som i ovennævnte boldlege) et ligeså vigtigt (om end mindre iøjenfaldende) middel, når sproget skal holdes opdateret til virkeligheden. Tag fx ordet *sodavand*, i det tidlige 1800-tal oversættelseslån fra engelsk (*sodawater*) som betegnelse for kul-syreholdigt vand, i det bedre borgerskab serveret med knust is i, evt. også lidt whisky eller gin. I 1900-tallet udvides ordet til også at omfatte tilsvarende vand tilsat frugtsmag og farve, stadig mest drukket af voksne, men nu i jævner lag, fx (tilsat lidt akvavit) som en “flyversjus” for kvinder.²² Efter 2. verdenskrig, hvor amerikansk slikkultur vandt indpas herhjemme, gled navnet hurtigt over på al slags sød læskedrik til børn – og fungerer i dag kun som navn på dét, mens den oprindelige sodavandstype har fået specialbetegnelser som *mineralvand* eller *danskvand*.²³

Noter

¹ www.jyskordbog.dk, artiklen *an'tonius*. – ² JMøller.SH:16f. – ³ fx RibeAmt.1986:524, JyllP. 6.aug. 2004, (sprogtribun i) sektion 4:6. – ⁴ Til eksemplerne på *ejva* (*bomba*) er medregnet én kilde (i Nordøstjylland), som kun omtaler dette råb, men ikke eksplicit giver legen navn; på et tilsvarende grundlag er én kilde (på Herning-egnen) regnet med blandt *hambo*-eksemplerne. – ⁵ JMøller.SH:29f. (uden angivelse af primær kilde, modificeret el. suppleret med optegnelser ved Fr. Knudsen fra det mellemske Østjylland og Sønderjylland; i min gengivelse suppleret med nogle få oplysninger fra Jysk Ordbogs samlinger). De nævnte (fysisk ret belastende) ritualer synes helt

opgivet omkring 1900. – ⁶ JMøller.SH:31f. (baseret på optegnelse fra Kalundborg ved Fr. Knudsen, DFS 1906/35, modificeret el. suppleret af sammes optegnelser fra Bornholm, Løgstør, Fredericia, Haderslev og Nyborg). Jeg har tilladt mig at rette Møllers stavemåde (*abricos*). – ⁷ If. ODS.XXI:996 er *stanto* ”maaske egl. lat(insk) imp(erativ) ft.” (altså = stå (I) stille!). Formen *stanton* må formodes at være sekundær, vel ved tilslutning til lydbilledet i mere kendte ord. – ⁸ RibeAmt.1986:524; desuden i to besvarelser fra Midtvestjylland i spl. DB 25. – ⁹ Krist.BRL:578. – ¹⁰ Krist.BRL:577f., JMøller.SH:32. – ¹¹ JMøller.SH:32, hhv. AEsp.VO.I:27. – ¹² JMøller.SH:32. – ¹³ ”Drenge og Piger kan med Glæde og Interesse lege denne Leg [nemlig antonius]. Jeg har endnu aldrig bemærket Snyderi i Legen, og jeg tænker, at Legens Tiltrækning ligger i den Spænding, Deltagerne staar i, naar de efter Kastet over Huset venter paa Bolden fra Modstanderne: for at se, om Bolden atter kommer til Syne oppe i Luften, eller der viser sig en Fjende paa Hjørnet med Bolden i Haand. Derfor holdes der skarpt Udkig til begge Steder.” Gymnastisk Tidsskrift 1921:151f. – ¹⁴ Gymnastisk Tidsskrift (1915-35) er et fremtrædende forum for fysiologer, idrætspædagoger og læreres drøftelse om, hvordan man udvikler og udbreder egnede legemsøvelser for unge. Den i note 6 nævnte lærer Fr. Knudsen bidrager flittigt med artikler – også i hans egenskab af folkemindesamler, nemlig med beskrivelser af lege og boldspil, som de i forvejen praktiseres af skolebørn rundt omkring i landet. Citatet i note 13 er hentet fra en af hans artikler. – ¹⁵ Krist.BRL:577f. – ¹⁶ JMøller.SH:31+32, AEsp.VO.I:27. – ¹⁷ ODS.VIII:636, www.jyskordbog.dk, artiklen *humbug*, bet. 3; ordet er if. PSkautrup.DSH.III:393 indlånt i perioden 1750-1800. ¹⁸ VSO.I:153; de få eksempler er hovedsagelig hentet i vore gamle landskabslove. Også i Kalkar.I:54 og V:32 er ordet medtaget (bl.a. med citat fra Peder Låle). Men det forekommer ikke i nyere danske rigssprogs- el. dialektordbøger. – ¹⁹ NO.I:67. – ²⁰ www.jyskordbog.dk, artiklen *humbugt*. – ²¹ Se de pågældende artikler i www.jyskordbog.dk. – ²² ODS.XX:1294, artiklen *Sodavand*, betydn. 2.3. – ²³ DDO.IV:124, I:615.

Litteratur

AEsp.VO. = Arne Espegaard: *Vendsysselsk Ordbog* I-VI. 1972-2000. – DFS. = Dansk Folkemindesamling, Kbh. – DDO. = *Den Danske Ordbog* I-VI. 2003-2005. – Encykl. = *Den Store Danske Encyklopædi* I-XX. 1994-2001. – *Gymnastisk Tidsskrift* 1915-1935. – JMøller.SH. = Jørn Møller: *So i Hul – og 99 andre gamle boldspil og kastelege* 1990. – JyllP. = *Jyllands-Posten* 1871 ff. – Kalkar. = Otto Kalkar: *Ordbog til det ældre danske Sprog* (1300-1700). I-V. 1881-1918. – Krist.BRL. = Evald Tang Kristensen: *Danske Börnerim, Remser og Lege* 1896. – NO. = *Norsk Ordbok* I ff. 1966 ff. – ODS. = *Ordbog over det danske Sprog* I-XXVIII. 1919-1956. – RibeAmt. = *Fra Ribe Amt* 1903 ff. – PSkautrup.DSH. = Peter Skautrup: *Det danske sprogs historie* I-V. 1944-1970.

*Forfatteren er ph.d. og cand.mag.,
sprogforsker ved Danmarks Medie- og Journalisthøjskole*

Michael Ejstrup:

Perceptionsundersøgelse af moderne danske dialekter

I årene 2006 til 2009 er en stor undersøgelse af talesproget gennemført i seks byer i Danmark fra vest til øst, nærmere bestemt Skjern, Sønderborg, Nyborg, Næstved, Østerbro i København og Rønne. Undersøgelsen er en taleproduktionsundersøgelse og del af en ph.d.-afhandling, der er forsvaret ved Syddansk Universitet (Ejstrup 2009). Undersøgelsen er gennemført med digitaliserede lydoptagelser, som efterfølgende er elektronisk analyserede med digitalt baseret software (www.praat.org).

Varians og konstans

Undersøgelsen fokuserer på lydligge forskelle og i særdeleshed på vokalers fremtrædelsesformer. Hertil kommer som naturlige følgesvende i spontant talesprogsmateriale de prosodiske (herunder tonale), morfologiske, syntaktiske, semantiske (både ord-, syntagmatiske og ytringsrelaterede) og pragmatiske forskelle mellem talesprogene i de seks byer. Alt er så holdt op mod tidligere dialektologiske redegørelser for sproget i de seks områder for 70-110 år siden, herunder Skautrup (1968). Konklusionen bliver, i modsætning til hvad ofte hævdes, at der findes klare relationer til tidligere tiders dialektale forhold. For blot at nævne nogle få eksempler genfindes forskellige diftongeringer af lange vokaler, desuden genfindes tonale adskillelser mellem oprindeligt en- og tostavede ord i Sønderborg, og fuldvokal i svagtrykstavelser genfindes på Bornholm. Plus rigtig meget mere, som det ikke er muligt at komme ind på her. Relationerne og forankringerne af sproget i de seks byer peger på klare forbindelser til de tidligere dialektbeskrivelser.

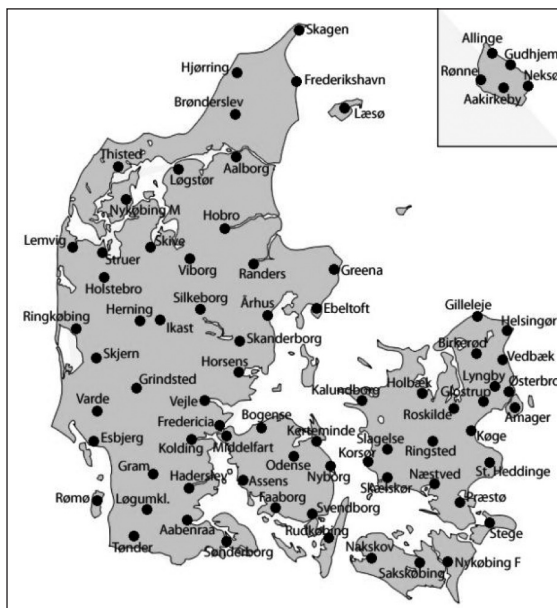

Figur 1. Danmarkskort med byer fra undersøgelsen.

Vi hører mere, end forskere tror

Ét er således sprogproduktion, et andet er sprogerception, og i april 2011 gennemførtes som et samarbejde mellem forfatteren fra Danmarks Medie- og Journalisthøjskole, videnskab.dk og Forsknings- og Innovationsstyrelsen den hidtil største undersøgelse af, hvor gode danskere anno 2011 er til at genkende hinanden

på talesproget. Resultaterne viser, at både køn, alder og landsdel gør en forskel i, hvor gode danskerne er til at genkende hinandens dialekt. Der blev således udformet en test, hvor danskere fra hele landet via internettet blev inviteret til at lytte til talesprog fra forskellige egne af Danmark og give deres bud på, hvor i landet de enkelte talere kom fra. Hertil egner optagelserne til undersøgelsen sig godt, idet alle informanterne taler, hvad de selv karakteriserer som deres normale dagligdags sprog, når de taler med andre fra den egn, de bor i. Sprogeksemplerne er, hvad deltagerne selv vil kalde moderne dialekt anno 2007 fra de nævnte fem provinsbyer og København, sådan som de unge voksne taler det.

Design

Undersøgelsen er netbaseret og interaktiv. Der er syv forskellige lydprøver, idet en lydprøve fra Aabenraa er føjet til for at undersøge, om danskere, der bor forholdsvis tæt på hinanden i henholdsvis Aabenraa og Sønderborg, og hvis talesprog er tæt beslægtet, kan skelne mellem hinanden udelukkende på baggrund af talesproget. Som

det fremgår af figur 1, blev undersøgelsens deltagere for hver af de syv lydprøver, der alle var på ca. 30 sekunder, præsenteret for et danmarkskort med alle større byer (købstæder) repræsenteret. Herefter var det informantens opgave at placere en prik ud for den by, han mente lydprøven stammer fra. Der er mange valgmuligheder, og mængden er med vilje stor for at undersøge, hvor detaljeret informanterne kan kende sprogsprøverne. Det er her ikke nok at kunne genkende en sjællænder eller en vestjyde for at få point; man skal kunne placere sprogsprøven mere præcist. Det skal være medgivet, at undersøgelsen fra starten er lidt 'udemokratisk', idet østjyderne, nordjyderne og sydhavsørerne ikke er repræsenteret med lydprøver. Sådan er det med forskning, man må træffe valg for at ressourcerne kan slå til. De seks oprindelige byer er valgt for at få en linje fra vest til øst, fordi vi fra gammel tid ved, at dialektforskellene er størst her.

Pointene

Testens pointgivning er indrettet, så der gives tre point for hvert helt korrekte svar, mens der gives ét point for et svar, der peger på en naboby til den rigtige. En informant vil maksimalt kunne opnå enogtyve point for syv korrekte svar. Ved en sprogsprøve fra eksempelvis Næstved vil en informant opnå tre point ved at placere svarprikken i cirklen ud for Næstved, mens byer som Køge, Slagelse og Korsør vil give ét point. Byer som Præstø, Vordingborg, Roskilde og Holbæk vil give nul point (ligesom landets øvrige byer i sagens natur også vil). Informanterne har mulighed for at vende tilbage og høre lydklippene og rette i svarene, lige så mange gange det ønskes. Det er beregnet, at hver informant skal bruge cirka fem til syv minutter på at gennemføre testen, hvis han ikke går tilbage og retter flere gange. Herefter afsluttes testen, og svarene sendes via internettet til registrering. Ud over svarene på lydklippenes placering på danmarkskortet starter undersøgelsen med, at hver informant angiver køn, alder og den egn, han/hun er vokset op i.

Næsten 30.000 informanter

Alle svarene er opsamlet og registreret i en database; de er behandlet søndag d. 24. april 2011. Der var i alt 28.471, som valgte at klikke ind på undersøgelsen og gennemføre den. Af disse var 15.791 mænd

og 12.680 kvinder. Mændene opnåede i gennemsnit 7,12 point, kvinderne i gennemsnit 6,95. Mænd synes altså at være bedre til at genkende moderne dialekter end kvinder. Da mængden af besvarelser er næsten 30.000, fremstår denne forskel som statistisk signifikant. Aldersfordelingen i besvarelserne fremgår af tabel 1.

Tabel 1.

Alder	Antal deltagere	Gennemsnitligt opnået antal point
7-14:	304	4,8
15-24	3982	5,6
25-34	5772	6,9
35-44	4854	7,4
45-54	5358	7,5
55-64	5236	7,5
65-74	2467	7,2
75-84	448	6,4
85-99	56	5,6

Der toner en normalfordeling frem, se fig. 2, med informanterne i alderen 35-65 år som de bedste til at genkende talesprogene og placere dem præcist geografisk. De alleryngste mellem 7 og 14 år, hvis sprog-

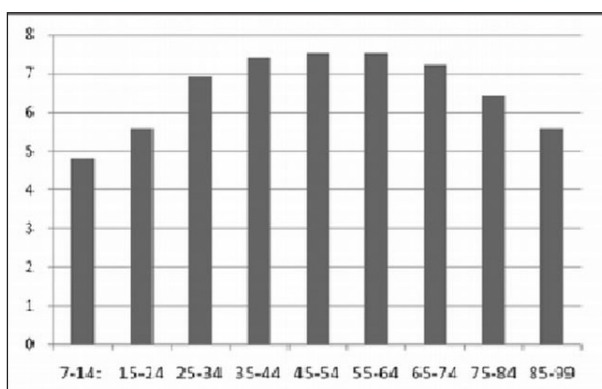

Figur 2. Antal point i forhold til aldersklasser

tilegnelse næppe er fuldført, klarer sig dårligst. Interessant er det, at informanter mellem 15 og 24 år klarer sig på linje med informanter, der er 85 og derover, mens det mest interessante nok er, at informanter mellem 25 og 34 år placerer sprogprøverne mere præcist end informanter, der er 75-84 år. De ældste informanter klarer sig altså ikke bedre end de unge – tværtimod.

Definering af regionerne

For at kunne styre de næsten 30.000 besvarelser og holde dem op mod hinanden, var det nødvendigt at skabe et system, som kunne henføre de enkelte informanter til en gruppe, der også repræsenterer et afgrænset landområde. Her blev postnumrene valgt, da de er direkte henførbare til jernbanernes løb i Danmark. Jernbanerne er anlagt med den første i 1847 og frem til cirka 1920, hvorefter kun små justeringer er sket. Det stemmer nogenlunde overens med dialektbeskrivelser, som benævnes som de klassiske dialekter, uden at dette dog i detaljen defineres og beskrives. Postnumrenes grupperinger og relationer til egne og dialektområder svarer igen ganske godt til føromtalt undersøgelse af moderne talesprog i de fem provinsbyer og København, som på mange områder knytter sig tæt til de tidligere nævnte dialektbeskrivelser. Alt sammen med tabet af de små differentieringer og finurligheder, som en undersøgelse med næsten 30.000 informanter nødvendigvis må medføre. Altså er det af praktiske grunde valgt at henføre sprogene og befolkningen til grupper, som refererer til disse postnumre og i overensstemmelse med følgende nøgle, som fremgår af tabel 2. Alle postnumre, der starter med de angivne to cifre, henregnes til den anførte egn i Danmark.

Tabel 2 – regionernes fordeling

Egn	Postnumre, som henregnes til regionen, starter med:
Bornholm	37
København	10-25 + 27
Nordsjælland	28-36
Vestsjælland	40-41 + 43-45
Sydsjælland	42 + 46-47

Lolland og Falster	48-49
Østfyn	50 + 52-53 + 58
Vestfyn	54-57 + 59
Sønderjylland	61-65
Østjylland	60 + 70-71 + 80-89
Vestjylland	67-69 + 76-79
Midtjylland	72-75
Nordjylland	90-99

Vest er bedst

Et interessant spørgsmål er, om der er forskel på, hvor præcist informanterne fra de enkelte regioner har kunnet placere sprogrprøverne. Generelt er de geografisk centrale regioner i Danmark bedst til at placere sprogrprøverne præcist, og det er herefter de vestlige egne, som vinder over de østlige egne. Sønderjyderne er bedst med et gennemsnit på 8,6 point, herefter følger fynboerne med 7,5 point, og lige i hælene herpå har vi vestjyderne og midtjyderne med henholdsvis 7,4 og 7,3 point. De præcise pointscorer fremgår af tabel 3.

Tabel 3 – regionernes gennemsnitlige pointscorer

<u>Born-</u> <u>holm</u>	<u>Køben-</u> <u>havn</u>	Nord- sjælland	Vest- sjælland	<u>Syd-</u> <u>sjælland</u>	Lolland og Falster	<u>Østfyn</u>
<u>503</u>	<u>3529</u>	2401	940	<u>1549</u>	580	<u>1162</u>
<u>6,6</u>	<u>6,7</u>	6,5	6,4	<u>6,8</u>	6,2	<u>7,5</u>

<u>Vest-</u> <u>fyn</u>	<u>Sønder-</u> <u>jylland</u>	Øst- jylland	<u>Vest-</u> <u>jylland</u>	Midt- jylland	Nord- jylland
<u>1448</u>	<u>2746</u>	5865	<u>3255</u>	1339	3154
<u>7,5</u>	<u>8,6</u>	6,9	<u>7,4</u>	7,3	6,5

Alm. tekst: regioner, der ikke har en dialekt med i testen

Understregede områder: regioner, der har 1 dialekt med i testen

Kursiv + understreging: region, der har 2 dialekter med i testen

Der er naturligvis et problem i at sammenligne tallene på tværs af alle regioner, da informanter i en region med egen dialekt som udgangspunkt må forventes at svare bedre end folk uden egen dialekt med i testen. Alligevel tyder resultaterne ikke på, at denne bias (dvs. mulige forvrængning) er problematisk, da både regioner med og uden egne dialekter i testen klarer sig henholdsvis godt og dårligt. F.eks. Bornholm (med egen dialekt i testen, men dårligt resultat) versus Vestfyn (uden egen dialekt i testen, men godt resultat) og Sønderjylland (med egen dialekt i testen og godt resultat) versus Nordjylland (uden egen dialekt i testen og dårligt resultat). Når man sammenligner inden for de to grupper med flere regioner (understr. og alm.), så tegner der sig et generelt mønster af, at folk midt i riget og mod vest er bedst til at genkende de moderne dialekter, idet Fyn, Midt- og Vestjylland klarer sig rigtig godt modsat Bornholm og København, der klarer sig relativt skidt. Formentlig kan det også konkluderes, at Sønderjylland klarer sig rigtig flot, men at de har bias, fordi de har hele to dialekter med i undersøgelsen, og det kan forstyrre billedet i denne sammenhæng.

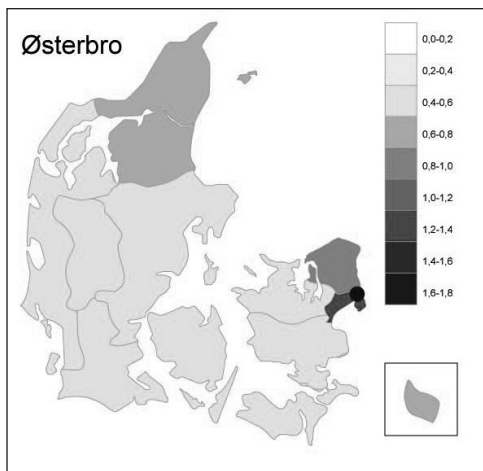

Figur 3. I København kender man dem fra Østerbro

Desuden må vi konstatere, at nordjyder og østdanskere alt andet lige er de dårligste til at kende og præcist placere dialekterne i testen. Figur 3, 4 og 5 illustrerer nogle af resultaterne grafisk som *heatmaps*, hvor det vises, at jo mørkere farven på kortet er, jo højere pointscore har informanterne generelt opnået i den pågældende region.

Den mest genkendte by

Det er muligt at regne sig frem til, hvilken by og dermed hvilken sprogsprøve de fleste har kunnet genkende. Samtidig er det muligt at sammenligne med, om det så er de samme, som ovenfor var dygtige til kende sig selv (bysbørnene), der også er, eller netop ikke er, gode til at

placere andre sprogprøver præcist. Her kan der igen være bias i form af de forskellige antal af deltagere i de enkelte regioner. Her kunne regionens egne deltagere have været sorteret fra ved de enkelte byer, hvilket dog ikke teknisk umiddelbart har været muligt. Der er eksempelvis relativt få bornholmere med, men de øvrige danskere placerer de bornholmske

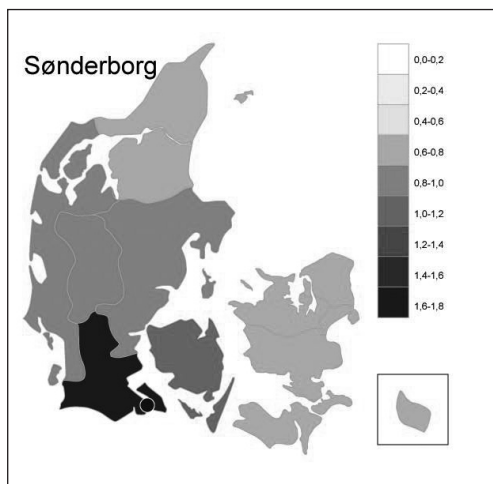

Figur 4. I Sønderborg kender de sig selv

sprogprøver præcist. Fynboerne er pænt repræsenteret, men kun få kan placere sprogprøverne fra Nyborg præcist. De tal overrasker. Det skal i øvrigt bemærkes, at det er muligt at registrere, at ved sprogprøven fra Aabenraa placerer næsten lige så mange den i Aabenraa som i

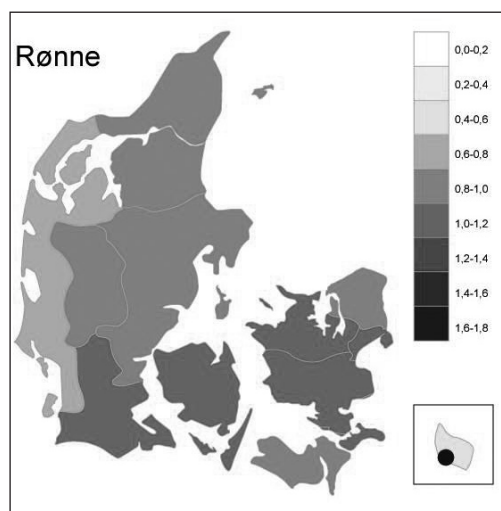

Figur 5. På Bornholm kender de ikke dem fra Rønne

Sønderborg, mens når de så hører sprogprøven fra Sønderborg, er de samme informanter mindre i tvivl. Måske spiller rækkefølgen af sprogprøverne ind, da Sønderborg kommer sidst i testen. Ideelt burde testen have 'shufflet' rækkefølgen af sprogprøverne (dvs. anbragt dem i tilfældig rækkefølge). De numeriske tal for præcist og korrekt placerede sprogprøver i forhold til by fremgår af tabel 4.

Tabel 4. Antal korrekt placerede sprogpøve i forhold til byen

By med sprogpøve	Antal korrekte placeringer (ud af de næsten 30.000)
Rønne	9.162
Sønderborg	8.331 (her vælger i alt 3.650 Aabenraa i stedet for)
Østerbro	6.006
Aabenraa	4.760 (her vælger i alt 3.861 Sønderborg i stedet for)
Næstved	3.331
Skjern	1.797
Nyborg	1.669

Til yderligere undersøgelse i fremtiden vil datamaterialet eksempelvis være egnet til at finde detaljer i fynboernes besvarelser og afsløre, om fynboer som særlig gruppe er bedre til at placere sprogpøven i Nyborg helt korrekt end landsgennemsnittet. Og er der mon forskel på vest- og østfynboer mht. at placere den fynske sprogpøve fra Nyborg korrekt? – holdt op imod, hvor gode man i resten af landet er til at placere sprogpøverne på hhv. Fyn og helt præcist i Nyborg. Ét er sikkert, de fra Sønderjylland, det være sig Haderslev, Tønder eller Aabenraa, er (som forventeligt) bedre til at kende forskel på de to sønderjyske sprogpøve end resten af landet. Faktisk er det således, at af sønderjyderne alene placerer 39 % Aabenraa korrekt, og 53 % placerer Sønderborg korrekt. For resten af Danmark er tallene, at 14 % placerer Aabenraa korrekt, og 27 % placerer Sønderborg korrekt. Det er en signifikant forskel.

Københavnerne overrasker

At flest af undersøgelsens næsten 30.000 deltagere placerer Rønne korrekt, overrasker næppe; heller ikke at næstflest placerer Sønderborg korrekt, idet vi er vant til at høre bornholmere og sønderjyder som stolte repræsentanter for deres lokale dialekter, men at Østerbro indtager tredjepladsen, overrasker sikkert nogle. Det overrasker i sagens natur ikke, at mange danskere kan høre, at personerne kommer fra København, derimod at københavnere selv kan placere sprogpøverne på Østerbro. Alle kender københavnsk; det strømmer konstant og hele tiden ud af mediernes højtalere. Der gives god plads til københavnsk i hele Danmark, og vi har alle hørt det – tit. Sønderjysk

og bornholmsk kender vi som nævnt også; i begge landsdele har man naboerne tæt på, og man holder fast i dialekten og bruger den, så snart man får chancen. Københavnerne er mod forventning rigtig gode til at placere sprogprøverne på Østerbro sikkert og præcist. Det maner til eftertanke, når vi i andre sammenhænge hører, at københavnsk sprog mere eller mindre er blevet til én ting, og at moderne københavnsk udtale således kan anskues under ét. Denne undersøgelse viser, at det ikke synes at være tilfældet; den giver faktisk københavnerne mulighed for at placere sprogprøverne adskillige steder i København og omegn. Et resultat, der tillige lægger op til fornyet tolkning af tidligere undersøgelses resultater. Denne viden er vigtig, når fremtidens undersøgelser skal planlægges og deres resultater forstås.

Konklusion

Danskerne vest for Storebælt klarede sig i gennemsnit bedre end østdanskerne med hensyn til at placere sprogprøverne korrekt. Resultaterne er bemærkelsesværdige, både fordi de, i modsætning til hvad ofte hævdes, viser, at moderne danskere kan genkende dialekter, og fordi de bygger på næsten 30.000 deltagere fra hele landet og er statistisk signifikante. Resultaterne turde dog ikke overraske, idet øst-, vest- og sønderjyder viser sig at være bedre til at genkende de moderne danske dialekter end københavnerne. Vestdanskerne bor og lever sammen med de moderne dialekter, vi generelt i medierne hører mindst til, og de lytter til dem hver dag, så derfor er deres ører uden tvivl meget mere vant til at høre forskellige former for dansk talesprog. Dermed er det naturligt, at vestdanskerne har et mere præcist bud på, hvor sprogformerne stammer fra, end tilfældet er eksempelvis i Nordsjælland og på Østsjælland.

Det viser sig, at mænd er signifikant bedre end kvinder til at genkende moderne dialekter. Det er måske heller ikke så overraskende, idet svenske undersøgelser har vist, at mænd i højere grad holder fast i lokalt talesprog end kvinder (Björsten m.fl. (1999)). Et andet markant resultat fra undersøgelsen er fordelingen af point på aldersgrupper, idet det ofte antages, at de ældre danskere "da må være" meget bedre end de unge generationer til at skelne dialekterne, fordi dialekt jo ikke rigtig findes mere, og hvis det endelig skulle være tilfældet, så er det de gamle menneskers sprog.

Men det kan ikke eftervises her – tværtimod. De midaldrende informanter klarer sig bedst, og de unge generationer er en anelse bedre end de ældste, hvis man fraregner gruppen på under 14 år, hvis sprogtilegnelse næppe er afsluttet. Aldersgrupperne fra 35-64 år scorer således allerbedst, og de 25-34-årige scorer bedre end de 75-84-årige og ikke meget dårligere end de 65-74-årige. Dem i alderen fra 35-64 år kan kende hinanden på sproget. De er sikre, og det er ikke overraskende. De er trygge, på plads og i orden; det er deres sprog, der tæller i vores samfund lige nu. De helt unge og de ældre fremstår mere usikre; måske i forhold til om deres sprog er på vej ud af eller ind i varmen, kunne man godt spekulere.

Undersøgelsen bekræfter en hypotese om, at folk i en region er gode til at stedfæste de lokale dialekter helt præcist, idet der i testen var både et lydclip fra Aabenraa og et fra Sønderborg. Her lykkedes det rigtig mange sønderjyder at ‘pinpointe’ de rigtige byer, og undersøgelsen bekræfter således fordomme om, at jo længere væk folk bor fra os selv, jo dårligere er vi til at kende deres dialekt. Til gengæld kan vi høre detaljerne og spotte folk ret nøjagtigt, hvis vi bor tæt på dem. Og på den måde bekræfter undersøgelsen, at moderne dialekter lever.

Konsekvenser for medierne

De moderne dialekter lever på trods af, at de er omtrent helt fraværende i radio og tv, og undersøgelsen peger på, at medierne må stramme ballerne og se at få ryddet pladsen til mere sproglig mangfoldighed, hvis de vil leve op til at repræsentere det sprog, som almindelige danskere faktisk taler. Det er i denne forbindelse relevant at bemærke, at både lov og public service-kontrakt for DR nævner sproget. Således LBK nr. 477 af 6. maj 2010, “Gældende Radio- og fjernsynslov”, hvori det anføres:

Der skal endvidere lægges særlig vægt på dansk sprog og dansk kultur.

Public service-kontrakt for 2003-2006, hvori det anføres:

DR skal gennem en aktiv sprogpolitik medvirke til at bevare og udvikle det danske sprog, så lyttere og seere møder og oplever et korrekt og forståeligt dansk.

Samt public service-kontrakt for 2011-2014, hvori det anføres:

DR skal lægge særlig vægt på dansk sprog og aktivt medvirke til at bevare og udvikle det danske sprog, så lyttere, seere og brugere oplever et korrekt og forståeligt dansk i DRs programvirksomhed ... DR skal desuden lægge vægt på et korrekt og forståeligt dansk i programmerne samt føre en aktiv sprogpolitik.

Spændende og sigende er især dét, som ikke nævnes, for hvad er “et korrekt og forståeligt dansk”, og hvordan forventes DR at føre en “aktiv sprogpolitik”? Se, det er spændende spørgsmål, og helt nye analyser af sproget i DR’s tv-aviser viser, at det stadig i vidt omfang er det normerede skriftsprog med *Dansk Sprognævn* og *Retskrivningsordbogen*, som danner rammen for både “et korrekt og forståeligt dansk” og en “aktiv sprogpolitik”. Herved når vi frem til, at sproget langs Nordsjællands østkyst fra Østerbro til Helsingør endnu en gang får pladsen som det korrekte og forståelige. Ikke østkysten fra Sydhavn til Køge, østkysten fra Nyborg til Svendborg eller østkysten fra Skanderborg til Fredericia. Det fremgår ikke eksplicit, men analyserne af sproget i seks tv-aviser fra DR fra 1965 til 2011 viser dette med al ønskelig tydelighed jf. Ejstrup & le Fevre Jakobsen (2011). Og så skal det tilføjes, at det jo på ingen måde kommer på tale at lade sproget fra de vestvendte kyster i Danmark falde i gruppen med “et korrekt og forståeligt dansk”.

Litteratur:

- Björsten, S., G. Bruce (m.fl.) (1999) Svensk dialektologi och fonetik – tjänster och gentjänster, i: *Svenska landsmål och svenskt folkliv*. Uppsala: Kungl. Gustav Adolf Akademien/Swedish Science Press:7-23.
- Ejstrup, M. (2009) *Danske Talesprog i Begyndelsen af Det Tredje Årtusinde. En Undersøgelse af Danske Talesprog i Vest-, Syd- og Østdanmark med Fokus på Akustisk Undersøgelse af Vokaler*. Ph.d.-afhandling. Syddansk Universitet.
- Ejstrup, M. & B. le Fevre Jakobsen (2011) *Takt og tale og tv-avis gennem 40 år*, i: *Forandringens journalistik – 40 års tilbageblik*. Red. Buch R. Aarhus: *Ajour*:40-72.
- Skautrup, P. (1968) *Det Danske Sprogs Historie IV*. København: Gyldendal. Nordisk Forlag.

Nina K. Grøftehaug og Viggo Sørensen:

Nå, er du kommet til hægterne igen?

Til hvaffor nogen? vil et ungt menneske måske spørge. Men helt op i 70'erne og 80'erne sagde man normalt sådan på rigsdansk, når man ville høre, om nogen var blevet rask igen, var kommet sig af træthed el. mismod, etc. Alle sådanne "faste udtryk" fungerer som bekendt fint, selv om sprogbrugerne ikke umiddelbart kan se logikken. Hvad *hægterne* angår, skal der en sproghistoriker til – i Ordbog over det Danske Sprog – at dissekere det sære udtryk.¹ Det er faktisk de gammeldags hægter (sammen med maller alternativ til knapper), der indgår i udtrykket, bare i en overført betydning. I ældre københavnsk slang blev *hægter* nemlig (ligesom *knapper*) brugt som slang for mønter, penge – og at *komme til hægterne* betød altså oprindelig: igen at komme ovenpå rent økonomisk. Først i anden omgang bredte udtrykket sig til at omfatte fysisk velbefindende, samtidig med at den pekuniære brug gled i baggrunden.

Svaret på overskriftens spørgsmål vil på rigsdansk lyde noget i retning af: *ja, nu er jeg heldigvis blevet rask igen*, eller: *joh, jeg er omsider ved at komme mig*. Og hermed er vi præsenteret for de tre vigtigste typer af udtryk, der bruges på rigsdansk, når man vil udtrykke en bedring af helbredet: (1) typen *blive* + adjektiv (hvor adjektivet angiver den raske sluttilstand), in casu: *blive rask*², (2) typen med verbum (som angiver udviklingens retning) + reflektivt pronomen, in casu: *komme sig*³, (3) typen *komme til* + substantiv (der ligesom adjektivet i type 1 antyder den gode sluttilstand), in casu: *komme til hægterne*.

¹ ODS.VIII:1027 (i en artikel redigeret af Aage Hansen); vi gengiver i de følgende linjer kort Aa.H.s forklaring. – ² Ikke at forveksle med perifrastisk passiv: *blive* + participium, fx *blive forfulgt*. – ³ I såkaldt medial funktion; hertil slutter sig også passivt formede udtryk af typerne *bedres*, *blive restitueret* (se nærmere i afsnit 2 ndf.). –

I jysk dialekt har man stort set brugt de samme syntaktiske konstruktioner – blot med valg af andre adjektiver, andre verber (herunder passive istf. refleksive), andre substantiver. Vi vil i det følgende se nærmere på de “ægte” jyske udtryk – stort set i rækkefølgen type 1–3 ovf. Og da dialektale betegnelser for uhåndgribelige fænomener (som at “komme sig”) tit har overlevet længere end dialektord for konkrete ting, så vil nogle læsere sikkert stadig genkende – og måske selv bruge – de udtryk, vi kommer omkring.⁴

1. Typen *blive rask (igen)*

I det rigsdanske udtryk har ordet *rask* den nutidige hovedbetydning: “ved godt helbred, fri for sygdom”.⁵ Men det er en relativt sent udviklet (og endnu senere sejrende) betydning; helt op til starten af 1800-tallet brugtes *rask* i betydninger som “hurtig, livlig, kæk, handlekraftig” etc. (jf. relikter som *en rask dreng*, *en rask beslutning*)⁶; og sådan er det forblevet i jysk helt op til nutiden.⁷ I jysk er det andre adjektiver for sådan optimisme og handlekraft, vi finder vredet i retning af betydningen “*rask*”.

Først og fremmest *kanter* (indlånt fra nedertysk *kantig*) med grundbetydning “rørig, livlig” etc.⁸; ordet har været almindeligt brugt i Vest- og Sydjylland, og det er også herfra, det kendes i forbindelser som *blive / være kanter (igen)*⁹ etc., se kort 1 (s. 45). Men næsten ligeså udbredt har “*rask*” heddet *kræng* eller *hvællig* (alm. udtalt *hwæll*), to gammelnordiske ord med grundbetydning “djærv, dygtig, snild” etc.¹⁰ Udtrykket at *blive / være kræng (igen)* er midtjysk, det tilsvarende udtryk med *hvællig* nordvestjysk, se kort 2. Af andre adjektiver, der er slået igennem som faste udtryk for “*rask*” i mindre jyske områder, vil vi kort nævne: *kantes* (og yngre *krantes*) (med grundbetydning “livlig, kvik, munter”) i Nordvestjylland¹¹ og *kavs* (med grundbetydning

⁴ Materialet stammer først og fremmest fra besvarelserne af Jysk Ordbogs spørgeliste E og BS (udsendt første gang 1965 hhv. 1975, og de allerfleste besvarelser stammer fra de nærmest følgende år); men også JO’s centrale seddelsamling har bidraget (fortrinsvis med ældre materiale fra dialektlitteraturen, fra historiske årbøger etc.). – ⁵ DO.V:23 – ⁶ VSO.IV.40, ODS.XVII.451f. Oprindeligt synes ordet indlånt fra nedertysk *rasch* (= hurtig). – ⁷ Der er i Jysk Ordbogs omfattende samlinger kun 23 belæg på forb. *blive rask (igen)*, næsten alle fra Nord- og Midtjylland, og kun 2 (iblandt de sidstnævnte) fra før 1900. – ⁸ Feilb.II.88, Mensing.III:41. – ⁹ I Vendsyssel, delvis også i Himmerland udtalt med *å* (*kåntjer* etc.). – ¹⁰ ODS.XI:599, Kalkar.II:623; Cleas-

“strunk, stolt, kæk”) i det midterste Østjylland¹², se kort 3; *kytter, køjter, køter* el.lign. (med grundbetydning “kvik, glad, kåd”) i Sydvestjylland og dele af Midtjylland (inkl. Vesthimmerland)¹³; samt *kandittel* (med grundbetydning “kvik, munter”) i Sønderjylland (undt. -NV)¹⁴, se kort 4. Bortset fra *kavs* kan ordene (i hvert fald i deres mere oprindelige betydning) følges et par århundreder tilbage. Vi har kun registreret svage tendenser til andre ældre udtryk, fx i Vendsyssel *blive svar* el. *kry* (*krøj*); en snes yngre belæg på *blive kvik* skyldes klart påvirkning fra rigsdansk.

Vi forlader nu hurtigt denne adjektivbaserede type af udtryk, som i grammatisk henseende er helt enkle og fuldt gennemskuelige. Folk taler normalt kun om raskhed, når det kniber med den, eller når man er ved at genvinde den; derfor har man i reglen heller aldrig haft specielle betegnelser for det “at være rask”, men har (som vist ovf.) klaret sig med overførsel af ord fra beslægtede forestillingsområder (vedr. vigør, arbejdsduelighed mv.). De dialektale forskelligheder ligger udelukkende i, hvilket (af flere mulige) adjektiver, der groede fast i betegnelserne for “at blive rask”. Udtryk af type 2 og 3 ndf. forlanger mere grundig forklaring og fører derfor undervejs omkring et par “tungere” grammatiske emner.

by:297 *hvatligr*. – ¹¹ På kortet er ikke medtaget 5 belæg (4 *kantes*, 1 *krantes*), som pga. manglende kontekst også kan fortolkes som verbet *kant(r)e / krant(r)e sig* i afsnit 2 ndf. Ordet *kantes / krantes* er klart nok beslægtet med ovennævnte adj. *kanter*, øjensynlig afledt vha. endelsen *-es* (forskellig fra den gamle genitivendelse i adjektiver som *atlaskes, toskaftes*); ved opslag i Jysk Ordbog – Indeks (jf. Ord&Sag.1995:21) kan der for nordvest- og (i mindre grad) midtvestjysk konstateres yderligere 20 sådanne *-es*-afledninger, fx *hvippes, rappes* “hurtig”, *smækkes* “slank, rask”, *ruttess* “ødsel”, *skralles* “sølle”; denne orddannelse fortjener nærmere undersøgelse. Udtalen med *kr-* (i yngre kilder fra Sydthy) skyldes formentlig påvirkning fra andre ord inden for samme semantiske felt, jf. afsnit 2. – ¹² Desuden én sønderjysk optegnelse i formen *kåws* (°Bov); ordet er tæt beslægtet med norsk *kau* “duelig, kåd mv.” NO.VI:213, længere ude måske også med nordjysk *kav, kavet* “akavet” (jf. Feilb.II:114). – ¹³ Udtale med *-y-* dominerer i Viborg-Randers-egnen, og er i Sydvestjylland optegnet vsa. *-øj-*, i Nordøstjylland vsa. *-ø-*; udtale med *-øj-* dominerer i resten af Nørrejylland. Formen *køjter* kendes også fra Sjælland (jf. Molbech:308); ordet antages beslægtet med førnævnte *kavs* og med adverbiet *kavt* “udholdende, ved godt mod”, desuden norsk *kau* “duelig, kåd mv.”, jf. NO.VI:213. – ¹⁴ Ordet er indlånt fra nedertysk, jf. Mensing. III:36. – ¹⁵ Begge dele citeret efter ODS.X:1104. – ¹⁶ For i så fald hedder det *sig selv*: *han skadede sig selv med sådanne udtalelser*. – ¹⁷ Vi gengiver her fremstillingen i Wessén.III:164, dér gældende den parallelle udvikling i gammeldansk. –

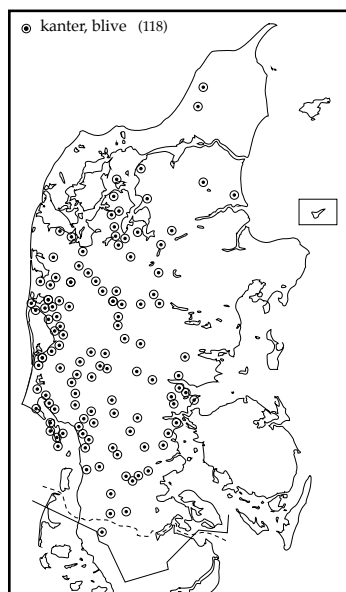

Kort 1

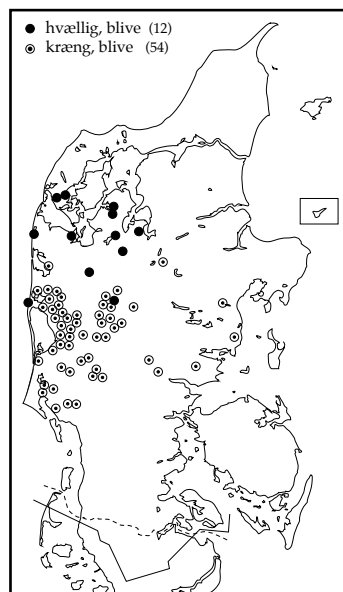

Kort 2

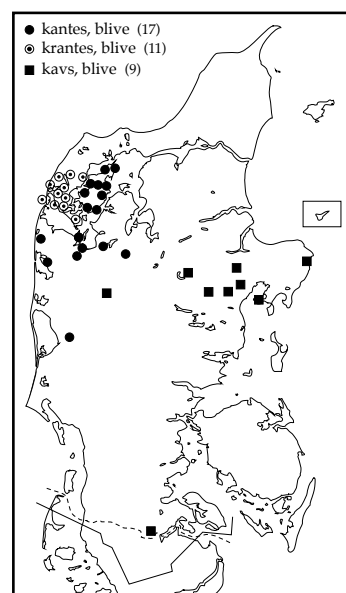

Kort 3

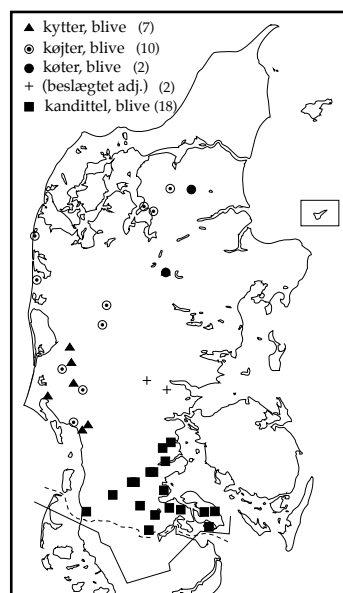

Kort 4

2. Typen *komme sig*

Udtrykket *komme sig* er ret beset sært – eller burde være det for en nutidsdanser! For i dag bruges verbet *komme* jo næsten kun intransitivt (dvs. uden objekt); det kan dog også anvendes transitivt (med objekt, i betydningen “putte, lægge, hælde” etc. – selv om mange nok vil foretrække synonymmer: *kom/læg ikke cigaretskod i affaldsbeholderen!* – *kommer/hælder du lige vand på kaffemaskinen?* I ældre dansk (og gammelnordisk) var transitivt *komme* langt mere almindeligt, også i betydningen “få (til at)”; Holberg ønskede fx med sine komedier *at komme Folk til at lee*, og Brorson digtede om jordskælvet, *som hist kom Liss’bon til at beve*.¹⁵ Og det sære *komme sig* er jo formelt set blot den refleksive variant heraf (med *sig* som objekt, og sluttilstanden underforstået: *til helsen* el.lign.).

Refleksivkonstruktionen (transitivt verbum + *sig* el.lign.) er gammel i nordisk, fuldt udviklet allerede i sagaernes tid. Refleksiven skiller sig imidlertid tidligt ud fra den gængse transitiv, idet “objektet” (*sig* mv.) normalt ikke har karakter af “rigtigt objekt” (dvs. patients, den el. det som “rammes” af den målrettede handling i verbet).¹⁶ Forestillingen om et objekt er trængt i baggrunden, og i stedet forstås handlingen som en, subjektet foretager udelukkende med henblik på eller under hensyntagen til sig selv. Man taler om en overgang fra refleksiv til medial betydning.¹⁷ Med et nudansk eksempel: at *øve sig* vækker lige så lidt fornemmelse af et objekt som det ikke-refleksive synonym *træne*.

Men også forestillingen om et handlende subjekt (en såkaldt agens) kan være trådt i baggrunden, idet fokus er flyttet mere eller mindre over på den udvikling el. overgang, verbet udtrykker; ja det kan være kommet så vidt, at subjektet nærmest opfattes som en, der udsættes for handlingsforløbet.¹⁸ At *øve sig* er klart nok en målrettet aktivitet, at *sunde sig* vel også; men når man *dummer sig*, har aktiviteten i hvert fald ikke ført til det tilstræbte mål, den er tværtimod stødt på hindringer i form af andres afstandtagen. Og i vort aktuelle udtryk *at komme sig* fornemmer man næppe nogen aktivitet overhovedet (højst et inderligt ønske om at *komme* i bedre helbredstilstand); udviklingen

¹⁸ Jf. atter Wessén.III:165. – ¹⁹ Jf. allerede i oldislandsk: *hann kemr* (aktiv), *ef han kemst* (medium) = *he wil come if he can*. Cleasby:349. – ²⁰ Præpositionsforbindelserne med *af* har jo andre semantiske funktioner i eksempler som følgende: *han kom sig af sin dybe depression*; *han kom sig af sig selv* (dvs. ikke pga. lægelig behandling).

sker af sig selv (men i subjektets interesse). Det mediale udtryk er her kommet tæt på passiv betydning¹⁹, men ikke helt derhen. For bag den ægte passiv gemmer sig altid forestillingen om en handlende instans (agens) forskellig fra subjektet, og denne vil normalt kunne udtrykkes i en præpositionsforbindelse – fx *han blev reddet (af en nabo)*, *han blev tvunget i ly (af den kraftige regn)*. Dette er aldrig tilfældet ved medium; man kan ikke sige: **han kom sig (af en nabo)*.²⁰

Hvor stærkt den refleksive form er blevet drænet for aktiv handling, afhænger formentlig først og fremmest af verbets semantiske struktur, men det vil være et større projekt at “bevise” dette. Her må vi nøjes med at konstatere, at *komme* har haft overordentlig let ved i medial brug at miste enhver antydning af agens, så udtrykket *komme sig* blot betegner en udvikling i en bestemt (ønskværdig) retning – og dermed blive en sproglig konkurrent til forbindelserne *blive* + adjektiv i afsnit 1 ovf.

Netop udtrykket *komme sig* har nu ikke været meget anvendt i jysk, højst i den sydlige del af Sønderjylland, hvor det kunne være en direkte efterligning af det plattyske *sik kamen*.²¹ Ellers har man tyet til andre mediale forbindelser – hovedsagelig baseret på verber, der betegner enten (a) kursændring, (b) bedring af sindstilstand, eller (c) stædig arbejdsomhed mv.

I gruppe (a) finder vi udelukkende nedertyske indlån: *kere sig*²², almindeligt syd for Limfjorden, på Mors og i Sydthy (se kort 5); *hale sig*²³ i det mellemste Sønderjylland (se kort 6), og *krøje sig*²⁴ sporadisk sammesteds (se igen kort 6). *Kere sig* kendes også vidt omkring i øsmål, men er ikke indgået i rigsdansk i denne betydning.²⁵ Som vist på kort 6, udtales *hale sig* enten med det långivende sprogs -å-lyd,

– ²¹ Mensing.III:30f. I det øvrige Jylland synes *komme sig* sent indlånt fra rigssproget. Det udgør kun 1,5 % af svarene på spørgsmål E 2, og stadig kun 8 % af svarene på det (i snit) 10 år senere udsendte spørgsmål BS 6 (jf. note 4). – ²² Mensing.III:88 *sik (kanten und) kehren* (egl. “vende omkring”, men også overført “klare sig godt”); jf. flg. ældre forb. i jysk: *kere sig for* “vende sig fra” Silkeborg-egnen (Jylland.1891:52), *kere det = klare det, bestride det* Samsø (Molb:263) – denne sidste betydning trækker i retning af gruppe (c) ndf. – ²³ Mensing.II:574 *sik halen* (udtalt med langt å; ... dog især *sik verhalen* “komme sig”, på grundlag af *halen* “få fat i, trække til sig”, muligvis via *dat Stück halen* “slippe fra det med livet i behold” smst.). – ²⁴ Mensing.III:319 *kreuen*, med grundbetydning “krumme, dreje”, i dansk først og fremmest indlånt i transitiv-forbindelsen *krøje en mølle* (dvs. dreje møllehatten, så vingerne kommer op i vinden). 3 af 4 kilder er syntaktisk ufuldstændige, idet refleksivet *sig* mangler; 1 kilde har *krøje op*. – ²⁵ ØMO.IX.335 hhv. ODS.X:291; i ældre rigssprog udvikledes

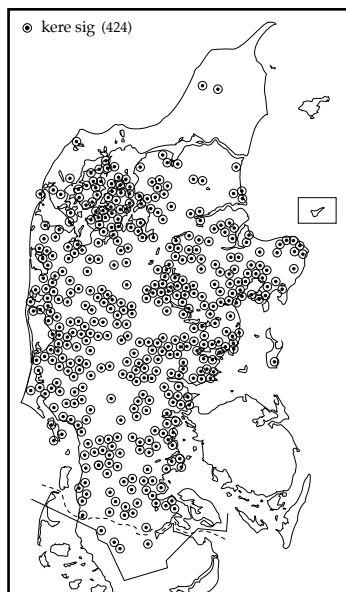

Kort 5

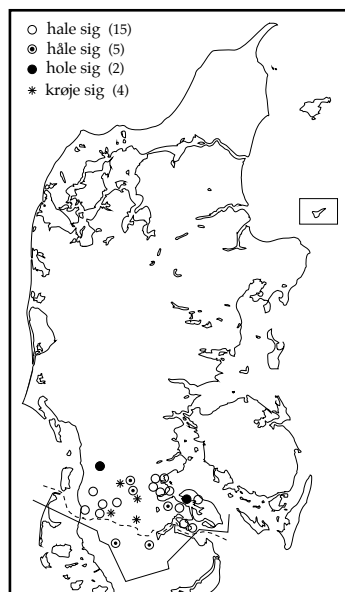

Kort 6

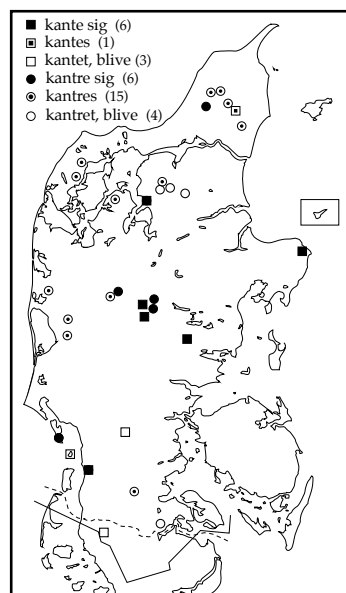

Kort 7

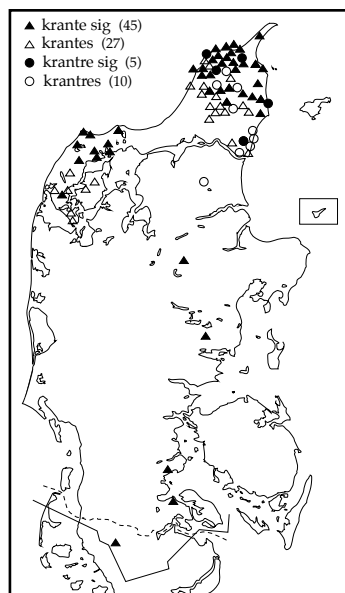

Kort 8

eller (ved tilpasning til det sønderjyske vokalsystem) med *a*, eller (ved påvirkning fra verbet *hole*) med *o*.

Verberne i gruppe (b) er almindeligvis afledninger til adjektiver (i mindre grad adverbier) for den raske tilstand, det at “være ovenpå”. Til adjektivet *kanter* (jf. pkt. 1 ovf.) er således dannet det mediale udtryk at *kante* el. *kantré sig*²⁶ (se kort 7) – men (som det ses på samme kort) også tilsvarende passive konstruktioner: *kant(r)es*, *blive kant(r)et*. Disse sidste må ud fra deres betydning medregnes til, hvad vi ovenfor har kaldt mediale udtryk; og *s*-passiven er da også i historisk perspektiv blot en sammentrukken refleksiv (*kantré sig* > *kantrés* etc.); det er langthen tilfældigt, om refleksiv- eller passivformen har sejret (el. er dominerende) i nutidsdansk i de enkelte mediale udtryk.²⁷ Den gamle “ægte” passivkonstruktion (med hjælpeverbet *blive*, og før dette ords indlån fra nedertysk med hjælpeverbet *verde* / *vorde*) har formentlig kun kunnet udvikle medial betydning, fordi den i andre sammenhænge har været variant til passivisk anvendte *s*-former.

Udtrykkene *kant(r)e sig* etc. overskygges talmæssigt langt af en variant med *kr-*: *krant(r)e sig*, eller (med *s*-passiv) *krant(r)es*²⁸ (se kort 8), og hertil bør nok også regnes 6 oplysninger i selvsamme egne: *krynte sig* el. *kryntes* (udtalt med *ø*).²⁹ Når alle disse varianter stort set kun meddeles fra Vendsyssel og Nordvestjylland, skyldes det formentlig, at de er udtryksmæssige forvanskninger af *kant(r)e sig* – under påvirkning af en hel række stedlige synonymmer med *kr-*. Det drejer sig dels om udtryk baseret på verber af gruppe (c) ndf., dels om

derimod en anden overført betydning af *kere sig*, nemlig “bekymre sig om, tage sig af”. – ²⁶ I Vendsyssel og tildels Himmerland udtalt med *å* (*kåntjer* etc.). På kortet er udeladt 2 syntaktisk usikre belæg, som ikke tillader skelnen mellem *kante* og *kantré* ndf., desuden de 4 uvisse *kantrés* fra note 11. – ²⁷ Wessén.III:162 anser fordelingen i nutidssvensk for bestemt af mange forskellige faktorer: rytmiske forhold, tydelighedshensyn, tradition, nedertysk påvirkning, evt. leksikalisering af *-s*-former i passiv betydning, etc. – ²⁸ Igen med *å*-udtale i Vendsyssel (jf. note 9 og 26). På kortet er 13 kontekstløse *kranter* (etc., uden refleksivt pron.) regnet til *krante sig*; intransitiv brug af verbet er nemlig kun utvetydigt (men fejlagtigt?) belagt i flg. optegnelse fra Nordøstjylland (Bjerregaard.ca.1810): *Han begynder at krante* = *Han begynder at komme sig*. Også 9 kontekstløse *kranter sig* er henregnet under *krante sig* (selvom der formelt kunne være tale om inf. af *kantré sig*). Det syntaktisk usikre *krantes* fra note 11 er ikke medtaget på kortet. – ²⁹ Det er uvist, om denne udtale skyldes overgang *-ânt* > *-ønt* (jf. en tilsvarende udvikling *-ond* > *-ønd* i AEsp.NM.I:98f), eller der er tale om vokalafsmitning fra synonymet *krylte sig* (se ndf.) – ³⁰ Afledt af adjektivet *kran* (med betydningen “stolt, knejsende, ovenpå” i hele Nordvestjylland (inkl. Salling, Holste-

andre verber hér fra gruppe (b), nemlig *krane sig* (udtalt med *-å-*)³⁰ (snævert begrænset til Nordthy), og *kry sig* el. *kryes*³¹ (fortrinsvis i Nordjylland, og dér især med udtalen *krøj*); se kort 9.

Endelig er der til komparativen *bedre* dannet udtrykkene at *bedre sig* el. *bedres*³², især anvendt i Nordvestjylland, og til adverbiet *over* udtrykket at *ovre sig*³³, sporadisk i Midtjylland; se kort 10.

Vi kommer nu til gruppe (c), udtryk baseret på verber for stædig arbejdsomhed el.lign. For at knytte til *kr*-forbindelserne ovenfor begynder vi med udtrykkene *krylt(r)e sig* el. *krylt(r)es* (hovedsagelig i Vendsyssel og Nordøstjylland, se kort 11)³⁴ og *krejt(r)e sig* (hovedsagelig fra Hanherrederne, Nordthy og Mors, se kort 12).³⁵ Uden forbindelse til disse udtryk anvendes i det vestlige Sønderjylland udtrykket at *kratte sig*, på Djursland at *kritte sig* og i egnen nord for Århus at *krige sig* (se kort 13).³⁶

Hele tre af verberne behandlet i dette afsnit optræder både i *r*-fri og *r*-holdig form: *kant(r)e* (hvor varianten med *r* er helt dominerende), *krant(r)e* og *krylt(r)e* (hvor denne variant stort set er begrænset til

bro-egnen og Vesthimmerland); men dette kan være en sekundær betydning, jf. note 31). – ³¹ Afledt af adjektivet *kry*; dette ord kendes fra ældre rigssprog, her udelukkende i betydninger som “overmodig, kæphøj”; men ordet synes tidligere også anvendt mere positivt: *kry = væver, rask, munter – Fugle siges at være krye*. SØJY (Plesner.1807); 2 kontekstløse *krøjt* fra Østjylland (muligvis præet.) er ikke medtaget på kortet, og det samme gælder flg. belæg fra Hanherrederne: *han var hi'l krøjs*. – ³² Også kendt sporadisk på Øerne (ØMO.I:336). Som kortet viser, har det refleksive *sig* tendens til at gro sammen med ordets stamme i formen *bejs*, hvortil der så føjes bøjningsendelser: *han bejser, bejset* “han bedres, bedredes”. Jf. forb. *krige sig* ndf. – ³³ Med grundbetydning “rette sig op”, overført “mande sig op” etc. – og her altså “komme ovenpå”. – ³⁴ På grundlag af *krylte = krybe, kravle* Himmerland (Becher.ca.1815); hertil overført: *krylte sig igennem* (økonomisk) Salling (SkiveU. 19/6 1914), og videre til den aktuelle betydning. 11 af belæggene på *krylte sig* (deriblandt næsten alle de midtjyske) anfører ikke eksplicit refleksiven *sig* (og mangler i det hele taget kontekst); de kan derfor tænkes i stedet at repræsentere udtrykket *komme til krylt* (se afsnit 3); 2 former, der kan tolkes enten som inf. af *kryltre* eller præs. af *krylte*, er udeladt på kortet. – ³⁵ På grundlag af *krejte* “slås for, overkomme, magte”, fx *hver krejter for sig (selv)* Thy (Opt.Uff., 1942), *kan du ikke krejte ham?* Sønderjylland (Outzen., if. Molb:298), *krejter = bjærger, skaffer til Huus* Mors (Schade:95); ordets oprindelse er uvis, men både Molb:298 og SAOB.K:3060 foreslår indlån af et nedertysk (ikke belagt) **krechten* (el.lign.) “få magt med”. – ³⁶ *Kratte* er en sideform til *kradse*, fordanskning af hhv. nedertysk *kratten* (ODS.XI:312) og ældre nedertysk *kratsen* (ODS.XI:228). *Kritte* er en gammel diminutivdannelse hertil (*a > i*), allerede på tysk grund (ODS XI:424). *Krige sig* har (i et stort øst- og sydjysk område) grundbetydningen “få, skaffe sig”, men betydningen kan også (især med tryktabsforbindelsen *krige sig 'ved*)

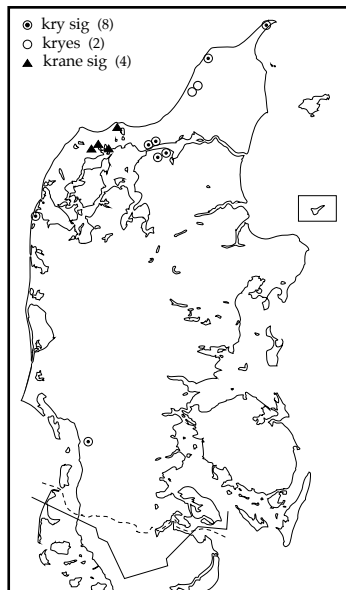

Kort 9

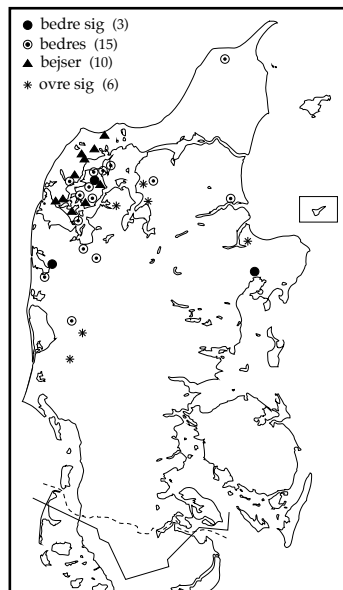

Kort 10

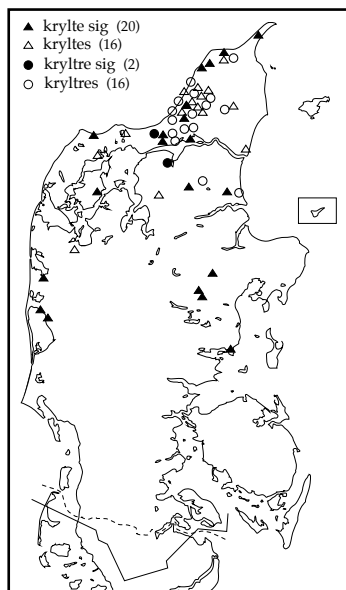

Kort 11

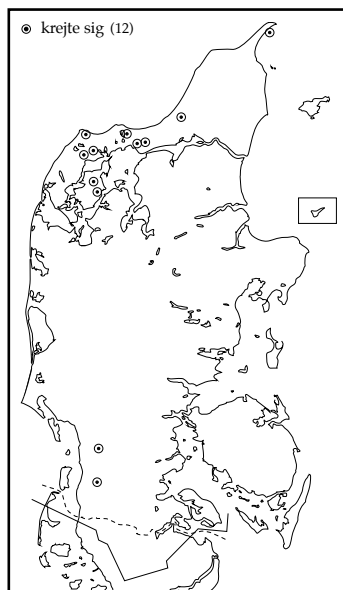

Kort 12

Vendsyssel og Nordhimmerland), jf. kort 7, 8 og 11. Under redaktion af Jysk Ordbog er vi gentagne gange stødt på en sådan varians, vistnok især ved ord, hvor stammen ender på *-nt* og *-lt*; forholdet fortjener afgjort nærmere undersøgelse.

3. Typen *komme til hægterne*

Udtrykket *komme til hægterne* er velkendt i yngre jysk, formentlig indlånt fra rigsdansk³⁷, men på forskellig vis tilpasset dialekterne, fx forsynet med foransat artikel (*æ hægter*) i Vest-, Syd- og Sønderjylland – hvis artiklen da ikke (en smule oftere!) er helt droppet (*komme til hægter*).³⁸ De ældre dialektale modsvarigheder er alle formet over læsten *komme til* + et verbalsubstantiv, der betegner det helbredsmæssige resultat af den udvikling, hele udtrykket angiver; ligesom ved udtrykket *komme sig* (i forrige afsnit) indgår der ikke nødvendigvis nogen forestilling om aktivitet fra subjektets side.³⁹ Nogle af de substantiverede verber har læseren allerede mødt i afsnit 2, så lad os begynde med dem.

I hovedparten af Midt- og Nordjylland er det dominerende udtryk at *komme til krylt*; mod nordøst optræder det dog oftest (og på Århus-egnen kan det optræde) i varianten *til krylter(s)*; se kort 14. Her foreligger almindelig “nul-afledning”⁴⁰ til de i afsnit 2 nævnte verber *krylte* hhv. *kryltre* (i samme egne, men med en helt anden tæthedsgrad, jf. kort 11). På Djursland hedder det tilsvarende *komme til krit*, i Sydøstjylland *komme til kritten*, i det nordøstlige Sønderjylland *komme til kradsen*, og på Esbjerg-Ribe-egnen (samt mere sporadisk op i Sydøstjylland) *komme til kratten* (se kort 15). Man vil genkende

gå i retning af “anstreng sig, slæbe”. Det enklitiske pronomen *sig* er (ligesom det kan ske i forb. *bedre sig* ovf.) vokset sammen med ordets stamme; bøjningsendelser sættes herefter til denne nydannede stamme (*krisker, krisket* “kriger, krigede sig” etc.); ordet har herefter ikke længere refleksiv form – og en enkelt meddeler har da følt trang til at forsyne ordet med nyt refleksivmærke: *kriske sig*. – ³⁷ Udtrykket tegner sig for 11 % af svarene på spørgeliste E, men allerede 43 % på den 10 år yngre spørgeliste BC (jf. note 4). I Jysk Ordbogs samlinger har vi faktisk kun én optegnelse af udtrykket ældre end 1900 (°Darum, og optegneren har selv ikke medtaget udtrykket i Feilb.) – ³⁸ 118 *komme til æ hægter* overfor 137 *komme til hægter*; i det nord- og østjyske område med efterhængt artikel er den artikelløse variant optegnet 21 steder. – ³⁹ *Komme* er utvivlsomt det danske verbum, som udviser den bredeste vifte af betydninger og syntaktiske forbindelser, resultatet af årtusinders knopskydning. Se blot omfanget af artiklen II. *komme* i ODS. I de udtryk, vi beskæftiger os med i det følgende, optræder *komme* nærmest i betydning 5 (ODS.X:1091f), hvor ordets grundbetydning af målrettet fysisk

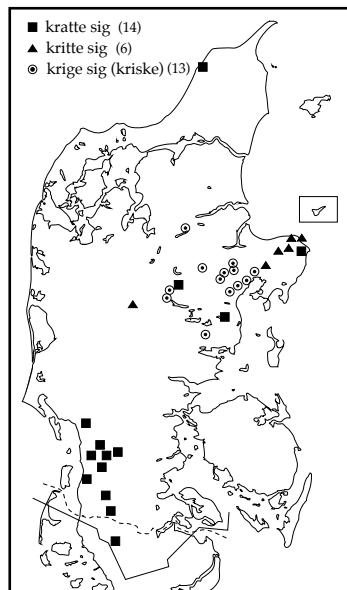

Kort 13

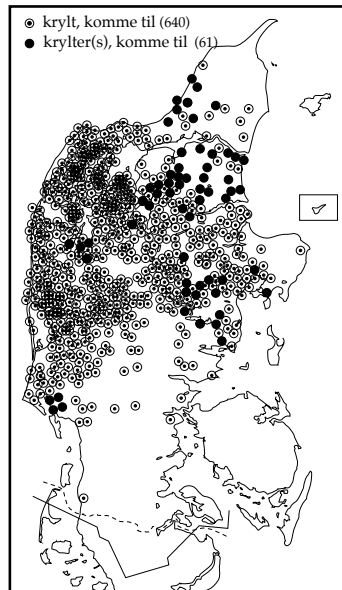

Kort 14

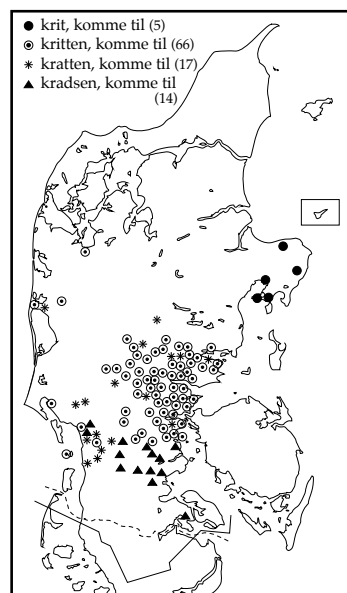

Kort 15

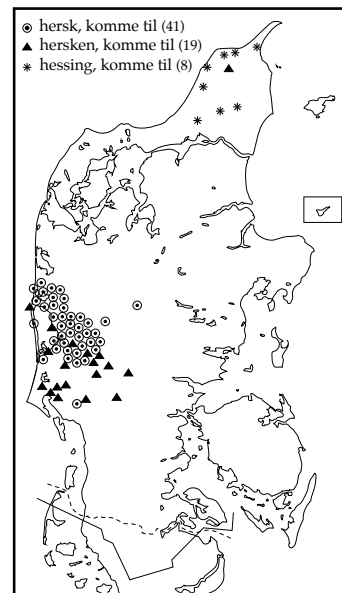

Kort 16

verberne *kritte* og *kratte* fra afsnit 2 samt synonymet hertil *kradse* (jf. note 36), men en sammenligning af kortene 13 og 15 viser kun delvis overensstemmelse mellem udbredelsesområderne. Det bør for så vidt ikke forbavse, idet én og samme egnsglose for at “hænge i, slide og slæbe” godt kan tænkes medialt leksikaliseret dels i reflektiv form (i én del af ordets brugsområde), dels i formen *komme til* + verbalsubstantiv (i en anden del af det pågældende område).

Krit er ligesom *krylt* en “nul-afledning”; de øvrige verbal-substantiver på kort 15 er af en anden art, som minder om den produktive *-en*-type i rigsdansk (fx *al hans skælden ud og råben op*). Denne type er lånt fra nedertysk, hvor dels almindelig infinitiv på *-en*, dels verbalsubstantiv på *-ent* (genitiv *-endes*, dativ *-ende*) kunne anvendes på lignende vis; konstruktionen blev indlånt forskelligt i de nordiske sprog: i dansk rigssprog som *-en* (i tilslutning til en ældre type af substantiver afledt på *-en*), i svensk derimod som *-ande* (og dermed formelt sammenfaldende med præsens participium)⁴¹ – og i hovedparten af de danske dialekter tilsvarende som *-ende*!⁴² Det er uden tvivl sådanne verbalsubstantiver på *-ende*, der foreligger i udtryk som *komme til kritten / kratten / kradsen*, blot i en syntaktisk ramme (*komme til* –), som kun jyderne har lånt fra nedertysk.

På nedertysk har “infinitivmærket” *to* (egentlig præposition ligesom det danske *at < ad*) en række ret så forskellige funktioner. Efter bevægelsesverber markerer det, at den følgende infinitiv betegner (a) målet for bevægelsen (fx *he föhrt ut to plögen* = kører ud at pløje) eller (b) en startende handling eller tilstand (fx *help mi mal to denken* = hjælp mig lige at overveje sagen; *he keem to wenen* = han begyndte at græde); efter statiske verber markerer *to*, at infinitiven betegner (c) formålet for en virksomhed (fx *se kann ni sehn to lesen* = hun kan ikke se at læse) eller (d) en vedvarende tilstand (fx *se seten to töben* = de sad og ventede).⁴³ De udtryk, vi beskæftiger os med her, ligger i forlængelse af nedertysk (b): noget sættes / går i gang.

bevægelse ses overført på et abstrakt udviklingsforløb. – ⁴⁰ Dvs. at verbalstammen anvendes som substantiv uden tilføjelse af eksplicit afledningsendelse (*-else*, *-ing* etc.). – ⁴¹ Wessén.II:122ff. (delvis efter Tamm.TTÅ.). – ⁴² Karen Margrethe Pedersen i DF.XXXVIII:83. For jysks vedkommende har det i Vendsyssel og på Samsø ført til verbalsubstantiver på *-i* (fx *de tjøbi huw's* = det køben hus, Vendsyssel), i Sønderjylland, dele af Midtjylland samt Nordvestjylland verbalsubstantiver på *-ende* (udtalt med palataliseret n); for Midtjyllands vedkommende kunne udtale uden palatalisering

Fra hovedparten af Jylland er optegnet udtryk som *vi må se at komme til listende* (= se at komme af sted)⁴⁴, *vi kan ikke dér komme til byggende* (= komme til at bygge dér)⁴⁵ – i betragtning af den nedertyske oprindelse naturligt nok tættest optegnet (og længst bevaret) i Syd- og Sydvestjylland, men i mindre omfang også op langs hele Vestkysten til Vendsyssel (her med verbalsubstantivet i formen *-endes*).⁴⁶ I Nørrejylland har denne syntaktiske forbindelse dog aldrig rigtigt slået igennem, undtagen altså i nogle faste – og vi kan roligt sige: stivnede – udtryk for at “komme sig”.

Udtrykkene *komme til hersk* og *komme til hersken* (udtalt *hæsk* hhv. *hæskén*) er – ligesom vi så det med *krit / kritten* ovf. – “nul-afledning” hhv. *-en*-afledning af ét og samme verbum⁴⁷; de benyttes i et sammenhængende midtvestjysk område, i grove træk nord hhv. syd for Storåen, se kort 16. Det sidste udtryk her på kortet: *komme til hessing*, optegnet i Vendsyssel, er (trods den lydige lighed) næppe beslægtet med de vestjyske.⁴⁸

Hele 50 steder i Nord- og Midtjylland, fortrinsvis i yderkan-ten af det store område, hvor man siger *komme til krylt / krylter* (jf. kort 14), er også optegnet den modsvarende *-en*-type *komme til kryl t(r)en* el.lign. (se kort 17).⁴⁹ Og lad os som de sidste eksempler på denne type nævne udtrykkene *komme til hejren*⁵⁰, optegnet sporadisk i Sydøstjylland, *komme til arken*, optegnet spredt i det nordlige og østlige Sønderjylland (men kun sporadisk i Nørrejylland), samt *komme til orken* (med “nul-varianten” *til ork*)⁵¹ (se kort 18).

4. Og hvad så?

Helt konkret har vor undersøgelse gjort synonymfeltet lettere over-skueligt. Jysk Ordbogs redaktører får nemmere ved at synonymhen-

tyde på en udvikling > *-en* som på rigsdansk (men sagen kompliceres af yngre sam-menfald af palataliseret og almindelig *n*, bortfald af palatalisering under stærkt svag-tryk, og optegnelser med *i*-agtig vokal, der kunne afspejle ældre palatalisering). Vi vil i det følgende (for enkelhedens skyld) fortsætte med at skrive endelsen *-en* (uanset den lokale udtale). – ⁴³ Mensing.V.78. – ⁴⁴ Midtvestjylland (°Vroue). – ⁴⁵ Øst Sønder-jylland (°Øsby). – ⁴⁶ Gammel genitiv, som ved så mange andre substantiver udløst af præp. *til* (fx *til livs*). Fx *Han kom ... te pulterens* (= begyndte at vakle) *hjemefter ... langt ud paa Natten ... ikke saa lidt snallervorn*. NCNiels.GB:49. – ⁴⁷ Verbet *herske* (udtalt *hæske*) med grundbetydningen “slide, tumle” i dele af Syd- og Sønderjylland, men også (i betydningen “have travlt” mv.) på Øerne, jf. ØMO.VIII:196f; ordet er indlånt fra nedertysk *herrschen*, *hersen* (= have magt), jf. ODS.VIII:32, 37. – ⁴⁸ Ud-trykket er i Grøn.Opt. (fra 1880’erne) skrevet *til hidsing* og er bl.a. oversat “få ånde-

vide og vurdere mulighederne for udtale- og strukturmæssig “smitte” de enkelte udtryk imellem. En sådan “smitte” sker erfaringsmæssigt altid, når man har med et ikke-retskrivningsfæstet talesprog at gøre – og dét er vore dialekter jo.

Vi har selv i afsnit 2 påpeget et klart tilfælde af “smitte”, nemlig overførslen af initialt *kr-* til verbet *kante sig*, men kan let lokalisere endnu et: 11 steder i Vest- og Midtjylland er det indlånte rigsdanske udtryk *komme til hægterne* optegnet i afkortet form: *komme til hægt*; vi befinder os midt i de områder, hvor man fra gammel tid siger *komme til krylt* (jf. kort 14), og det er uden tvivl denne “nul-afledning”, som (helt ubevidst) har affødt kortformen *hægt*. Her ved artiklens slutning står vi stadig med 30-40 spørgelistesvar på “at komme sig”, som ikke har fundet plads i oversigten ovenfor. En del af dem er utvivlsomt fejlskrivninger, men hvis tiden og pladsen tillod det, kunne der sikkert sandsynliggøres endnu nogle blandformer.

Læsere uden for vor fagkreds har måske ikke fæstet sig i dén grad ved de dialektale nuancer. Men på et mere generelt niveau vil man forhåbentlig nikke genkendende til, hvor rigt et arsenal af udtryksmåder ethvert sprog, enhver dialekt har at trække på – også når det gælder at udtrykke et simpelt indhold som “at komme sig”. Om det så er den ene eller anden mulighed, der vinder i længden på en bestemt lokalitet, afgøres alene af sprogbrugerne – og en god portion tilfældighed.

rum” (= pust); det tyder på afledning fra verbet *hisse* “hive efter vejret, fare afsted” etc., hvilket yderligere støttes af en optegnelse fra Hanherrederne lidt mod sydvest: *komme til hvissing = få vejret, fx efter hoste*; på kortet er udeladt to tvivlsomme belæg: *til hæssen* fra Vendsyssel, *til hejsning* fra Djursland. *Komme til hessing* er i øvrigt den eneste *ing*-afledning, vi er stødt på inden for artiklens emne – bortset fra 8 optegnelser (især fra 1800-t.) af forbindelsen *komme til kering*, spredt inden for det område, hvor *kere sig* er det normale udtryk (jf. kort 5). Verbalsubstantivet *kering* optræder imidlertid også i andre udtryk omkring godt helbred og god økonomi (fx *være i kering, få kering af noget*) og synes ikke som de øvrige verbalsubstantiver her i afsnittet at være stivnet i forbindelsen *komme til*. – ⁴⁹ Udtale med indskudt *-r-* dominerer i Vendsyssel mv. og på Århus-egnen, hvor denne form også er fremtrædende i udtrykket *komme til krylter* (jf. kort 14) – og for Vendsyssels vedkommende i udtrykkene *krylt(r)e sig / krylt(r)es* (jf. kort 11); udtalen *kryntren(s)* svarer til Vendsyssel-varianterne *krynte sig / kryntes* nævnt i afsnit 2. – ⁵⁰ Baseret på verbet *hejre*, som vi fra Jysk Ordbogs samlinger kun kender i betydninger som “stavre” el.lign., men som vi via sammensætningen *hejreværk* (= klamphuggeri) kan slutte også må kunne dække “slide og slæbe” (hyppigt uden det ønskede resultat). – ⁵¹ *Arke* er en gammel sideform til *orke, ørke* (if. Fritzner.I:74 også med betydningen “slæbe, trælle”).

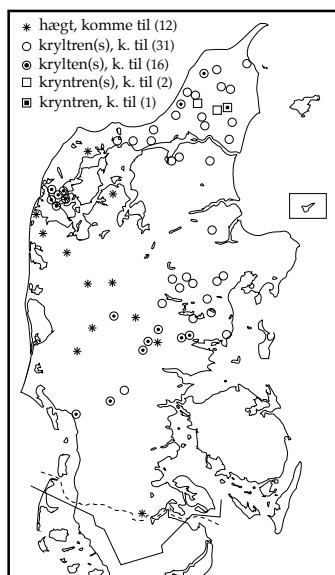

Kort 17

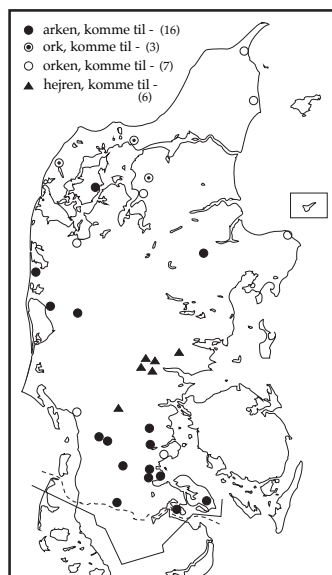

Kort 18

Man kan også hæfte sig ved, at mange af dialektgloserne i denne artikel har en grundbetydning i retning af “slide og slæbe, slå sig igennem” el.lign. Som altid afspejler sproget folks opfattelse af den verden, de lever i. Og den landbefolkning, der tidligere havde dialekten som modersmål, levede i et samfund, hvor det var altafgørende at kunne klare sig selv og sørge for sine, ofte ved hårdt og udmarvende slid. Uden vigør og arbejdsevne risikerede de fleste et liv på andres nåde, i bedste fald på aftægt, i værste fald “på sognet”.

Litteratur:

AEsp.NM. = A. Espegaard: Nogle Nordjyske Mål. I-II. 1995. – Cleasby. = Richard Cleasby & Gudbrand Vigfusson: An Icelandic-English Dictionary. 2. ed. 1957. – DF. = Danske Folkemål. I-XLI. 1927-1999. – DDO. = Den Danske Ordbog. I-V. 2003-2005. – Feilb. = H.F. Feilberg: Bidrag til en ordbog over jyske almuesmål. I-IV. 1886-1914. – Kalkar. = Otto Kalkar: Ordbog til det ældre danske Sprog (1300-1700). I-V. 1881-1918. – Molbech. = C. Molbech: Dansk Dialect-Lexikon. 1841. – Mensing. = O. Mensing: Schleswig-Holsteinisches Wörterbuch. I-V. 1927-1935. – NO. = Norsk Ordbok. I ff. 1966 ff. – ODS. = Ordbog over det danske Sprog. I-XXVIII. 1919-1956. – Ord&Sag. = Ord & Sag. I ff. 1981 ff. – SAOB. = Ordbok öfver Svenska Språket. I ff. 1898 ff. – Tamm. = Fr. Tamm: Tvänne tyska ändelser i svenskan. 1878. – VSO. = Dansk Ordbog udgiven under Videnskabernes Selskabs Bestyrelse. I-VIII. 1793-1905. – Wessén. = Elias Wessén: Svensk språkhistoria. I-III. 3.uppl. 1956. – ØMO. = Ømålsordbogen. I ff. 1992 ff. – desuden jyske kilder (af typen °Bov, Bjerregaard. ca.1819, Grøn.Opt.), som kan slås op i www.jyskordbog.dk, linket Kilder.



Spørg “Skautrup”

Sædvanen tro bringer vi et af de mange spørgsmål, vi har fået i årets løb – sammen med vores svar:

Magaj

Stinne i Tønder har fra barnsben kendt udtrykket at *have magaj på noget*, dvs. have et godt tag på det. Hvor stammer det udtryk fra?

Svar:

Ma'gaj el. *ma'gæj* (med tryk på sidste stavelse, og enten med langt j eller stød på j'et) er et rigtigt sønderjysk ord. Jysk Ordbog har det kun oplyst derfra (samt i egnen Esbjerg-Kolding, som fra gammel tid har været stærkt glosemæssigt påvirket fra Sønderjylland). Der er dog kun få optegnelser fra Als og Sundeved og heller ikke mange syd for rigsgrænsen. Nogle steder i det vestlige Sønderjylland opgives udtalen for øvrigt som *mo'gajj*.

Ordet svarer ganske rigtigt til rigssprogets ‘tag på’ el. ‘håndelag for’. Men i stedet for bare at sige, at man har *magaj* på dit og dat siger mange kilder, at man har *en god magaj* på det – omvendt har man *en sølle magaj* eller *ingen magaj* på det, man ikke kan klare. Man kan også have *et andet magaj* på det end andre, og hvis man beskyldes man for at have *en sær magaj* på noget, kan man med Ottsens ordbog fra Hostrup svare: *ja, det ka nok væ-r, men det er nu min ma'gæjj!*

Vi har intetsteds fundet noget forslag til, hvad ordet kommer af. Men som eksemplerne viser, er det jo et navneord. Og trykket på sidste stavelse tyder på, at ordet oprindeligt stammer fra fransk (og formentlig er vandret til os via nedertysk). Hvad der nærmere gemmer sig i ordet, kan vi indtil videre kun gisne om. Men da det nu betyder ‘tag, håndelag’, er det vel ikke urimeligt bag stavelserne *ma-* at søge et fransk *main* (= hånd); i så fald skulle *-gajj*, *-gæjj* osv. afspejle et tillægsord (der jo på fransk står efter sit navneord). Her går tankerne så til *gai* (samme ord som engelsk *gay*). I dag betyder dette ord stort set kun ‘munter’ (og lignende), men i ældre fransk synes det også at kunne have andre betydninger, i retning af ‘rigtig, vellykket’ – i hvert fald er sådanne ældre nuancer registreret for det *gay*, som englænderne indlånede fra fransk.

Ma’gaj etc. afspejler altså muligvis et fransk *main gaie* (med samme trykfordeling). I andre danske dialekter findes nogle få ord, der kunne være paralleller. Det drejer sig først om navneordene *alle’gej* (= sjov, halløj) fra Samsø, samt *la’gæ:j* (= svir etc.) fra Århus-egnen – de dækker øjensynligt over en *gai* (= særdeles munter) opførsel. Men Molbechs Dansk Ordbog (fra 1820) meddeler også et sært ord *Lageis* fra Falster, nærmest med betydningen ‘passende lejlighed’ – og den betydning af *gai* minder mere om den, vi håber kan opspores bagom *ma’gaj*.

Ikke noget klart og definitivt svar; men til gengæld viser det udmærket de besværligheder, en ordbogsredaktør har med forvanskede fremmedord.

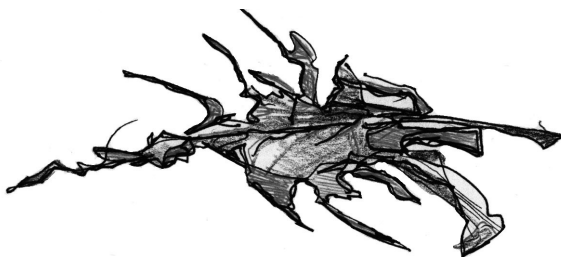

oversættelse på modstående side:

Uwe Dall:

Juel å synnejysk

Æ væl gjæn fortæel let om æ juel i Tombøl, law æ va dræng. De va ynne og nawe ætte æ kri.

Pusse i æ vinne

Æ juel i Tombøl begynd som anne støj 1. desæmbe. Juelkalænre kæen vi it, men i æ støj fo måt vi sæt æ pusse i æ vinne. Ven vi saw, kom æ juelmand så å loej æfle, småkache ælle bom i æ pusse, så de kan nok væ, te vi ku strøw å kom op om morne få å se, om han hæj væt dæ.

Vi fek kon nawe, ven vi hæj væt goj børn. Ven vi haj væt arre, fek vi æn torre i æ støj. Æ ka it haws te æ nawsin hå fåt æn torre, så æ må jo ha væt æt galt go baen.

Sten i æ sæng

Vi saw op å æ lawt å haj ingen væemt å æ kamme, så dæ ku såmtins væ is å æ dyn, ven vi stoj åp om morne. Men få de it sgu væ ålt få kålt å kom i æ sæng om awdne, så taw min mor gjæen hæn å æ erremærra å låj et pa muesten i den øwest luech i æ kaklon. Så hæn væ æ klok hal syw, ven di va got gjømmel varm, svøft hon æt blaj ront om æm – æ troe te de va æ Heimdal vi hoeld – å loj æn sten i væ vos sæng.

Væn æ så sku i sæng å ynne æ dyen, va de jo en hel konst, fo dæ va kon en lille plæt, dæ va varm, næmle dæ vo æ sten haj låj. Dæ såt æ så æ røw nee å tråk æ ben helt op ynne mæ, så såt æ æ førre å æ sten å skubbe æn liså sinne nee i æ foe-æn, te sist ku æ så stræk mæ helt ue å haj et no got varmt.

Å haj æn føst fåt æ væemt, så kom æn it te å frys dæn nat, fo sån dyn veje minst 50 pund dengang, så dæ loj æn got.

Uwe Dall er forhenværende seminarielektor i Ribe og meddeler til Jysk Ordbog. Han skrev denne beretning som svar på spørgeliste DX sidste år, hvor vi bad om en beskrivelse af julen i gamle dage.

Jul på sønderjysk

Jeg vil gerne fortælle lidt om julen i Tombøl (mellem Åbenrå og Gråsten), da jeg var dreng. Det var under og noget efter krigen (1940-45).

Hjemmesko i vinduet

Julen i Tombøl begyndte som andre steder 1. december. Julekalendere kendte vi ikke, men i stedet for måtte vi sætte hjemmeskoene i vinduet. Når vi sov, kom julemanden så og lagde æbler, småkager eller slik i hjemmeskoene, så det kan nok være, at vi kunne skynde os at komme op om morgenen for at se, om han havde været der.

Vi fik kun noget, når vi havde været gode børn. Hvis vi havde været uartige, fik vi en tørv i stedet. Jeg kan ikke huske, at jeg nogensinde har fået en tørv, så jeg må jo have været et overordentlig godt barn.

Sten i sengen

Vi sov oppe på loftet og havde ingen varme på kammeret, så der kunne sommetider være is på dynen, når vi stod op om morgenen. Men for at det ikke skulle være alt for koldt at komme i seng om aftenen, så tog min mor gerne hen på eftermiddagen og lagde et par mursten i den øverste luge i kakkellovnen. Så hen ved klokken halv syv, når de var godt gennemvarme, svøbte hun en avis rundt om dem – jeg tror at det var (avisen) Heimdal vi holdt – og lagde en sten i hver vores seng.

Når jeg så skulle i seng og under dynen, var det jo en hel kunst, for der var kun en lille plet, der var varm, nemlig der hvor stenen havde ligget. Der satte jeg så røven ned og trak benene helt op under mig, så satte jeg fødderne på stenen og skubbede den ligeså langsomt ned i fodenden, til sidst kunne jeg så strække mig helt ud og havde det nu godt varmt.

Og havde man først fået varmen, så kom man ikke til at fryse den nat, for sådan en dyne vejede mindst 50 pund dengang, så der lå man godt.

Æ juelbachen

Snart begynd ål kunne i æ by å bæch småkache: brun å vie fedtkache, fensk brø, vanillekrans, vrejn unge å goj raj.

Brun kache og “vie awskårn” (de æ vest dæm æ rigsdanske kålle di fie specier) bløw lawe i så stoe posjonne, te di mått baches hæn ve æ bache i dæn stoe awn. Hæ aflevec æ kunne i Tombøl dæs dejrolle. Æ bachekun – hon het Didde – skå så æ kache ue, å loj em å plare, bacht em, smacht o em å såj sin mening åm em.

De va galt vechte for æ kunnes anseels i Tombøl å kom højt op å Didde Baches lest, fo æ hele by fek jo å vee, vodan æ bachen va løkkes for di anne kunne.

“Ja”, soj Didde Bache, “æ troe nok te Katrine Hessels brunkache æ di bæst i å, men Anno Nissens æ no hæjt så reng.”

Å uen å præel vel æ sæj, at min moe mee æn jen gang va den bæst i Tombøl te de “vie awskårn.”

Ue øwwer æ småkache bløw dæ bacht i hunnevis a “rund pankache mæ sveske i.” De sku væ nok te ål jueldaw.

Gran bach æ belre

Et pa daw fø juelawden plejed vi å sæt grangren op bach ve æ belre. De va gjæn mæ dæ gøe æt. De va vest æ mening, te dæ kon sku sættes gran ve æ belre a dæm, de va døø, men æ tot te de så så fint ue, så æ såt gran bach væ ål belre i æ hele sdu.

De va jo røegran, så de vae it læng fø æ gol va ful a grannål. Å dængang haj vi jo ingen støwsuche.

Æ juelbaj

Sæfølle skul vi å bajes innen juelawden, så dæ bløw låj eld ynne æ gruekeel øwwe i æ vaskrom, så vi haj richle mæ varmt vanj.

Hee stoj dæ en zinkballe, som vi bløw bajt i. Shampo va de jo it nawe dæ het, så æ hå bløw vaske mæ handsef, å de ku ornle svie, ven æn fek sef i æ øjn.

Ven æn så va færre, gek de i ful fart å bæ røw øwwe æ gåsplas å in æ køchen å op å torrekasten ve æ skosten.

Hee bløw vi tørre å fek rent ynnetøj å, de skee jo it så tit dengang, som de gø æ daw.

Julebagningen

Snart begyndte alle konerne i byen at bage småkager: brune og hvide fedtkager, finsk brød, vanillekranse, klejner og goderåd.

Brunkager og "hvide afskårne" (det er vist dem rigsdanskerne kalder de fire specier*) blev lavet i så store portioner, at de måtte bages henne ved bageren i den store ovn. Her afleverede konerne i Tombøl deres dejruller. Bagerkonen – hun hed Didde – skar så kagerne ud, og lagde dem på plader, bagte dem, smagte på dem og sagde sin mening om dem.

Det var meget vigtigt for konernes anseelse i Tombøl at komme højt op på Didde Bagers liste, for hele byen fik jo at vide, hvordan bagningen var lykkedes for de andre koner.

"Ja", sagde Didde Bager, "jeg tror nok Katrine Hessels brunkager er de bedste i år, men Anne Nissens er nu heller ikke så ringe."

Og uden at prale vil jeg sige, at min mor mere end en gang var den bedste i Tombøl til de "hvide afskårne."

Ud over småkagerne blev der bagt i hundredevis af "runde pandekager (æbleskiver) med svesker i." Der skulle være nok til alle juledagene.

Gran bag billederne

Et par dage før juleaften plejede vi at sætte grankviste op bag ved billederne. Det var gerne mig der gjorde det. Det var vist meningen, at der kun skulle sættes gran ved billederne af dem, der var døde, men jeg syntes at det så så fint ud, så jeg satte gran bag ved alle billeder i hele stuen.

Det var jo rødgran, så det varede ikke længe før gulvet var fuldt af grannåle. Og dengang havde vi jo ingen støvsuger.

Julebadet

Selvfølgelig skulle vi også bades inden juleaften, så der blev lagt ild under gruekedlen ovre i vaskerummet, så vi havde rigeligt med varmt vand.

Her stod der en zinkbalje, som vi blev badet i. Shampoo var der jo ikke noget der hed, så håret blev vasket med håndsæbe, og det kunne ordentlig svie, når man fik sæbe i øjnene.

Når man så var færdig, gik det i fuld fart og bar røv over gårdspladsen og ind i køkkenet og op på tørvekassen ved komfuret.

Her blev vi så tørret og fik rent undertøj på, det skete jo ikke så tit dengang, som det gør i dag.

* "De fire specier" – fordi der er fire (lige store) ingredienser i: mel, mandler, sukker og smør.

Æ juelnare

I æ mørkning juelawdensdaw ringet æ kjerkklok i æ naboby Felstøj til gudstjenest. Vi ræen øvver æ Moesvej te kjer i goj ti, og ven vi kom jæm, lawt dæ øwver æ hele hus a ma å jul.

Min moe støj varm i æ hāj ve æ skosten å åfent aw å te æ awnluch få å kiech te sin steech. Di sgu jo drøppes.

Juelawden fek vi mee slaws stech å spis: svinstech, andstech å krestech, så vi ål ku få de vi hælst gāst haj. De bæst ve de hele va no æ saws, æ hæ alle smacht æn bæ.

Ve æ sie a fek vi sæfølle pære mæ stelk, såen små røe nawe, å kvitte, å korbis. Åltsammel nawe min moe sjol haj sylte. Awenå fek vi åltins citronfromage.

Den vie duch, æ julløefe, det fin spisstæl og æ lys va mæ te å gøe de hele galt højtile, å vi spist andæchte å uen å snak de møje.

Gjave

Va vi sāt å vint å, va sæfølle æ jueltræ å æ gjawe. Ven vi kom in te æ træ, sång vi et pa saeng og kech å æ pynt å di manne lys. Vi danset it om æ træ, de va vi nok få genee te, troe æ.

Gjawe fek vi it manne a. En kasten bychklosse og en lasbil a træ, som æn kun træk ront mæ i en snoe.

Æ daw ette syet moe nawe små posse å fylt æt i em, og så kun æn lech te æn køe te møl mæ kvoensæk.

Dæ kan got væ, vo stu it va så fin, æ træ it så højt og æ gjawe it så dye, men et bans fantasi ka jo fogyl ålt. Så de va en stoe åpløwels, æn alle glæmme.

Juel i æ ståld

Hæn å awten fek vi pankache, å småkache, å bom, å æfle, å nawe gang å æn appelsin. Men åld de spisen, de tronned jo i æ liw, så innen æn sku i sæng, måt æn gjæn et veen nee i æ ståld.

Hæ va de lawnt å frejle. Æ køe haj fåt en ekstra bøning hø å et got law strøels å låj no å tygge drøw. Di drejet sinne æ hoj åm, ven æn kom, som vil di ønsk gløjle jul.

Julemiddagen

I mørkningen juleaftensdag ringede kirkeklokkerne i nabobyen Felsted til gudstjeneste. Vi løb ad Mosevejen til kirke i god tid, og når vi kom hjem, lugtede der over hele huset af mad og jul.

Min mor stod varm i hovedet ved komfuret og åbnede af og til ovnlågen for at kigge til sine stege. De skulle jo dryppes.

Juleaften fik vi flere slags steg at spise: flæskesteg, andesteg og oksesteg, så vi alle kunne få det vi helst ville have. Det bedste ved det hele var nu sovsen, jeg har aldrig smagt den bedre.

Ved siden af fik vi selvfølgelig pærer med stilk, sådan nogle små røde nogen, og kvæder, og græskar. Alt sammen noget min mor selv havde syltet. Ovenpå fik vi altid citronfromage.

Den hvide dug, juleløberen, det fine spisestel og lysene var med til at gøre det hele rigtig højtideligt, og vi spiste andægtigt og uden at snakke så meget.

Gaver

Hvad vi sad og ventede på, var selvfølgelig juletræet og gaverne. Når vi kom ind til træet, sang vi et par sange og kiggede på pynten og de mange lys. Vi dansede ikke om træet, det var vi nok for generte til, tror jeg.

Gaver fik vi ikke mange af. En æske byggeklodser og en lastbil af træ, som man kunne trække rundt med i en snor.

Dagen efter syede mor nogle små poser og fyldte ærter i dem, og så kunne man lege at man kørte til mølle med kornsække.

Det kan godt være, vor stue ikke var så fin, træet ikke så højt og gaverne ikke så dyre, men et barns fantasi kan jo forgyldte alt. Så det var en stor oplevelse, man aldrig glemmer.

Jul i stalden

Hen på aftenen fik vi æbleskiver, og småkager, og slik, og æbler, og nogle gange også en appelsin. Men al det spiseri, det trykkede jo i maven, så inden man skulle i seng, måtte man gerne et vend ned i stalden.

Her var der lunt og fredeligt. Køerne havde fået en ekstra favnfuld hø og et godt lag strøelse og lå nu og tyggede drøv. De drejede sindigt hovedet om, når man kom, som ville de ønske glædelig jul.



Vaskerummet med gruekedlen og zinkbaljen. Foto Uwe Dall.

Ven æn så såt dæ ve æ gråf bach æ køe mæ æ baws om æ hæel,
kun de kom en stoe glæj op i jæn.

Plusle fek æ juel mening. Sån haj de jo å væt i æ ståld i Betlehem,
vo Jesus bløv føjt fo læng sint.

Å æ væl sæj, at en mee ophøje juelstemning en dæ bach æ køe
i æ ståld, julnat, jæm i Tombøl, hæ æ alle opløwwe sille i mit liw.



"Hæ va de lawnt å frejle."

Når man så sad der ved grebningen bag køerne med bukserne om hælene, kunne der komme en stor glæde op i en.

Pludselig fik julen mening. Sådan havde det jo også været i stalden i Betlehem, hvor Jesus blev født for længe siden.

Og jeg vil sige, at en mere ophøjet julestemning end der bag køerne i stalden, julenat, hjemme i Tombøl, har jeg aldrig oplevet senere i mit liv.

Torben Arboe:

Omkring et festskrift

Ved nytårstid 2010 opstod ideen om at udgive et festskrift til Viggo Sørensens 70-årsdag den 25. februar 2011, og da Ove Rasmussen ikke havde fået et festskrift til sin 70-årsdag nogle år tidligere, lå det lige for at lade skriftet gælde dem begge. Ove Rasmussen arbejdede nemlig fortsat adskillige timer om ugen på Jysk Ordbog, skønt han var gået på pension; vi kunne så bruge hans 75-årsdag i 2010 som anledning. På kort tid fik vi tilsagn fra glædeligt mange sprogforskere om artikler til skriftet. Fristen for aflevering var sat til den 15. september og blev stort set overholdt. Under redaktionens gennemlæsning af artiklerne viste det sig, at hvis festskriftet skulle udgives af Peter Skautrup Centret, skulle hver artikel fagfællebedømmes af andre end redaktionen, da centret er optaget på en officiel ranking-liste. Men også det blev nået, og lidt efter nytår 2011 var skriftet stort set klar til trykning. Alt var, via e-mail-korrespondance med næsten alle de implicerede artikelforfattere og gennemlæsere, foregået i dybeste hemmelighed for de to modtagere af skriftet; hemmeligholdelsen af projektet kunne i øvrigt være vanskelig nok på vort lille center med kun 5-6 personer! Med stor velvillighed fra Nordisk Institut arrangerede vi også en reception her på centret den 25. februar, hvor mange fra nær og fjern kom for at gratulere Viggo Sørensen med de 70 og Ove Rasmussen med de 75 år, til stor overraskelse for dem begge. Festskriftet med i alt 24 artikler blev højtideligt overrakt, ledsaget af taler herfra, fra Nordisk Institut og fra Ømålsordbogen på Københavns Universitet, hvorfra nogle af bidragyderne havde taget rejsen herover. Dagen blev en fin markering af Ove Rasmussens og Viggo Sørensens 54 hhv. 49 års indsats for bevarelse og beskrivelse af det jyske sprog. Festskriftet præsenteres på de følgende sider; til hver artikel er knyttet en kort karakteristik af indholdet.

Artiklernes forfattere er nuværende eller tidligere ordbogsredaktører, lektorer, professorer m.fl. ved universiteter mv. ASB = Aarhus School of Business (tidl. Handelshøjskolen i Århus); AU = Aarhus Universitet; DSL = Det Danske Sprog- og Litteraturselskab; KU = Københavns Universitet; SDU = Syddansk Universitet (Odense, Sønderborg).

JYSK, ØMÅL, RIGSDANSK mv.
Studier i dansk sprog med sideblik til nordisk og tysk

Forord: Ove Rasmussens og Viggo Sørensens virke på Jysk Ordbog, Institut for Jysk Sprog- og Kulturforskning mv. gennem 50 år (af Torben Arboe) [s. 8-10].

Tabula gratulatoria [s. 11-14]

Om klassisk dialekt og om sproghistorie

Allan Karker (AU): Cicero på jysk. – Om Jakob Knudsen: “Den først' af de catilinarisk' Taaler af Marcus Tullius Cicero øwersaat epaa jysk af Jakob” (1887); uddrag af det latinske forlæg, to oversættelser til rigsdansk og den lidt finurlige jyske oversættelses forhold hertil: “lag på lag af skrømt”, vises det [s. 17-25].

Karen Margrethe Pedersen (KU): Relative konjunktioner i danske dialekter i grammatisk, geografisk og historisk belysning. – Behandler forskellige typer af relative ledsætninger indledt med *der, som, at / te, da, hvad* (fx *det hus te de boede i*) [s. 27-43].

Asgerd Gudiksen (KU): Udviklingen af *u* foran gl. klusil og spirant i de danske øsmål. – Ud fra ordet *kube*, der i visse øsmål udtales med *g*, diskuteres den lydhistoriske udvikling af *u* foran *p t k* og *b d g* til *uw, ow, öw, øj* (i ord som *bruge, dug*) [s. 45-55].

Anette Jensen (KU): Sjukedorte, sladdersidse, somalene, svinemikkel og alle de andre. Sammensætninger med personnavn som andetled i danske øsmål. – Også om betegnelsernes brug i navne på skræmmevæsner (fx *buldrejeppe*), i leg og spil mv. [s. 57-71].

Erik Vive Larsen (AU): Hvordan bønder bandede i Brønshøj. Realisme og replikgengivelse i Sokkelund Herreds tingbøger fra 1621-1636. (Herredet omfatter endvidere bl.a. Valby, Rødovre, Gentofte, Virum og Vedbæk omkring det gamle København) [s. 73-84].

Ann-Marie Ivars (Helsingfors Universitet): Sydösterbottensk *så*-konstruktion. – En særegen grammatisk konstruktion i finlandssvensk, fx “*männ farfar*”

så var skomakar” (= min farfar han ...), dvs. subjektgentagelse, men også med videre funktioner [s. 85-96].

Hanne Ruus (KU): Situeret tekstforståelse – Kommunikative erfaringer i spil. – Ud fra Arent Berntsen: *Danmarckis oc Norgis Fructbar Herlighed* (1656) indkredses, hvor meget en nutidslæser (umiddelbart) kan forstå af ældre tekster, og hvor der kræves hjælp fra ordbøger mv. [s. 97-108].

Hans Blosen og Harald Pors (AU): Militær faglitteratur på vers i det 16. århundrede – På sporet af en savnet Hans Sachs-tekst. – Sachs udgav i 1560’erne *Das Ständebuch*, som på vers og med træsnit beskriver 114 civile erhverv mv.; samtidige skrifter udpeger en tilsvarende *Kriegsämterbuch* [s. 109-123].

Om moderne dialekt, regionalsprog og sociolingvistik

Lars Brink (KU): Uklassisk vendelbomål i 3 generationer. – Beskriver de udtaleændringer, der har fundet sted fra generationen født i 1880’erne til generationen født i 1950’erne, via opstilling af detaljerede lydlove vedr. tilnærmelse til hhv. fjernelse fra rigsmål/københavnsk [s. 125-140].

Finn Køster (KU): Omkring Anker Jensen. – Om 2 artikler fra ca. 1898 vedr. brug af østjysk hhv. rigsdansk i Åby sogn ved Århus (nuværende Åbyhøj); sammenlignes med en beskrivelse af midtvestjysk fra 1921, der ligeledes kan ses som en forløber for sociolingvistiske synsmåder [s. 141-151].

Inge Lise Pedersen (KU): Nutidige datidsendelser blandt jyder. Om generaliseringen af -et som datidsendelse i svage verber. – Diskuterer mulige årsager til, at -et har erstattet -ede i østjysk og nu fynsk, men ikke i vestjysk: dialektnivellering hhv. sprogskift, mediers rolle heri [s. 153-166].

Henrik Hovmark (KU): Omkring *omme*. – Undersøger de betydninger, retningsadverbiet *omme* kan have i dialekter og generelt ud fra de kontekster, ordet optræder i, fx *omme bag læskærmen*, *omme i Sønderfjorden* [s. 167-184].

Karen Margrethe Pedersen (SDU): Valgkamp på sønderjysk. – Brug af sønderjysk på hjemmesider, plakater, i rap-tekster mv. op til kommunalvalget 2009 hos Slesvigsk Parti (Det tyske mindretals parti) blev positivt modtaget af vælgerne; tekster og reaktioner analyseres [s. 185-206].

Tore Kristiansen, Marie Maegaard og Nicolai Pharao (KU): Det er intonationen, vi hører det på: Perceptionsstudier i genkendelse af moderne dansk med henholdsvis jysk og københavnsk aksang. – Forsøg med ændrede grundtoneforløb i indspillede stemmeprøver: århusianske trykgruppemønstre modificeres til københavnske og omvendt; fører til, at testpersonerne placerer stemmerne geografisk anderledes [s. 207-224].

Henrik Jørgensen (AU): Ludoterminologi som sociolingvistisk variabel? – Analyse af sociolekt / multietnolekt hos grupper af unge i Gellerup ved Århus under ludospil, især vedr. brug af metaforer som “dræbe” for “slå hjem” [s. 225-238].

Om ordbøger og leksikografi

Lena Wienecke Andersen (KU): Sagen(s) kerne – Studier i ord og sagsforskning. – Traditionen belyses fra sin start med tidsskriftet *Wörter und Sachen* i 1909 frem til et påbegyndt ph.d.-projekt om datastrukturering af semantisk information til ordbogsartikler [241-256].

Torben Arboe (AU): Jysk fraseologi og idiomatik – faste ordforbindelser, talemåder mv. i *Jysk Ordbog*. – Praksis for medtagelse af disse enheder (fx *bruge havet* = drive fiskeri) før og nu; forslag til en nærmere systematisering og klassifikation [257-275].

Torben Christiansen (DSL): Smilets by – om stedsbetegnelser i en ordbog over uformel sprogbrug. – Slangbetegnelser og lign. fra Cold Hawaii (surf-område ved Thys vestkyst) til Faldpåknæ (= Falkoner) Allé i København og videre i Svensk Congo (Sjælland) [277-298].

Inger Schoonderbeek Hansen (AU): Livslange indsatser – om arbejdet hen imod *Jysk Ordbog*. – Skautrups, Ove Rasmussens og Viggo Sørensens (og andres) mangeårige arbejde for at redde og beskrive mest muligt af jysk dialekt, belyst ud fra centrets arkivmateriale frem til 1960 [299-316].

Tor Erik Jenstad (Universitetet i Trondheim): Deltakande observasjon som leksikografisk metode. – Om supplering af materialet til *Norsk Ordbok* 2014 med egne og andre “observante informantere” oplysninger [317-323].

Loránd-Levente Pálfi (ASB/AU): Om ordbøger, som ikke er ordbøger, og ikke-ordbøger, som er ordbøger. – Funktionel frem for formel synsvinkel på ordbøger, leksika mv. leder til “leksikografisk opslagsværk” som bedste teoretiske “ramme” omkring ordbøger mv. [325-335].

Om dansk sprogforskning i øvrigt

Henrik Galberg Jacobsen (SDU): Sprogpolitiker Peter Skautrup. – Om Skautrups rolle 1942-48 i Retskrivningsudvalget, hans indflydelse på retskrivningsreformen 1948 og oprettelsen af Dansk Sprognævn 1955, perioden som formand dér 1955-61 [339-351].

Ole Lauridsen (ASB/AU): Det går vanvittig godt med sproget – Om populærvidenskabelig formidling på DR's P4. – Hovedtyper af lytternes spørgsmål til programmet "Sproghjørnet" og udfordringer af bl.a. stilistisk og sproghistorisk art ved besvarelsen [353-359].

Peter Widell (AU): Sagprosatextens fremstillingsformer og genrer: Seks teser. – Opdeling i og diskussion af genrer: formålsrettede hhv. fiktive tekster; tings-, handlings- hhv. talehandlings-karakteriserende tekster; informative (inkl. argumentative) tekster; ekspressive tekster m.fl. [361-386].

Bibliografier for Ove Rasmussen og Viggo Sørensen (ved Inger Schoonderbeek Hansen) [388-402].

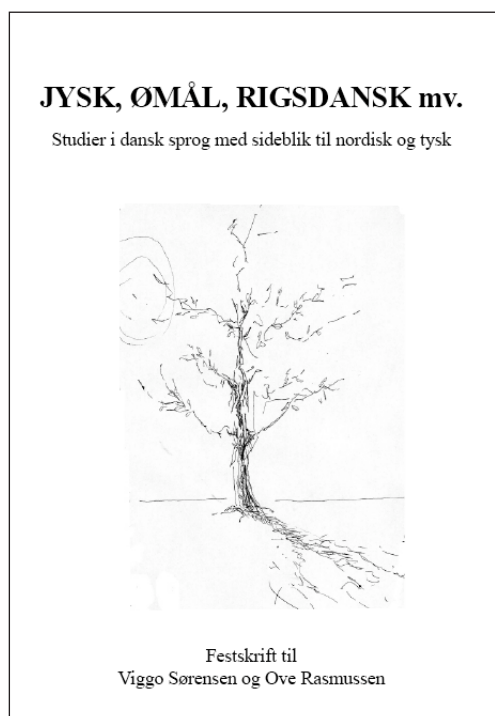

Festskriftet kan stadig købes; den ordinære pris er 325,- kr., men læsere af *Ord & Sag* får det til nedsat pris, 250,- kr. ved henvendelse til Peter Skautrup Centret.