

Torben Arboe Andersen:

Jyske bør-typer

Til transport af lettere ting over kortere afstande har man op gennem historien anvendt forskellige typer bærebåre og trillebøre. I Europa har trillebøren været benyttet siden 1200-tallet i to grundlæggende typer.¹ Den ene har fladt lad og eventuelt et forstykke påsat vinkelret eller skråt for enden af ladet frem mod hjulet; denne type kan kaldes *fladbør*. Den anden type har forsænket lad mellem massive side- og endefjæle; den benævnes her *hulbør*, idet der kan siges at være en kasseformet hulning ned i børen. Termen *kassebør*, som ellers kunne bruges om hulbøren, reserveres her – i overensstemmelse med praksis i de fleste oplysninger om trillebøre i Jysk Ordbogs ordsamlinger – som betegnelse for en særlig fladbørstype, påmonteret både side- og endestykker eller en særlig kasse (oftest med udadskrånende sider).

Fladbøren egner sig især til flytning af faste genstande som fx sten og mursten, hulbøren især til transport af flydende “ting” som fx møg og mørtel, mens kassebøren fortrinsvis er anvendelig til flytning af jord, mergel mv. De nedenfor behandlede børtyper er hovedsagelig forarbejdet af træ, dog med brug af søm og spigre samt med jernring om hjulet, eller nyere: hjul helt af jern.

I rigsmålet skelnes mellem termene *båre* og *bør*, der begge er afledninger af verbet at *bære*. Båre betegner et transportmiddel, bestående blot af bærestænger og lad, mens transportmidlet svarende til bør desuden har et hjul. I jyske dialekter dækker ordet *båre* begge disse typer. Bærebåre får ikke selvstændig behandling i det følgende, men inddrages som supplement til omtalen af trillebørtyperne.

Båre bruges ofte som kort betegnelse for enhver slags trillebør. Udta-

len er *bo·r* nord for en linie, som i store træk forløber fra Stadil fjord til Horsens; syd for denne linie og ned til Kongeåen er udtalen *bå·r*, mens ordet i sønderjysk udtales *ba·r*. Som fællesbetegnelse kan i Nørrejylland endvidere bruges *hjulbåre*, førsteleddet udtalt *hyw(·)l* nord for en linie Skjern å - Vejle (dog *hiwl* på Mols, Nordsamsø og Anholt), *hju(w)l* syd for denne linie, omend her kun sporadisk afhjemlet.² Og i sønderjysk kan *krittebåre* fungere som fællesbetegnelse for alle børtyper; som udtaleeksempler kan nævnes *kre"tba·r* i nordvest og *ˈkretˈba·r* i sydøst.³ Derudover foreligger en række specialbetegnelser, som her skal beskrives nærmere.

En meget væsentlig del af det undersøgte materiale og næsten alle skitserne i det følgende hidrører fra meddelernes fyldige besvarelser af Jysk Ordbogs spørgelister vedr. trillebørtyper.

1. Fladbøren

Som nævnt anvendes fladbøre mest til transport af faste genstande, fx tørv, mursten, mælkejunger, sække med korn – eller til stråafgrøder, hvor noget af det transporterede kan hænge ud over børen.

En fladbør består af to bærestænger, et hjul og et fast lad af tæt sammensiddende brædder (eller sjældnere af et tremmelad), to "ben", desuden oftest et forstykke (kaldet forfjæl) vinkelret på ladet eller skrånende ud over hjulet. Hjulet er af træ med bred, kraftig fælg og oftest 4 eger, der kan være dannet af to stykker træ, hvoraf det ene går gennem det andet i et hul midtpå. Fra Vesthimmerland angives følgende mål for en fladbør: længde 2 1/2 alen (ca. 160 cm), bredde 22 tommer (ca. 60 cm), lادلængde og forstykkehøjde 26 hhv. 16 tommer (ca. 70 hhv. ca. 40 cm); disse mål gælder antagelig også i store træk for det øvrige Jylland. Til fladbøren hører ofte løse sidefjæle; der kunne evt. også påsættes et endestykke ved ladets kant mod håndtagene, så børen kunne bruges til jordtransport.

Betegnelsen *flad båre* anvendes især i Thy, men findes også spredt afhjemlet i det øvrige Nørrejylland, dog med undtagelse af Midtøst- og Sydøstjylland, hvor ordet kun optræder sporadisk.

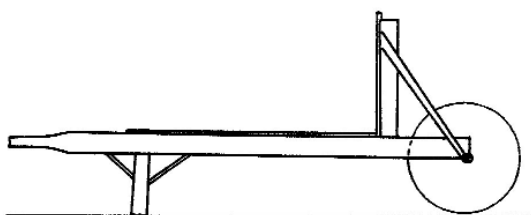
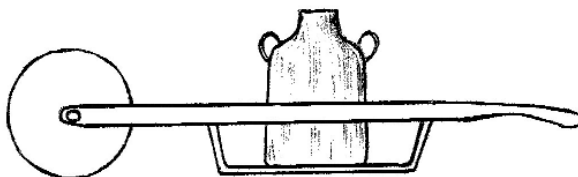
1. *Fladbøre* (Vind v. Holstebro).2. *Mælkebøre* (Guldager v. Esbjerg).

Ud fra sin brug til transport af mælkejunger benævnes fladbøren i Sydvestjylland oftest *mælkebøre* (udtalt *mjæl"kbå·r*). Betegnelsen forekommer også spredt i resten af Nørrejylland, dog åbenbart ikke i Thy. Fra Vesthimmerland opgives udtalen *mjelkboeden* (mælkebøren, idet endelsen *-ren* her udtales *-d(e)n*). På mælkebøren transportererede man fra mindre ejendomme mælkejungerne til en større vej, hvorfra mælkekusken kørte dem til mejeriet; den kaldes derfor også *spandebøre* på Horsens-Vejle egnen. Betegnelserne er naturligvis først dannet efter andelsmejeriernes fremkomst i 1880-erne. Børen kunne forsynes med et "gelænder" til støtte for mælkespandene, og på Esbjerg-Ribe egnen findes en nyere udformning af mælkebøren, nemlig uden lad, men med en forsænket jernramme under bærestængerne (fig. 2). Er børen lavet af jern, kaldes den da *jernbøre*.

Fladbøren kunne – især på teglværker – bruges til stentransport og kaldes da *stenbøre*; i Sønderjylland betegnede dette ord tidligere en bærebøre til stentransport. En anden teglværksbør har været i brug i Vendsyssel, nemlig en *diskbøre*, hvormed ler transporteredes op til "disken", hvor murstenene blev strøget.⁴

Fra Sydthy foreligger oplysning om en *høstbøre*. Det var en stor bør med højt forstykke og "med lidt stænger på", dvs. med en ramme som på en høstvogn; dermed kunne man – med en typisk jysk underdrivelse – have "ikke så få neg på den". Dette er det eneste eksempel på brug af enhjulet bør til hjemkørsel af korn; denne funktion er ellers forbeholdt den tohjulede *dragebøre* (jf. afsnit 5).

På Als har man til indkørsel af grøntfoder brugt en *spolebøre*, en let fladbør med spoler (dvs. tremmer) i lad og forstykke (fig. 3). En lignende bør "med tremmer i bund og gavl" har i Vester Hanherred været anvendt under betegnelsen *høbøre*. Denne var dog længere og bredere

end en almindelig fladbør. Den blev under høbjergning trukket af en "slæbebæls" (bæls = stor dreng), som på den flyttede nyslået hø fra lave steder i engen hen til et "kobbel", dvs. en højere beliggende plads, hvor høet så blev spredt ud til vejring.⁵ Denne bør betegnes alternativt blot hjulbære og drengen tilsvarende "hjulbærebæls" – eller blot "bærebæls"; sidstnævnte betegnelse dækker imidlertid også de drenge, der bar høet ind fra lave steder på bærebåre, idet høbære også kan referere til bærebåre med tremmebund (Råbjerg ved Skagen). Før man begyndte afvanding i større omfang, brugtes bærebåre ligeledes ved høbjergning andre steder, fx på Skive-Struer egnen. Endelig kan høbære betegne den tohjulede dragebære (Vrejlev ved Hjørring).

På grund af denne flertydighed er det vanskeligt at afgøre, om de høbåre, der anføres i skifteprotokoller fra 1700-tallet i Vestjylland, er hjulbøre eller bærebåre.⁶ Samme usikkerhed gælder oplysninger om *græsbære* fra samme tid og i tilsvarende kilder⁷, mens en nutidig oplysning fra Sundeved placerer græsbåren som en fladbør.

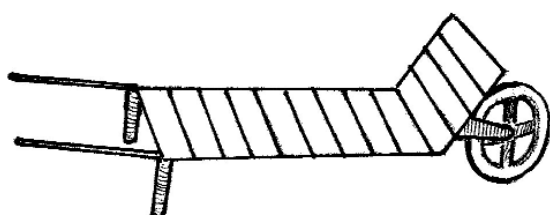

3. Spolebære (Kegnæs på Als).

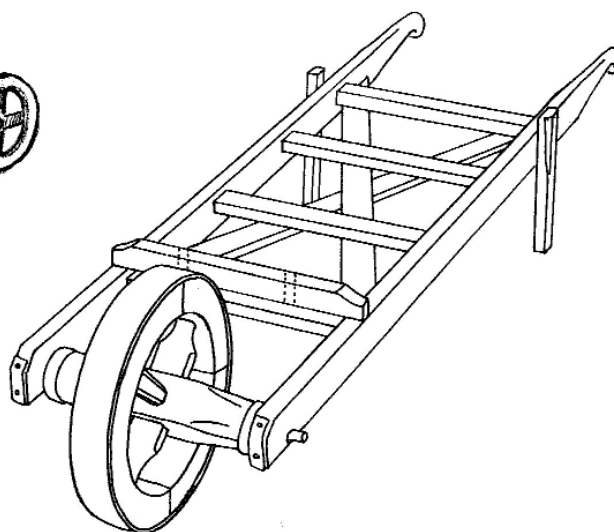

4. Lang karre (Aventoft, Sydslesvig).
De stiplede linier (bag hjulet) viser,
hvor et lodret forstykke var fastgjort.

Også *karre*, som ellers betegner kassebør eller hulbør, kan i særlige tilfælde betegne en fladbør. I marskegnene ved Højer-Aventoft brugte man nemlig en *lang karre* (*lång ko'er*) med tremmelad (fig. 4) til høbjergning fra Gudskogen (som ligger lidt syd for den nuværende dansk-tyske grænse), inden dette område i 1920-30erne blev afvandet. Man sejlede i mindre både ud til engparcellerne i kogen, og hvor jordbunden tillod det, kørte man høet ud til bådene på den lange karre; den-

ne var 3-4 m lang og kunne tage et pænt læs hø. Alternativt kunne man benytte bærebåre eller hestetræk, afhængigt af jordbunden. Fig. 4 med kommentar er lånt fra et værk om marskegnene.⁸

Den lange karre havde træhjul med jernring om; hjuldiameteren var ca. 75 cm. For at hindre nedsynkning i den bløde engbund kunne hjulfælgens bredde være op til 25 cm. Hjulet kunne være helt af jern⁹; det kunne ligesom benene afmonteres, så karren optog mindre plads under bådtransport. På grund af engbundens ujævnhed var det nemmere at trække end at skubbe den lange karre. Nogle marskboere anvendte derfor en træksele fra karrens håndtag op over skuldrene; børn kunne så skubbe bag på læsset.

Fladbøre kunne også klare mere utraditionelle transportopgaver. Således fortæller en meddeler fra Sønderho, at man “i forrige Tider, naar man efter Bedstemors Besøg skulde køre hende hjem”, kunne fjerne børens forstykke, så den gamle dames ben kunne hænge frit ned – det var bedre for hende, at hjemturen foregik på trillebør, end at hun skulde stride sig frem ad de sandede fanøske veje.

2. Fladbørtyper brugt ved tørvegravning

Tidligere har man ved tørveproduktion i mindre skala båret tørv fra tørvegrav til læggeplads; men i hvert fald i 1800-tallet vandt flere typer tørvebøre frem. Den generelle betegnelse *tørvebåre* dækker både fladbøre og kassebøre.

De videst udbredte særbetegnelser for tørvefladbøren er *klynebåre* og *skudtørvebåre* (udtalt fx *skå”tårabo”r* Tvis ved Holstebro), jf. kort 1. Begge disse typer anvendtes til transport af skæretørv. Skudtørvbåren er en almindelig fladbør med forstykke og uden sider; betegnelsen kendes i et større nordvestjysk område: (Syd)Thy, Hanherred, Vesthimmerland samt mere sporadisk oplyst fra det nordlige Midtvestjylland og vestlige Ommersyssel. Klynebåre dækker Vestjylland fra en linie Stadil fjord-Ilskov i nord til Ribe-Gram i syd; der er dog også enkelte eksempler på ordets forekomst i Sydøstjylland. En



5. *Klynebåre* (Grimstrup v. Varde)

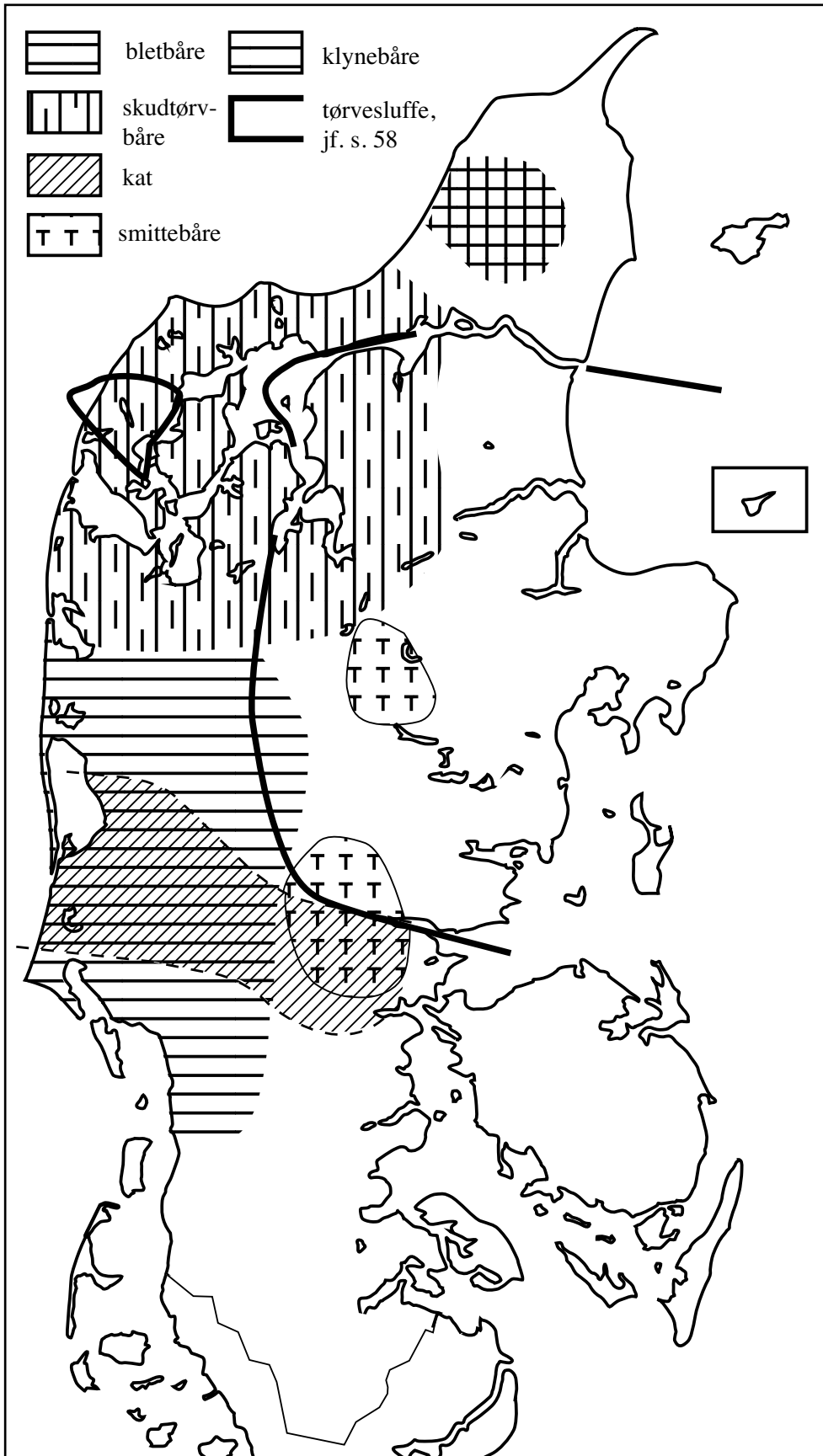

Kort 1. Betegnelser for *tørvebøre*.

klynebåres lad havde plads til 10 tørv, man kørte typisk med 8 lag tørv i højden; hjulfælgen var temmelig bred for at undgå nedsynkning (Vodder ved Ribe). En tørvefladbør med skråt forstykke kan på Ribe-egnen kaldes en *mosebåre* (*mo'sbær*). På Varde-Grindsted egnen kan klynebåren mangle forstykket og have lad helt ud over hjulet (fig. 5).

En udformning af skæretørvsbøren med forstykke og med hjulet foran ladet er vidt udbredt i Sydvestjylland og ind i Sydøstjylland under betegnelsen *kat* (fig. 6). Benævnelsen hidrører antagelig fra børens lighed med en kat: børen var lang (ca. 2 m), smal (ca. 30 cm) og "smidig", dvs. nem og hurtig at håndtere; børens højde var ca. 20 cm.

Børens smidighed antydes også af betegnelsen *lækat*, der bruges enkelte steder.¹⁰ Flere meddelere benævner børen *klyne-* eller *tørvekat*. Nogle steder (fx ved Sønder Omme) lagde man "klynepolter" (tørveblokke) på langs af ladet. Når de var blevet vippet af til kattens ene side på læggepladsen, blev de skåret igennem til 4-5 tørv hver. Andre steder (fx Hejnsvig) lagde man de skårne tørv på tværs af ladet i 3-4 lag; når disse blev vippet af på læggepladsen, kom de til at stå på den ene ende, lænet op mod den foregående række tørv, der var sat til tørring.¹¹ Katten er antagelig udviklet i tiden omkring år 1900, da tørveproduktionen antog næsten industriel karakter.¹²

En bredere tørvebør uden forstykke har på Gram-Rødding egnen været anvendt til udkørsel af æltetørv, idet man på ladet anbragte en form til 25 tørv. Denne bør kaldes også *klynebåre*, idet "klyne" betegner mose-

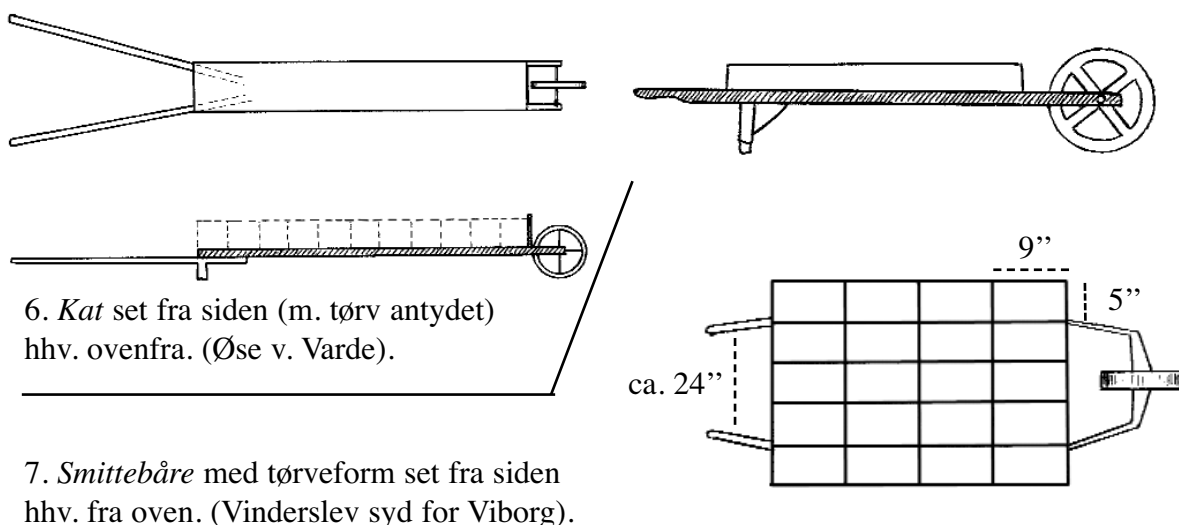

tørsv (både skære- og æltetørsv) i modsætning til hedetørsv, lyngtørsv; samme bør kaldes *strygebåre*, idet man strøg (dvs. glattede) tørsvdyn- det ud til tørsv i formen. Med et bestemt vrid eller tag kunne form og tørsv vippes af klyne- eller strygebåren på læggepladsen, så tørsvene lå jævnt, når man fjernede formen igen.

En tredje betegnelse for æltetørsvsbøren er *smittebåre* (*smitbo·r*, smitte = smide). Her er tørsvformen fastgjort til ladet med bøjler, så den kan hæves et par cm, før tørsvene vippes af: derved kommer der luft ind under tørsvene i kastet, så de lettere glider ud af formen, som bliver sid- dende på børen. Smittebåren brugtes op til 1940-50erne i et område vest for Vejle-Kolding samt på Kjellerup-egnen syd for Viborg (jf. kort 1). En lignende bør betegnes *formbåre* (øst for Silkeborg), *tørsvekarre* (Hostrup ved Tønder).

3. Kassebøren

En kassebør er principielt en fladbør med påsat kasse, der kan have lodrette eller udadskrånende sider, hvilket gør den velegnet til trans- port af fx jord og mergel.

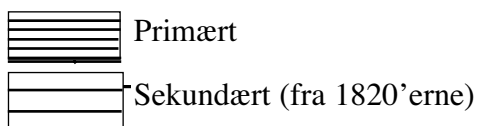
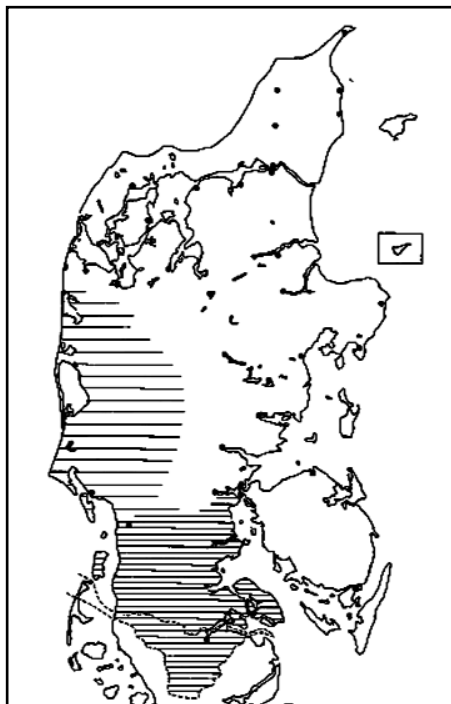

Kort 2. Udbredelse af *kritebåre*.

Den videst udbredte kassebørbetegnelse er *kritebåre*. Kort 2 viser, at ordet bruges i hele Sønderjylland (udtalt *kritebår*) samt i Vestjylland mod nord til Stadil fjord (med udtalen *kritebo·r* eller *-bår*, jf. indledningen). Enkelte steder kaldes børen alternativt blot en *kritte*. “At kritte” betyder “at køre noget på trillebør”.¹³

Forstykket på den i fig. 8 viste *kritebåre* er stærkere udadskrånende end på de fleste skitser i spørgelistebesvarelserne. Det ses tydeligt, at hjulet under kørslen bærer forholdsvis meget af læssets vægt, og at det er temmelig let at tippe børens indhold frem over hjulet.

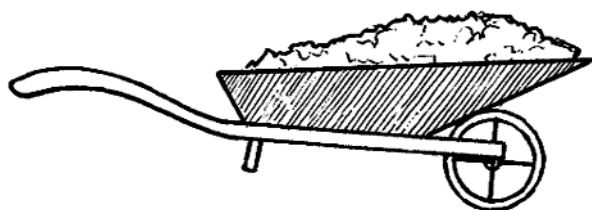

8. Krittebåre (Øse v. Varde).

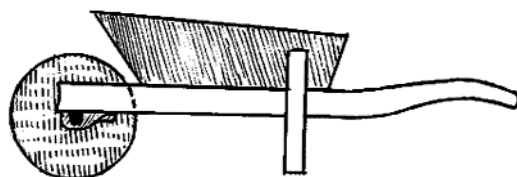

9. Karre (Toftlund, Sønderjylland).

I Vestjylland omtales krittebårer udelukkende i forbindelse med mergelgravning, hvilket tyder på, at ordet er et ret nyt “indlån” (med tillemptet udtale) fra sønderjysk; mergling i større omfang begyndte fra 1820-30’erne.¹⁴ En kilde anfører direkte, at man indførte brug af større mergelgrav samt brug af krittebåre fra “det Slesvigske”.¹⁵ Krittebåren til mergeltransport havde lille og smalt hjul, helt ned til 1 cm i bredden, og krævede derfor “krittefjæl” at køre på, hvis den ikke skulle synke i. Hele børen er også mindre end andre børe, oplyses det fra Ribeeegnen.

I Sønderjylland opgives *krittebåre* flere steder at kunne bruges om enhver slags trillebør, altså parallelt med betegnelsen *hjulbåre* i Nørrejylland. Oftest er der dog tale om en kassebør; men syd for en linie Haderslev-Rømø oplyses fra adskillige steder entydigt, at krittebåren tilhører kategorien fladbør.

Dette må ses i sammenhæng med, at kassebøren her ofte betegnes som *karre* (*kår*) eller *krittekarre* (*kretkår*). Krittekarre optræder i næsten hele udbredelsesområdet for ordet karre. I et større syd- og sønderjysk område har man således anvendt både krittebåre og krittekarre som betegnelse for kassebøren; dog anfører kun enkelte meddelere begge ord, og det lader sig ikke ud fra de foreliggende oplysninger afgøre, om der har været nogen forskel i udformningen af de tilsvarende børe. I området syd for Haderslev-Rømø linien skelnes fx i Løjt ved Åbenrå mellem *krittebåre* (fladbør) og *krittekarre* (kassebør), mens krittebåre i Løgumkloster blot karakteriseres som den ældre, krittekarre som den yngre betegnelse, antagelig for samme børtype.¹⁶

Kort 3 viser, at karre (uden specificerende forled) er udbredt fra grænsen op til en linie Skjern å - Vejle (udtalt *kår* i Sønderjylland, *kor* i Sydjylland); på Als og i det vestlige Sønderjylland, bortset fra Tøn-

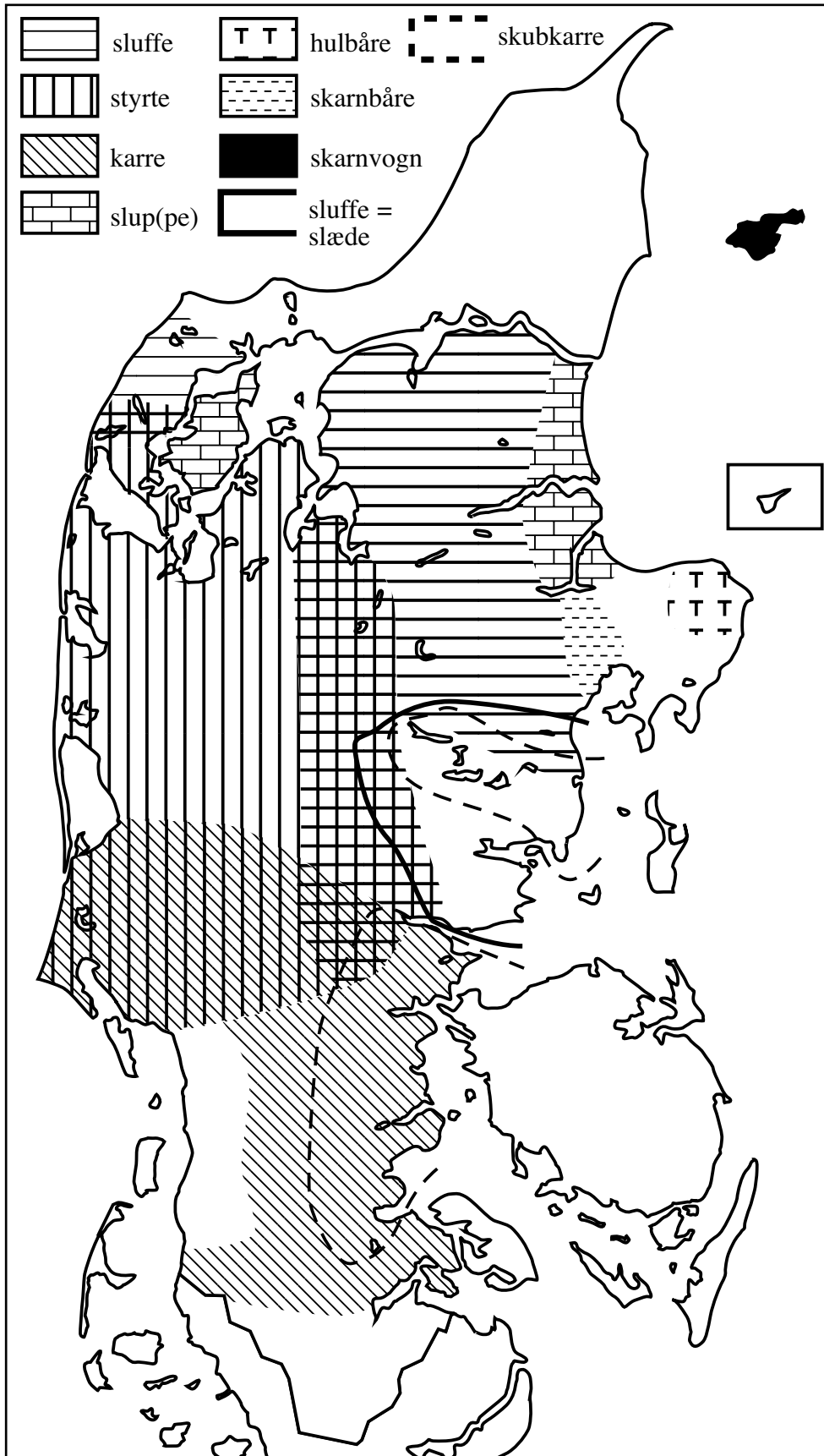

Kort 3. Betegnelser for *hulbøre* (især *møgbøre*).

deregningen, findes karre dog ikke, idet betegnelsen her er bære. Ordet karre er formentlig indlånt fra (middel)nedertysk, hvor udtalen var/er som i sønderjysk.¹⁷

Ordet betegner næsten altid kassebør eller hulbør (jf. fig. 9; sml. dog *lang karre* og *tørvekarre* i afsnit 1 og 2). Men skillelinierne mellem betegnelserne for de forskellige børtyper opretholdes ikke altid skarpt. Fx oplyses det fra Hostrup øst for Tønder, at *bære* betegner en fladbør, mens *krittebære* og *karre* har fuld kasse; de tre betegnelser “holdes dog ikke strengt adskilt”, tilføjes det.¹⁸

At karren har udgjort et centralt element i dagligdagen, ses af, at ordet i sønderjysk indgår i talemåden “at smide (el. sætte) nogen *æ kår får æ dør*”, dvs. karren for døren (Vodder ved Ribe); jf. rigsmålets tilsvarende udtryk “stolen for døren”.

Karre indgår i adskillige sammensætninger. Betegnelsen *skukår* hhv. *skuko*r, som vel bedst normaliseres til *skubkarre*¹⁹, optræder i det østlige Sønderjylland, på Vejleegnen og i en større del af Midtøstjylland (jf. kort 3); den kan referere til både kassebør og hulbør (jf. afsnit 4). Fra Aventoft ved Tønder er optegnet *digekarre* og *garnkarre*; sidstnævnte betegner en bør (vist kassebør) til transport af fiskegarn. Større udbredelse har *mergelkarre* (sporadisk afhjemlet i Sønderjylland), mens *jordkarre* kun foreligger oplyst fra Haderslev-egnen.

Mergelkarre (og karre) betegner enkelte steder slet ikke en bør, men en tobjulet kærre. Det samme gælder *styrtekarre* (*støtko*r), der anvendtes til mergelkørsel i et af de sydligste, tidligere dansktalende sogne (Hjoldelund i Sydslesvig).

Også bære indgår i endnu nogle sammensætninger som betegnelse for kassebøre, først og fremmest *mergelbære*, der har været anvendt sporadisk i Vest- og Sønderjylland fra Fur til Sydslesvig; den tilsvarende betegnelse *limbære* (lim = mergel) brugtes stedvis i Midtvestjylland. Til vejarbejde har man anvendt *fyldebære* (*fulbo*r) i Sydvestvendsyssel, *vejbære* i Østhanherred, *grusbære* i Midtvestjylland samt *chaussébære* eller *-karre* (skrevet *Skeseekaar*) i Sønderjylland. De to sidstnævnte børtyper og -betegnelser kan dateres til Kolding-Flensborg landevejens anlæggelse omkring 1840. De nævnte vejarbejdsbøre foreligger alle kun sporadisk afhjemlet.

Endvidere kan *mogbåre* (møgbør) være af kassebørtype, endskønt de ældre møgbøre oftest var hulbøre. Stedvis har man i Vendsyssel tilsyneladende skelnet mellem *mogbåre* til brug i ko- og grisestald og *staldbåre* til brug i hestestald (idet “stald” her betegner specielt hestestald); staldbåren synes da at have været en kassebør.

Til sidst må nævnes, at man også i tørvemosen brugte kassebøre, nemlig til transport af tørvedynd (til æltetørv) fra grav eller “tørvepyt” til læggeplads. I Nordjylland kaldes en sådan bør blot *kassebåre*; i Vendsyssel anvendtes hertil desuden en *fyldebåre* med lodrette side- og endestykker (hvorimod den ovenfor nævnte fyldebåre til vejarbejde havde udadskrånende sider og endestykker); i Hanherred kaldes denne børtype *bladderbåre* (bladder = tørvedynd). Den almindeligste betegnelse i Vendsyssel er imidlertid *bletbåre* (jf. kort 1; blet = tørvedynd). Denne bør kunne være en kassebør udformet specielt til opgaven, eller det kunne være en fladbør med påsatte sider og bagstykke, så der blev en lukket kasse til tørvedyndet.

De fleste af de nævnte kassebørtyper er efterhånden erstattet af metaltrillebøre med gummidæk (evt. massivt) på hjulet; disse nye børe benævnes *gummibårer* i Østhanherred og vist temmelig almindeligt i hele Nørrejylland.

4. Hulbøre

Ved hulbør forstås her – som nævnt i indledningen – en bør, der er beregnet til transport af især flydende ting, og som i princippet består af en kasse placeret *under* bærestængerne. Kasse og bærestænger går dog ud i ét, idet øverste bræt i børen fortsætter over i håndtaget (fig. 10-11); stykket mellem kasse og håndtag kaldes (pga. formen) “bårelår” eller blot “lår”. Hulbøren anvendtes (i forskellige udformninger) især som møgbør, men også til transport af fx mørtel og tørvedynd. Hulbørens håndtag kan dog også udgå fra en fjæl midt på siden (fig. 12); undtagelsesvis kan de fortsætte ud fra nederste sidefjæl (fig. 13).

Fig. 10-13 viser, at hulbøren er lang og lav. Hvis den har ben, er de meget korte; oftest er de erstattet af en træklods eller -blok på tværs under fadingen. Den ringe højde skyldes hensyn til det flydende indhold: lavt tyngdepunkt for den fyldte bør giver mindre risiko for, at

indholdet løber ud over siderne ved ujævne bevægelser hos mand eller bør. Børens længde og hjulets placering foran fadingen bevirker, at en relativt stor del af læssets vægt lægges over på manden. Dertil kommer, at børen i sig selv er tung, idet den helt igennem er forarbejdet af tommetykke brædder: fra Felsted ved Åbenrå opgives tykkelsen til henimod 1 1/2 tomme (3-4 cm); det nævnes videre, at disse fjæle ikke er sømmet, men gratet (dvs. falset) sammen.



10. *Styrte* (forkl. ndf.; Øse v. Varde).

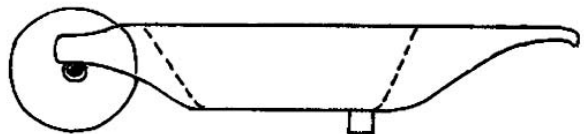

11. *Mogkarre* (Toftlund, Sønderjylland).



12. *Styrte* (Vind v. Holstebro).

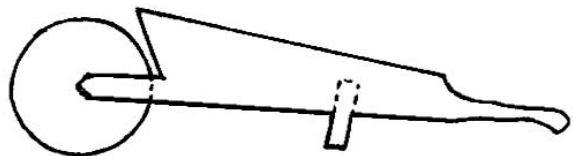

13. *Styrte* (Hover v. Ringkøbing).

Hulbørene i fig. 10-12 kan tages som grundformer for størsteparten af de (forskelligt benævnte) møgbøre, Jysk Ordbogs meddelere har skitseret i deres indberetninger. Udbredelsesområderne for de vigtigste af disse benævnelser er indtegnet på kort 3.

I Vestjylland er betegnelsen *støw"t* (dog *styw"t* på Holmsland); bag denne udtaleform ligger ordet *styrte*.²⁰ Betegnelsen skyldes formentlig det forhold, at man "styrter" indholdet ud af børen ved at tippe den forover eller til en af siderne. I størstedelen af Østjylland syd for Limfjorden frem til en linie Århus-Brande kaldes hulbøren en *slof*; i den østlige del af Himmerland og Ommersyssel siger man dog *slop*. Samme ord bruges med udtalen *slo:f* i Thy og med formen *slo"p* på Mors. Ordet kan gengives *sluf(fe)* eller *slup(pe)* på rigsdansk; det er endnu ikke afklaret, hvorvidt der er tale om ét og samme ord, eller *-p*-formerne egentlig hører til det ord *slup*, der ellers betegner en mindre båd. (Derimod betegner *sluffe* på Århus-Silkeborg-Vejle egnen en grov

træslæde, især brugt til sten- og mælketransport). De nævnte betegnelser kan naturligvis alle have ordet “mog” (= mæg) foransat, når der utvetydigt skal refereres til en møgbør.

Den sidste hulbørbetegnelse med større udbredelse er det sønderjyske *mochkå·r* = det sydjyske *mogkø·r*, dvs. *mogkarre*. Denne type karre er for det meste forskellig fra den almindelige karre, jf. de to skitser af karre hhv. *mogkarre* fra Toftlund i hhv. fig. 9 og 11. Af kort 3 fremgår, dels at der i Sydjylland er et ret bredt blandingsområde mellem betegnelserne (*mog*)*styrte* og (*mog*)*karre*, dels at et tilsvarende blandingsbælte findes for (*mog*)*sluffe* og (*mog*)*styrte* fra Skive til Brande, endelig også at alle tre betegnelser synes anvendt i området fra Brande over mod Vejle-Kolding, omend *sluffe* her kun er sporadisk afhjemlet.

Blandt de mere sjældne betegnelser er *skubkarre* den videst udbredte; den findes spredt afhjemlet i den østlige del af Sønderjylland samt i Østjylland frem til en linie Århus-Silkeborg (jf. afsnit 3). En *skubkarre* opgives oftest at være en hulbør, især en møgbør, men kan også være en kassebør, fx en bør som den tidligere nævnte *chaussébåre*. Kort 3 viser endnu to mindre områder, hvor man anvender særbetegnelser for møgbøren. I det nordlige Midtøstjylland hedder den *skarnbåre* (*skan·bo·r*), på Læsø: *skarnvogn* (udtalt *skån'·u'n* med tryk på sidsteledet).

I de øvrige områder er betegnelsen blot *mogbåre*; det gælder Nordjylland, størstedelen af Djursland, Als og det vestlige Sønderjylland. En *mogbåre* af hulbørtypen beskrives af en meddeler fra Børglum som længere og tungere end en almindelig bør – den var “en tung og uhandterlig krabat”. En anden Børglum-meddeler betegner denne type som “lav udformning” af møgbøren (“høj udformning” er iflg. skitse en kassebør); de lave *mogbåre* havde næsten altid “lukket plankehjul”, dvs. hjul helt af træ, så alt i alt var de “nogle tunge asener” – “godt, vi er færdige med dem”, tilføjer meddeleren. Flere af ovennævnte hulbørbetegnelser er overført til kassebøre, efterhånden som disse lettere børe overtog funktionen også som møgbøre. Omvendt finder man betegnelsen *mogbåre* brugt i stedet for fx *sluffe* og *styrte* om børe af hulbørtypen.

I Nordøstdjursland anvendes betegnelsen *hwol·bo·r* dvs. *hulbåre*, om en hulbør (fig. 14) til transport af tørvedynd, mørtel og æltet ler, det

sidste antagelig brugt som gulvmateriale eller til at kline mure med. Efter længere tids brug til formål som disse kunne børen til sidst “derangeres til møgbåre”, bemærker en meddeler fra Ørum. Også en *livverbåre* (livver = lervælling, Salling) har formodentlig været anvendt til sådan lertransport, mens *bankerotbåre* (bankerot = (kalk)mørtel, Mors) og vel også *murbåre* (Mors, sporadisk Vestjylland) har transporteret mørtel til byggeri. De to sidstnævnte er ikke entydigt bestemt som hulbøre; de kan have været kassebøre.

Som tidligere antydnet har hulbøren også været anvendt i tørvemoser til transport af tørvedynd til æltetørv. *Tørvesluffe* er her den mest almindelige betegnelse; den findes spredt afhjemlet i Østjylland fra Limfjorden til Vejle samt i Midtthy (jf. kort 1), hvilket stort set svarer til udbredelsen af ordet sluffe (jf. kort 3). Andre benævnelser har kun lokal udbredelse, således *kærbåre* (Midtthy), som i udformning synes helt identisk med en sluffe; endvidere *klynestyrt* (Ikast), der antagelig er en møgbør anvendt til transport af tørvedynd.

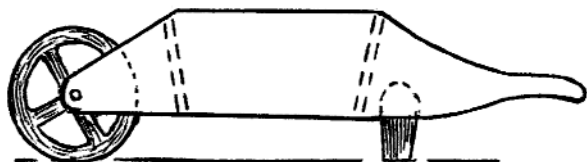

14. *Hulbåre* (Karlby, Nordøstdjursland).

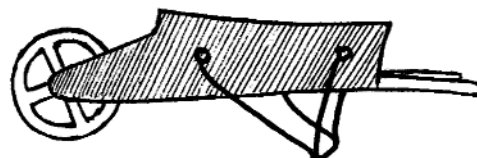

15. *Roebåre* (Sjørring v. Thisted).

En særlig udformning fik hulbøren til roetransport, da man fra 1880-erne begyndte at fodre kreaturerne med roer. Betegnelsen *roebåre* foreligger spredt afhjemlet fra størstedelen af Nørrejylland (med sideformen *rodbåre* i Thy, da “roe” dér kaldes “rod”, skrevet *rud*). Nogle bar roerne i en kurv op mellem de to kreaturer i hver staldbås; men fodringen gik langt nemmere med brug af en smal, dyb bør, som kunne fyldes med roer, køres op midt i båsen og vippes frem over foderkrybbens kant, så roerne løb ud i krybben. Problemet med at få den fyldte roebørs hjul over båsens bagkant løste man ved i stedet for ben at forsyne børen med en svær svingbøjle, fx placeret som vist på fig. 15. Roebøren havde jerntremmer i bunden, så løs jord fra roerne kunne drysse ud. I Vendsyssel var den endvidere foran forsynet med to

“horn”, som kunne gribe fat i krybbekanten og hvile der under tipningen fremover.²¹

5. Tohjulede børe

De enhjulede børe udgør langt størsteparten af børtyperne; men som antydnet i afsnit 1 bruges enkelte tohjulede børe i forbindelse med høbjærgning fra særlig blød engbund. Det drejer sig først og fremmest om *dragebåre* (udtalt *draw·bo·r*, drage = trække), der har været almindelige i størstedelen af Vendsyssel. En dragebåre var temmelig lang og bred; den kunne have et særlig højt forstykke (eller “bagslag”, som vendelboerne kaldte det); hjulene kunne være små og placeret tæt ved forstykket (fig.16). En anden type har større hjul, placeret midtfor (fig.17); denne kaldes også *vrennik* i Nordvendsyssel.²²

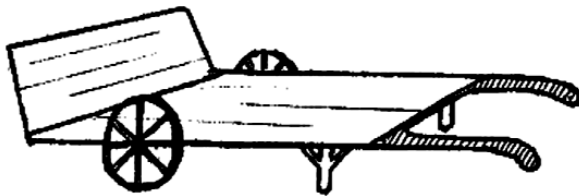

16. *Dragebåre* (Volstrup v. Frederikshavn).

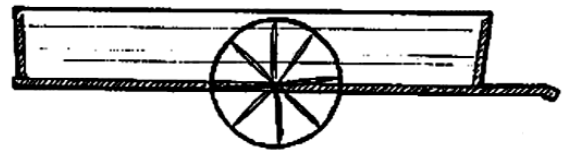

17. *Dragebåre* (Børglum SV for Hjørring).

Foruden i engen brugtes dragebåren til hjemkørsel af hø og korn hos mindre jordbrugere, som ikke havde hest og vogn. Den forsynedes i så fald med sidestykker, så den kunne tage et større læs. Hjemkørslen foregik på forskellig vis. Fx kunne manden trække børen alene, evt. ved hjælp af et trækreb over skuldrene, eller kone og børn kunne skubbe bagpå – eller, som en meddeler fra Tolstrup ved Hjørring beretter: “så blev konen spændt for, fik et reb over nakken, så trak hun, og manden holdt i stængerne”. Den tohjulede børe kaldes også *høbåre* (Vrejlev ved Hjørring) samt *kærbåre* (i Nordøsthimmerland og ved Viborg). Under udtørringen af Gårdbo sø syd for Skagen i begyndelsen af 1880-erne brugtes en speciel type dragebåre til høbjærgning på den tidligere søbund: den havde en lang tønne som hjul på tværs under ladet.²³

I de seneste årtier er brugen af trillebøre i stadig højere grad erstattet af maskiner og omlægning af arbejdet. Men i dialekternes rige ordforråd

har man på dette som på mange andre områder en glimrende kilde til forståelse og systematisering af tidligere tiders materielle kultur. De foregående siders overblik over trillebørens jyske typer har kun kunnet gives så relativt detaljeret i kraft af de mange forklaringer og skitser, Jysk Ordbog har modtaget fra meddelejerne. Artiklen understreger dermed vigtigheden af et udbygget net af interesserede og vidende meddelere.

- ¹ Jf. *Kulturhistorisk leksikon for nordisk middelalder XVIII* (1974).
- ² I 1600-tallet har *håndbåre* muligvis kunnet bruges som generel betegnelse, jf. formen "haand baarde" i *Sprog og Kultur XIII* (1930) s. 130.
- ³ Så vel *hjulbåre* som *krittebåre* betegner dog oftest flad- eller kassebør, sjældent hulbør.
- ⁴ A. Espegaard: *Vendsysselsk Ordbog I* (1972).
- ⁵ C.M.C. Kvolsgaard: *Spredte Træk af Landbolivet* (1891) s. 43.
- ⁶ J. Abildtrup: *Abildtrupgaard og dens Beboere 1498-1925* 1925. s. 93 – E. Jespersen: *Vind Sogn* (1938) s. 53.
- ⁷ J.C. Sulkjær: *Nørre Nissum Sogn i Skodborg Herred* (1932) s. 29. – L.S. Jespersen: *Fra Starup Sogn* (1920) s. 58.
- ⁸ A. Møller: *Både og bådfolk i marsken* (1973) s. 68.
- ⁹ Foto i *Sønderjysk Maanedsskrift XII* (1936) s. 153.
- ¹⁰ Foto af en *tævekat* i Th.Th. Hove: *Tørvegravning i Danmark* (1983) s. 113.
- ¹¹ Foto i D. Petersen (m.fl.): *Fugdøl Mose 1918-1928* (1981) s. 51; her vises endvidere en *kat* med 4 tremmer på langs ad ladet.
- ¹² Jf. også, at *kat* først optræder i tillægget til H.F. Feilberg: *Ordbog over jyske almuesmål*. IV (1910-1914).
- ¹³ Verbet "kritte" stammer fra nordfrisisk "kridj" (= køre på kærre), jf. *Ordbog over det Danske Sprog XI*. (1929).
- ¹⁴ *Landbrugets Ordbog II* (1938) s. 130.
- ¹⁵ *Hardsyssels Aarbog* (1949) s. 45.
- ¹⁶ P. Jeppesen: *En sønderjysk dialekts udvikling i de sidste generationer. (Løgumklosterdialekten)* (1938) s. 55.
- ¹⁷ Jf. "Kaar" i O. Mensing: *Schleswig-Holsteinisches Wörterbuch III* (1931).
- ¹⁸ M.B. Ottosen: *Hostrup-Dansk*. II.1 (1963) s. 33.
- ¹⁹ Førsteleddet *sku* er antagelig en ældre form af "skubbe" eller af en sideform "skue" til skubbe, jf. *V. skue* i *Ordbog over det Danske Sprog XIX* (1940).
- ²⁰ Også verbet "styrte" udtales *støw"t* i vestjysk.
- ²¹ A. Espegaard: *Vendsysselsk Ordbog III* (1973).
- ²² *vrennik* i denne betydning kendes også fra Viborgeggen.
- ²³ A. Espegaard: *Vendsysselsk Ordbog I* (1972). – *Vendsysselske Aarbøger* (1945) s. 167.