

## AALEGAARDSRETTEEN.

Af Jens Warming.

I Nationaløkonomisk Tidsskrift for 1911 skrev jeg en lille Afhandling paa 7 Sider om „Grundrente af Fiskegrunde“. Afhandlingen var skrevet ud fra rent teoretiske Overvejelser, nemlig som Biproduct til en lille Bog om „Arbejds løn og Rente“, under hvis Udarbejdelse jeg gennemtænkte forskellige Eksempler og derved ogsaa kom ind paa Fiskeriet. Jeg anede ikke, at det Problem, jeg behandlede, havde nær Berøring med et praktisk, politisk Problem, som drøftedes paa Fiskernes Generalforsamlinger, i Kommissioner og paa Rigsdagen, nemlig Aalegaardsrettens Afløsning. Og jeg vidste heller ikke, at en kendt georgistisk Forfatter, den senere afdøde Godsinspektør *S. Berthelsen*, i Fiskeribladet „Grenen“ havde skrevet, at visse Fiskepladser maatte kunne opmaales, afmærkes og vurderes som Grundlag for en Afgift til Staten.

Men den Omtale, min Afhandling fik i Fiskernes Fagpresse, og nogle private Udtalelser fra videnskabelige Hydrografer viste mig allerede den Gang, at mine Teorier havde Berøring med Praxis. Og da jeg i Juli 1930 saa i Avisen, at Dansk Fiskeriforenings Generalforsamling enstemmigt havde vedtaget en Resolution om Aalegaardsrettens Ophævelse, maatte jeg paany gennemtænke Problemerne og klare mig, at dette vilde være nationaløkonomisk skadeligt, idet Aalegaardsretten medfører en Regulering af Fiskeriet, som hindrer Spild af Arbejdskraft.

Aalegaardsretten er en Undtagelse fra den Frihed, som ellers gælder Saltvandsfiskeriet. Der er nok i Fiskeriloven af 1931 en Regel om, at ingen kan fortrænges fra en lovlig indtaget og afmærket Fiskeplads; men man kan ikke erhverve nogen vedvarende Ejendomsret, som kan overdrages til andre. Herfra gælder der altsaa den Undtagelse, at Kystens Ejer har Eneret til Fiskeri med Aalegaarde ud for sin Grund, og særlige Nævn skal regulere Afgrænsningen mellem Kyst-

ejerens Ret og de frie Fiskeres Ret. Denne Aalegaardsret er ældgammel, men blev dog snarest udvidet, da Fiskeriloven af 1888 nærmere skulde præcisere den, se *Vinding Kruses* Ejendomsret S. 275 og 403—04 og forskellige der citerede Afhandlinger. Konsekvensen af Retten er, at Ejeren kan forlange Afgift for Opstilling af Aalegaarde, og dette indbringer mange Steder betydelige Beløb, medens Værdien andre Steder er saa ringe, at Ejeren giver fuld Frihed. Ifølge en i 1919 udkommen Kommissionsbetænkning om Afløsning af Aalegaardsretten indbragte denne Ret og nogle andre Særrettigheder med Førkrigspriser netto ca. 900,000 Kr. aarlig.

Det kan ikke undre, at Fiskerne har svært ved at forstaa denne Forskel, at de ude paa det aabne Hav har fuld Frihed, naar blot de ikke generer hinanden, men inde ved Kysten skal bede en Ikke-Fisker om Tilladelse og eventuelt maa betale ham derfor. At det er den sidste Ordning, der principielt er den rigtige, og at man kun af praktiske Grunde opgiver at gennemføre den ude paa Havet, nemlig fordi Afgiftsberegning og Kontrol vilde være meget vanskelig — det har man ikke forklaret dem; og den nævnte Kommission har, trods nogle Forskelle i Enkeltheder, enstemmigt foreslaaet at imødekomme Fiskernes Krav om Afløsning af den private Aalegaardsret. Naar dette ikke hidtil er bleven gennemført, skyldes det, at man mener, at Staten skal give Ejerne en Erstatning; efter Flertalsforslaget ventes den at blive 11—12 Mill. Kr., medens et Mindretal regner med ca. 5 Mill., fordi det kun i visse specielle Tilfælde mener, at der bør ydes Erstatning. Det er klart, at disse Krav til Statskassen ikke har vakt Begejstring hos Finansministeren, og da man fra nationaløkonomisk Synspunkt maa hævde, at Pengene er ganske spildte, kan man kun bestyrke Ministeren i at sige Nej. Med det nuværende Prisniveau vilde det vel blive mindst 15 Mill. Kr., der saaledes vilde blive „smidt i Havet“.

Ingen Fisker vilde blive rigere, fordi Staten ved at ofre disse Millioner hjalp dem til at blive fri for de nuværende Afgifter til Ejerne. I Længden maa der være et vist naturligt Forhold mellem Indtægten af Fiskeri, Landbrug, Industri osv.; kommer et Erhverv af en eller anden Grund højere op end de andre, vil der komme en Tilstrømning til dette Erhverv, saa at Indtægten trykkes, enten fordi Udbyttet pr. Mand formindskes, naar flere skal dele det, eller fordi Prisen paa vedkommende Vare trykkes eller paa anden Maade. Ikke mindst de Fiskere, der nu betaler Afgift, vilde opdage, at det var en

tvivlsom Fordel at blive fri for Afgiften og miste den dermed følgende Garanti for, at der ikke kom for mange Fiskere. Hvis Aarsagen til Tilstrømningen nu er et produktivt Fremskridt, er det jo noget glædeligt; og Virkningen af Tilstrømningen bliver, at Udbyttet af dette Fremskridt udjævnes og fordeles over hele Samfundet. Men her er der intet Fremskridt, tværtimod; de Fiskere, der vil strømme til, kan kun eksistere og skaffe sig almindelig Indtægt, fordi Fangsten suppleres med de bortfaldne Afgifter til Ejerne; det, de virkelig producerer, er utilstrækkeligt, og de kunde udrette mere i et andet Erhverv. Hvis den almindelige Brutto-Indtægt pr. Fisker nu f. Eks. er 2000 Kr. aarlig (hvorfra altsaa gaar Udgifter til Baad, Redskaber, Drivkraft m. m.), kan vi f. Eks. antage, at de nyttilkomne Fiskere kun forøger Fangsten med 1000 Kr. hver, men ved Statens Offer faar dette suppleret op til de 2000; saa store Ofre plejer man ikke at bringe for at skaffe Arbejde, og det kan heller ikke anbefales paa denne Maade, se nedenfor.

Sagen er den, at det Afgiftssystem, der knytter sig til Aalegaardsretten, har en lignende regulerende Virkning som Ejendomsretten til Landjorden; det holder Orden og hindrer, at der kommer overflødige Fiskere, som kun snylter ved at tilegne sig det Overskud, som fremkommer, naar en Fiskeplads udnyttes af det rette Antal Fiskere; et Overskud, der svarer til Jordrenten, og som ligesom denne er ufortjent og burde tilhøre Samfundet, men som nu en Gang er i privat Eje, købt og betalt af Ejeren. Og selv om Staten eksproprierede denne Værdi, vilde det være rigtigst at bevare Afgiftssystemet (som en Jordværdiskat), idet Værdien ellers vilde smulre bort, til Glæde for ingen og til Skade for det almindelige Velstandsniveau.

Jeg gaar ud fra, at „det aftagede Udbyttes Lov“, der blandt andet gælder i Landbruget, ogsaa gælder her; naar man er kommet over et vist Minimum af Arbejdskraft pr. Hektar, der behøves for overhovedet at drive rentabelt Landbrug, vil hver yderligere Arbejder nok forøge den samlede Avl, men ikke med saa meget som de foregaaende Arbejdere; det samme gælder yderligere Gødning, yderligere Vand osv. Ogsaa i Fiskeriet antager jeg, at der undertiden er et lille indledende Stadium med tiltagende Udbytte, fordi de første Fiskere paa en vis Fiskegrund kan være til nogen Støtte for hinanden, men at der dog snart indtræder aftagende Udbytte. Jeg skal nu illustrere dette ved et stærkt simplificeret Taleksempel, der bl. a. springer dette indledende Stadium over, og hvor Ud-

byttets Aftagen gaar regelmæssigt (efter en Differensrække); siden skal meddeles et Par Figurer med Kurver, hvorved Emnet bedre kan uddybes.

Lad Fangsten paa en vis Kyststrækning være værd 100 Kr. pr. Uge, naar der kun er een Fisker, men 190 Kr., naar der er to; Nr. 2, der forudsættes ligeberettiget med Nr. 1, tilføjer altsaa kun for 90 Kr., men faar alligevel 95, idet han berøver Nr. 1 5 Kr. Nr. 3 tilføjer kun 80, men faar alligevel 90 ved at tage 5 fra hver af de andre. Og saaledes videre 70, 60, 50, 40 osv. Lad os endvidere antage, at 65 Kr. er det nødvendige Brutto-Udbytte pr. Mand for at give samme Netto-Udbytte som i andre Erhverv (hvor Arbejdslønnen svarer til det man i Nationaløkonomiens Teori kalder Grænseproduktiviteten); i saa Fald er det bedst for Samfundet, at der kommer 4 Fiskere paa den Kyst, thi Nr. 4 giver 70 Kr., Nr. 5 60 Kr.; Nr. 4 giver altsaa lidt mere end nødvendigt, medens Nr. 5 kunde udrette mere i et andet Erhverv. Men under uregulerede Forhold kan det ikke undgaas, at der kommer flere end det rette Antal; de 4 første tilsammen vil fange for 340 Kr., altsaa gennemsnitlig 85 Kr.; dette er saa meget over de normale 65 Kr., at Nr. 5—8 kan leve af at tilegne sig dette Overskud; de første 8 vil nemlig fange for 520 Kr., altsaa 65 Kr. hver, saaledes at der er Balance; først naar der er 9, bliver Gennemsnittet for lavt, nemlig 60 Kr., saa at een Fisker maa søge bort, for at der kan komme Balance.

Hvis Kystens Ejer nu forstaar sin Interesse, vil han afkræve hver Fisker 20 Kr. for Retten til at fiske, nemlig de 85 Kr., som er Gennemsnitsfangsten ved det rette Antal Fiskere,  $\div$  de 65 Kr., som en Fisker maa have for at have normal Indtægt; sætter Ejeren denne Pris for et „Fiskekort“, er det ikke nødvendigt (men dog maaske gavnligt), at han ogsaa bestemmer, hvor mange Kort han vil udstede; thi kun med 4 Fiskere kommer der Balance; kom der 3, vilde de tjene  $90 \div 20 = 70$  Kr., altsaa saa godt, at der vilde strømme flere til; og kom der 5, vilde de tjene  $80 \div 20 = 60$  Kr., altsaa for lidt. Denne Pris paa Fiskekortet vil ikke blot skaffe det Antal Fiskere, som er bedst for Samfundet, men ogsaa giver Ejeren Maksimums-Indtægt, nemlig  $4 \times 20 = 80$  Kr.; tager han 25 Kr. pr. Kort, vil der komme 3 Fiskere, der vil tjene  $90 \div 25 = 65$  Kr., altsaa passende for dem, men kun  $3 \times 25 = 75$  Kr. til Ejeren; og tager han 15 Kr., vil der komme 5 Fiskere, hvilket ogsaa giver ham 75 Kr. eller mindre end de 80 Kr.

Vi ser altsaa, at der er fuld Harmoni mellem det privat-økonomiske og det nationaløkonomiske; Aalegaardsretten medfører, at Ejeren for selv at faa det størst mulige Udbytte overskærer Rækken af Fiskere netop paa det Punkt, som giver Samfundet mest. Andre Taleksempler findes i den nævnte Afhandling i Nationaløkonomisk Tidsskrift 1911 samt i min Danmarks Erhvervs- og Samfundsliv S. 232; men jeg skal nu yderligere illustrere Sagen ved et Par Figurer. Vi bortser fremdeles fra Stadiet med tiltagende Udbytte, men lader det aftagende Udbytte være betegnet ved en krum Kurve; efter

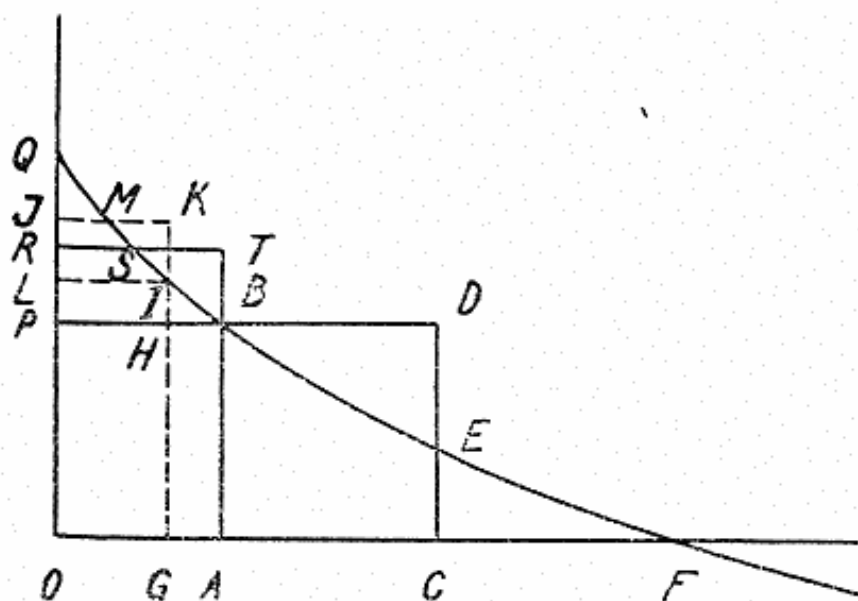

Taleksemplet aftager Merudbyttet med 10 Kr. for hver Fisker, hvilket vilde give en ret Linie; men efter Figuren kan det passe, at Udbyttet først aftager med 10 Kr., saa med lidt mindre end 10 Kr., saa atter med lidt mindre osv.

Kurven angiver det faldende Udbytte, naar Antallet af Fiskere afsættes ad Grundlinien; Linien PD er trukket i en Højde, der svarer til den normale Indtægt, en Fisker maa have, inkl. Dækning af Driftsomkostninger. Antallet af Fiskere bør da være OA, saa at Løn m. m. netop svarer til den sidst tilkomne Fiskers Produkt AB (Grænseproduktet)<sup>1)</sup>. Tilsammen faar Fiskerne OABP, og der bliver PBQ til „Grundrente“; men hvis der

<sup>1)</sup> Yderligere tilkommende Fiskere vilde producere mindre end normal Løn; men standsede man før A, vilde yderligere Fiskere give Overskud. Det er altsaa bedst for Samfundet at have OA Fiskere. En privat Arbejdsgiver overholder den samme Grænse; en Landmand antager saa mange Arbejdere, at den sidst antagne i det mindste producerer saa meget som sin Løn.

er fuld Frihed, saa at denne Grundrente ikke opkræves, vilde et saa lille Antal Fiskere som OA faa en Indtægt paa AT, nemlig den gennemsnitlige Højde af OABQ (idet RSQ = SBT). En saa høj Indtægt drager flere Fiskere til, og der bliver Ligevægt ved Antallet OC, idet PBQ = BED; saa forslaar den samlede Fangst netop til at give baade de oprindelige og de ny tilkomne Fiskere normal Indtægt. Men de nye Fiskere producerer faktisk kun ACEB og kunde altsaa udrette mere i andet Erhverv; de opnaar kun normal Indtægt ved at faa deres Produkt suppleret med PBQ, og denne Grundrente gaar altsaa til Spilde.

Er der derimod en Ejer, som kan regulere Tilgangen, vil Grundrenten blive reddet; Ejeren vil kræve BT som Afgift af hver Fisker, og der vil da komme det rette Antal, OA, idet de saa afgiver PBTR som Afgift og selv beholder OABP, hvilket giver den normale Indtægt. Ejeren faar altsaa PBTR, hvilket netop er lig PBQ, altsaa Grundrenten; prøvede han at tage en højere Afgift pr. Fisker end BT, vilde Antallet af Fiskere skrumpes saa meget ind, at han fik mindre ud af det, hvilket er illustreret ved de punkterede Streger; tog han f. Eks. HK, vilde der komme OG Fiskere, og Ejeren's Indtægt vilde formindskes med HBI; Fiskerne maatte jo have OGHP som normal Indtægt, og af den samlede Fangst blev der da PHIQ til Ejeren (= PHKJ, som svarer til Antallet af Fiskere OG Gange Afgiften HK, idet MIK = JM Q). Og tog Ejeren mindre end BT som Afgift, vilde hans samlede Indtægt ogsaa blive mindre, idet en Del af hans Grundrente vilde medgaa til at supplere overflødige Fiskeres Indtægt.

Man kan beklage, at denne samfundsskabte Værdi ligesom Jordrenten paa Landjorden er sluppet Samfundet af Hænde, og man har den samme Ret til Beskatning af Værdistigningen og maaske af selve Værdien som paa Landjorden. Men det er dog bedre, at Værdien tilfalder en Privatmand, end at den gaar til Spilde ved, at man giver Fiskeriet frit; og man maa glæde sig over, at det har været muligt at redde denne Værdi med det Minimum af Administration, som følger med, at Kystejeren, som alligevel er i Nærheden, opkræver Afgift, jfr. dog nedenfor om Muligheden af en anden Administration.

Ude paa Havet gaar den tilsvarende Værdi til Spilde; ogsaa der er der Fiskegrunde, som vilde give Overskud, hvis man nøjedes med et saadant Antal Fiskere, at den sidste forøgede Fangsten netop med sit Arbejdes Værdi; men nu drager Overskudet et Antal overflødige Fiskere til. Den Forskel mellem

Friheden derude og Reguleringen ved Kysten, som nu falder Fiskerne for Brystet, skulde altsaa hellere udlignes ved Regulering overalt end ved Frihed overalt. Man har ikke hidtil tænkt sig Muligheden af Regulering ude paa Havet, og det er vel ogsaa de fleste Steder sandsynligt, at Administrationen blev for kostbar i Forhold til Fordelen. Men jeg kunde dog tænke mig, at det i visse Nor og andre Fjorde med en snæver Munding vilde være muligt at føre Kontrol paa en tilstrækkeligt billig Maade.

Jeg skal nu meddele en anden Figur, som inddrager et nyt Moment i Overvejelserne, nemlig Rovdrift. Den første Figur

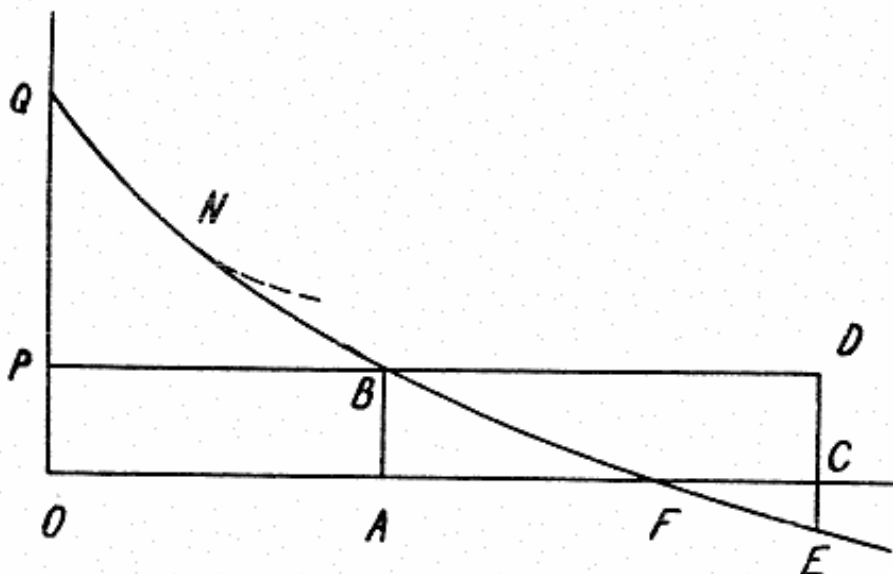

er tegnet saadan, at de overflødig Fiskere producerer for lidt, mer: de producerer dog noget; men hvis den vandrette Linie, som angiver den normale Indtægt pr. Fisker, tegnes i et lavere Niveau (enten det er den absolute Løn + Omkostning, der er lavere, eller det er noget relativt, idet Udbyttet er større), saa vil der under fuld Frihed komme Fiskere, som endog formindsker den samlede Fangst, altsaa har negativt Grænse-udbytte. Jeg forudsætter nemlig, at Udbytte-Kurven skærer Grundlinien og fortsætter under denne, idet et for stort Antal Fiskere betyder, at der fanges saa mange halvvoxne Fisk, at der bliver for faa til at vokse videre og udnytte den forhaanden-værende Føde; den Grænse for Fiskemængden, som sættes af Fødemængden (eller af Rovfisk), naas altsaa ikke.

Bogstaverne betyder det samme som før. Da den normale Indtægt er AB, bør der være OA Fiskere, men der bliver da



et saa stort Overskud til Grundrente,  $P B Q$ , at der under uregulerede Forhold vil strømme saa mange flere Fiskere til, at man kommer ud over  $F$ , hvor en ny tilkommen Fisker intet udretter, helt ud til  $C$ , hvor den sidste Fisker gør Skade som  $C E$ ; thi først derude har Arealet  $B E D$  faaet Bugt med det store oprindelige Overskud  $P B Q$ , saa at alle Fiskerne faar den normale Indtægt  $A B$ . Der er altsaa tre Grupper af Fiskere,  $O A$ , der præsterer mere end normal Indtægt,  $A F$ , der producerer mindre end normal Indtægt, men dog positivt, og  $F C$ , der gør Skade; men naturligvis uden at man kan karakterisere den enkelte Fisker som hørende til en bestemt Gruppe; de virker ens og tjener ens.

At dette er en hyppig Tilstand i det virkelige Havfiskeri, og især paa de bedste Fiskepladser, slutter jeg af de mange Regler om Fredning; man vilde næppe have vedtaget disse Regler for at undgaa Fiskere, som giver utilstrækkeligt Udbytte ( $A F$ ), men kun for at hindre de direkte skadelige Fiskere ( $F C$ ). Naar man dette Maal, er man tilfreds, og de utilstrækkeligt produktive Fiskere finder man sig altsaa i; men at denne Mellempgruppe eksisterer, maa betragtes som givet, naar Lovgivningen bekæmper den yderste Gruppe. *Natura non facit saltum*; man springer ikke lige fra Fiskere med større Produktion end  $A B$  til Fiskere med negativ Produktion.

Det skal dog erkendes, at Fredning ikke er identisk med Bestræbelser for at begrænse Fiskernes Antal; naar man forbyder at indbringe Fisk under en vis Minimumsstørrelse, eller at fiske ved visse Aaers Udløb, saa betyder det jo Forbud mod at udnytte Fisk, hvis nuværende Værdi staar i et Misforhold til den Værdi, de samme Fisk senere vil faa; men det samlede Antal Fiskere bliver næppe væsentlig mindre af den Grund. Regulerede man derimod Fiskernes Antal, vilde en Del af de nuværende Fredningsbestemmelser antagelig blive overflødige, og den Slags Kontrol kunne indskrænkes; det mindre Antal vilde i al Almindelighed betyde Skaansomhed overfor de halvvoksne Fisk, ikke blot overfor specielle Grupper af dem. — Endvidere har Antallet af Fiskere sikkert Indflydelse paa Kurvens Form, saa at der sker en Perturbering af den smukke matematiske Forbindelse mellem Antal og Fangst; Figuren er tænkt som angivende Fangsten, naar man til Stadhed har det paa Grundlinien angivne Antal Fiskere; men hvis man (i den sidste Figur) tænker sig, at man efter en saadan Ligevægtstilstand ved  $N$  forøger Fiskernes Antal, kan man antagelig ganske midlertidigt fange saa meget, som den punk-



terede Streg angiver. Selv et moderat, men dog ikke helt lille Antal Fiskere, som i enhver Henseende kan forsvares, vil altsaa i Længden betyde en lidt svagere Fiskebestand end i en Naturtilstand uden Mennesker. (Jeg antager nemlig ikke, at der her gør sig lignende Forhold gældende som i Skovene, hvor Fjernelsen af gamle, stagnerede Træer giver de øvrige Træer bedre Vækstvilkår og derved forøger den samlede Tilvækst, jfr. *A. H. Grøn: Skovøkonomiens Teori* I S. 316 ff.)

I den før nævnte Kommission var der et Mindretal (*Godskesen* og tre andre), hvis Forslag pegede i den rigtige Retning. De var enige med de andre i, at Aalegaardsretten skulde afløses mod Erstatning, men derefter skulde Retten bortforpagtes af Staten, ikke gives fri. Retten maatte i saa Fald bestemte afgrænses, hvilket man tænkte sig saaledes, at den naaede ud til en Dybdekurve af 6 Meter med Tillæg af 10 Meter (vandret). Flertallet bemærkede hertil, at saa vilde de nuværende Stridigheder (der afgøres af særlige Aalegaardsnævne) vedblive, og der vilde intet væsentligt opnaas ved Afløsning. Jeg antager dog ikke, at disse Stridigheder kan veje tilstrækkeligt overfor de store nationaløkonomiske Fordele ved en Regulering.

Ogsaa i Sverige (hvor gamle danske Regler delvis gælder i de fra Danmark stammende Landsdele) har man drøftet Overtagelse ved Bortforpagtning, og man henviser til nogle amerikanske Forbilleder og til det danske Østersregale. Ved Overvejelser om, hvilke Arter af Fisk (samt Hummer) en saadan Regulering kunde egne sig for, sonderer man mellem Vandrefisk, som man roligt kan fange, hvor de maatte vise sig, og de mere stabile Fisk.

Som en stor Fordele ved en saadan Centralisering har man fremhævet, at man ikke blot beskytter mod Rovdrift og Spild af Arbejdskraft, men ogsaa giver bedre Betingelser for at forøge Udbyttet ved Udsættelse af Yngel, Udryddelse af Skadedyr m. m., naar bestemte Ejere eller Forpagtere afholder Omkostningerne og faar Udbyttet, jfr. Østersregalet. Hertil kræves, at større Vandarealer drives under eet, enten ved Kooperation af de hidtidige private Ejere eller gennem Staten. Det giver nok en dyrere Administration end gennem de enkelte Ejere, men kan altsaa ogsaa have store produktive Fordele.

I det hele er der i Fiskeri-Litteraturen (som jeg dog kun har et meget sparsomt Kendskab til) mange Tanker fremme om Reguleringer, sikkert som Udtryk for, at man maa have et Surrogat for den Ejendomsret, der holder Orden paa Landjorden.

Omkring 1920, da Socialisering drøftedes i andre Erhverv, talte man ogsaa om Socialisering af Fiskeriet. Blandt de Tanker, der har været fremme overfor Aalegaardsretten, kan bl. a. nævnes at afløse mod Erstatning og saa overlade de lokale Fiskeriforeninger at holde Orden; men hvis man saa ikke tager Afgift af dem, man overlader Udnyttelsen til, vil der komme megen Misundelse og mange Klager over Favorisering. Og i den svenske Debat har man hævdet, at fuld Frihed ikke blot vilde blive udnyttet af almindelige Fiskere, men ogsaa af Kapitalen.

I en Tid med saa megen Arbejdsløshed som i disse Aar maa jeg endelig væge mig mod den eventuelle Indvending, at naar de „overflødige“ Fiskere ellers vilde blive arbejdsløse, er det dog bedre, at de fanger en Fiskemængde, som ikke giver almindelig Indtægt, end at de slet intet fanger. Og jeg har selv i andre Forbindelser hævdet, at bedre end at give Understøttelse er det at supplere Udbyttet i et urentabelt Arbejde, saa at det privatøkonomisk set bliver rentabelt; altsaa hellere give almindelig Arbejds løn, f. Eks. 10 Kr., for et Arbejde, der kun er 8 Kr. værd, end at give 2 Kr. for intet Arbejde; for Staten koster det lige meget (hvis den har Driftskapital til at lægge saa mange Penge ud); og for den arbejdsløse er det meget bedre; der produceres jo for de 8 Kr., og dem faar han.

Der maa imidlertid sondres imellem, om vedkommende Sysse lsættelse varigt fastholder en vis Arbejds kraft ved noget urentabelt, eller om den staar rede til med kort Varsel at afgive Arbejds kraften til mere rentable Erhverv; i sidste Fald er den ubetinget velkommen, men i første Fald vil den sænke det almindelige Velstandsniveau. Højkonjunkturen, naar den en Gang kommer, skal have fuld Frihed til at hæve Velstandsniveauet, og derved hæver man ogsaa Velstanden i den efterfølgende Depression; under Højkonjunkturen udvider man Samfundets økonomiske Rammer og Organisation og fastslaar derved det fremtidige Velstandsniveau; og hvis man derefter synker 10 % ned, saa er det dog bedre at beholde 90 % af et stort Tal end af et lille. Hvis Højkonjunkturen ikke har været ganske særligt usund, er der ingen Grund til at tro, at Reaktionen efter en stor Udvidelse skulde være saa meget voldsommere end efter en lille Udvidelse, saa at man ender lavere. Selve dette at have fuld Beskæftigelse er jo ikke usundt, og hvor vilde vi ende, hvis man i enhver Depressionsperiode varigt bandt et stort Antal arbejdsløse i noget urentabelt? Maaske man kan ofre en lille Smule af Maksimums-

velstanden for at lindre de daarlige Aar, navnlig da Grænsenytten af en Indtægtstilvækst i disse er større end af samme Tilvækst i de gode Aar; men hvis man for at skaffe Arbejde for 1 Mill. Kr. aarlig i 3 Aar sænker Velstandsniveauet med 2 Mill. aarlig mange Aar, saa har man købt Guld for dyrt.

Lad os ud fra dette Synspunkt gennemgaa nogle Eksempler og tilsidst Fiskeriet. Det er ret almindelig anerkendt, at egentlige Nødarbejder til reduceret Løn bør være af en saadan Art, at de let kan standses, naar Arbejderne kan faa andet Arbejde, som er bedre for dem eller for Staten. Almindelige Byggearbejder, som man starter i Depressionstider for at skaffe Arbejde, kan ikke saadan standses, men kommer jo af sig selv til en naturlig Afslutning, saa at Arbejderne frigøres til anden Anvendelse; og da et økonomisk Opsving ikke pludseligt kommer i fuld Fart, er det tilstrækkeligt, at de Byggearbejder, man har startet for at skaffe Arbejde, gradvis slutter af. Hvis Hedeopdyrkning (Plantning, Mergling, Reolpløjning m. m.) kan forceres frem i sløje Tider og atter stilne af i gode Tider, kan den være rentabel for Samfundet, selv om den ikke kan give fuld Løn og Rente, idet Arbejderne og Kapitalen ellers ikke udnyttedes; men binder den Arbejderne til Stadighed i noget urentabelt, hindrer man dem i en mere nyttig Virksomhed. (Opdyrkingen kan dog eventuelt forsvares fra andre Synspunkter, se Danmarks Erhvervs- og Samfundsliv). Ogsaa det almindelige Landbrugs Kulturarbejder kan fortjene Statsstøtte, hvis de kan koncentreres om de daarlige Aar, selv om de direkte er ude af Stand til at give normal Løn. Da Tobakstolden forhøjedes i 1908, udvidede man den indenlandske Avl (Vestfyn), indtil dette standsedes ved en indenlandsk Afgift; dette protesterede man imod ved at pege paa de mange Husmandshjem, der kunde faa Arbejde og Eksistens ved denne intensive Avl; men da en mere velvillig Lovgivning vilde virke under alle Konjunkturer, vilde det Offer, Staten bragte ved at beskatte dansk Tobak lavere end fremmed, betyde varig Fastholdelse af Arbejdere ved noget urentabelt, som kun kunde gaa ved denne Favorisering. Varig Toldforhøjelse for at skaffe Arbejde i en Depressionstid binder Arbejdere ved noget, som antagelig i Længden er urentabelt; noget andet er det Overgangsrøre, som Produktionens Omlægning efter en ny Tarif ofte medfører; dette er noget midlertidigt, og naar man af andre Grunde finder det rigtigt at forandre Tarifen, og navnlig at forhøje den, vil det være rigtigt at fremskynde Reformarbejdet i en død Tid, saa at dette Overgangsarbejde kan ske,

medens der er mange ledige. Militærvæsenet beskæftiger flere Tusinde Mennesker, men det er alligevel intet Argument for det, at det skaffer Arbejde; thi dette sker under alle Konjunkturer, og de Mennesker, man beskæftiger under Højkonjunktureren, hindres derved i en anden Beskæftigelse, som ogsaa under en Depression vil kunne fastholde de fleste af dem.

Der gives altsaa Tilfælde, hvor man virkelig ad kunstig Vej kan skaffe mere Arbejde i en daarlig Tid, men andre Tilfælde, hvor det kun er tilsyneladende. Til de sidste hører Fiskeriet; man kan ikke variere Fiskerilovene efter Konjunkturerne, og man kan vanskeligt variere Fiskernes Antal. At fastholde Fiskere, skønt de ikke præsterer en tilstrækkelig Produktionstilvækst, men kun faar normal Indtægt paa andres Bekostning, betyder, at man hindrer det næste økonomiske Opsving i at naa det fulde Velstandsniveau.

---