

MEDDELELSER OM GRØNLAND

UDGIVNE AF

KOMMISSIONEN FOR VIDENSKABELIGE UNDERSØGELSER I GRØNLAND

Bd. 125 · Nr. 7

EXPÉDITIONS FRANÇAISES AU GROENLAND 1934—1937

CONTRIBUTIONS À L'ETHNOGRAPHIE
DES ESKIMO D'ANGMAGSSALIK

PAR

PAUL-EMILE VICTOR

AVEC 445 GRAVURES DANS LE TEXTE

KØBENHAVN

C. A. REITZELS FORLAG

BIANCO LUNOS BOGTRYKKERI A/S

1940

JEUX D'ENFANTS ET D'ADULTES CHEZ
LES ESKIMO D'ANGMAGSSALIK

*Les jeux de ficelle
(cats' craddle).*

REMERCIEMENTS

Les *Expéditions Françaises au Groenland 1934—1937* tiennent à remercier ici:

le Gouvernement du Danemark,
le Groenland Styrelse,
les explorateurs, les savants et les administrateurs danois,

qui leur ont facilité avec tant de bienveillance l'accomplissement de leurs missions et qui les ont aidé avec tant de dévouement.

I. INTRODUCTION

Généralités.

Les trois expéditions françaises¹⁾ qui, de 1934 à 1937, se rendirent à Angmagssalik, sur la Côte Est du Groenland, ont eu pour buts principaux l'étude de l'ethnographie et de l'anthropologie des eskimo d'Angmagssalik, population d'environ 800 âmes, découverts en 1884 par le Lieutenant de Vaisseau Danois Gustav Holm.

Les buts accessoires de ces expéditions ont été de compléter la géologie du territoire d'Angmagssalik et d'étudier (en ce qui concerne la deuxième expédition) l'Inlandsis Groenlandais sur le trajet Christianshaab—Angmagssalik.

Nature du présent exposé.

Au cours de ses deux hivernages chez les eskimo d'Angmagssalik (Août 1934 à Août 1935 et Juillet 1936 à Août 1937) l'auteur s'est efforcé de compléter autant que possible les études ethnographiques faites par Gustav Holm (1884), Amdrup (1898—1900) et William Thalbitzer (1906).

Pour se mettre dans les conditions les plus favorables possibles pour une étude ethnographique, l'auteur a passé l'année 1936—1937, seul blanc dans une famille de 25 eskimo, vivant comme un homme de cette famille, dans une hutte isolée de tout contact extérieur. Au cours de cette année il fut entièrement adopté par ses compagnons eskimo. La

¹⁾ Expédition Française sur la Côte Est du Groenland 1934—1935, dont les membres étaient: P. E. Victor, ethnographe, chef de l'expédition, chargé de mission par le Ministre de l'Education Nationale de France; Dr. R. Gessain, anthropologue; M. Perez, géologue; F. Matter-Steveniers, chargé des prises de vues cinématographiques.

Expédition Transgroenland Française 1936, dont les membres étaient: Dr. R. Gessain, chargé de mission; M. Perez, chargé de mission; P. E. Victor, chargé de mission et E. Knuth, archéologue de nationalité danoise.

Mission Paul-Emile Victor sur la Côte Est du Groenland 1936—1937, au cours de laquelle le chargé de mission hiverna seul blanc dans une hutte eskimo.

gène, cause fréquente d'erreurs d'observation, toujours existante et provenant de la présence d'un visiteur (surtout si celui-ci est un blanc) disparut rapidement, faisant place à la plus cordiale amitié et à la plus entière confiance. De plus, ce contact continu et total, et la connaissance de la langue facilita à l'auteur la tâche d'approfondir les questions.

Parmi les nombreuses enquêtes faites, il a été recueilli la totalité des jeux pour enfants et pour adultes (au nombre d'environ 150).

L'un de ces jeux est: *ajaṅāḍō'ne'* (ayangâdôrnek), c'est à dire les «jeux de ficelle» ou «cats' craddle».

Tous les jeux de ficelle actuellement connus à Angmagssalik, au nombre de 30, ont été notés en détail. Il a été impossible à l'auteur d'en trouver un seul de plus, (sauf un jeu d'origine européenne et d'importation très récente).

Dans l'exposé ci-dessous il a été fait le moins possible usage du vocabulaire habituellement utilisé pour la description des jeux de ficelle (palmaire, dorsal, distal etc.).

Les croquis et leurs commentaires ont semblé à la fois plus précis, plus clairs et plus courts.

Méthode d'enquête et de description.

Dans tous les groupements (settlements) eskimo répartis sur les 300 km. de côtes du district d'Angmagssalik, l'auteur a enquêté auprès de nombreux enfants, de femmes et d'hommes, vérifiant les résultats déjà acquis précédemment par lui, et cherchant à les compléter.

L'auteur apprit d'abord lui-même chaque jeu pour pouvoir le décomposer ensuite plus facilement. Puis il eut recours à un certain nombre d'informateurs qui posèrent chaque mouvement pendant que l'auteur les dessinait. Chaque informateur vérifiait ensuite les croquis faits et les critiquait. Enfin chaque jeu était épinglé sur carton.

Au retour en France, pour vérifier l'exactitude et la compréhension des dessins et des notes, l'auteur fit exécuter tous les jeux par plusieurs personnes et même par des enfants.

Parmi les principaux informateurs eskimo il faut citer:

Hommes: oḍarpi (olaf) de toqoḍā' et de kaṅersetowacia' — 40 ans
 ābidi (abel) de taṣidak — 40 ans
 kī'ō (georg) de kuḍusuk — 30 ans

Femmes: joana (johanna) de kaṅersetowacia' — 60 ans
 kāra (kâra) de toqoḍā' et de kaṅersetowacia' — 45 ans
 johanna de kumīn — 40 ans
 justine de taṣidak — 24 ans

īpa (ebba) de tāsīdak — 22 ans

āḍīza (elisa) de kumīn̄ — 20 ans

dumidia (domethia) de kāḡer̄sētowacia' — 19 ans

Enfants: q̄iwi (♀) de kāḡer̄sētowacia' — 15 ans

tugū̄tājā (♀) de kāḡer̄sētowacia' — 14 ans

p̄īda (♂) de tāsīdak — 13 ans.

II. SYSTEME PHONETIQUE

Nature du système employé.

Le système phonétique employé, tout en se rapprochant beaucoup du système employé par l'Association Phonétique Internationale, par W. Thalbitzer et par K. Birket-Smith, a été simplifié.

Une trop grande complication a paru inutile à l'auteur pour les raisons suivantes:

- le présent ouvrage n'est pas une étude linguistique;
- les prononciations varient d'après les localités (même parfois très proches les unes des autres) et d'après les individus;
- l'auteur n'est pas un linguiste.

Orthographe phonétique.¹⁾

Consonnes	Occlusives		Spirantes		Nasales	Semi-voyelles
	Sourdes	Sonores	Sourdes	Sonores		
bilabiale	—	b	—	v	m	w
dentale	t c	d	s	ð z	n	j
palatale	k	—	—	—	ŋ	—
uvulaire.....	q	—	—	r q	ř	—
latérale	—	—	—	—	—	—
glottale	'	—	—	—	—	—

Voyelles	ouvertes	Semi-ouvertes	Semi-fermées		Fermées	
			non arrondies	arrondies	non arrondies	arrondies
normale.....	a	ä	e	o	i	u
uvularisée.....	A	—	—	ɔ	—	—
nasalisée	ã	—	ẽ	õ	ĩ	—

¹⁾ Cf. KAJ BIRKET-SMITH: "Five Hundred eskimo words" p. 8. Copenhagen 1928.

Exposant.

Un symbole en exposant représente un léger glissement («glide») vers ce son. Le symbole en exposant est à peine audible et indique une amorce d'articulation plutôt qu'un son véritable. Ex.: t^w; iⁿ.

Longueur.

La longueur d'un son est représentée par un macron placé sur le symbole de ce son. Il a semblé à l'auteur que dans l'écriture courante un trait était plus facile à faire que la marque généralement utilisée dans l'alphabet phonétique international. Ex.: ā; t̄.

Prononciation.

- a comme dans le français «aller»;
au et *ai* sont toujours des diphtongues comme dans l'anglais «how», «high».
- A forme uvularisée de *a*;
comme dans l'anglais «far», mais plus en arrière.
- â forme nasalisée de *a*;
très proche du français *an*, mais plus ouvert.
- ä comme dans l'anglais «hat»;
rârement comme dans le français «lait».
- b comme dans le français «bébé»;
parfois prononcé presque comme un *v*.
- c prononcé comme *ts*;
lorsque *c* est accentué, il est écrit: t̄^s.
- d comme dans le français «désir», mais plus doux; un peu comme le *d* haut-allemand.
- ð est un *d* légèrement spirant;
le ð est le son qui s'est substitué dans la langue des eskimo d'Angmagssalik au *l* des eskimo de la côte Ouest du Groenland; l'auteur n'a jamais entendu un *l* franc, sauf chez les individus influencés par la prononciation ouest-groenlandaise.
- e comme dans le français «été», mais légèrement plus ouvert;
se rapproche parfois de *ā*.
- ê forme nasalisée de *e*;
comme en français *in*.

- f l'auteur n'a jamais entendu ce son chez les eskimo d'Angmagssalik sauf chez les individus influencés par la prononciation ouest-groenlandaise.
- g comme dans le français «grog».
- h inexistant chez les eskimo d'Angmagssalik.
- i comme dans le français «ici».
- ĩ forme nasalisée de *i*.
- j comme dans l'anglais «yard»;
comme dans le français «mouillé».
- k comme dans le français «cas».
- l voir *ð*.
- m comme dans le français «mer».
- n comme dans le français «nuage».
- ŋ comme le *ng* anglais dans «song».
- o comme dans le français «eau».
- ɔ forme uvularisée de *o*.
- õ forme nasalisée de *o*;
comme en français *on*, mais légèrement plus ouvert.
- p l'auteur n'a jamais entendu ce son chez les eskimo d'Angmagssalik.
- q forme uvularisée de *k*;
en orthographe officielle ouest-groenlandaise (orthographe de Kleinschmidt) s'écrit: *κ*.
- r *r* uvulaire comme le *r* français mais avec articulation plus tendue; très proche du *r* danois.
- ř forme nasalisée de *r*.
- s comme dans le français «semer», mais plus relâché.
- t comme dans le français «été».
- u comme en français *ou*;
prononciation allemande de *u*.
- v rarement articulé en labio-dentale;
généralement articulé en bilabiale.
- w comme dans l'anglais «wagon», mais moins fermé.

- z comme dans le français «zigzag», mais moins tendu.
' «glottal stop»;
coup de glotte après une voyelle, fait par la lnette.

Orthographe phonétique française.

Chaque mot orthographié dans cet ouvrage suivant l'alphabet ci-dessus est toujours suivi, entre parenthèses, par son orthographe en phonétique française. Le mot entre parenthèses, prononcé à la française, donne la prononciation la plus proche de la réalité.

III. DESCRIPTION DES JEUX DE FICELLE

Notes:

- I. Les jeux de ficelle sont joués, chez les eskimo d'Angmagssalik, par les enfants à partir de 7 ans environ et par les adultes. Ils sont joués généralement par les enfants; moins par les femmes; assez rarement par les hommes.
 - II. Autrefois le matériel utilisé était du qit̄ā (krittâ) = tendon (de phoque ou de narval) à 2 brins tressés;
ou du pe^rt̄ā (perrtâ) = tendon à 3 brins tressés.
Maintenant le tendon est remplacé par de la ficelle.
 - III. Les croquis sont toujours faits (sauf indication contraire dans le texte) comme si les mains étaient vues de l'exécutant.
-

JEU DE FICELLE No. 1

ore^rceñā (orertsennak) = le renard.

Fig. 1.

Position de départ, main gauche et main droite.

L'index droit, suivant la flèche, va venir prendre le brin palmaire 1 de la main gauche, sur sa partie dorsale et proximale.

L'index gauche exécutera un mouvement symétrique.

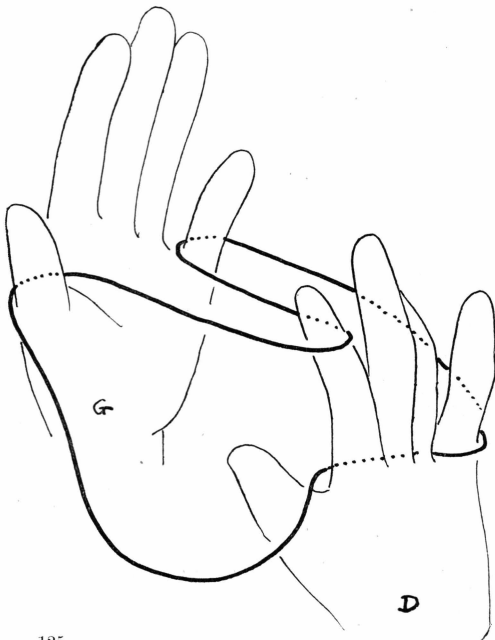
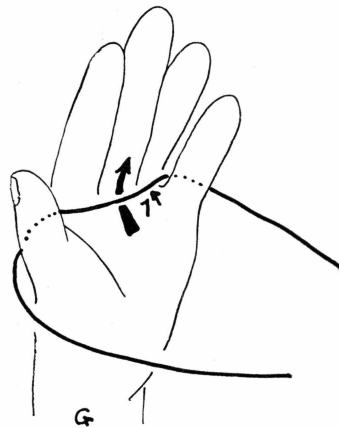

Fig. 2.

L'index droit a exécuté le mouvement.

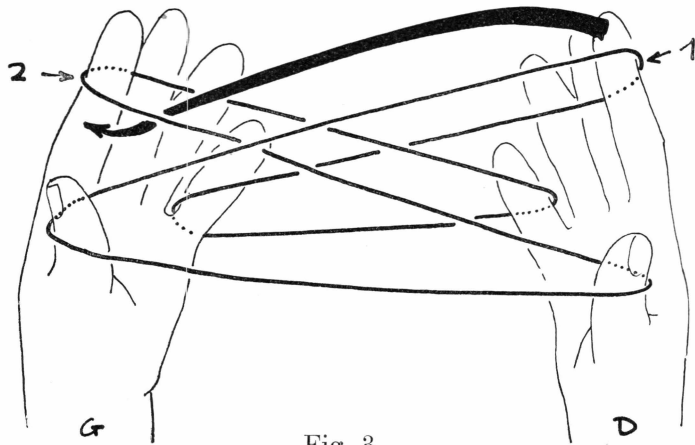

Fig. 3.

Les deux mains ont exécuté le mouvement.

L'index droit, suivant la flèche, va passer la boucle 1 à travers la boucle 2 (boucle de l'index gauche).

Puis la boucle 1 sera prise par l'index gauche et la boucle 2 sera prise par l'index droit.

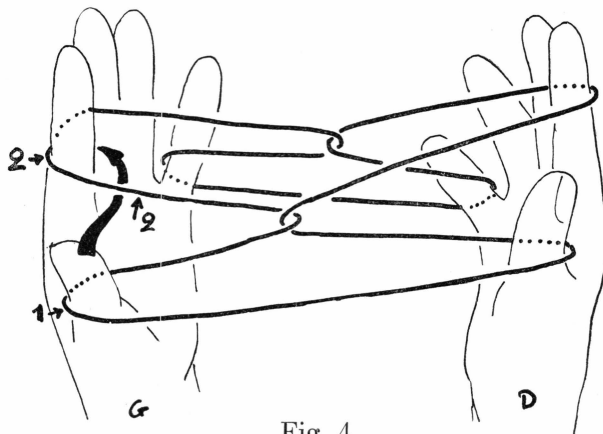

Fig. 4.

Les index ont interverti leurs boucles.

Le pouce gauche, suivant la flèche, va passer sous le brin 2, et prendre la boucle 2 de l'index qui se retirera.

Tous les mouvements qui vont suivre ne sont exécutés que par la main gauche.

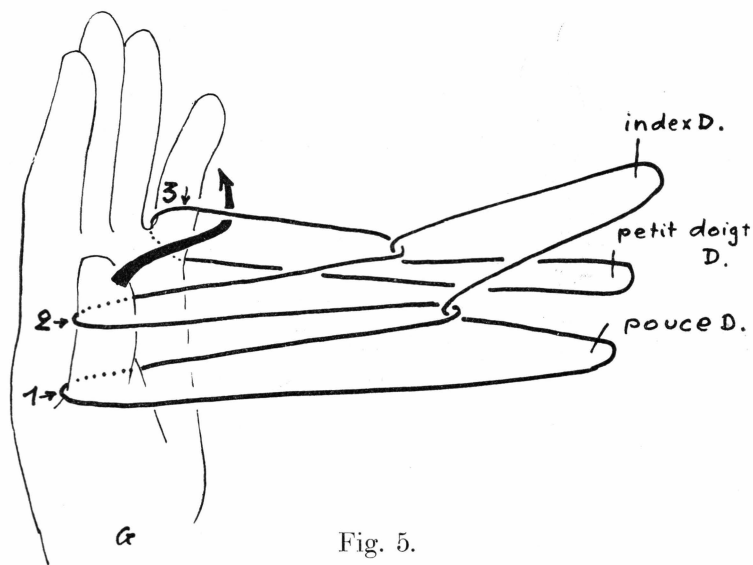

Fig. 5.

Le pouce est venu prendre la boucle 2 de l'index.

Le pouce gauche, suivant la flèche, va venir prendre par dessous la boucle 3 du petit doigt, qui se retirera. (Mouvements de la main gauche seulement, la main droite restant passive).

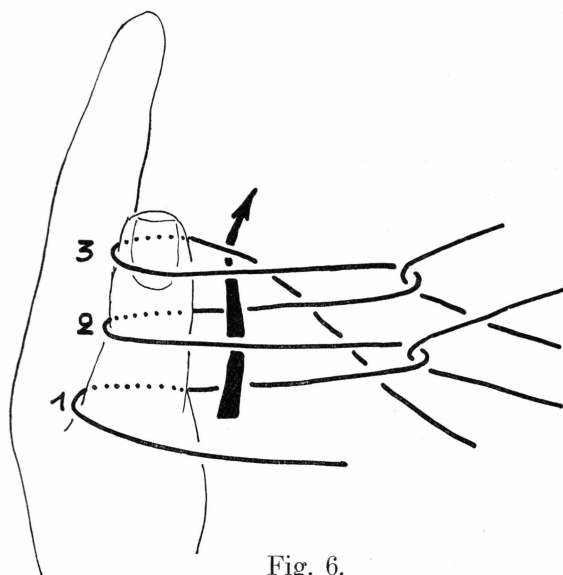

Fig. 6.

Le pouce gauche est venu prendre la boucle du petit doigt.

Le petit doigt gauche, suivant la flèche, va venir prendre par dessous les boucles 1 et 2, et laisser la boucle 3.

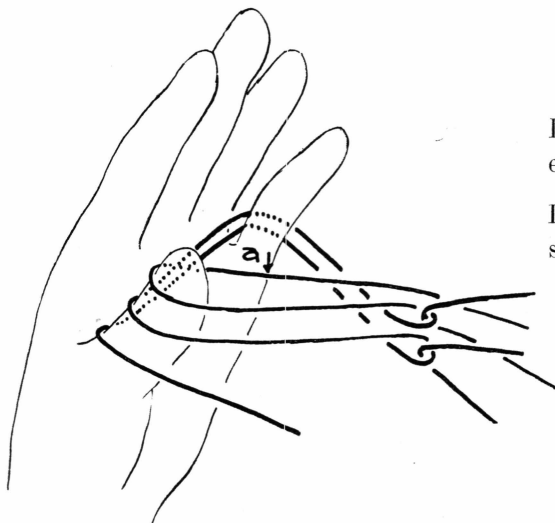

Fig. 7.

Le petit doigt gauche a exécuté le mouvement.

Le petit doigt gauche va se replier sur le brin *a*.

Fig. 8.

Le petit doigt gauche s'est replié sur le brin *a*.

La main gauche va se fermer.

Dans ce mouvement:

l'annulaire va venir serrer sur le petit doigt les brins 1 et 2;

l'index, suivant la flèche va passer sous les brins 3 et 4 pour venir prendre le brin 5 par dessus.

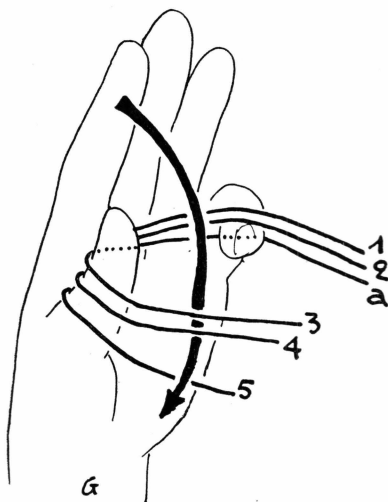

Fig. 9.

La main gauche s'est fermée; les brins 1 et 2 sont maintenus par le petit doigt et l'annulaire; l'index a passé sous les brins 3 et 4 et est venu se placer sur le brin 5.

Suivant la flèche, l'index et le médium gauche, enserrant le brin 5, vont se relever, entraînant le brin 5 par dessous les brins 3 et 4.

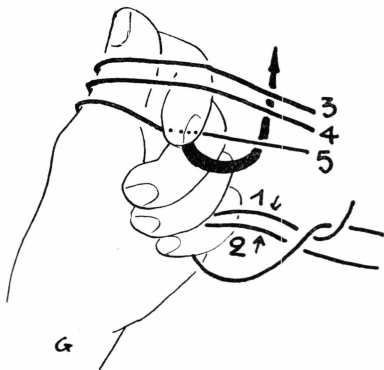

Fig. 10.

L'index et le médius gauche ont exécuté le mouvement.

Le pouce gauche va lâcher ses trois boucles, et la figure va se tendre.

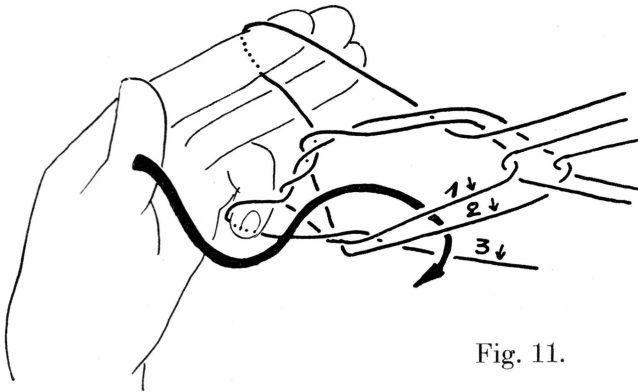
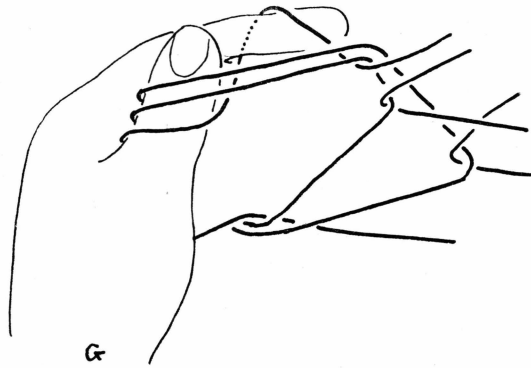

Fig. 11.

Le pouce gauche a lâché ses trois boucles et la figure a été tendue.

Le pouce gauche, suivant la flèche, va venir prendre les brins 1 et 2 par dessus, laissant de côté le brin 3.

Fig. 12.

Le pouce gauche a exécuté le mouvement.

La main gauche va exécuter un mouvement de rotation autour du poignet pour relever le pouce.

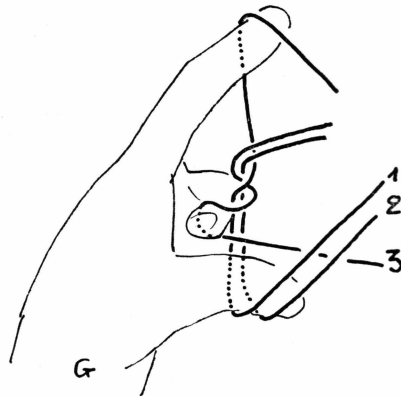

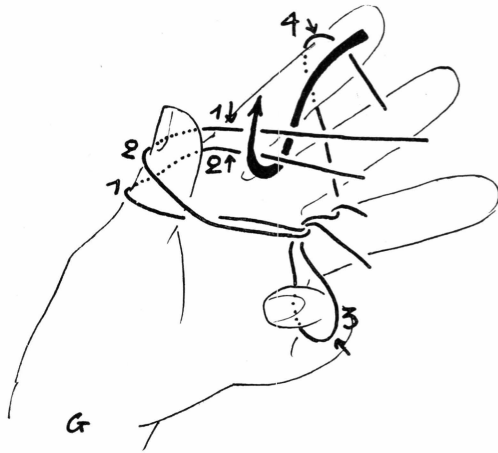

Fig. 13.

Schéma non détaillé.

La main gauche a exécuté le mouvement de rotation.

L'index gauche suivant la flèche, va se replier, entraînant avec lui la boucle 4. Il va faire passer cette boucle sous les brins 1 et 2.

Fig. 14.

Schéma non détaillé.

L'index gauche a fait passer la boucle 4 sous les brins 1 et 2.

Les dents vont saisir la boucle 4. L'index va se retirer de sa boucle (boucle 4). Le zigzag représente la position des dents.

La main va s'ouvrir et le pouce gauche va lâcher ses deux boucles (boucles 1 et 2).

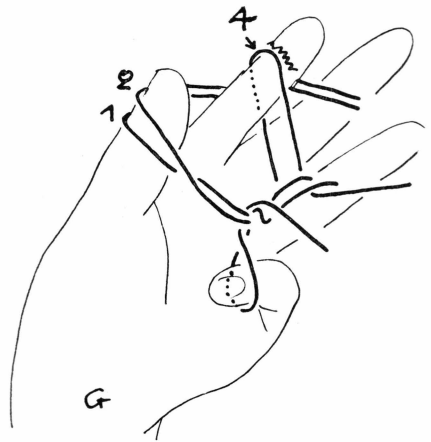

Fig. 15.

Schéma non détaillé.

La boucle 4 est tenue par les dents. Le zigzag représente l'emplacement des dents.

La main s'est ouverte, et seul le petit doigt maintient sa boucle.

L'index gauche, suivant la flèche, va rentrer dans la boucle 4.

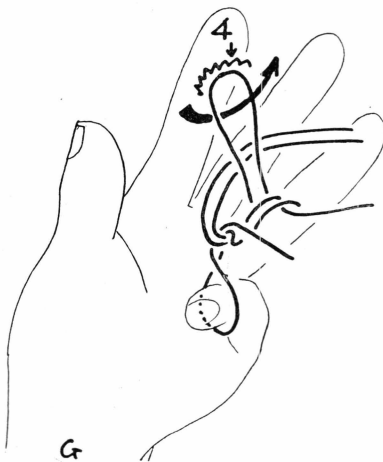

Fig. 16.

L'index est rentré dans la boucle 4.
Voir figure 17.

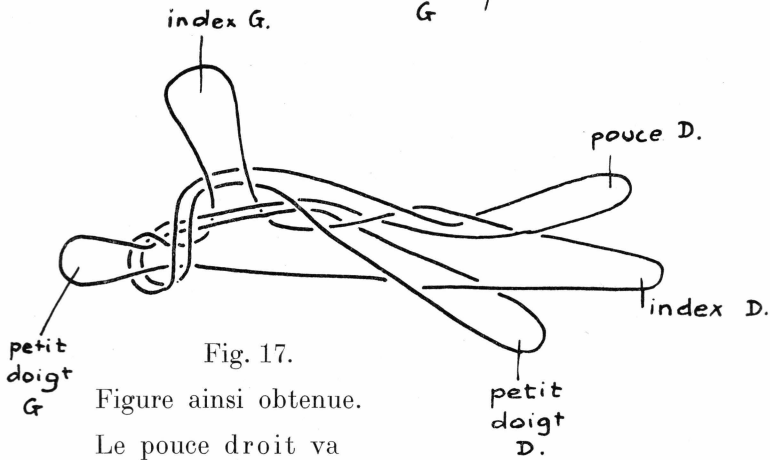
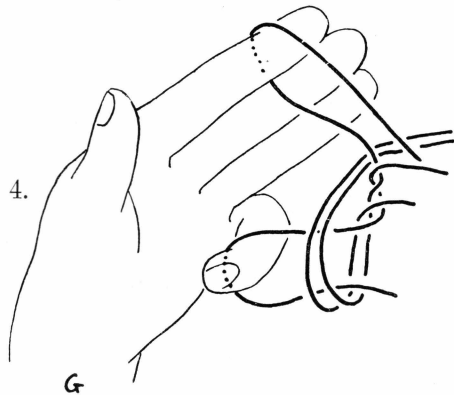

Fig. 17.

Figure ainsi obtenue.
Le pouce droit va lâcher sa boucle.
Le petit doigt droit va lâcher sa boucle.

Le petit doigt droit va lâcher sa boucle.

La boucle de l'index droit va être passée tout autour de la main droite.

Les deux mains vont alors tendre la figure qui sera ainsi terminée.

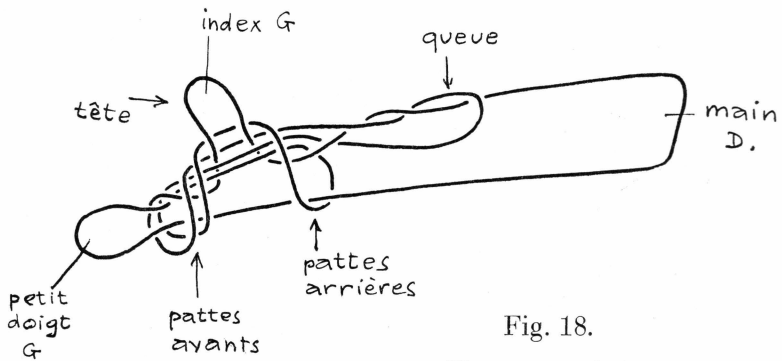

Fig. 18.

Figure terminée.

(ore^rceña' = le renard)

JEU DE FICELLE No. 2

nukit (noukit) = harpon à oiseaux.

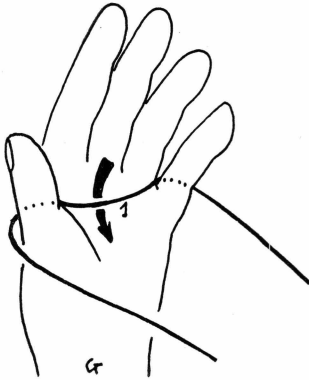

Fig. 1.

Position de départ, main gauche et main droite.

La main droite va venir prendre, avec l'index, qui va suivre la flèche, le brin palmaire gauche 1.

Fig. 2.

Le brin palmaire gauche a été pris par l'index droit.

L'index droit va enrouler les deux brins 1 et 2 en tournant plusieurs fois sur lui-même (sens ad libitum).

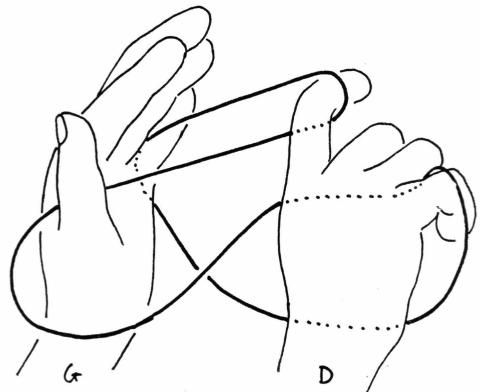

Fig. 3.

L'index droit a enroulé les deux brins.

L'index gauche, suivant la flèche, va passer dans la boucle de l'index droit et venir prendre par dessous, le brin palmaire de la main droite. (brin 1).

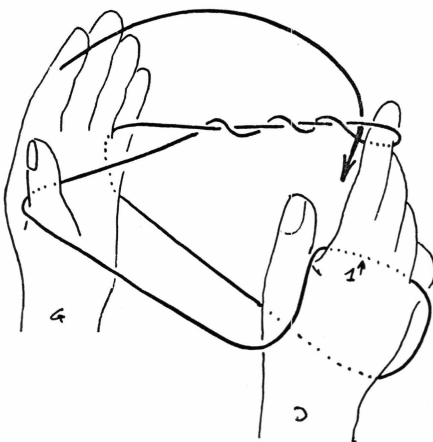

Fig. 4.

L'index gauche a passé dans la boucle de l'index droit et va prendre le brin palmaire 1 de la main droite, par dessous, pour le faire passer dans la boucle de l'index droit.

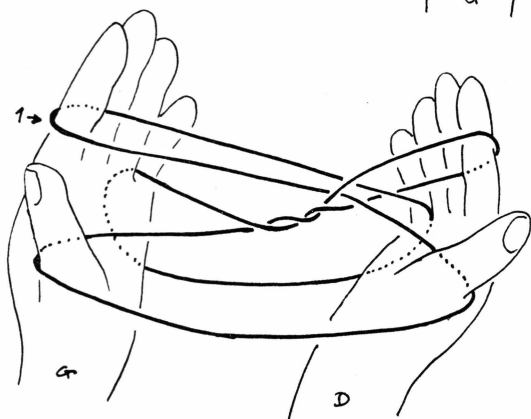
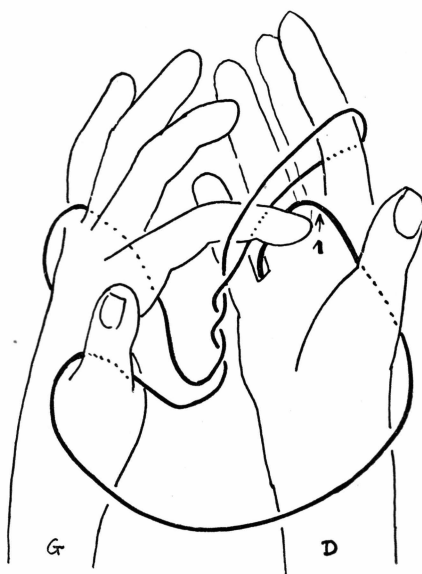

Fig. 5.

L'index gauche a fait passer le brin palmaire droit 1 à travers la boucle de l'index droit.

Le pouce et le petit doigt droits vont lâcher leurs boucles.

La figure se tendra et sera ainsi terminée.

Fig. 6.

Le pouce et le petit doigt de la main droite ont chacun lâché leur boucle et la figure a été tendue.

La figure est terminée.

La boucle 1 représente la pointe arrière du nukit (harpon à oiseau). Les boucles 2, 3, 4 représentent le trident.

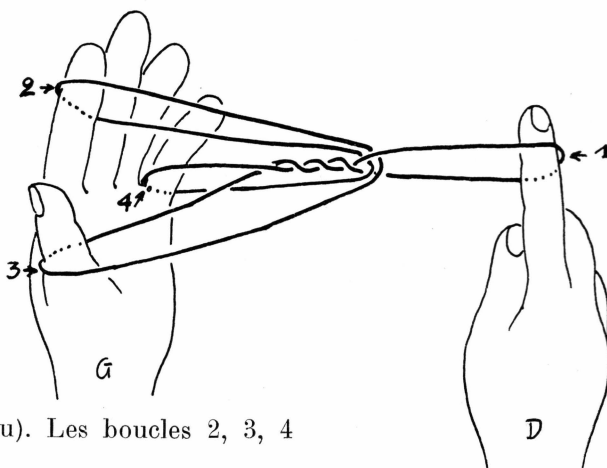

JEU DE FICELLE No. 3

Kiāwi (Kiāwi) = l'anus.

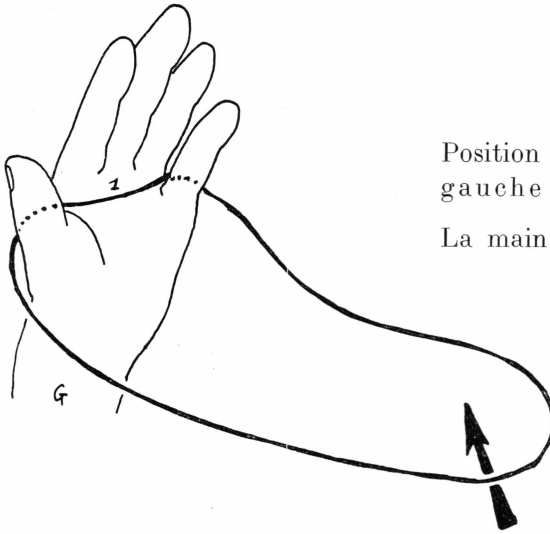

Fig. 1.
Départ.

Position de la ficelle sur la main gauche seulement.

La main droite n'est pas utilisée.

La main droite va prendre le brin 1, en suivant la flèche.

Fig. 2.

La main droite est venue prendre le brin 1 avec l'index.

La main droite va s'éloigner de la main gauche, jusqu'à tendre la figure.

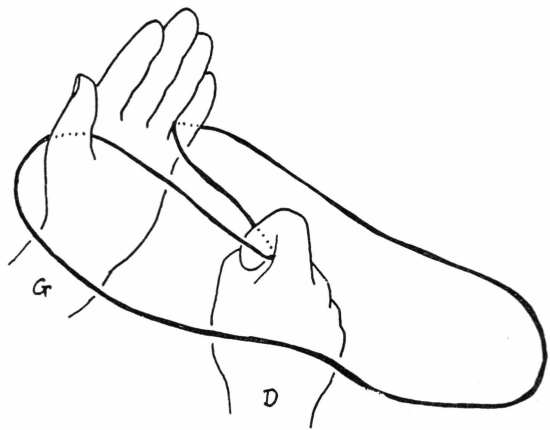

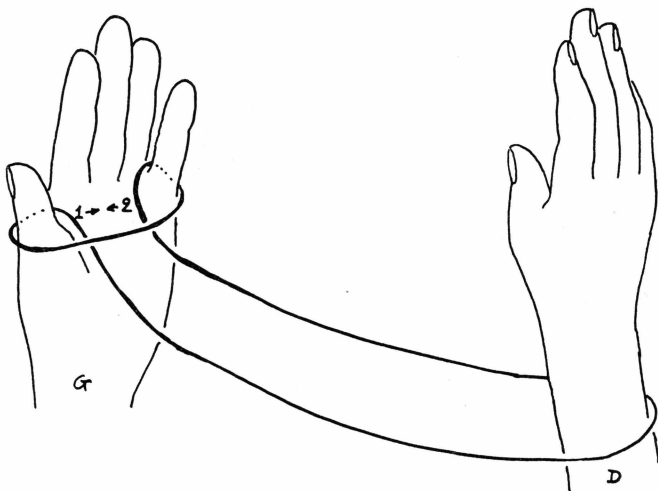

Fig. 3.

La figure est tendue.

Le pouce et l'index de la main droite vont venir pincer les brins 1 et 2 vont les tirer.

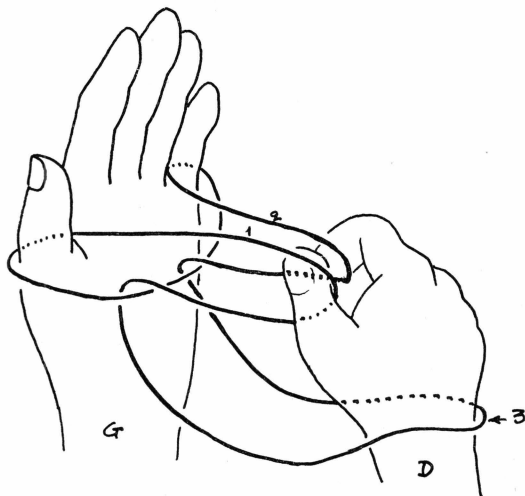

Fig. 4.

Le pouce et l'index de la main droite sont venu pincer les brins 1 et 2. La main droite, continuant à entraîner les brins 1 et 2, va se retirer de la boucle 3 et la figure sera terminée.

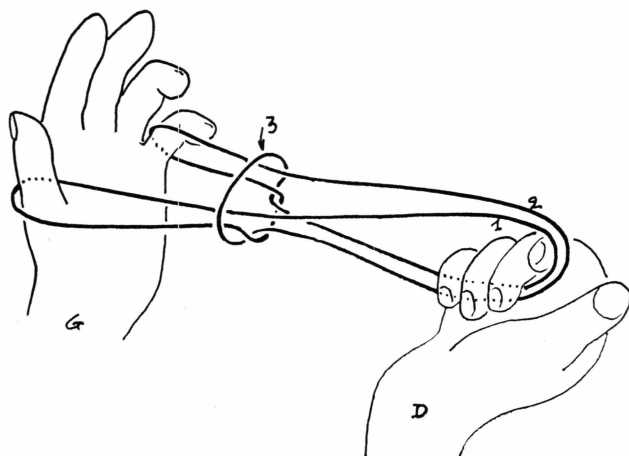

Fig. 5.

La main droite a passé dans la boucle 3, et continuant à tirer, a légèrement serré cette boucle.

La figure est terminée.

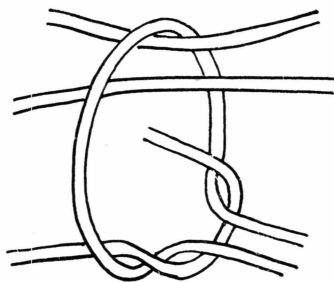

Fig. 6.

D'un mouvement de bascule de la main droite, on peut alternativement serrer et desserrer la figure.

Figure terminée.

(Kiāwi = l'anus).

JEU DE FICELLE No. 4

cagiãt (tsaguittèt) = la cage thoracique.

Note: pour ce jeu de ficelle, il faut une boucle très longue, à peu près l'envergure de l'exécutant.

Fig. 1.

Au départ, les mains sont placées à chaque extrémité de la boucle, comme si celle ci était de taille normale.

La figure 1 représente la position de départ, main droite et main gauche.

L'index droit suivant la flèche, va venir prendre par dessous le brin 1. Puis les deux mains s'éloigneront l'une de l'autre.

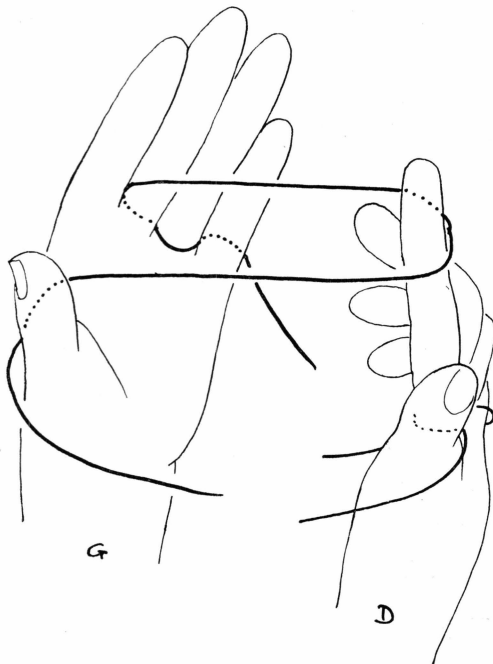
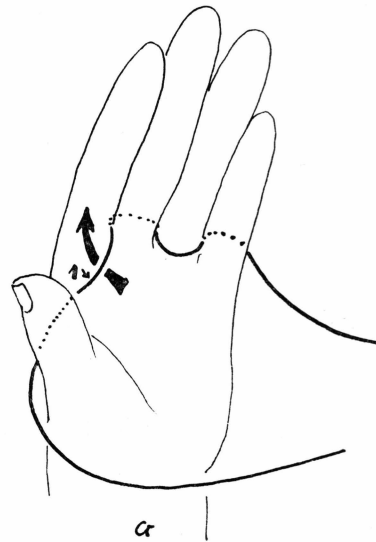

Fig. 2.

L'index droit a exécuté le mouvement.

L'index gauche, à son tour, va faire un mouvement symétrique.

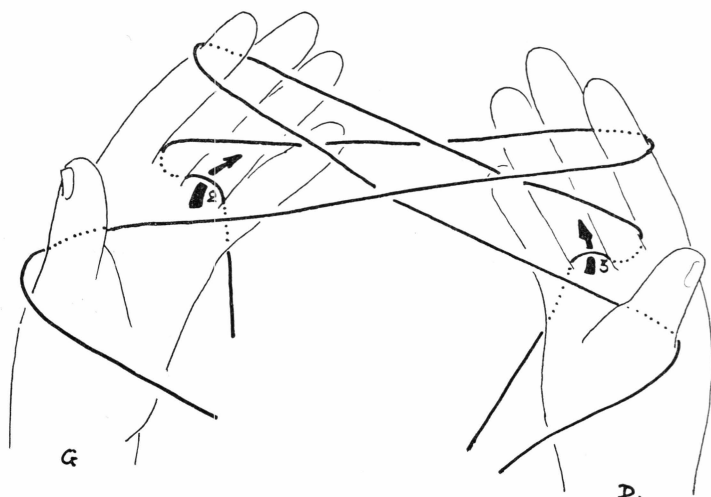

Fig. 3.

Les index ont exécuté le mouvement.

L'annulaire droit va venir passer sous le brin 2 de l'annulaire gauche (suivant la flèche 2).

Puis l'annulaire gauche va venir prendre le brin 3 de l'annulaire droit (suivant la flèche 3).

Les deux mains s'écarteront l'une de l'autre pour tendre la figure.

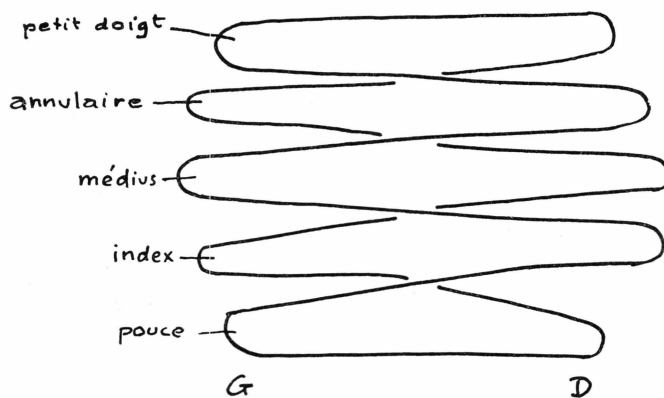

Fig. 4.

Schéma de la figure ainsi obtenue.

Fig. 5.

Les pouces, suivant les flèches, vont venir se placer dans les boucles des index.

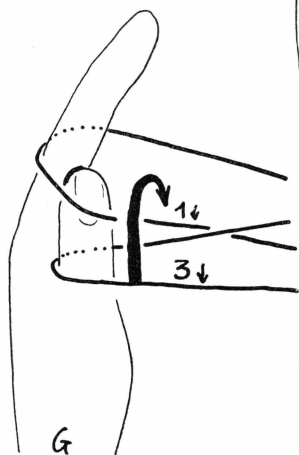

Fig. 7.

Les dents ont exécuté le mouvement.

Les pouces et les dents vont maintenant exécuter le même mouvement avec les autres doigts.

Le pouce gauche, suivant la flèche G., va venir se placer derrière le brin 4 (dans la boucle du médium).

Le pouce droit, suivant la flèche D., va venir se placer également derrière le brin 4.

Attention. Dans ce mouvement, le pouce gauche vient se placer dans la boucle du médium gauche. Mais le pouce droit ne vient pas se placer dans la boucle du médium droit.

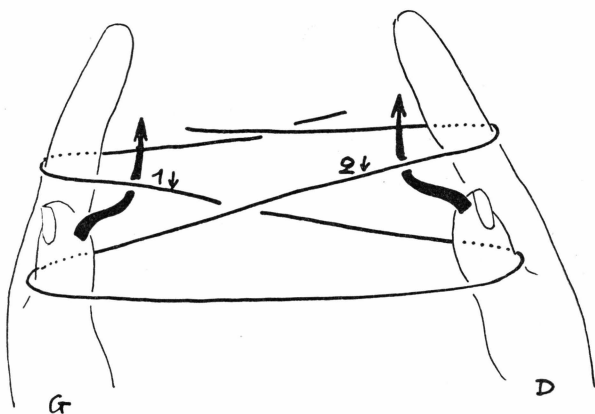
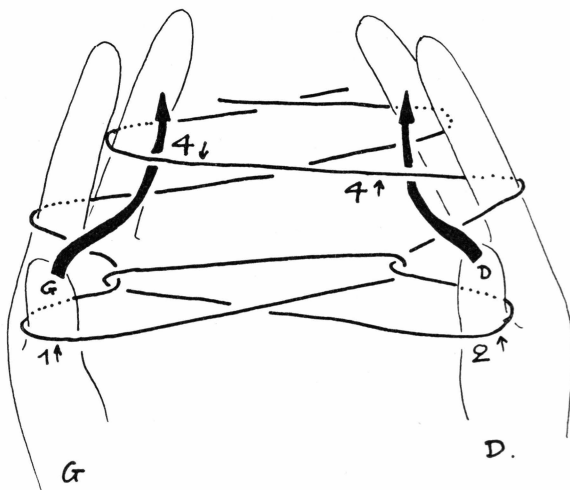

Fig. 6.

Les pouces sont venus se placer dans les boucles des index.

Les dents vont saisir le brin 3 et, suivant la flèche, ils vont le faire passer par dessus le pouce gauche.

Mouvement symétrique des dents par dessus le pouce droit.



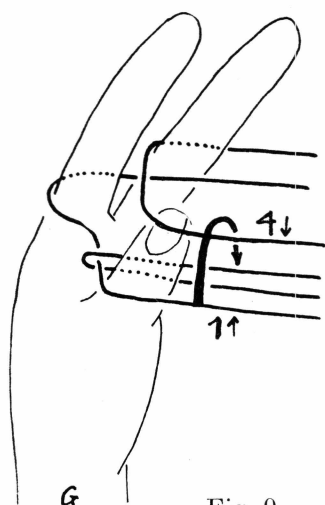

Fig. 8.

Mouvement du pouce gauche.

Le pouce est venu se placer derrière le brin 4.

Les dents vont saisir le brin 1 et le faire passer suivant la flèche, derrière le brin 4, par dessus le pouce.

Fig. 9.

Mouvement du pouce droit.

Le pouce droit est venu se placer derrière le brin 4.

Les dents vont saisir le brin 2, et, suivant la flèche, vont faire passer le brin 2 par dessus le pouce droit.

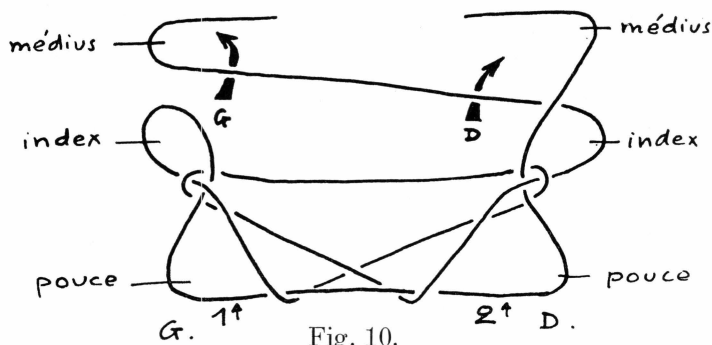
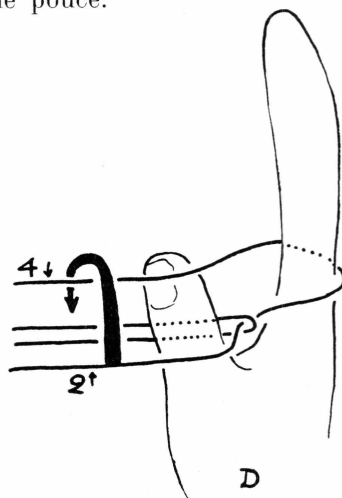

Fig. 10.

Schéma de la figure ainsi obtenue.

Le même mouvement va se répéter successivement pour tous les brins jusqu'à celui des petits doigts;

Le pouce gauche va venir se placer suivant la flèche G.

Les dents vont faire passer le brin 1 par dessus le pouce gauche.

Le pouce droit va venir se placer suivant la flèche D.

Les dents vont faire passer le brin 2 par dessus le pouce droit.

Et ainsi de suite.

Fig. 11.

Schéma de la figure obtenue.

Le mouvement a été répété pour tous les brins.

Le dernier brin, celui du petit doigt, est sur l'ongle du pouce (petit doigt et pouce de la main gauche; et petit doigt et pouce de la main droite).

Le petit doigt va se replier sur le pouce, suivant la flèche.

Le pouce va se retirer de la boucle formée par les brins 1 et 2. En même temps, le petit doigt, suivant la flèche, va prendre la place du pouce.

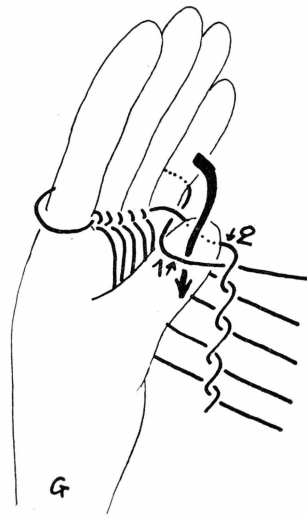

Lorsque ce mouvement sera exécuté des deux mains, les petits doigts vont se redresser, entraînant les brins 1; puis les mains vont s'ouvrir, paumes en l'air.

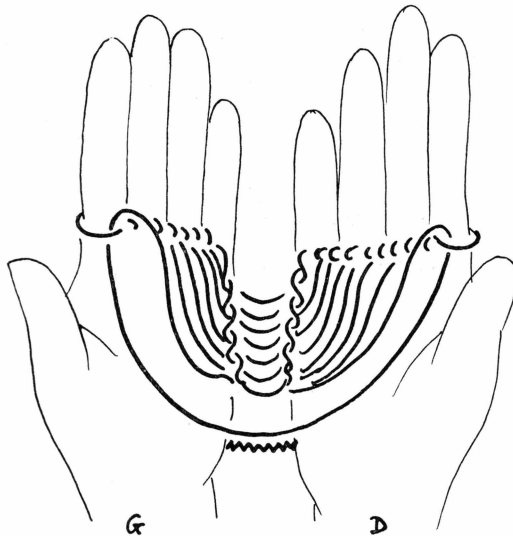

Fig. 12.

Les mains se sont ouvertes.

Les dents vont saisir la boucle la plus proche des pouces (la seule boucle libre). Le zigzag représente la position des dents.

Les dents vont tirer sur la boucle qu'ils tiennent, en même temps que les mains vont s'écartier l'une de l'autre, pouces vers le haut, doigts écartés, les paumes se faisant face.

La figure sera alors terminée.

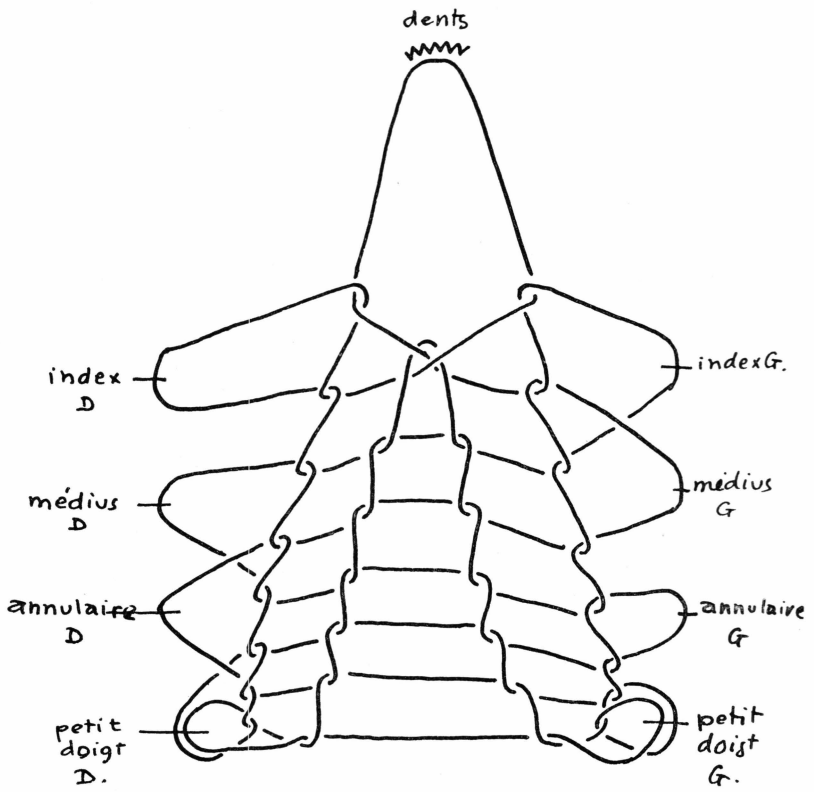

Fig. 13.

Figure terminée.

(cagità^t = la cage thoracique).

JEU DE FICELLE No. 5

Ce jeu n'a pas de nom.

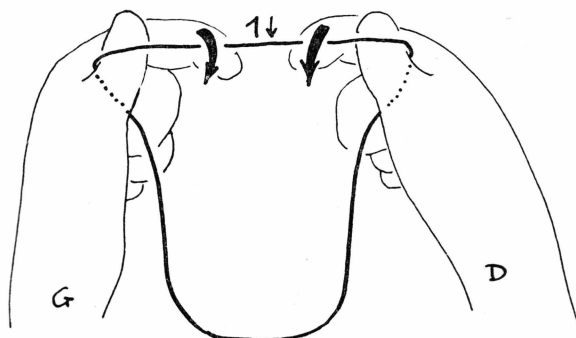

Fig. 1.

Position de départ, les mains très rapprochées l'une de l'autre.

Les index, suivant les flèches, vont passer simultanément par dessus le brin 1.

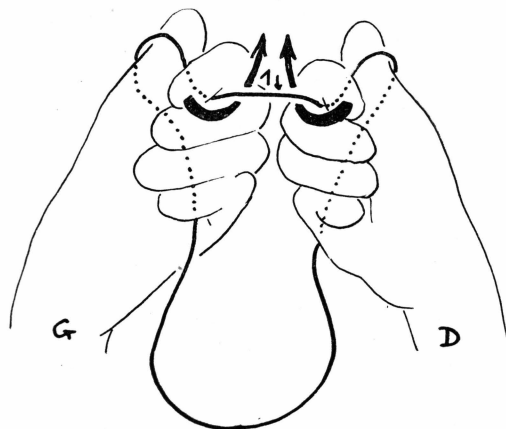

Fig. 2.

Les index ont passé par dessus le brin 1.

Les mains vont exécuter un mouvement de rotation qui va amener les ongles, actuellement intérieurs, dans la position extérieure.

En même temps les index, suivant les flèches, vont s'allonger en passant sous le brin 1.

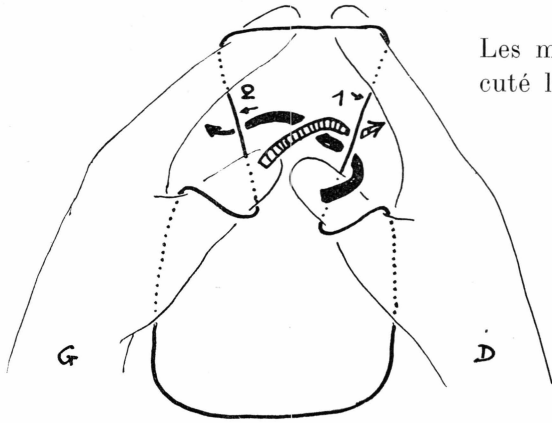

Fig. 3.

Les mains et les index ont exécuté le mouvement.

Le pouce gauche, suivant la flèche hachurée, va passer sous le brin 1.

Le pouce droit, va ensuite, suivant la flèche noire, se retirer de la boucle formée par le brin 1, passer derrière ce brin et venir prendre le brin 2 par dessous.

Fig. 4.

Mouvement en cours d'exécution.

Le pouce gauche est venu prendre le brin 1 par dessous.

Le pouce droit, suivant la flèche, va sortir du brin 1 pour venir prendre le brin 2 par dessous.

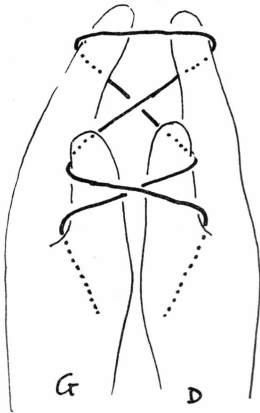
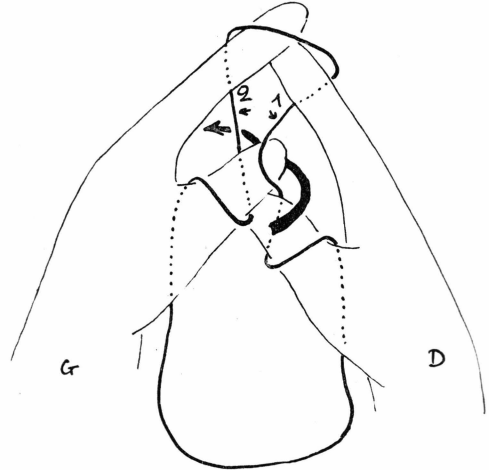

Fig. 5.

Figure ainsi obtenue.

Les mains vont s'éloigner pour tendre la figure.

Fig. 6.

Les pouces et les index ont exécuté le mouvement. La figure a été tendue.

La main gauche va se replier par dessus le brin 1, en suivant la flèche. Elle va passer sous le brin 2 pour venir prendre le brin 3 entre l'index et le médus.

La main droite va exécuter un mouvement symétrique.

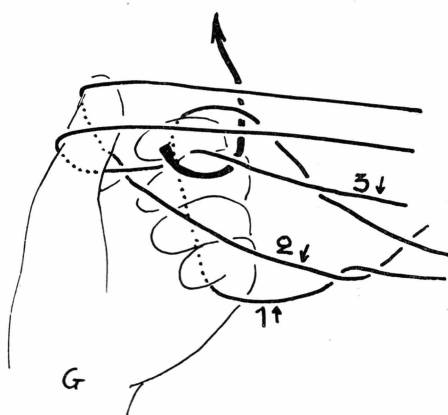
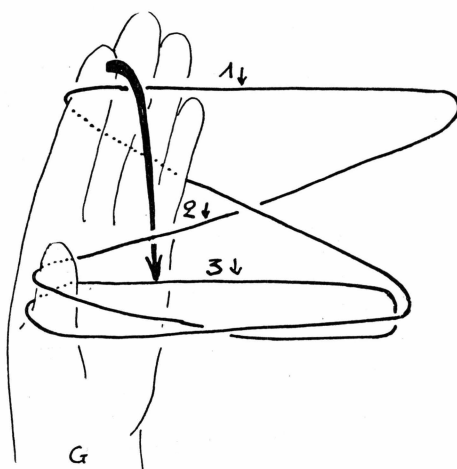

Fig. 7.

Les index et les médus ont pris le brin 3.

L'index et le médus gauche, suivant la flèche, vont se redresser en entraînant le brin 3.

L'index et le médus droit vont exécuter un mouvement symétrique.

Fig. 8.

Les index se sont relevé, entraînant le brin 3.

Les pouces vont lâcher leurs boucles et la figure va se tendre et sera ainsi terminée.

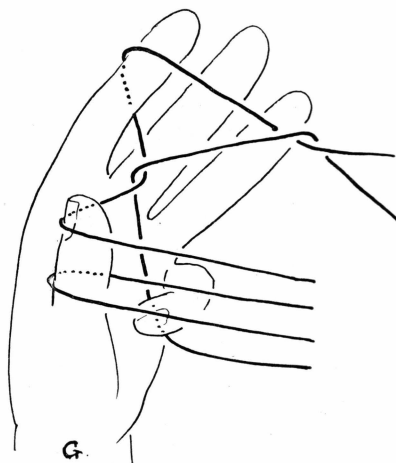

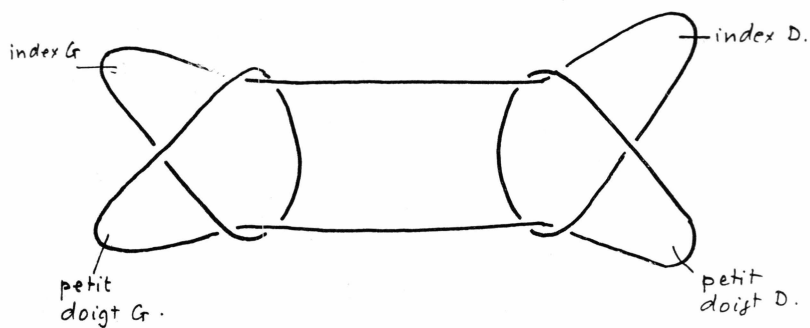

Fig. 9.

Figure terminée.

(cette figure n'a pas de nom).

JEU DE FICELLE No. 6

pādi (pâdi) = la pagaie.

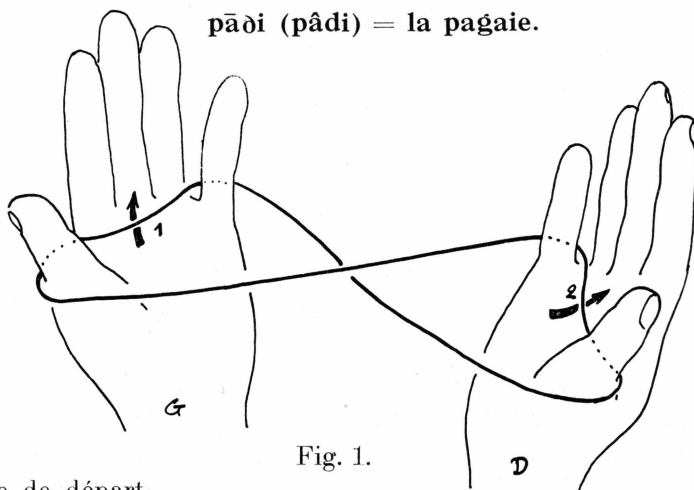

Fig. 1.

Figure de départ.

L'index droit, suivant la flèche 1, va venir prendre par dessous le brin palmaire gauche.

L'index gauche, suivant la flèche 2, va venir prendre par dessous le brin palmaire droit.

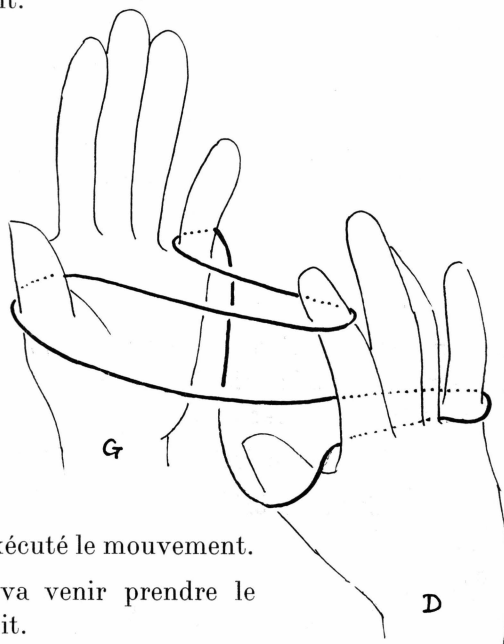

Fig. 2.

L'index droit a exécuté le mouvement.

L'index gauche va venir prendre le brin palmaire droit.

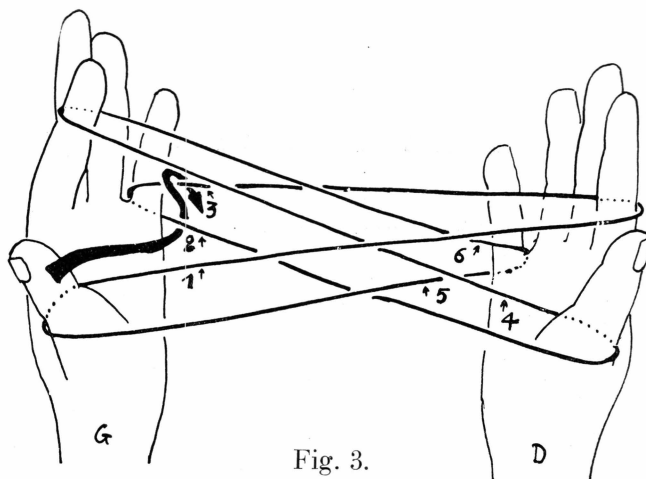

Fig. 3.

Les 2 index ont chacun pris le brin palmaire opposé et la figure s'est tendue.

Le pouce gauche, suivant la flèche, va passer par dessus le brin 1, par dessous le brin 2, pour venir prendre le brin 3 par dessus.

Le pouce droit va faire le même mouvement. Passant par dessus le brin 4, par dessous le brin 5, il viendra prendre le brin 6 par dessus.

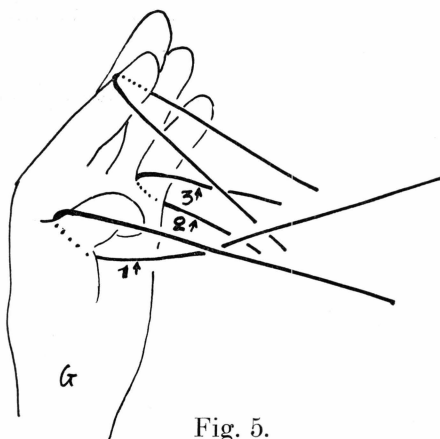

Fig. 5.

Le pouce gauche qui s'est abaissé par dessus le brin 1 a passé sous le brin 2 pour venir prendre le brin 3 par dessus.

Mouvement symétrique du pouce droit.

Le pouce gauche, entraînant le brin 3 va s'abaisser suivant la flèche pour reprendre sa position normale.

Mouvement symétrique du pouce droit.

Fig. 4.
Mouvement en cours d'exécution.

Le pouce gauche s'est abaissé par dessus le brin 1 et va passer sous le brin 2.

Mouvement symétrique du pouce droit.

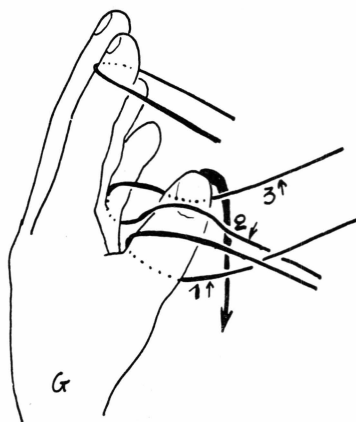

Fig. 6.

Les 2 pouces se sont abaissés, entraînant respectivement chacun leurs brins.

Les 2 mains vont exécuter simultanément un mouvement de rotation suivant la flèche.

Ce mouvement de rotation se fait de l'exécutant vers l'extérieur, c'est à dire en éloignant les ongles de l'exécutant.

A la fin de ce mouvement, les pouces seront verticaux.

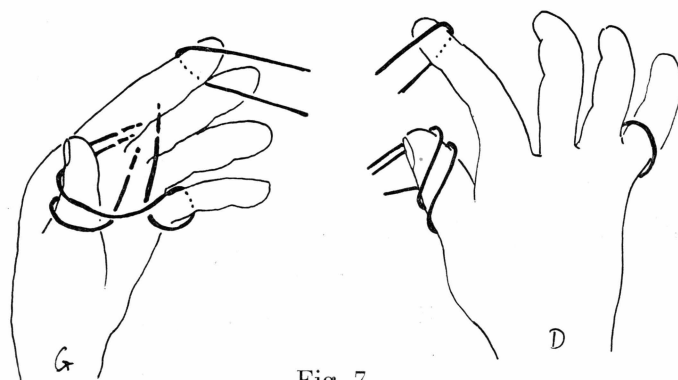
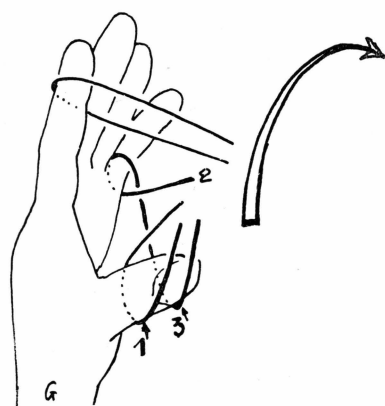

Fig. 7.

Les mains ont fini leur mouvement de rotation.

Les deux index vont lâcher leurs boucles et la figure va être tendue.

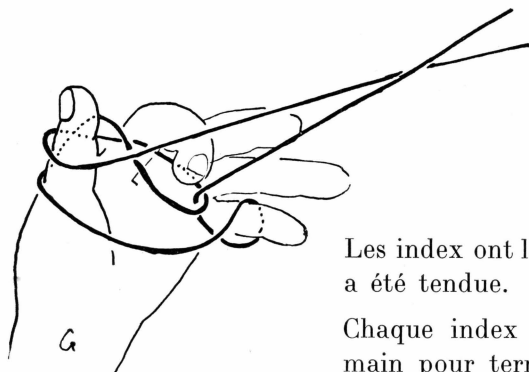

Fig. 8.

Les index ont lâché leurs boucles et la figure a été tendue.

Chaque index «serre» chaque coté vers la main pour terminer la figure.

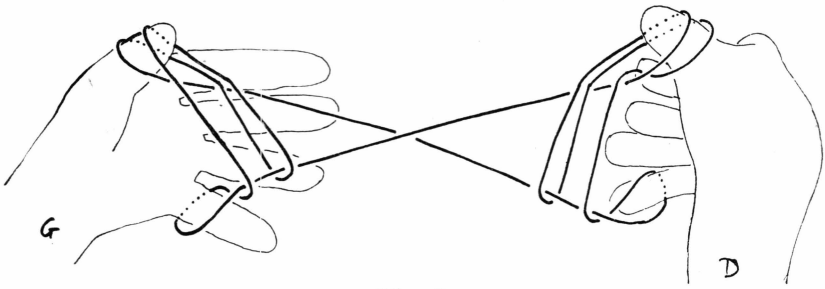

Fig. 9.
Figure terminée.

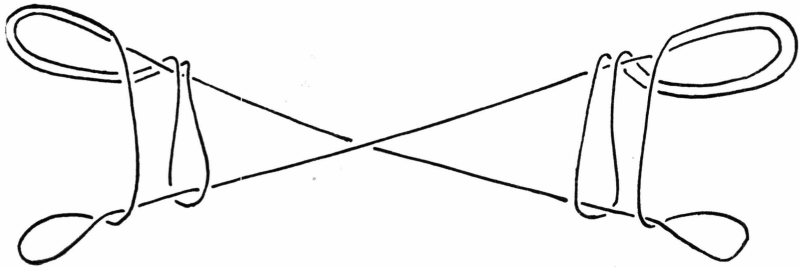

Fig. 10.
pādi = la pagaie.

JEU DE FICELLE No. 7

atoqät (atokrèt)

- mot dont le sens s'est perdu.
- comparer ce jeu de ficelle avec le jeu No. 3: paði (la pagaie).

Fig. 1.

Position de départ, main gauche et main droite.

L'index droit, suivant la flèche, va venir prendre le brin palmaire 1 de la main gauche, sur sa partie dorsale et proximale.

Même mouvement de l'index gauche.

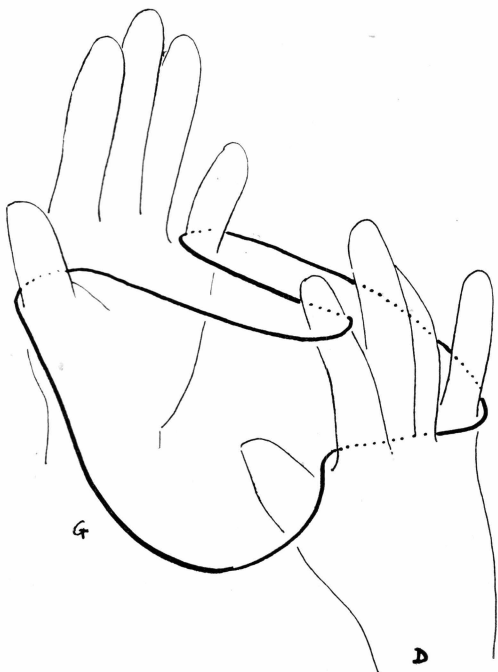
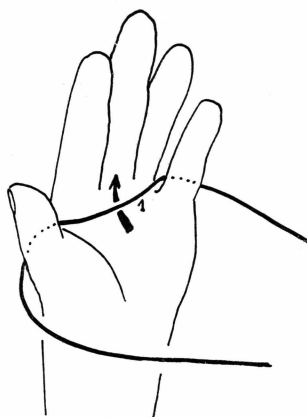

Fig. 2.

La main droite a exécuté le mouvement.

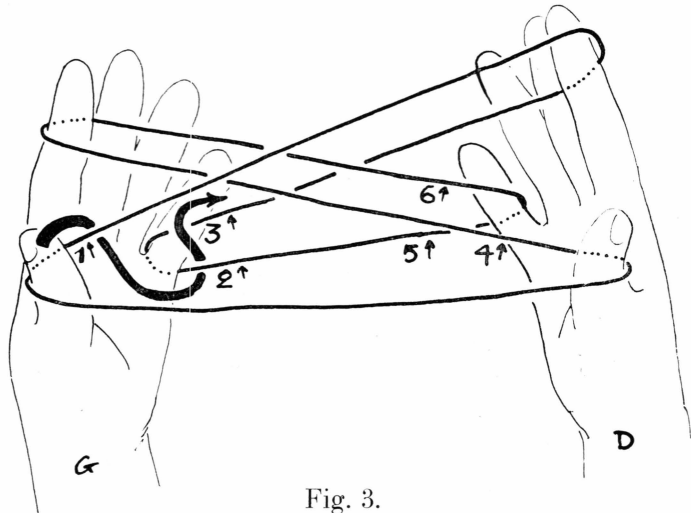

Fig. 3.

Les deux index ont pris chacun le brin palmaire opposé et la figure s'est tendue.

Le pouce gauche, suivant la flèche, va passer par dessus le brin 1, par dessous le brin 2, pour venir prendre le brin 3 par dessus.

Le pouce droit va faire un mouvement symétrique, passant par dessus le brin 4, par dessous le brin 5, il viendra prendre le brin 6 par dessus.

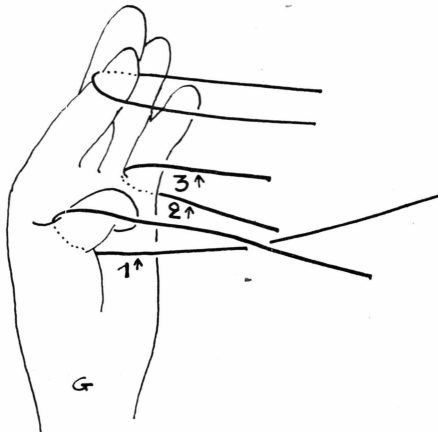

Fig. 4.

Mouvement en cours d'exécution.

Le pouce gauche s'est abaissé par dessus le brin 1 et va passer sous le brin 2.

Mouvement symétrique des deux pouces.

Fig. 5.

Le pouce gauche, qui s'est abaissé par dessus le brin 1, a passé sous le brin 2 pour venir prendre le brin 3 par dessus.

Mouvement symétrique du pouce droit.

Le pouce gauche, entraînant le brin 3, va s'abaisser suivant la flèche pour reprendre sa position initiale.

Mouvement symétrique du pouce droit.

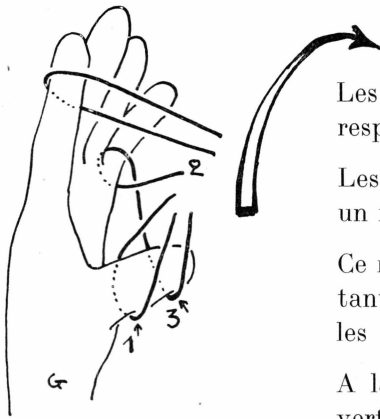
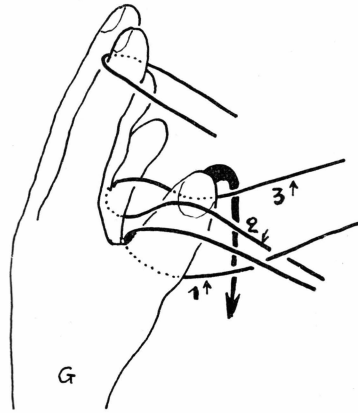

Fig. 6.

Les deux pouces se sont abaissés, entraînant respectivement chacun leurs brins.

Les deux mains vont exécuter simultanément un mouvement de rotation suivant la flèche.

Ce mouvement de rotation se fait de l'exécutant vers l'extérieur c'est à dire en éloignant les ongles de l'exécutant.

A la fin du mouvement, les pouces seront verticaux.

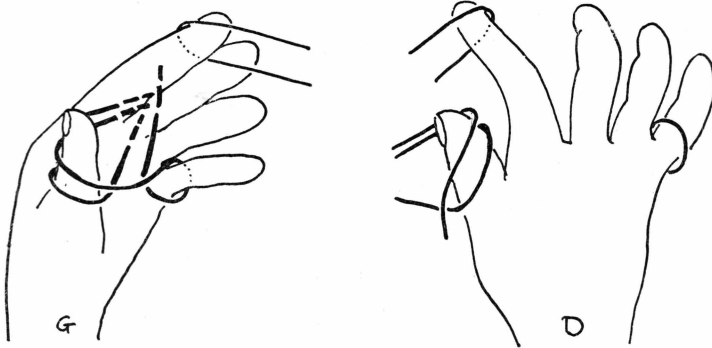

Fig. 7.

Les mains ont fini leur mouvement de rotation.

Les deux index vont lâcher leurs boucles et la figure va être tendue.

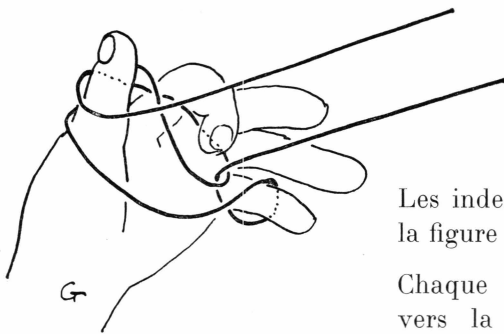

Fig. 8.

Les index ont lâché leurs boucles et la figure a été tendue.

Chaque index «serre» chaque côté vers la main, pour terminer la figure.

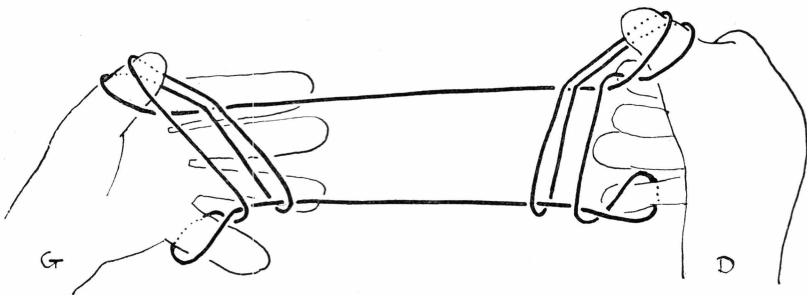

Fig. 9.

Figure terminée.

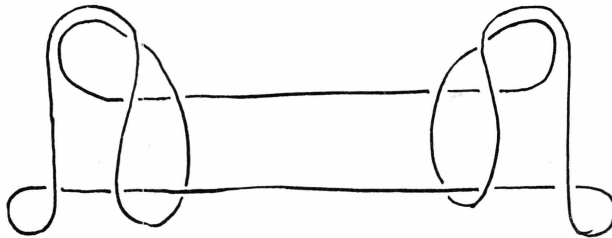

Fig. 10.

atoqât.

JEU DE FICELLE No. 8

— unaqit piāgīne' (ounakrit piāguinnek)

— unaqit = la lampe à huile

— piāgīne' = le plus rapide des deux

= la lampe à huile par le procédé le plus court.

Fig. 1.

Position de départ, main gauche et main droite.

L'index droit va prendre le brin palmaire 1 de la main gauche sur sa partie dorsale et proximale, en suivant la flèche.

Puis l'index droit exécutera un mouvement symétrique.

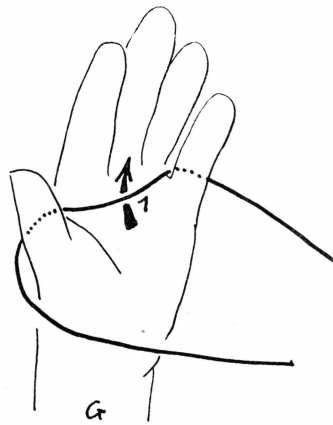
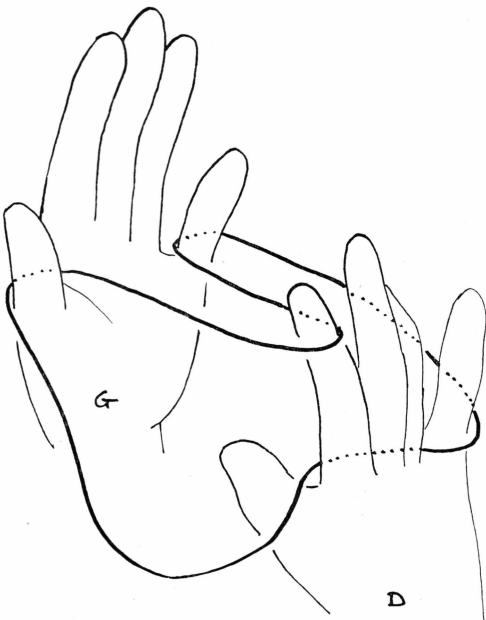

Fig. 2.

L'index droit a exécuté le mouvement.

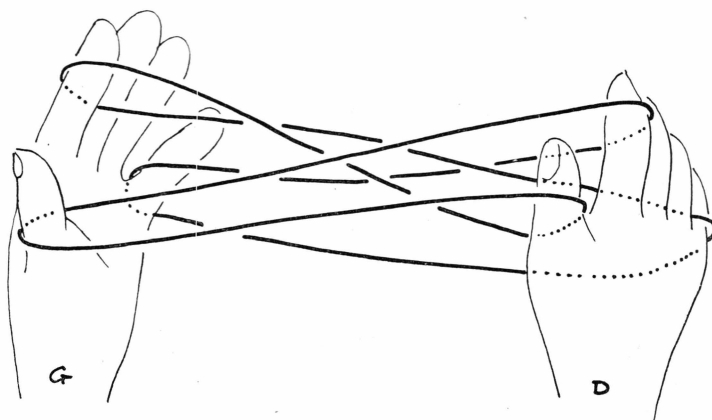

Fig. 3.

Les index ont exécuté le mouvement.

Les pouces vont lâcher leurs boucles.

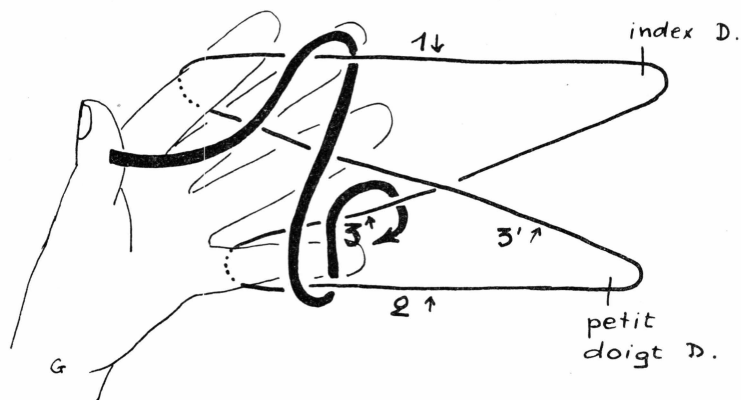

Fig. 4.

Les pouces ont lâché leurs boucles.

Le pouce gauche, suivant la flèche va passer par dessus le brin 1 et l'abaisser. Puis il passera sous le brin 2 pour venir prendre le brin 3 par dessus et se relever en entraînant le brin 3.

Le pouce droit va exécuter un mouvement symétrique, abaissant le brin 1, passant sous le brin 2 pour aller prendre le brin 3' qu'il entrainera en se relevant.

Fig. 5.

Le pouce gauche a pris le brin 1 par dessus.

Le pouce gauche, suivant la flèche, va passer sous le brin 2.

Mouvement symétrique du pouce droit.

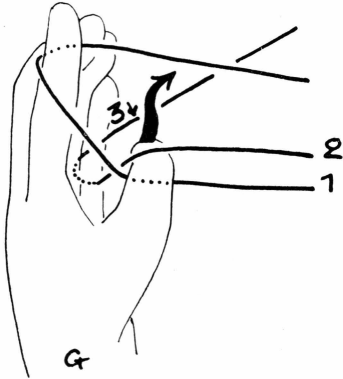
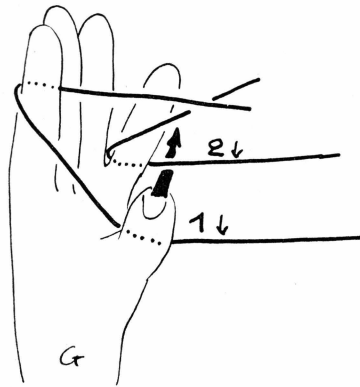

Fig. 6.

Le pouce gauche a passé sous le brin 2.

Suivant la flèche, le pouce va passer sur le brin 3.

Mouvement symétrique du pouce droit.

Fig. 7.

Le pouce gauche a pris le brin 3.

Le pouce, entraînant les brins 3 et 1, va s'abaisser en suivant la flèche.

Mouvement symétrique du pouce droit.

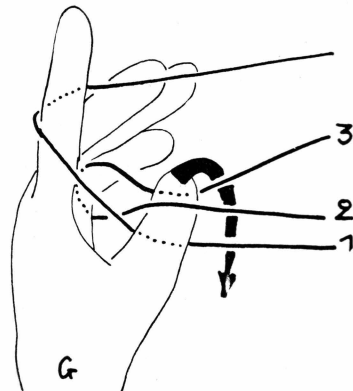

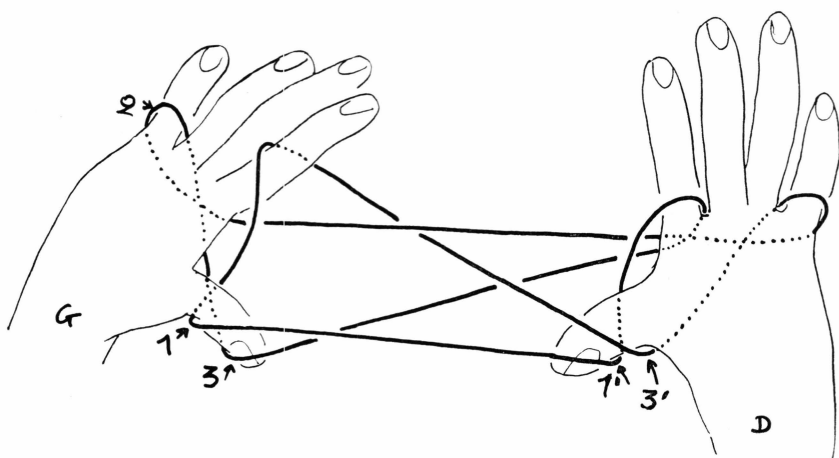

Fig. 8.

Les deux pouces ont exécuté le mouvement simultané d'abaissement.

Le pouce gauche va lâcher la boucle 1.

Le pouce droit va lâcher la boucle 1'.

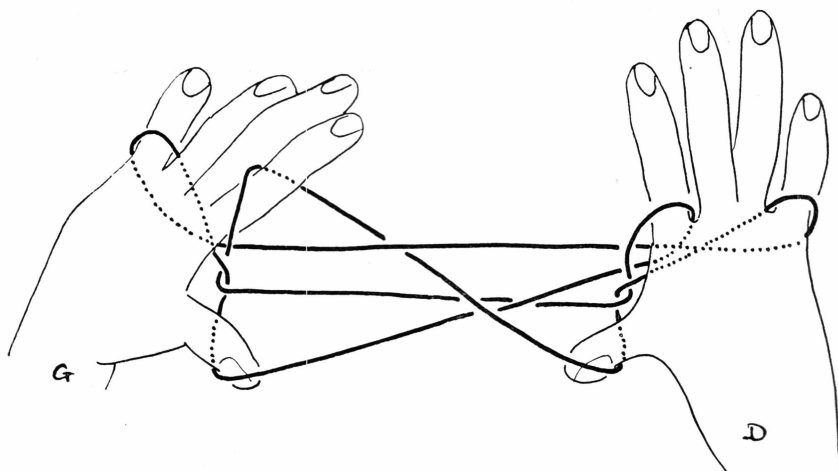

Fig. 9.

Les pouces ont lâché les boucles 1 et 1'.

Les mains vont faire un mouvement de rotation simultané pour relever les pouces.

La figure sera terminée.

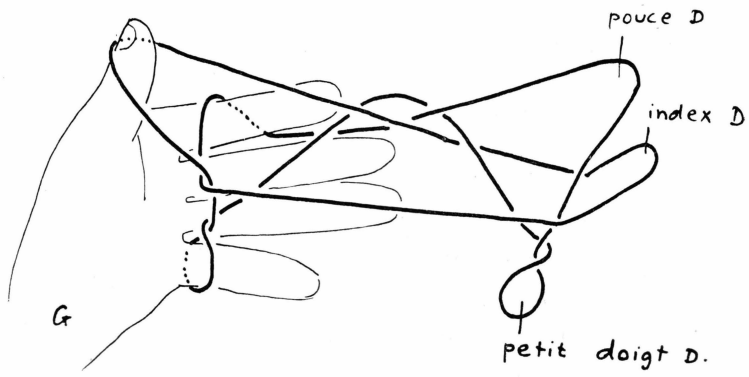

Fig. 10.

Figure terminée.

unaqit piāgīne' = la lampe à huile par le procédé le plus court.

JEU DE FICELLE No. 9

unaqit piadīne' (ounakrit piadīnek)

- unaqit = la lampe à huile.
- piadīne' = le plus long des deux
- = la lampe à huile par le procédé le plus long.

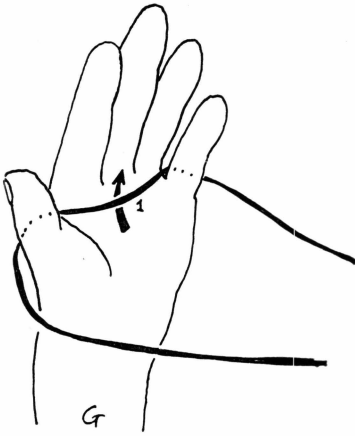

Fig. 1.

Position de départ, main gauche et main droite.

L'index droit va prendre le brin palmaire 1 de la main gauche sur sa partie dorsale et proximale (en suivant la flèche).

Même mouvement de l'index gauche.

Fig. 2.

L'index droit a exécuté le mouvement.

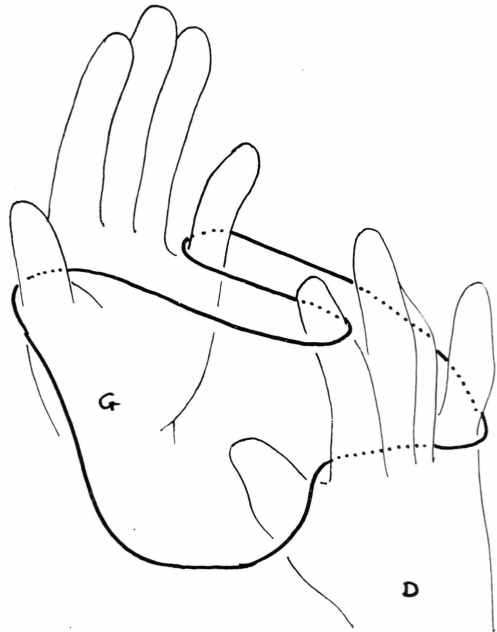

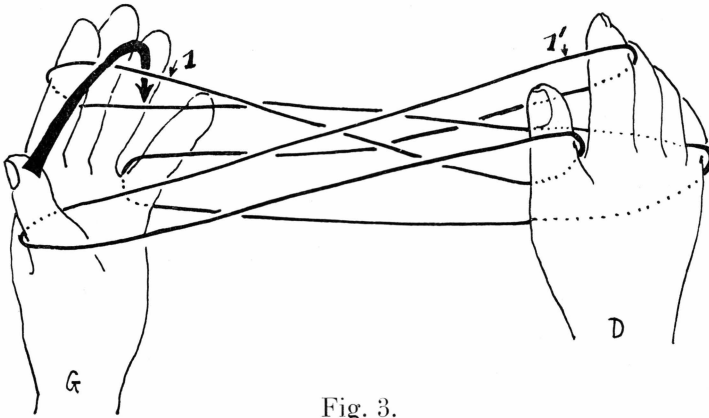

Fig. 3.

Les deux index ont exécuté leur mouvement.

Le pouce gauche, suivant la flèche, va venir prendre par dessus le brin 1.

Mouvement symétrique du pouce droit qui va venir prendre le brin 1'.

Fig. 4.

Le pouce a pris le brin 1 par dessus.

Le pouce, suivant la flèche, va venir prendre le brin 2 par dessous.

Mouvement simultané des deux pouces.

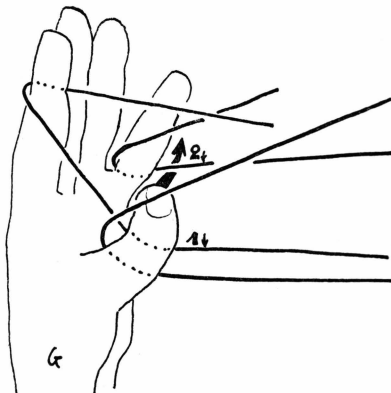
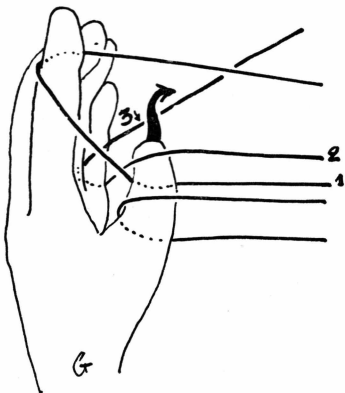

Fig. 5.

Le pouce a passé sous le brin 2.

Le pouce, suivant la flèche, va passer sur le brin 3.

Mouvement simultané des deux pouces.



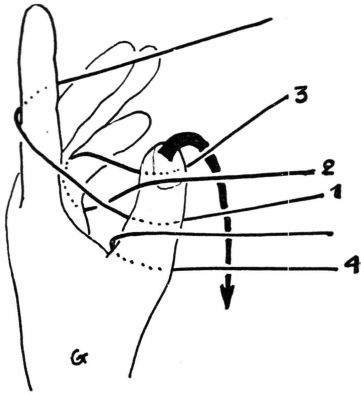

Fig. 6.

Le pouce a pris le brin 3.

Le pouce, entraînant les brins 4, 1 et 3, va s'abaisser en suivant la flèche.

Mouvement simultané des deux pouces.

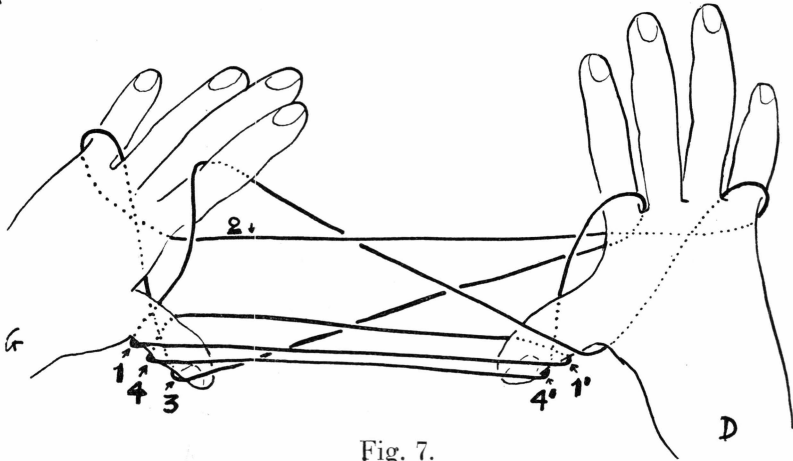

Fig. 7.

Les deux pouces ont exécuté le mouvement simultané d'abaissement.

Le pouce gauche va lâcher les boucles 1 et 4.

Le pouce droit va lâcher les boucles 1' et 4'.

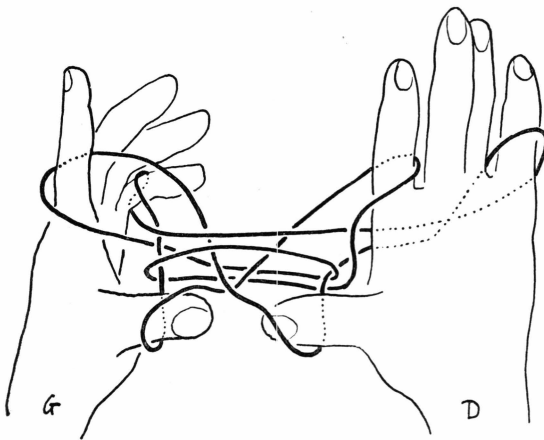

Fig. 8.

Les deux pouces ont lâché les boucles.

Les mains vont faire un mouvement de rotation simultanée pour relever les pouces.

La figure sera terminée.

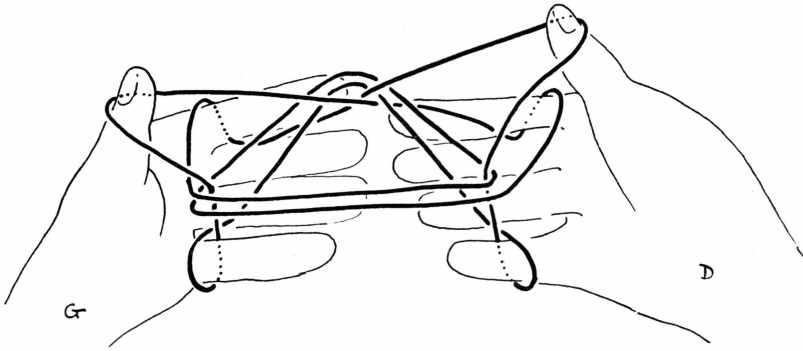

Fig. 9.

Les mains ont exécuté leur mouvement de rotation, relevant les pouces.
La figure est terminée.

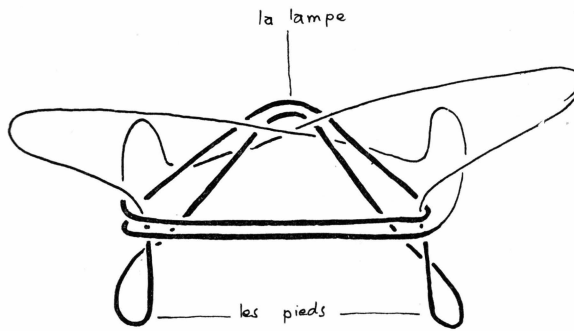

Fig. 10.

unaqit piadīne' = la lampe à huile par le procédé le plus long.

JEU DE FICELLE No. 10

nikät piagiñⁿ (nikkèt piaguinnî)

— nikät = les boucles

— piagiñⁿ (plur. de piagiñe') = le plus court des deux

= les boucles par le procédé le plus court.

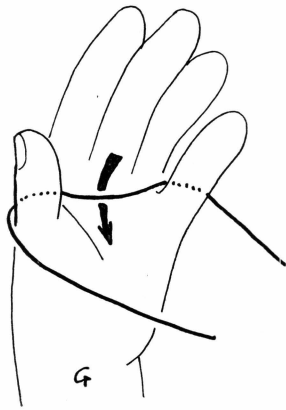

Fig. 1.

Figure de départ, main droite et main gauche.
L'index droit, suivant la flèche, va venir prendre le brin palmaire de la main gauche, par dessus.

Fig. 2.

L'index droit a exécuté le mouvement.

L'index gauche, suivant la flèche, va venir prendre le brin 1 par dessous.

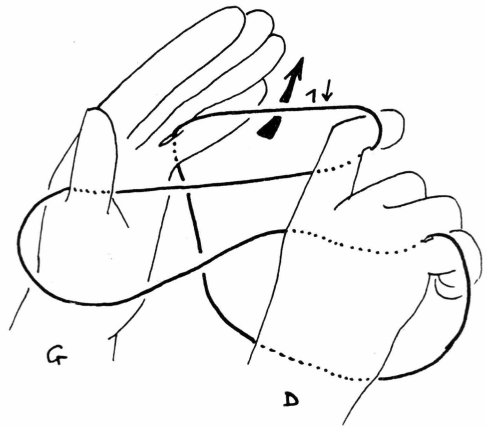

Fig. 3.

L'index gauche a exécuté le mouvement.

Les petits doigts vont lâcher leurs boucles.

Les mains vont s'écarter pour tendre la figure.

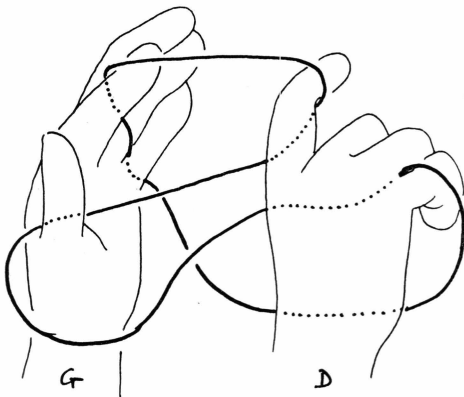

Fig. 4.

La figure a été tendue.

Le médus, l'annulaire et le petit doigt gauche, suivant la flèche hachurée, vont passer sous le brin 1.

Le médus, l'annulaire et le petit doigt droit, suivant la flèche noire, vont passer sous le brin 2.

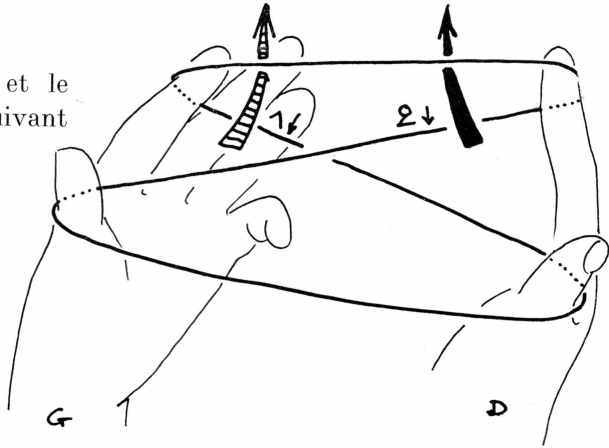

Fig. 5.

Les mains ont exécuté le mouvement.

Les quatre doigts de la main gauche, suivant la flèche, vont se replier sur le brin 1 et passer sous le brin 2.

Les quatre doigts de la main droite vont faire un mouvement symétrique;

ils vont se replier sur le brin 1 et passer sous le brin 3.

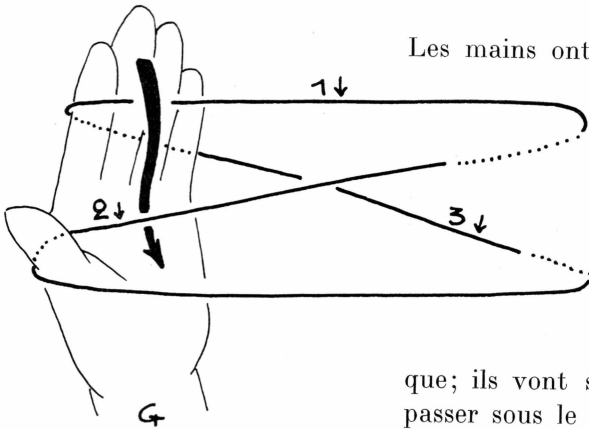
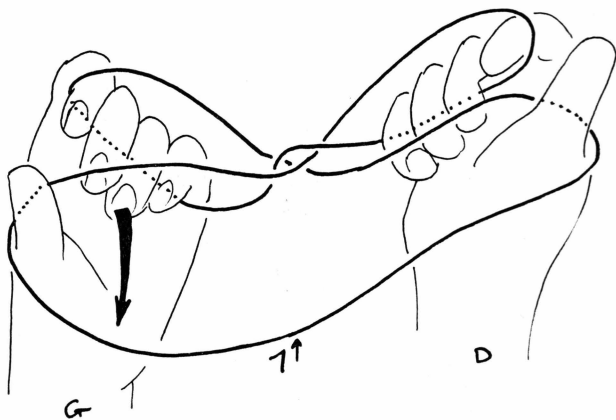

Fig. 6.

Les mains ont exécuté le mouvement.

Le médus et l'annulaire gauche, suivant la flèche, vont saisir le brin 1.

Le médus et l'annulaire droit, vont faire un mouvement symétrique: ils vont saisir le brin 1.



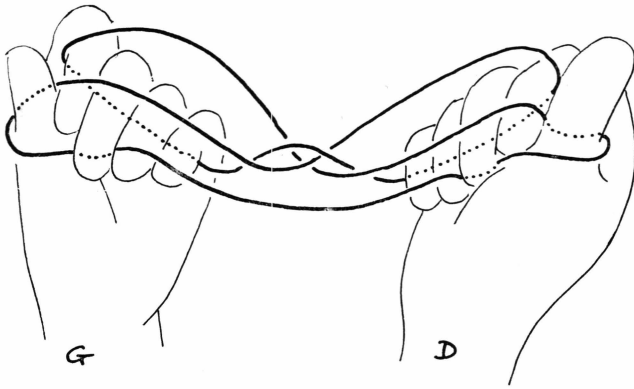

Fig. 7.
Figure ainsi
obtenue.

Fig. 8.

Les mains vont exécuter un mouvement de rotation. Les ongles qui sont actuellement intérieurs passeront, dans ce mouvement, à la position extérieure.

Ce mouvement fera passer le brin 1, entraîné par le médium, entre les brins 2 et 3, d'une part, et le brin 4 d'autre part.

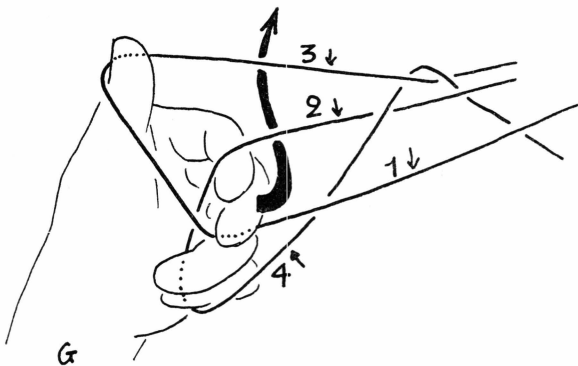
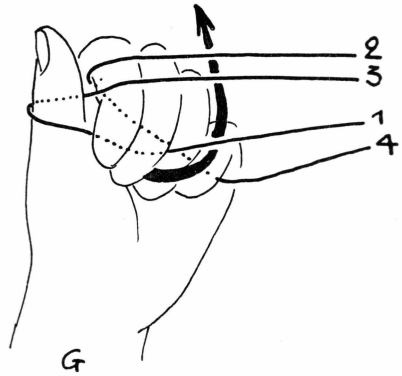

Fig. 9.

Suite du mouvement de rotation (exécuté par les deux mains).

L'index et le médium, suivant la flèche, vont se relever, entraînant le brin 1.

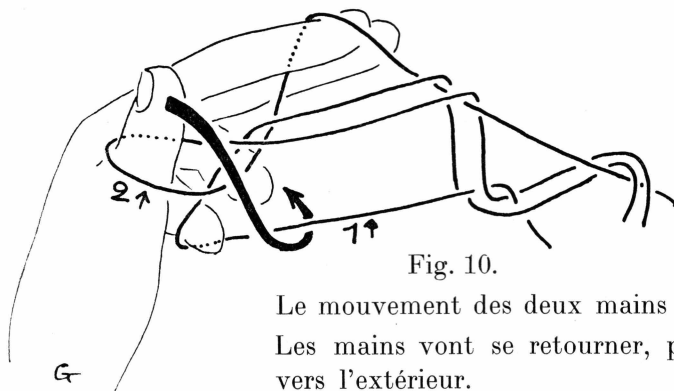

Fig. 10.

Le mouvement des deux mains est terminé.
Les mains vont se retourner, petits doigts
vers l'extérieur.

Le pouce gauche, suivant la flèche, va passer sous le brin 1.
Le pouce droit fera un mouvement symétrique.

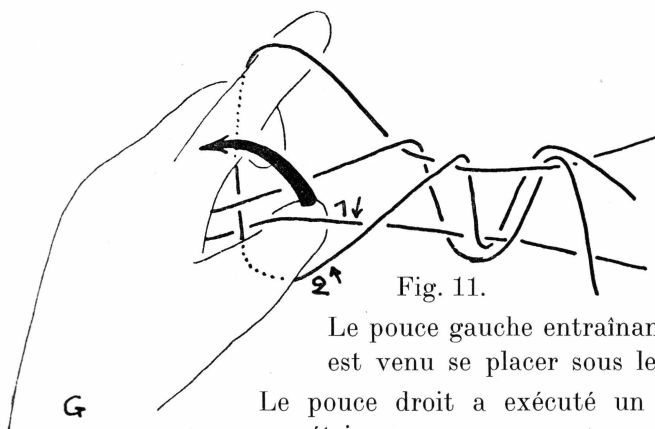

Fig. 11.

Le pouce gauche entraînant son brin 2
est venu se placer sous le brin 1.

Le pouce droit a exécuté un mouvement
symétrique.

Le pouce gauche, suivant la flèche, va se relever, entraînant le brin 1.
Le pouce droit exécutera un mouvement symétrique.

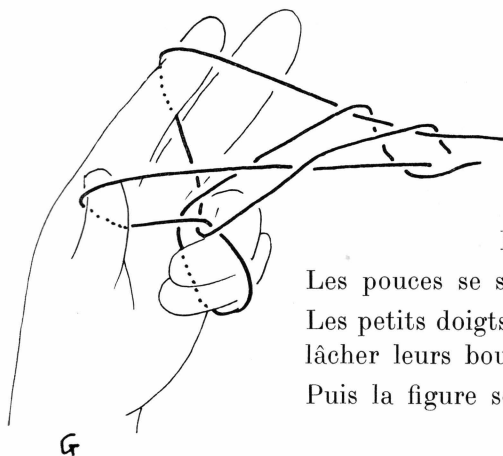

Fig. 12.

Les pouces se sont relevé.
Les petits doigts et les annulaires vont
lâcher leurs boucles.
Puis la figure sera tendue.

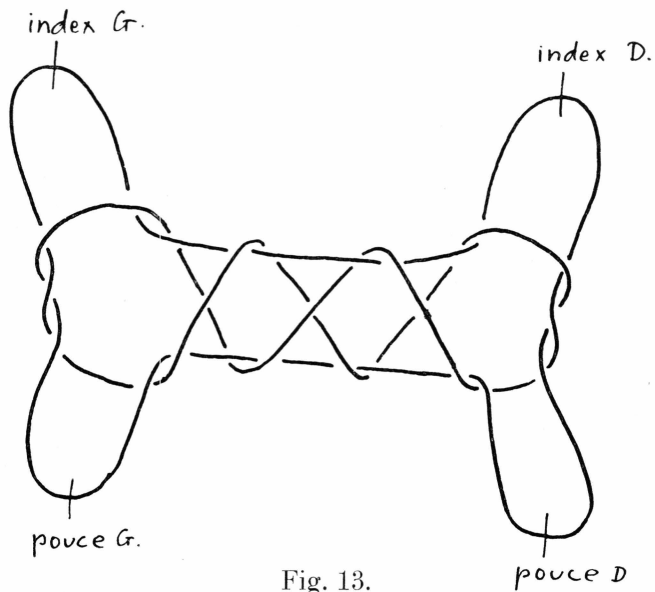

Fig. 13.

Schéma de la figure ainsi obtenue.

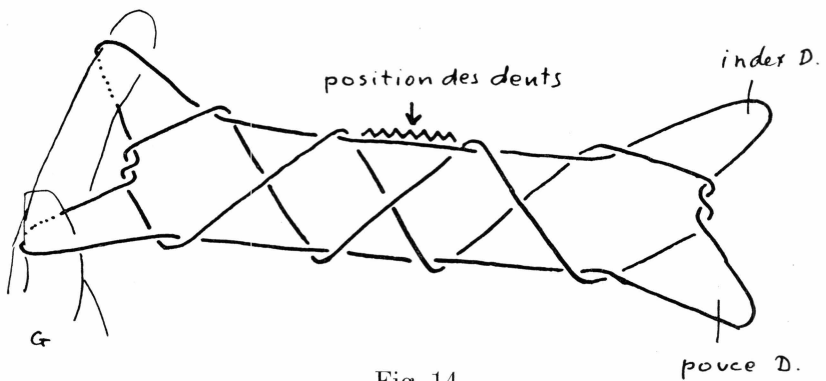

Fig. 14.

Les boucles des petits doigts et des annulaires ont été lâchés. La figure a été tendue.

Les dents vont saisir le brin marqué d'un zigzag.

Puis les index vont lâcher leurs boucles. Seuls les pouces conserveront leurs boucles.

Les mains vont s'éloigner l'une de l'autre et tendre la figure.

La figure sera ainsi terminée.

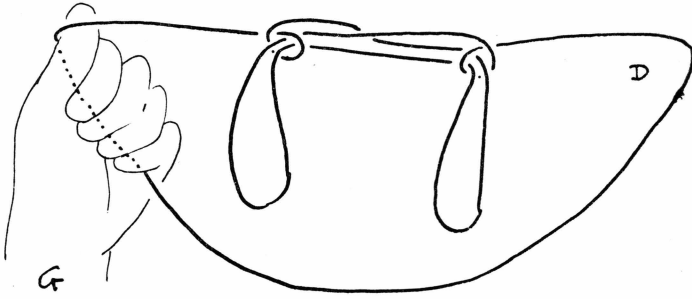

Fig. 15.

Figure terminée.

nikā^t piaginīⁿ = les boucles par le procédé le plus court.

JEU DE FICELLE No. 11

— *nīkā'* *piadīnīⁿ* (*nikkēt piadinnī*)

— *nīkā'* = les boucles

— *piadīnīⁿ* (plur. de *piadīnē'*) = le plus long des deux

= les boucles par le procédé le plus long.

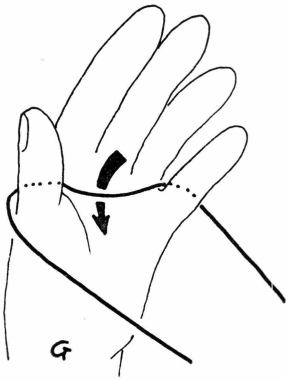

Fig. 1.

Figure de départ, main droite et main gauche.

L'index droit, suivant la flèche, va venir prendre le brin palmaire de la main gauche, par dessus.

Fig. 2.

L'index droit a exécuté le mouvement.

L'index gauche, suivant la flèche, va venir prendre le brin 1 par dessous.

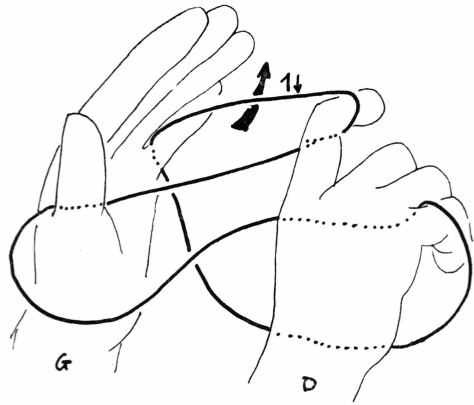
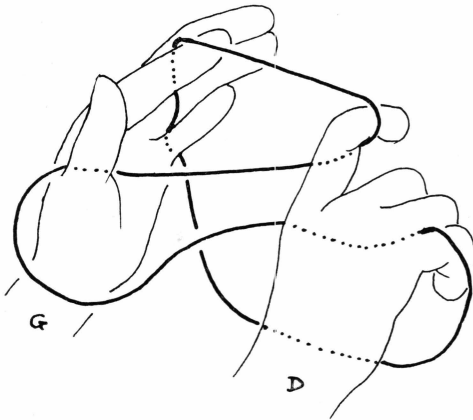

Fig. 3.

L'index gauche a exécuté le mouvement.

Les petits doigts vont lâcher leurs boucles.

Les mains vont s'écarter pour tendre la figure.



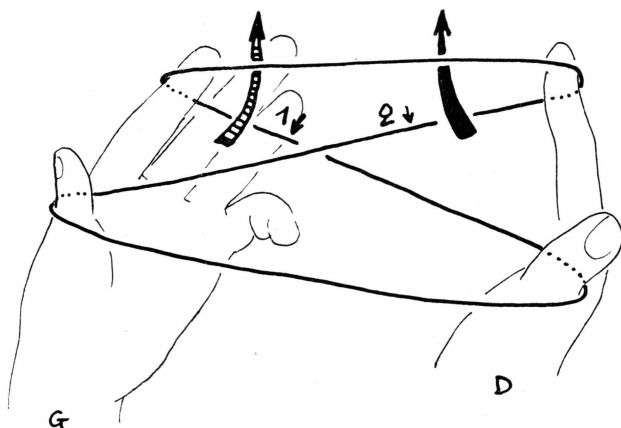

Fig. 4.

La figure a été tendue.

Le médus, l'annulaire et le petit doigt gauche, suivant la flèche hachurée, vont passer sous le brin 1.

Le médus, l'annulaire et le petit doigt droit, suivant la flèche noire, vont passer sous le brin 2.

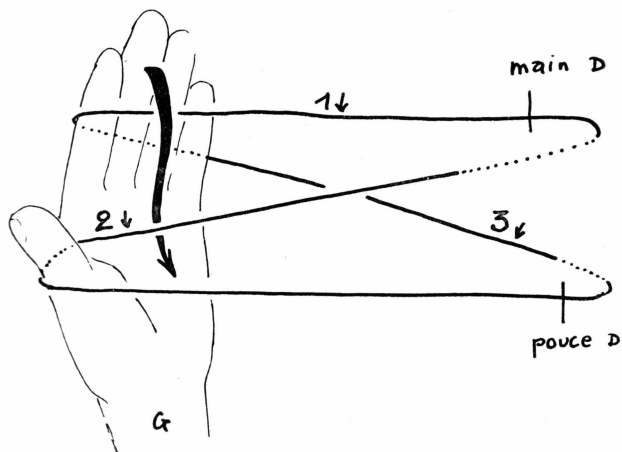

Fig. 5.

Les mains ont exécuté le mouvement.

Les quatre doigts de la main gauche, suivant la flèche, vont se replier sur le brin 1 et passer sous le brin 2.

Les quatre doigts de la main droite vont faire un mouvement symétrique: ils vont se replier sur le brin 1 et passer sous le brin 3.

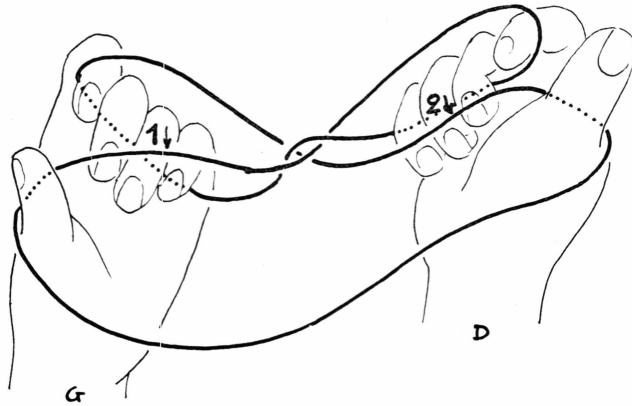

Fig. 6.

Les mains ont exécuté le mouvement.

Les mains vont se rapprocher.

Le médius gauche va soulever légèrement le brin 1.

Le médius droit va soulever légèrement le brin 2.

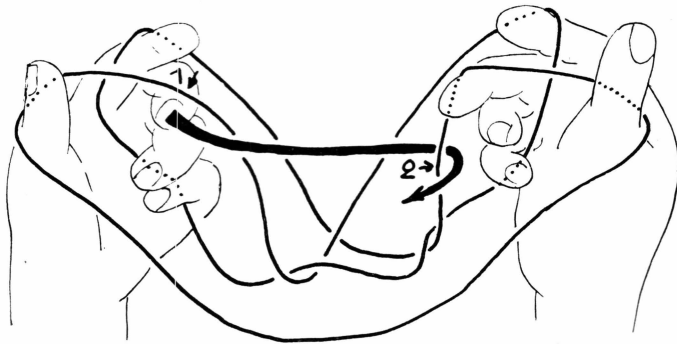

Fig. 7.

Les mains se sont rapprochées l'une de l'autre.

Le médius gauche, suivant la flèche, va venir prendre le brin 2 (soutenu par le médius droit), par derrière. Dans ce mouvement, le médius gauche entrainera le brin 1.

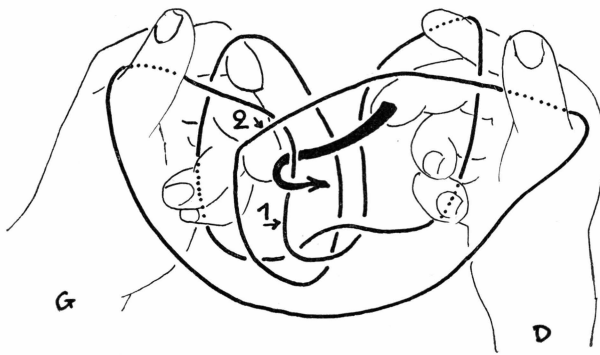

Fig. 8.

Le médius gauche entraînant le brin 1 a pris sur sa partie proximale et palmaire le brin 2.

Le médius droit, suivant la flèche, va prendre le brin 1 (soutenu par le médius gauche) par derrière.

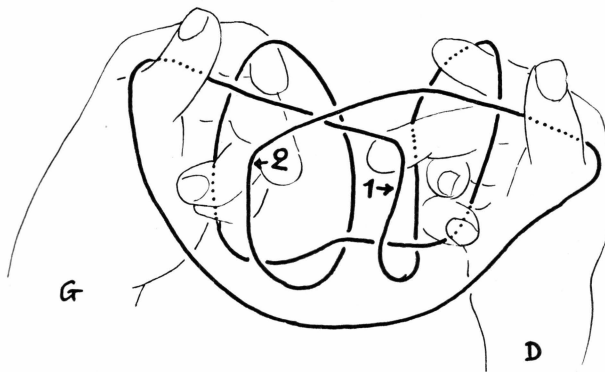

Fig. 9.

Les médius ont pris chacun leurs brins.

Les mains vont s'écarter.

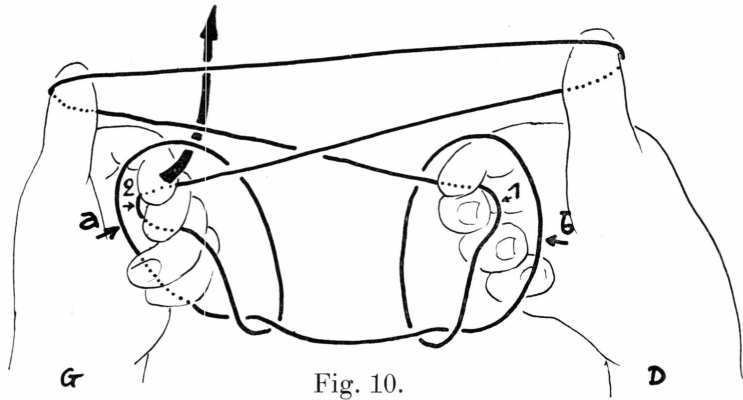

Fig. 10.

Les mains se sont écartées.

L'index gauche est venu serrer le brin 2 sur le médium gauche.

L'index droit est venu serrer le brin 1 sur le médium droit.

L'index et le médium gauche, suivant la flèche, vont se relever, entraînant le brin 2 à travers la boucle *a*.

L'index et le médium droit vont faire un mouvement symétrique, entraînant le brin 1 à travers la boucle *b*.

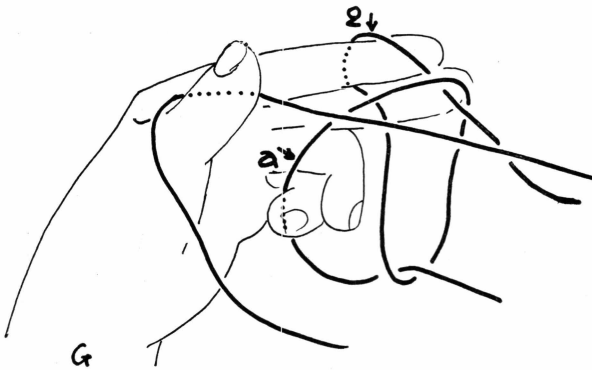

Fig. 11.

L'index et le médium gauche se sont relevé, entraînant le brin 2 à travers la boucle *a*.

Mouvement simultané de l'index et du médium droit.

Puis la figure va se tendre.

Fig. 12.

Fin du mouvement des index et des médiums des deux mains. (voir fig. 13, la figure que l'on doit obtenir.)

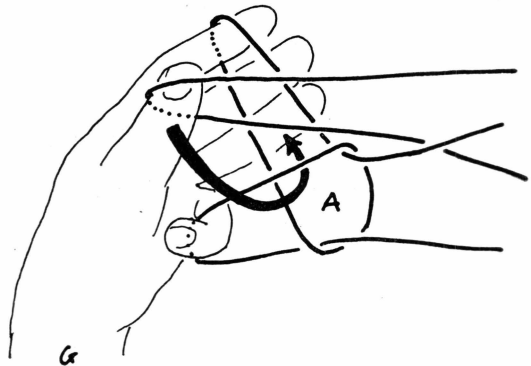

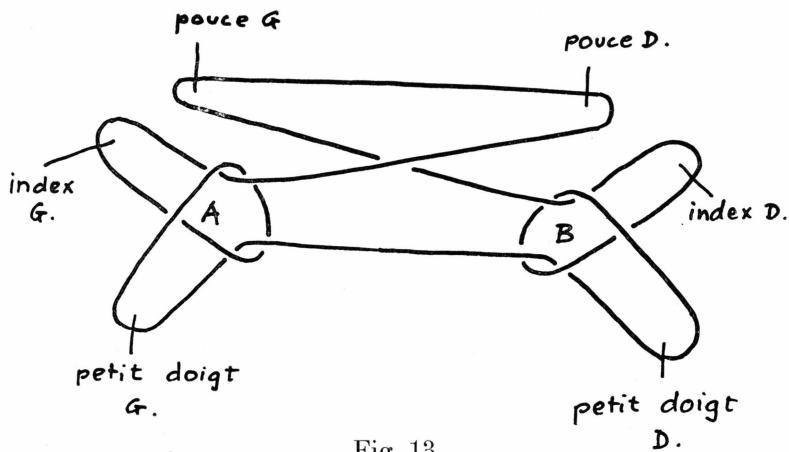

Fig. 13.

Figure que l'on doit obtenir après le mouvement des index et des médus.

Le pouce gauche viendra se placer dans l'ouverture A.

Le pouce droit viendra se placer dans l'ouverture B.

(Se reporter également à la figure 12.)

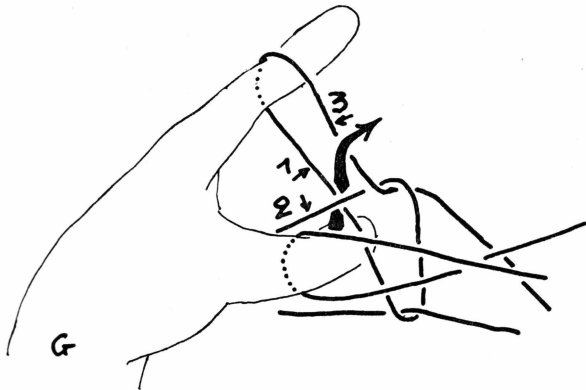

Fig. 14.

Le pouce gauche est venu se placer dans l'ouverture A et le pouce droit est venu se placer dans l'ouverture B.

Le pouce gauche, suivant la flèche, va soulever les brins 1 et 2 en passant par dessous, et viendra prendre la brin 3 par dessus.

Mouvement symétrique du pouce droit.

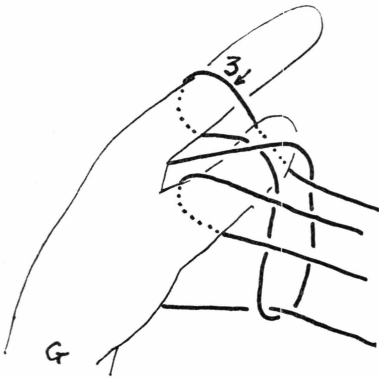

Fig. 15.

Les pouces ont exécuté le mouvement.

L'index gauche va se replier sur le pouce pour maintenir toutes les boucles sauf la boucle 3.

Mouvement symétrique de l'index droit.

Fig. 16.

L'index s'est recourbé et le pouce est venu s'appuyer sur l'index.

Mouvement symétrique des deux mains.

Le médium gauche va passer par dessus le brin 3 pour venir se placer à côté de l'index.

Le brin 3 sera enserrer entre le médium et l'annulaire.

Le médium droit effectuera un mouvement symétrique.

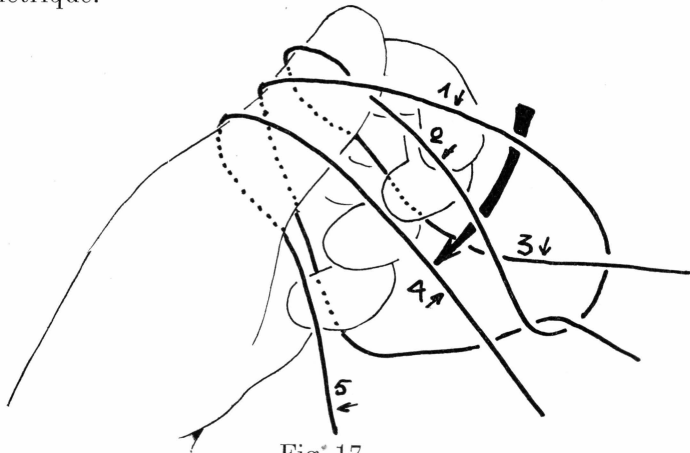
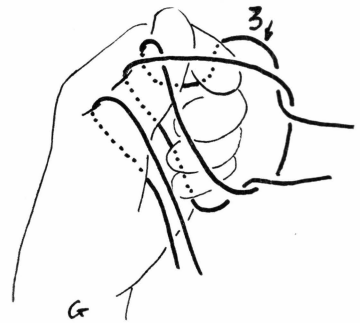

Fig. 17.

Le médium est venu se placer sur le brin 3 à côté de l'index.

L'index et le médium gauche, suivant la flèche, vont passer sous les brins 1 et 2 pour venir saisir le brin 4. Puis ils entraîneront le brin 4 en sens inverse de la flèche.

L'index et le médium droit exécuteront un mouvement symétrique.

Fig. 18.

L'index et le médium vont
avancer :

le médium pour maintenir sous
lui le brin 5 ;

l'index pour soulever les brins
1 et 2.

L'index et le médium vont aller
saisir le brin 4.

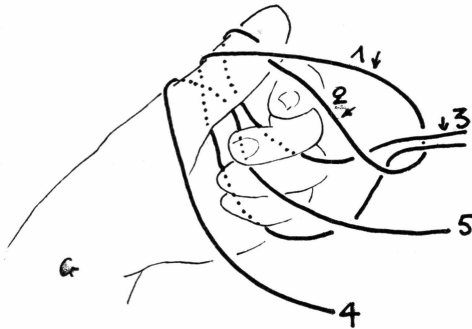
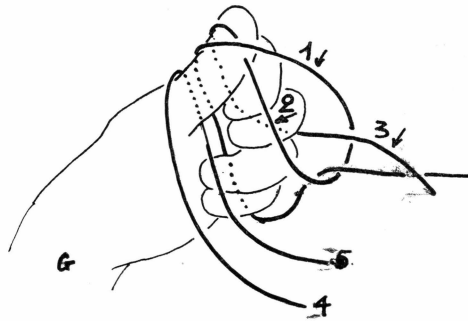

Fig. 19.

Suite du mouvement de l'index
et du médium.

Par un léger mouvement de
rotation des mains, le brin 4
va se tendre et l'index et le
médium vont le saisir.

Fig. 20.

L'index et le médium ont saisi
le brin 4.

La main droite a exécuté le
même mouvement.

L'index et le médium, suivant
la flèche, vont entraîner le brin
4 sous les brins 1 et 2.

Mouvement symétrique de la
main droite.

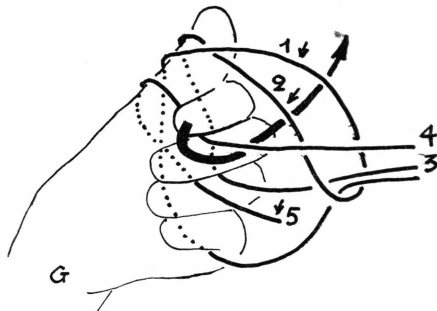
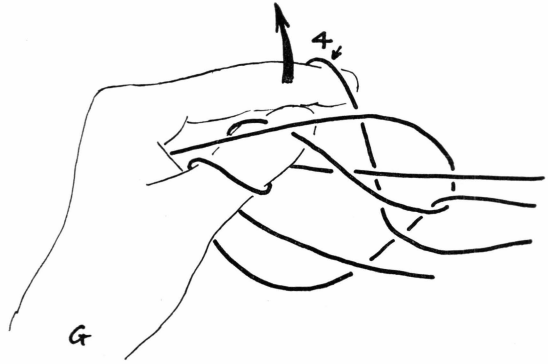

Fig. 21.

Le mouvement a été exécuté.

Le pouce va se fermer sur le médius pour maintenir toutes les boucles à l'exception de la boucle de l'index (boucle 4).

L'index va continuer à se relever, entraînant la boucle 4.



Mouvement symétrique de la main droite.

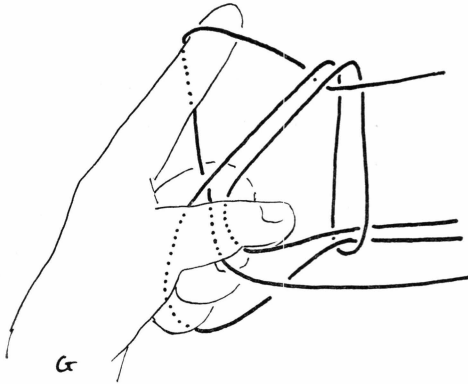

Fig. 22.

Le pouce s'est refermé sur le médius et l'index s'est relevé.

Le même mouvement a été exécuté de la main droite.

Les pouces vont se retirer. Seuls les index et les petits doigts vont maintenir leurs boucles.

Fig. 23.

Les pouces se sont retirés.

Les mains vont s'éloigner l'une de l'autre pour tendre la figure.

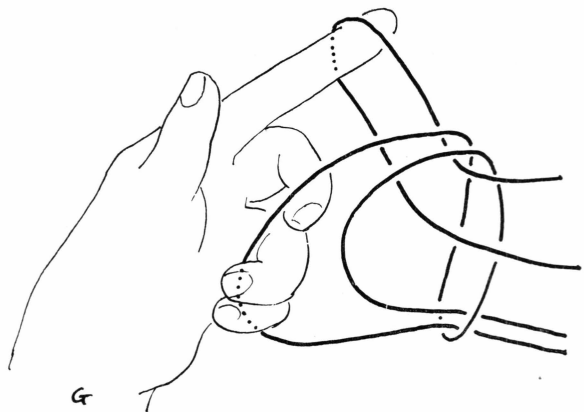

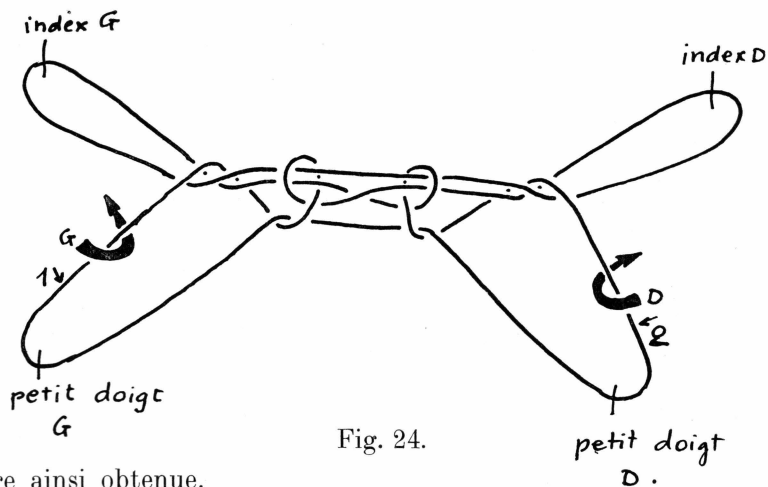

Fig. 24.

Figure ainsi obtenue.

Le pouce gauche suivant la flèche G, va venir prendre le brin 1 par dessous.

Le pouce droit, suivant la flèche D, va venir prendre le brin 2 par dessous.

Fig. 25.

Les pouces ont exécuté le mouvement.

Les index vont se retirer de leurs boucles.

Les mains vont se fermer, et vont tendre la figure qui sera ainsi terminée.

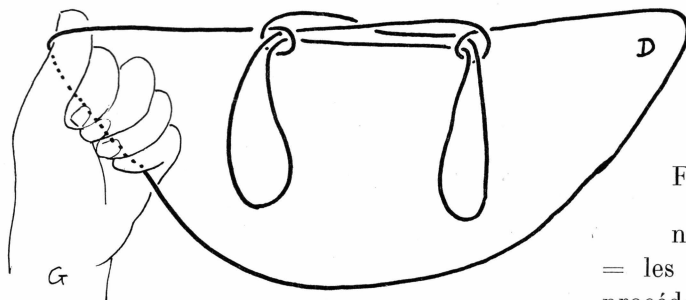
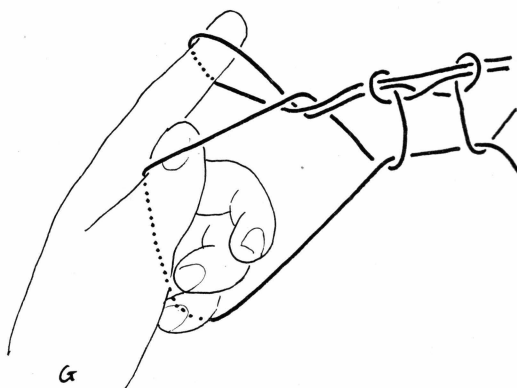

Fig. 26.

Figure terminée.

nikā^t piadīnīⁿ
= les boucles par le
procédé le plus rapide.

JEU DE FICELLE No. 12

naci^t piagiñiⁿ (natsit piaguinni).

- naci^t = le cache-sexe
- piagiñiⁿ (plur. de piagiñe') = le plus court des deux
- = le cache sexe par le procédé le plus court.

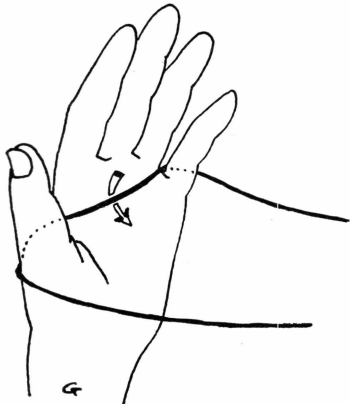

Fig. 1.

Figure de départ, main gauche et main droite.

L'index droit, suivant la flèche, va venir prendre le brin palmaire gauche par dessus.

Fig. 2.

L'index droit a exécuté le mouvement.

L'index gauche, suivant la flèche, va venir prendre le brin 1 par dessous.

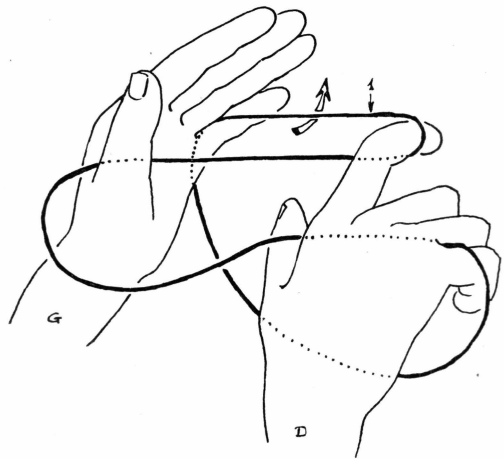
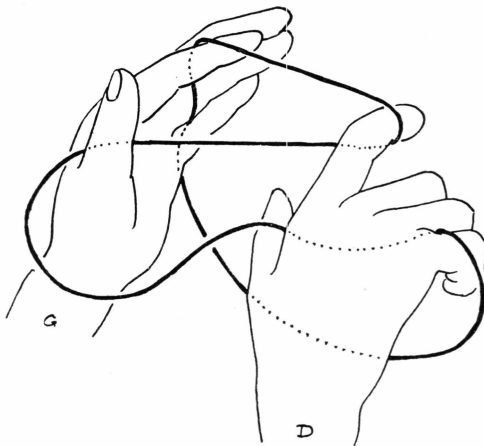

Fig. 3.

L'index gauche a exécuté le mouvement.

Les petits doigts vont lâcher leurs boucles, puis les mains vont s'écarter pour tendre la figure.



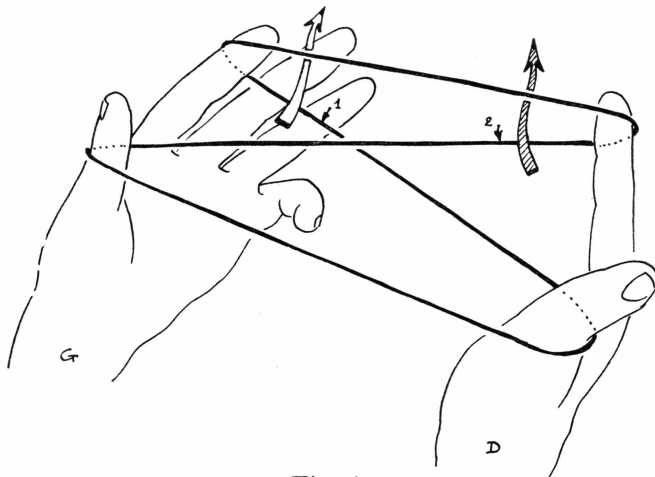

Fig. 4.

La figure a été tendue.

Le médium, l'annulaire et le petit doigt gauche, suivant la flèche blanche, vont passer sous le brin 1.

Le médium, l'annulaire et le petit doigt droit, suivant la flèche hachurée, vont passer sous le brin 2.

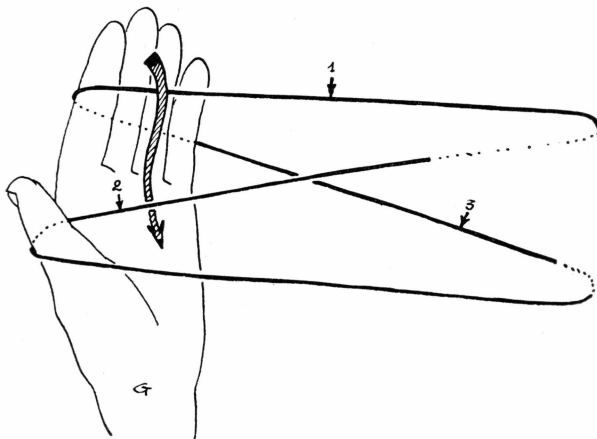

Fig. 5.

Les mains ont exécuté le mouvement.

Les quatre doigts de la main gauche, suivant la flèche, vont se replier sur le brin 1 et passer sous le brin 2.

Les quatre doigts de la main droite, faisant un mouvement symétrique, vont se replier sur le brin 1 et passer sous le brin 3.

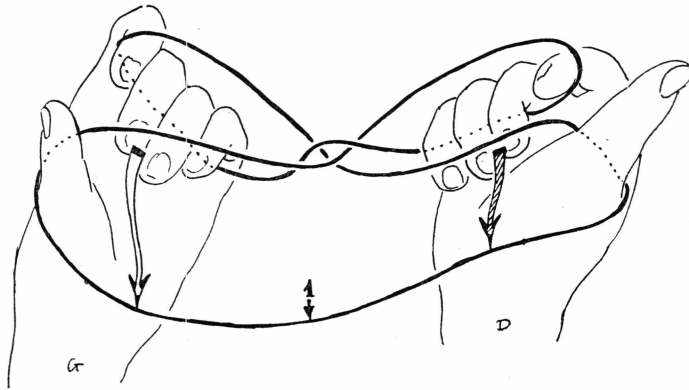

Fig. 6.

Les mains ont exécuté le mouvement.

Le médus et l'annulaire de chaque main, suivant les flèches, vont venir saisir le brin 1.

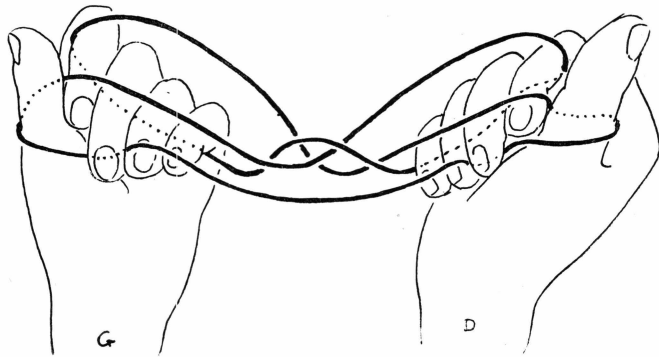

Fig. 7.

Le médus et l'annulaire de chaque main ont exécuté le mouvement.

Les deux mains vont s'écarter pour tendre la figure.

Fig. 8.

Les mains ont tendu la figure.

Les mains vont exécuter un mouvement de rotation symétrique, pour passer de la position ongles intérieurs qu'elles ont, à la position ongles extérieurs.

Ce mouvement de rotation fera passer le brin 1, suivant la flèche, entre les brins 2 et 3 d'une part, et le brin 4 d'autre part.

Le brin 1 est tenu serré contre l'annulaire par le médium et l'index de chaque main.

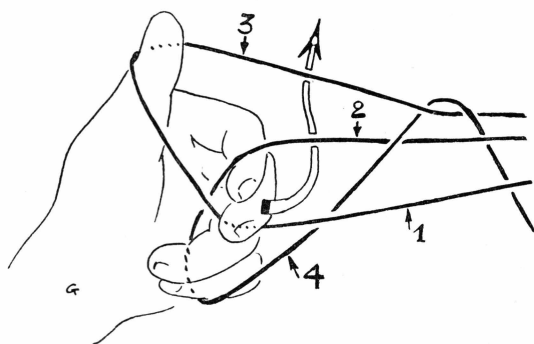
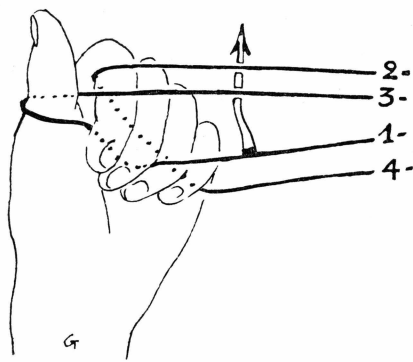
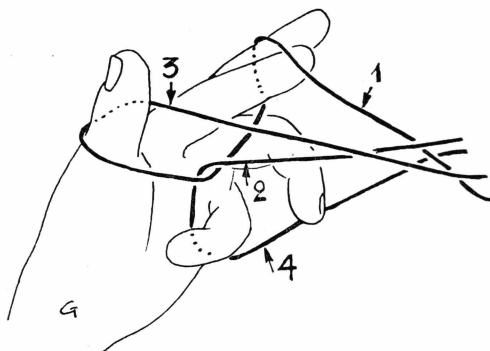

Fig. 9.

Détail du mouvement de rotation.

Fig. 10.

Suite du mouvement de rotation.



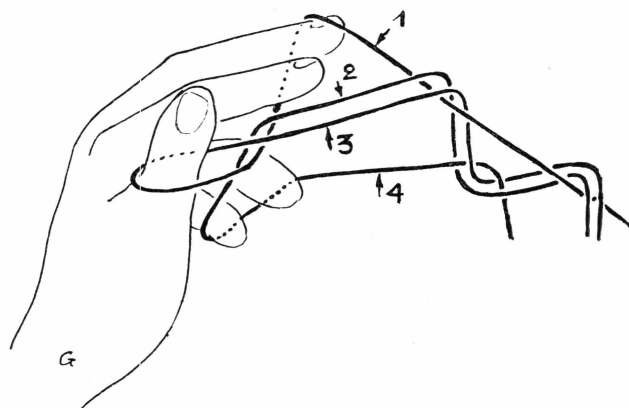

Fig. 11.

Les deux mains ont exécuté le mouvement de rotation.

Les pouces vont lâcher leur boucle.

Les mains vont s'écarter pour tendre la figure.

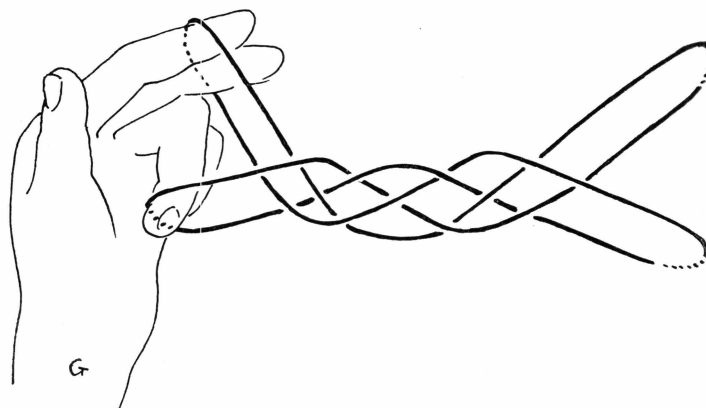

Fig. 12.

Les pouces ont lâché leur boucle et la figure a été tendue.

Les petits doigts vont lâcher leur boucle.

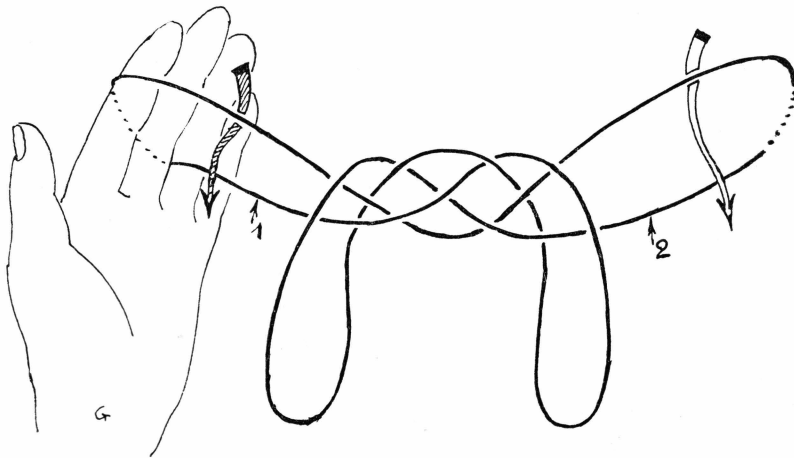

Fig. 13.

Les petits doigts ont lâché leur boucle. Ne pas tendre.

L'annulaire et le petit doigt de chaque main, suivant les flèches, vont se replier sur le brin 1 pour la main gauche, et sur le brin 2 pour la main droite.

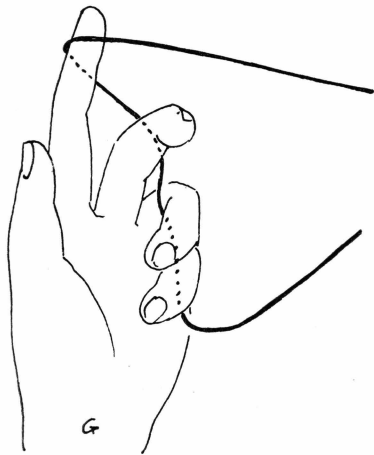

Fig. 14.

Les annulaires et les petits doigts ont exécuté le mouvement.

Les deux mains vont exécuter simultanément un mouvement de rotation ayant pour axes les index et amenant les ongles, actuellement dans la position intérieure, à la position extérieure.

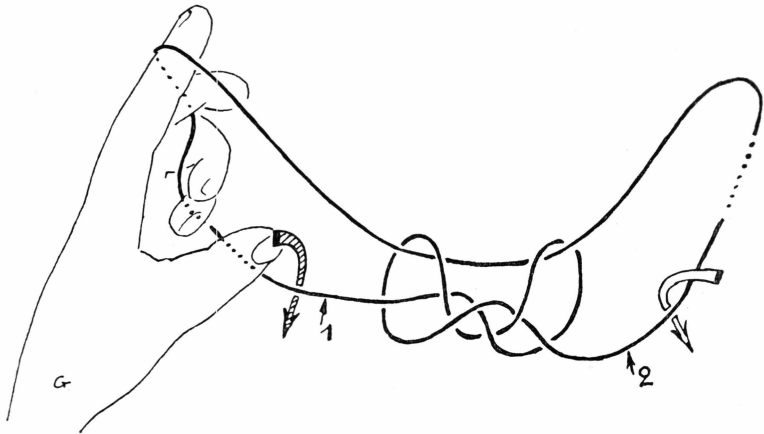

Fig. 15.

Les mains commencent le mouvement de rotation, tirant ainsi les brins inférieurs sans tirer les brins supérieurs.

Les pouces, suivant les flèches, vont venir abaisser respectivement les brins 1 et 2, les mains continuant le mouvement de rotation.

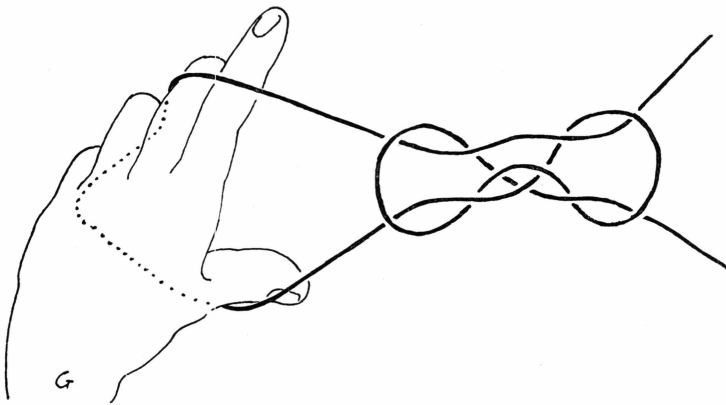

Fig. 16.

Le mouvement de rotation des deux mains est terminé.

Les pouces se sont placés.

La figure ne doit pas être tendue, et est ainsi terminée.

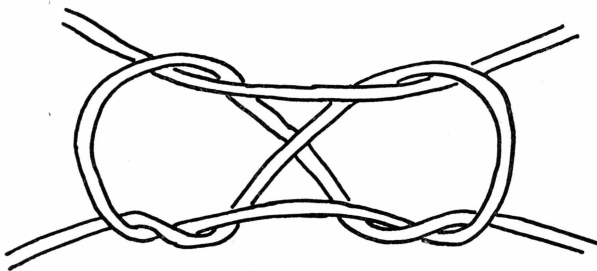

Fig. 17.

Figure terminée.

naci^t piagiñ^p = le cache sexe par le procédé le plus court.

JEU DE FICELLE No. 13

naci^t piadiñīⁿ (natsit piadinnī)

- naci^t = le cache-sexe
- piadiñīⁿ (plur. de piadīne') = le plus long des deus
- = le cache sexe par le procédè le plus long.

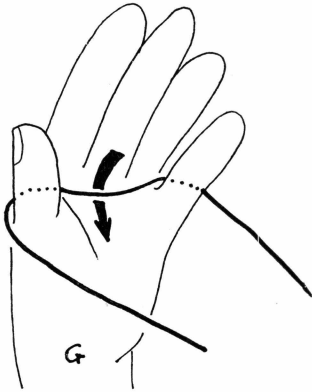

Fig. 1.

Figure de départ, main droite et main gauche.

L'index droit, suivant la flèche, va venir prendre le brin palmaire de la main gauche, par dessus.

Fig. 2.

L'index droit a exécuté le mouvement.

L'index gauche, suivant la flèche, va venir prendre le brin 1 par dessous.

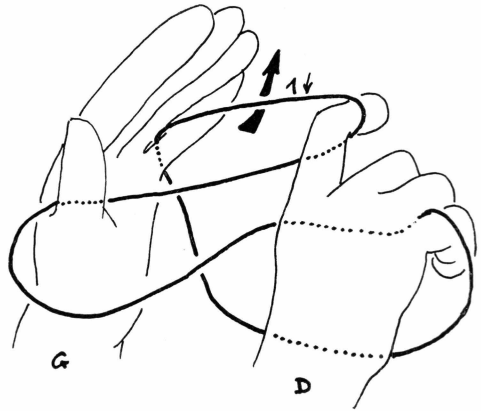
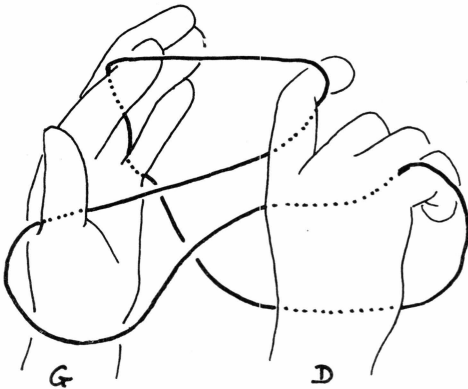

Fig. 3.

L'index gauche a exécuté le mouvement.

Les petits doigts vont lâcher leurs boucles.

Les mains vont s'écarter pour tendre la figure.



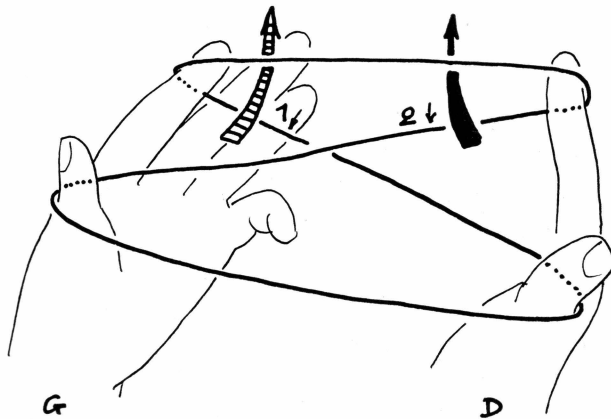

Fig. 4.

La figure a été tendue.

Le médus, l'annulaire et le petit doigt gauche, suivant la flèche hachurée, vont passer sous le brin 1.

Le médus, l'annulaire et le petit doigt droit, suivant la flèche noire, vont passer sous le brin 2.

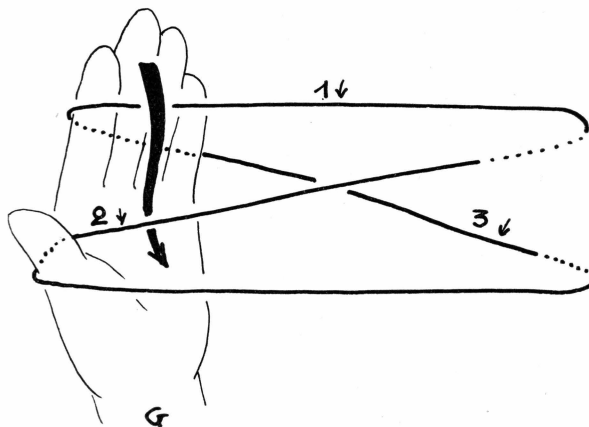

Fig. 5.

Les mains ont exécuté le mouvement.

Les quatre doigts de la main gauche, suivant la flèche, vont se replier sur le brin 1 et passer sous le brin 2.

Les quatre doigts de la main droite vont faire un mouvement symétrique: ils vont se replier sur le brin 1 et passer sous le brin 3.

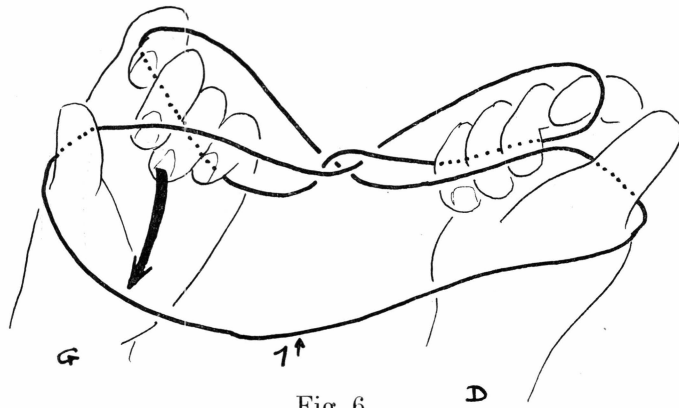

Fig. 6.

Les mains ont exécuté le mouvement.

Le médus et l'annulaire gauche, suivant la flèche, vont saisir le brin 1.
Le médus et l'annulaire droit vont faire un mouvement symétrique: ils vont saisir le brin 1.

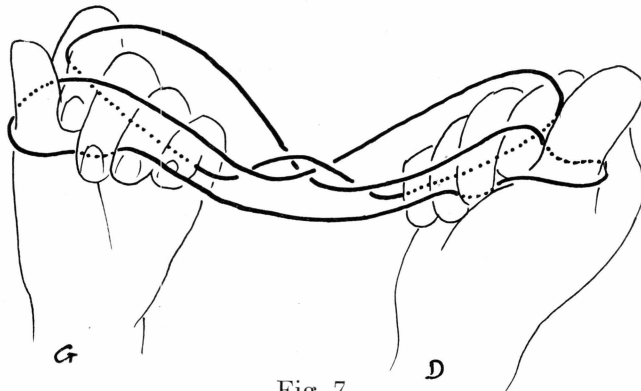

Fig. 7.

Figure ainsi obtenue.

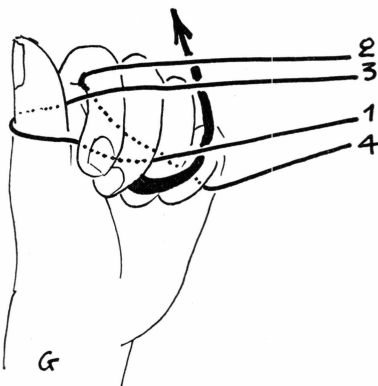

Fig. 8.

Les mains vont exécuter un mouvement de rotation. Les ongles qui sont actuellement intérieurs passeront, dans ce mouvement, à la position extérieure.

Ce mouvement fera passer le brin 1, entraîné par le médus, entre les brins 2 et 3 d'une part, et le brin 4 d'autre part.

Fig. 9.

Suite du mouvement de rotation (exécuté par les deux mains).

L'index et le médium, suivant la flèche, vont se relever, entraînant le brin 1.

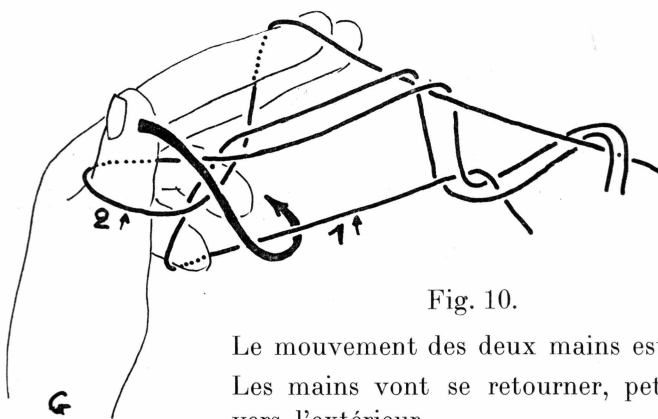
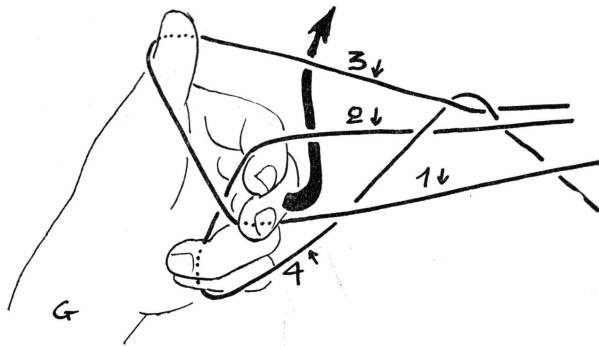

Fig. 10.

Le mouvement des deux mains est terminé.
Les mains vont se retourner, petits doigts vers l'extérieur.

Le pouce gauche, suivant la flèche, va passer sous le brin 1.
Le pouce droit fera un mouvement symétrique.

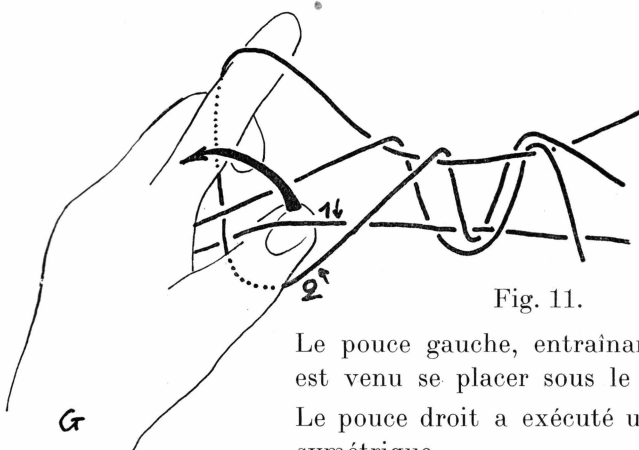

Fig. 11.

Le pouce gauche, entraînant son brin 2, est venu se placer sous le brin 1.
Le pouce droit a exécuté un mouvement symétrique.

Le pouce gauche, suivant la flèche, va se relever, entraînant le brin 1.
Le pouce droit exécutera un mouvement symétrique.

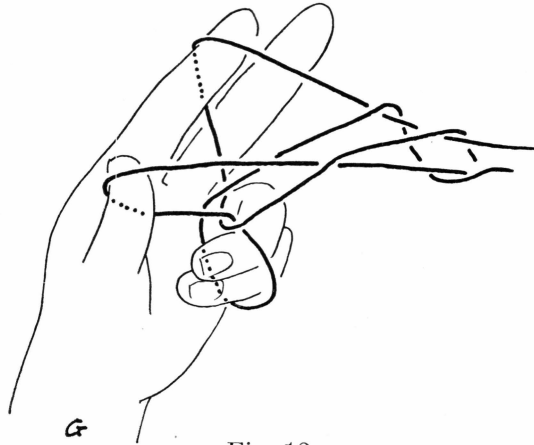

Fig. 12.

Les pouces se sont relevé.

Les petits doigts et les annulaires vont lâcher leurs boucles.

Puis la figure sera tendue.

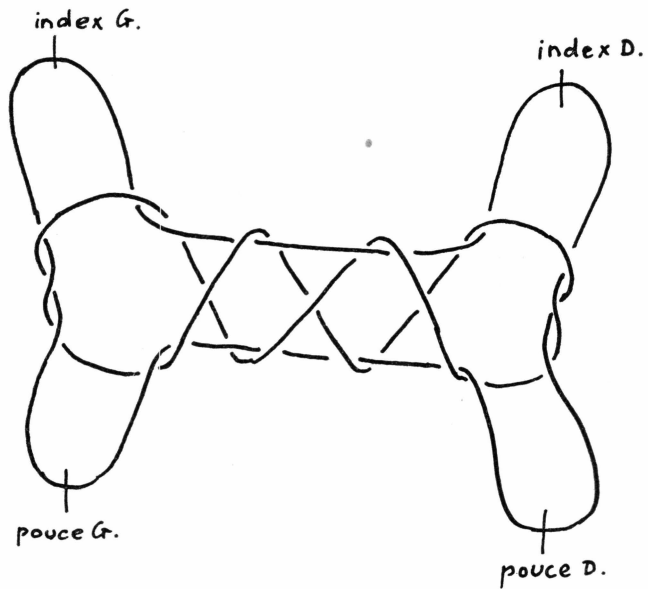

Fig. 13.

Schéma de la figure ainsi obtenue.

Fig. 14.

Les petits doigts et les annulaires ont lâché leurs boucles.

Le petit doigt gauche, suivant la flèche, va venir abaisser le brin 1.

Le petit doigt droit va exécuter un mouvement symétrique.

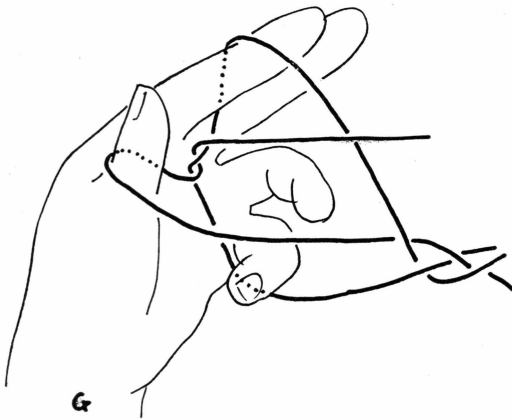
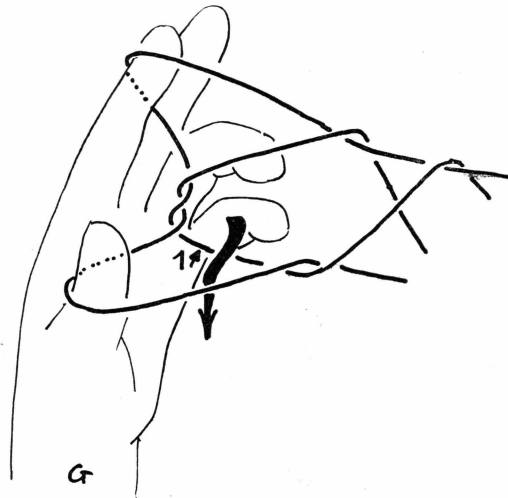

Fig. 15.

Les petits doigts ont exécuté le mouvement.

Les pouces vont lâcher leurs boucles.

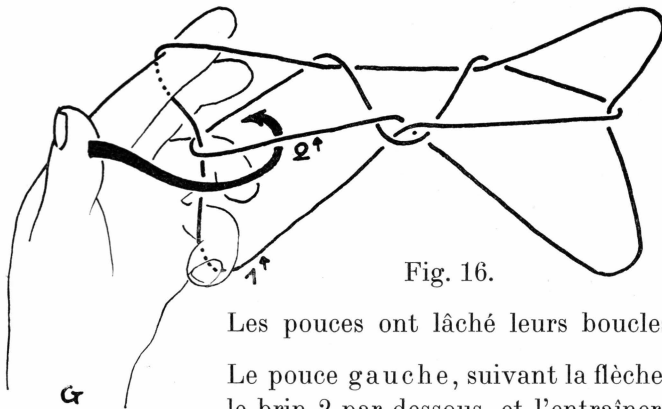

Fig. 16.

Les pouces ont lâché leurs boucles.

Le pouce gauche, suivant la flèche, va venir prendre le brin 2 par dessous, et l'entraîner en se relevant.

Le pouce droit va exécuter un mouvement symétrique.

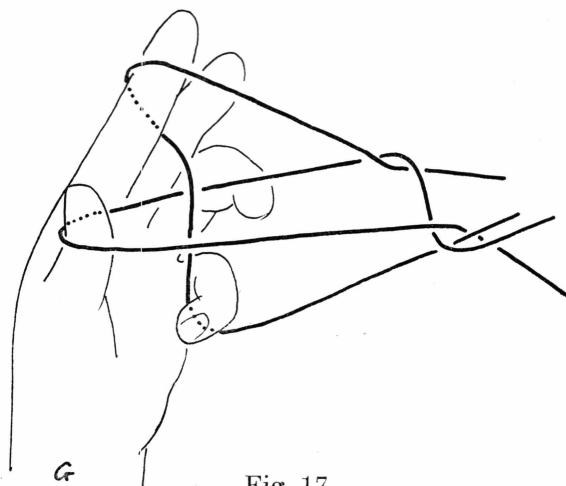

Fig. 17.

Les pouces ont exécuté le mouvement.

Les petits doigts vont lâché leur boucle; puis les pouces vont lâcher leur boucle.

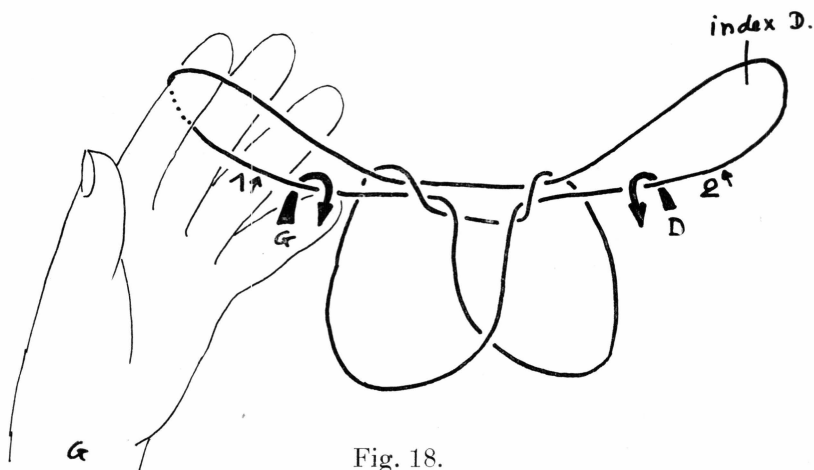

Fig. 18.

Les pouces ont lâché leur boucle.

Le petit doigt gauche, suivant la flèche G., va passer par dessus le brin 1 et l'abaisser.

Le petit doigt droit, suivant la flèche D., va passer par dessus le brin 2 et l'abaisser.

La figure sera alors légèrement tendue et sera ainsi terminée.

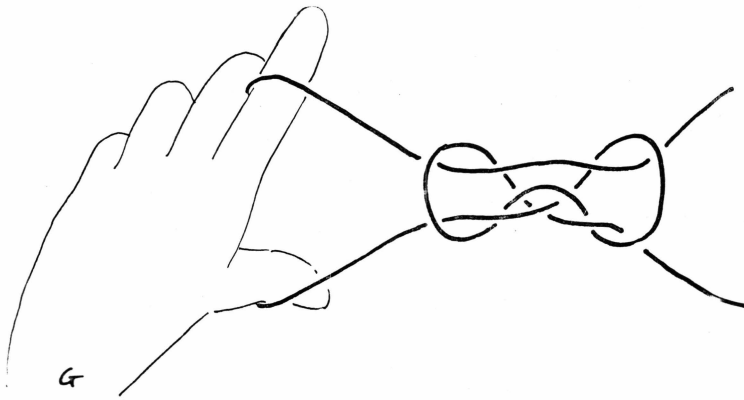

Fig. 19.

Mouvement et figure terminés.

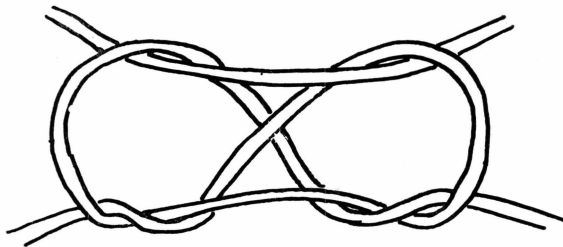

Fig. 20.

Détail.

naci^t piadinⁿ = le cache sexe par le procédé le plus long.

JEU DE FICELLE No. 14

Katizi^t piagiñⁿ (kattizit piaguinnì)

— katizi^t

— piagiñⁿ (plur. de piagiñe') = le plus court des deux

= par le procédé le plus court.

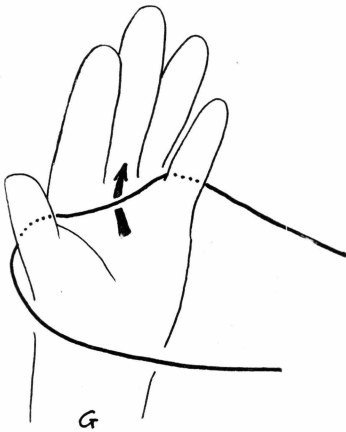

Fig. 1.

Position de départ, main droite et main gauche.

L'index droit, suivant la flèche, va prendre le brin palmaire de la main gauche par dessous (sur sa partie dorsale et proximale).

Puis l'index gauche exécutera un mouvement symétrique.

Fig. 2.

L'index gauche a exécuté le mouvement.

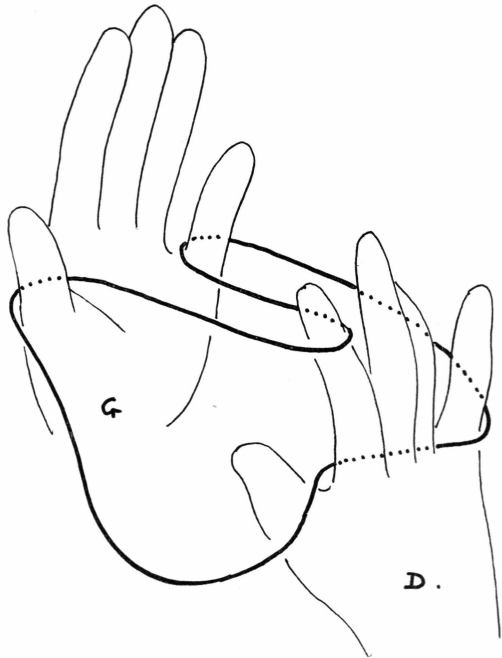

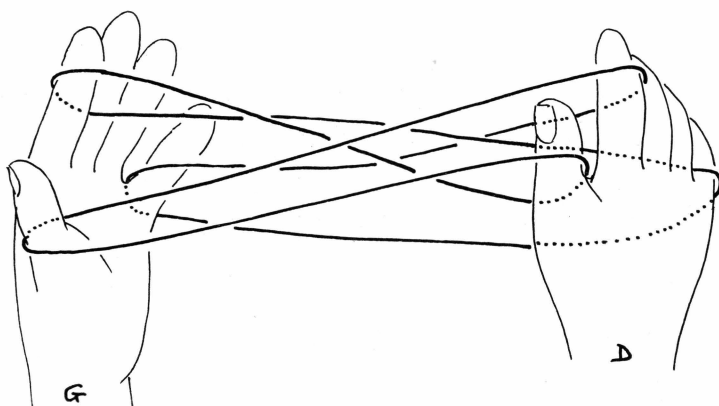

Fig. 3.

Les deux index ont exécuté le mouvement.

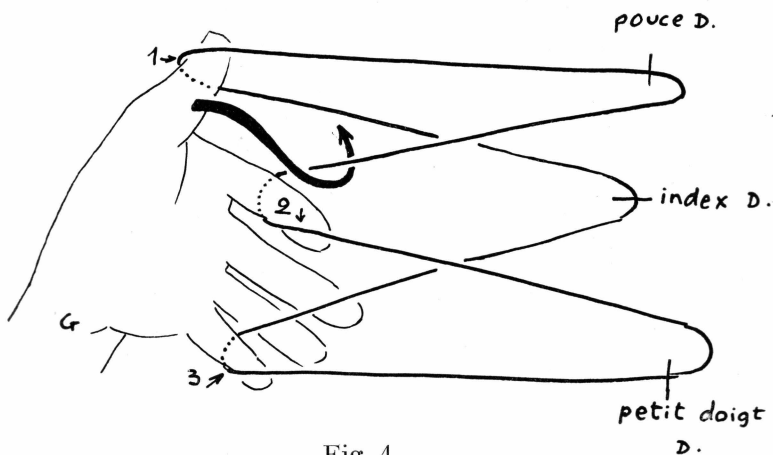

Fig. 4.

Position (anormale) des mains montrant clairement la figure obtenue.

Le pouce gauche, suivant la flèche, va venir prendre par dessous la boucle de l'index (boucle 2). L'index se retirera de sa boucle.

Le pouce droit va exécuter un mouvement symétrique.

Fig. 5.

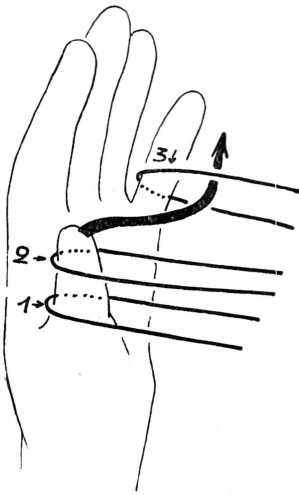

Les pouces ont pris les boucles de l'index.

Le pouce gauche, suivant la flèche, va venir prendre par dessous la boucle du petit doigt (boucle 3). Le petit doigt va se retirer de sa boucle.

Le pouce droit va exécuter un mouvement symétrique.

Fig. 6.

Les pouces ont pris les boucles des petits doigts.

Le petit doigt gauche, suivant la flèche, va passer par dessous, à l'intérieur des trois boucles.

Le petit doigt droit va exécuter un mouvement symétrique.

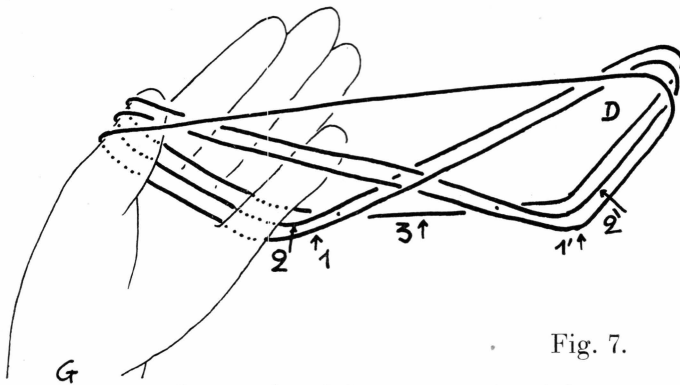
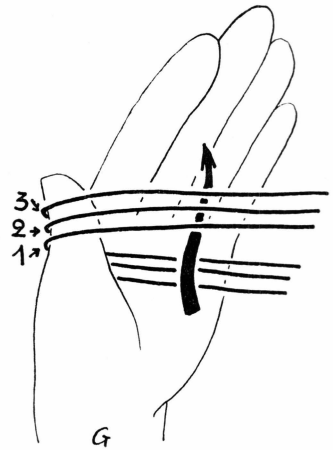

Fig. 7.

Les petits doigts ont exécuté le mouvement.

Les petits doigts vont relâcher le brin 3 pour ne conserver que:
 les brins 2 et 1 pour le petit doigt gauche;
 les brins 2' et 1' pour le petit doigt droit.

Fig. 8.

Les petits doigts ont relâché le brin 3.

Le petit doigt gauche, suivant la flèche, va abaisser le brin 3 en le prenant par derrière.

Le petit doigt droit va exécuter un mouvement symétrique.

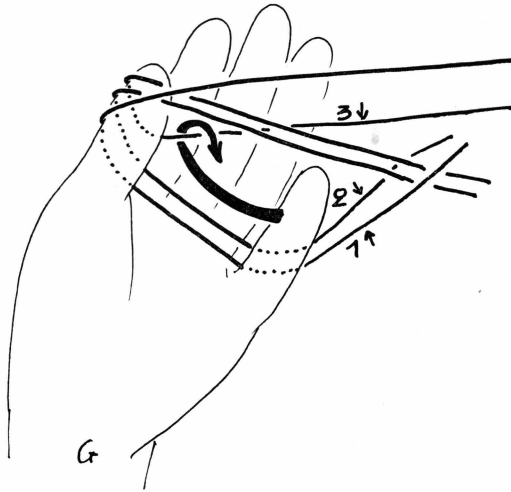

Fig. 9.

Les petits doigts ont exécuté le mouvement.

L'index et le médius gauche, suivant la flèche, vont passer sous les brins 2 et 3

pour venir saisir le brin 1 et l'entraîner en sens inverse de la flèche.

L'index et le médius droit vont exécuter un mouvement symétrique.

Les figures suivantes décomposent le mouvement.

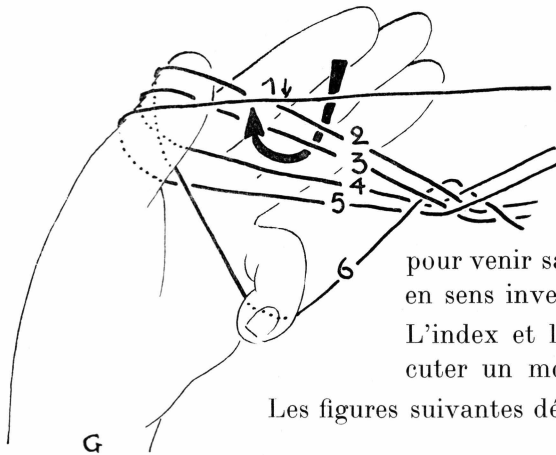

Fig. 10.

L'index et le médius ont passé sous les brins 2 et 3.

Le médius s'est refermé sur les brins 4 et 5.

L'index s'est relevé pour aller prendre le brin 1 par derrière.

L'index va se recourber sur le brin 1.

Le médius va maintenir le brin 1 contre l'index.

Le médius et l'index, enserrant le brin 1, vont se relever suivant la flèche. Dans ce mouvement ils vont entraîner le brin 1 entre les brins 2 et 3, d'une part, et les brins 4 et 5, d'autre part.

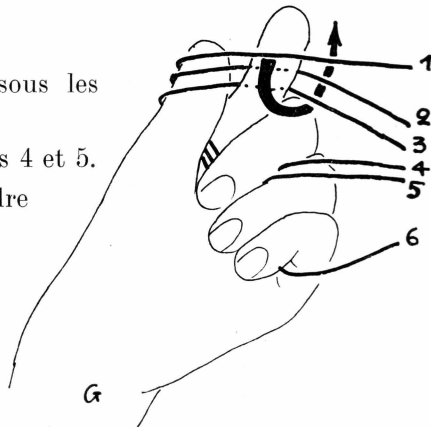

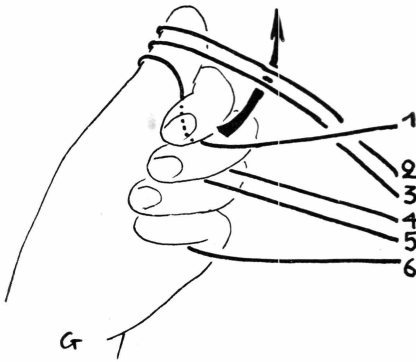

Fig. 11.

Le brin 1, maintenu par l'index et le médius va suivre la flèche.

Pour cela, la main exécute un léger mouvement de rotation sans desserrer les doigts. Ce mouvement va amener les ongles, qui sont actuellement dans la position intérieure, à la position extérieure.

Fig. 12.

La main a exécuté le mouvement de rotation.

L'index et le médius, enserrant le brin 1, vont se relever suivant la flèche.

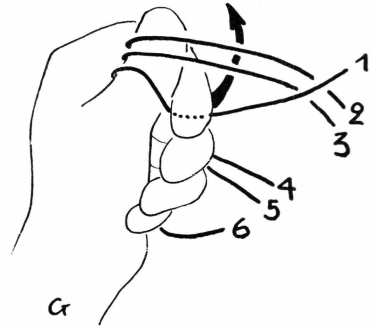

Fig. 13.

Suite du mouvement des index et des médius.

(Pour rappel: les deux mains exécutent ce mouvement des index et des médius, simultanément).

Les pouces vont lâcher leurs boucles.

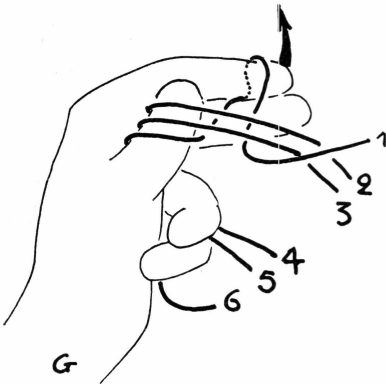
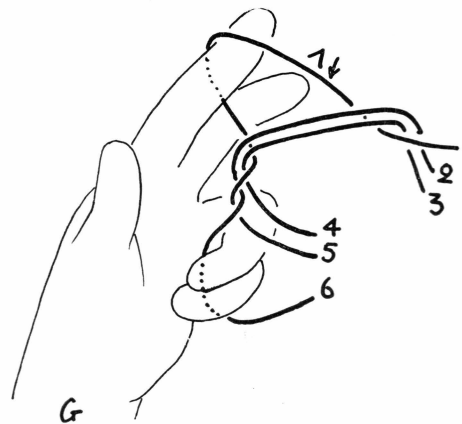

Fig. 14.

Les index et les médius ont terminé leur mouvement.

Les pouces ont lâché leurs boucles.

Les mains vont s'écarter pour tendre la figure.



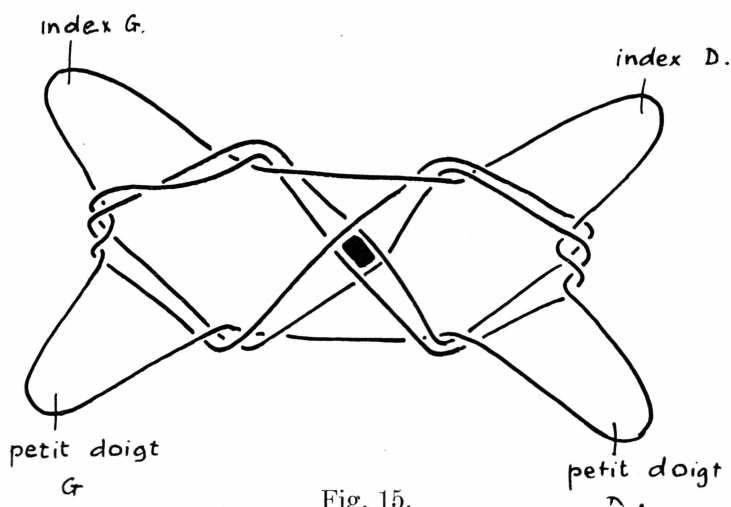

Fig. 15.

Schéma de la figure ainsi obtenue.

Les pouces vont se loger dans l'ouverture indiquée par un carré noir. Ils vont en écarter les brins en serrant sur leur main respective.

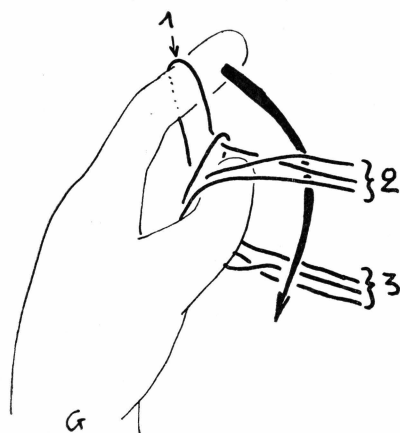

Fig. 16.

Les pouces ont exécuté le mouvement.

L'index gauche, suivant la flèche, va venir se refermer sur l'ongle du pouce, pour passer la boucle 1 entre les groupes de brins 2 et 3.

Du même mouvement l'annulaire va venir serrer le groupe de brins 3 contre le petit doigt.

Les figures 16, 17 et 18 se feront d'une main d'abord et de l'autre ensuite.

Fig. 17.

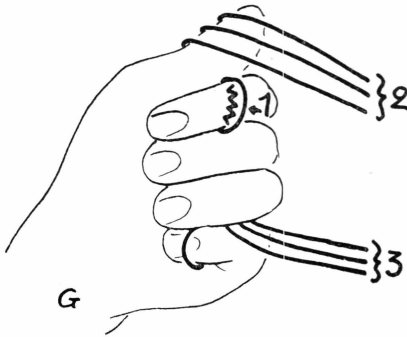

La main a exécuté le mouvement.

Les dents vont saisir la boucle 1. Le zigzag représente les dents de la mâchoire supérieure. Il faudra donc incliner la tête pour prendre la boucle.

Lorsque la boucle 1 sera tenue entre les dents, l'index se retirera de sa boucle (boucle 1). Le pouce va lâcher les brins 3.

Fig. 18.

Les dents tiennent la boucle 1; l'index s'est retiré de cette boucle; le pouce a lâché ses brins.

L'index, suivant la flèche, va reprendre la boucle 1 en l'inversant.



Fig. 19.

L'index est rentré dans sa boucle.

La main droite va alors exécuter les figures 16, 17, et 18.

Puis les médus et les annulaires vont s'ouvrir, lâchant les brins qu'ils tiennent.

Les mains vont alors s'écarter et tendre la figure qui sera ainsi terminée.

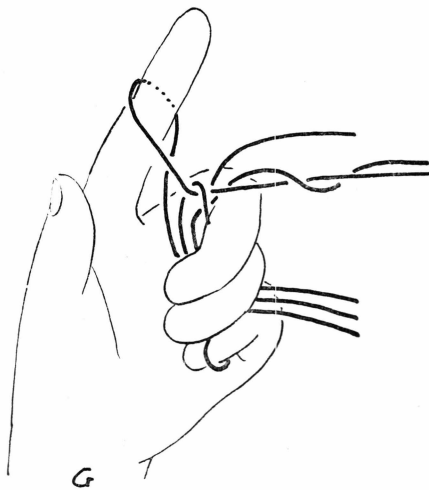

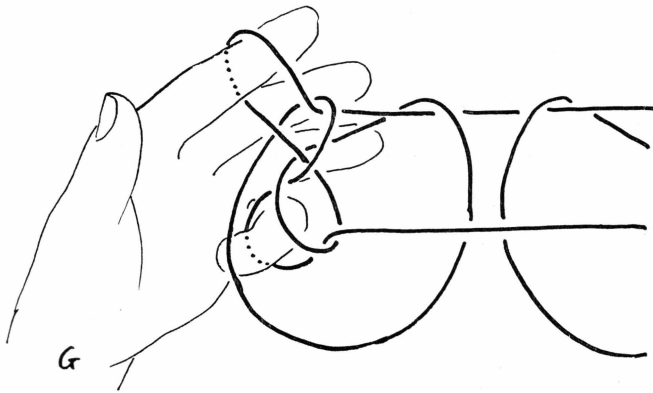

Fig. 20.

Les médus et les annulaires ont lâché les brins qu'ils tenaient.
La figure va se tendre et sera terminée.

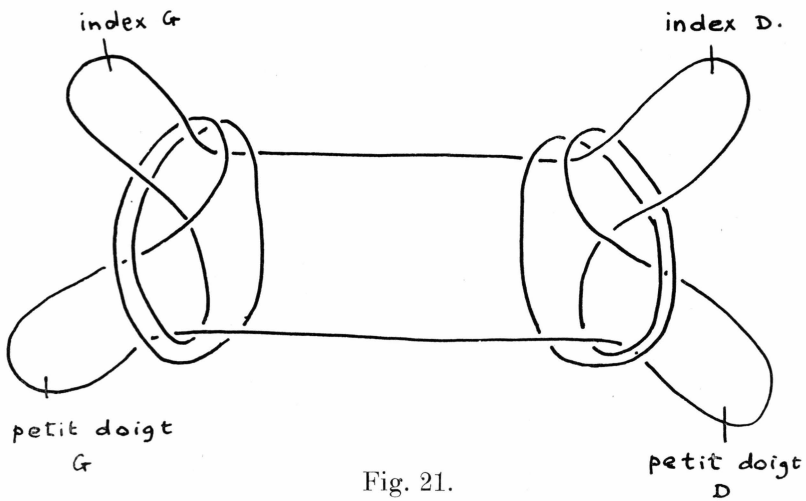

Fig. 21.

Figure terminée.

Katizi^t piaginiⁿ = katizi^t par le procédé le plus court.

JEU DE FICELLE No. 15

Kāizi^t piadiṅṅⁿ (kattizit piadinnî)

— kāizi^t

— piadiṅṅⁿ (plur. de piadine') = le plus long des deux

= par le procédé le plus long.

Fig. 1.

Position de départ, main droite et main gauche.

L'index droit, suivant la flèche, va venir prendre le brin palmaire 1 de la main gauche, sur sa partie dorsale et proximale.

L'index gauche exécutera un mouvement symétrique.

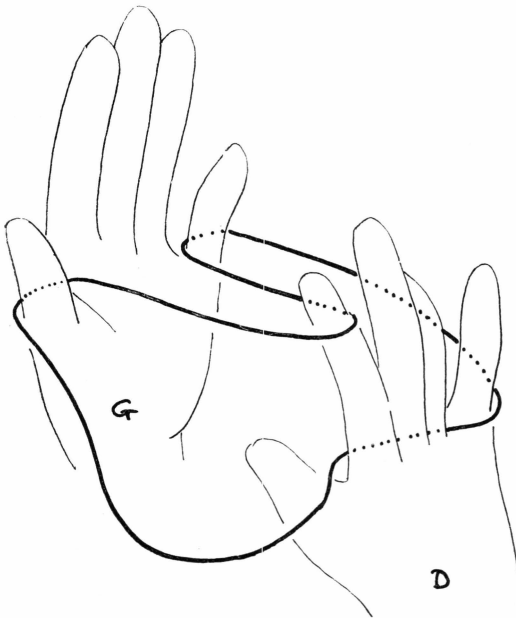
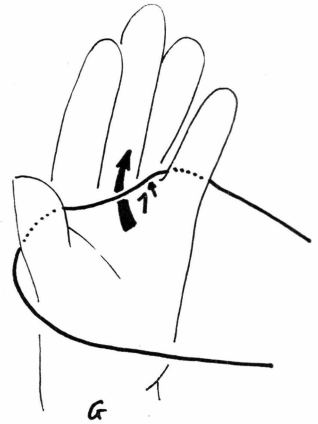

Fig. 2.

L'index droit a exécuté le mouvement.

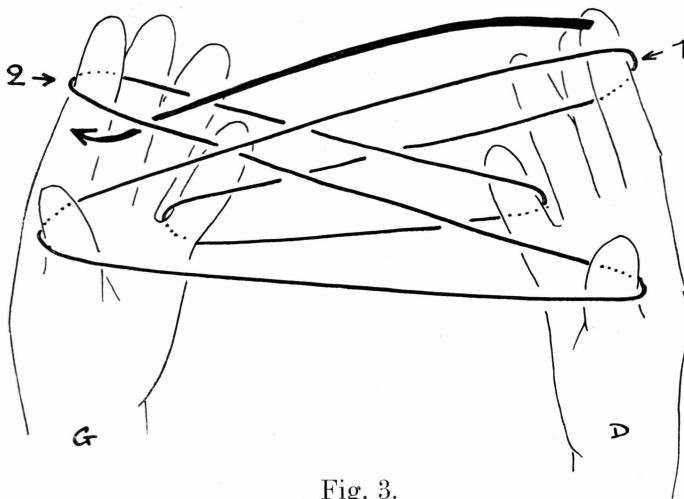

Fig. 3.

L'index droit, suivant la flèche, va passer la boucle 1 à travers la boucle 2 (boucle de l'index gauche).

Puis la boucle 1 sera prise par l'index gauche et la boucle 2 sera prise par l'index droit.

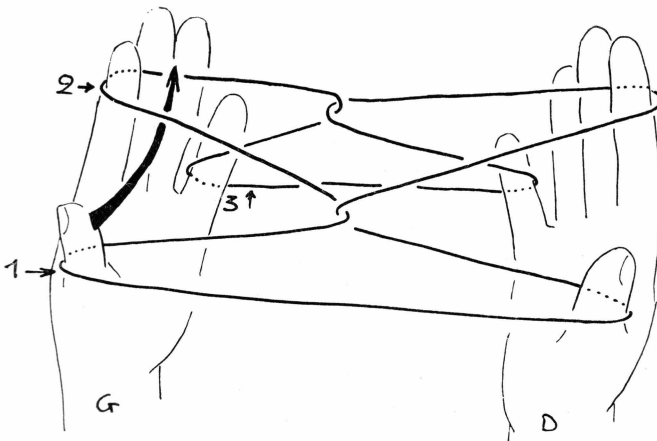

Fig. 4.

Figure obtenue.

Le pouce gauche, suivant la flèche, va venir prendre par dessous la boucle de l'index (boucle 2). L'index se retirera de sa boucle.

Le pouce droit va exécuter un mouvement symétrique.

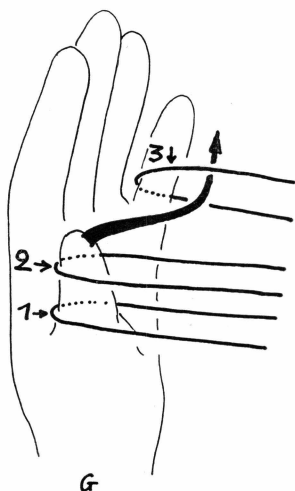

Fig. 5.

Les pouces ont pris les boucles de l'index.

Le pouce gauche, suivant la flèche, va venir prendre par dessous la boucle du petit doigt (boucle 3). Le petit doigt va se retirer de sa boucle.

Le pouce droit va exécuter un mouvement symétrique.

Fig. 6.

Les pouces ont pris les boucles des petits doigts.

Le petit doigt gauche, suivant la flèche, va passer par dessous, à l'intérieur des trois boucles.

Le petit doigt droit va exécuter un mouvement symétrique.

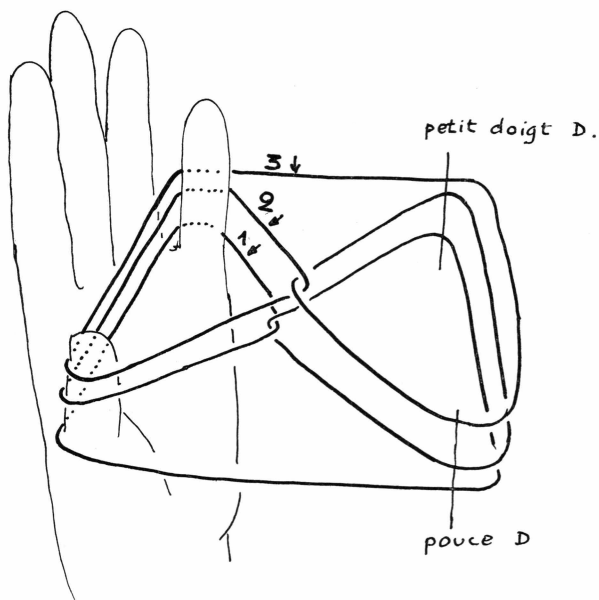
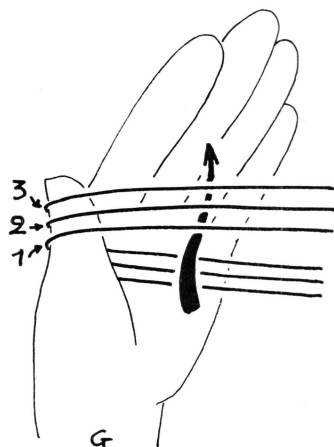

Fig. 7.

Les petits doigts ont exécuté le mouvement.

Ils vont lâcher le brin 3 et ne conserver que les brins 2 et 1.

Fig. 8.

Les petits doigts ont exécuté le mouvement.

Le petit doigt gauche, suivant la flèche, va venir prendre le brin 3 par dessus.

Le petit doigt droit fera un mouvement symétrique.

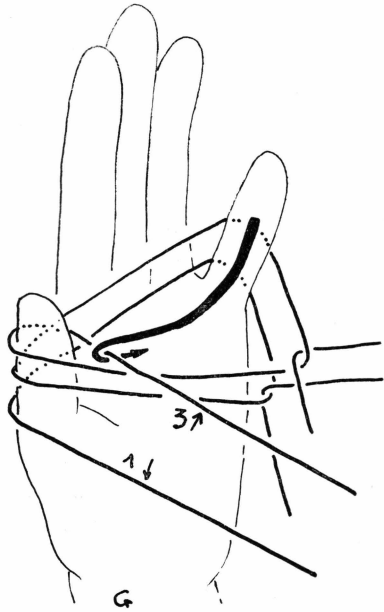
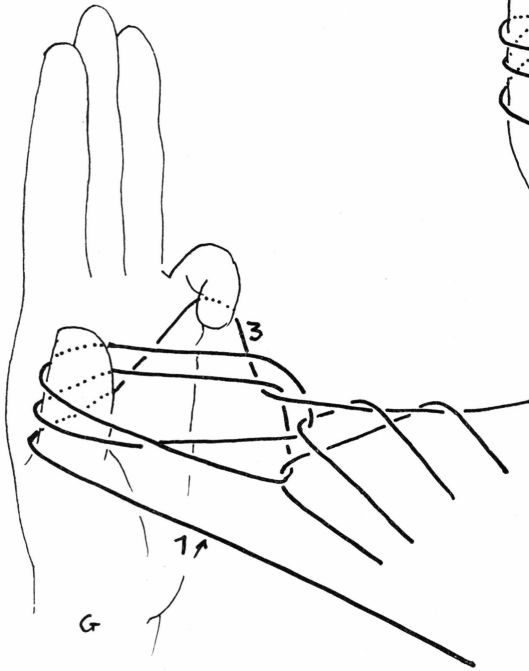

Fig. 9.

Les petits doigts ont exécuté le mouvement.

Voir figure 10 pour explication du mouvement suivant.

Fig. 10.

L'index et le médium gauche, suivant la flèche, vont passer sous les brins 2 et 3 pour venir saisir le brin 1 et l'entraîner en sens inverse de la flèche.

L'index et le médium droit vont exécuter un mouvement symétrique.

Les figures suivantes décomposent le mouvement.

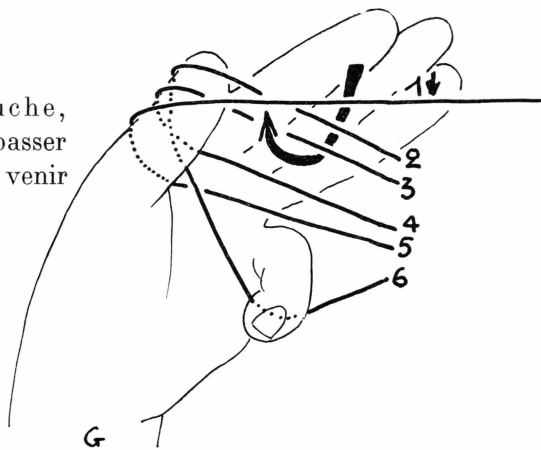

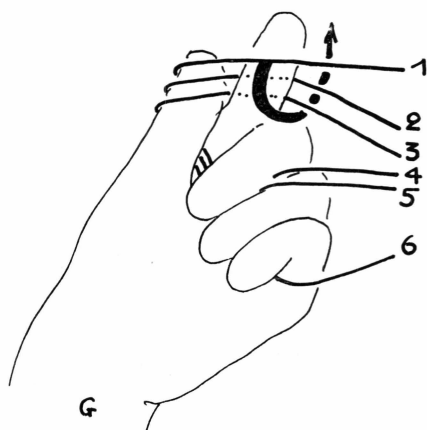

Fig. 11.

L'index et le médium ont passé sous les brins 2 et 3.

Le médium s'est refermé sur les brins 4 et 5.

L'index s'est relevé pour aller prendre le brin 1 par derrière.

L'index va se recourber sur le brin 1.

Le médium va maintenir le brin 1 contre l'index.

Le médium et l'index, enserrant le brin 1, vont se relever suivant la flèche. Dans ce mouvement, ils vont entraîner le brin 1 entre les brins 2 et 3, d'une part, et les brins 4 et 5, d'autre part.

Fig. 12.

Le brin 1, maintenu par l'index et le médium, va suivre la flèche.

Pour cela la main exécute un léger mouvement de rotation sans desserrer les doigts. Ce mouvement va amener les ongles, qui sont actuellement dans la position intérieure, à la position extérieure.

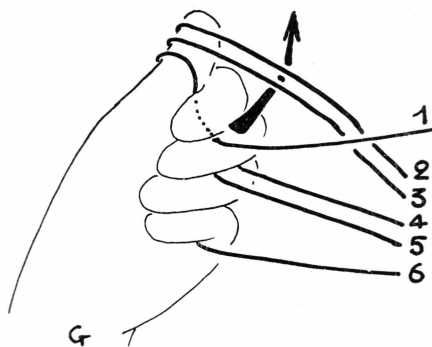

Fig. 13.

La main a exécuté le mouvement de rotation.

L'index et le médium, enserrant le brin 1, vont se relever suivant la flèche.

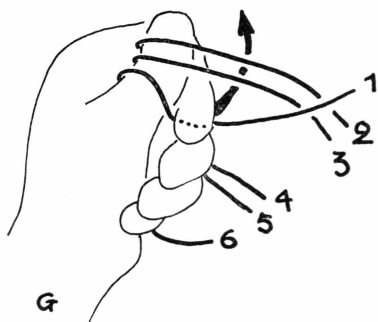

Fig. 14.

Suite du mouvement des index et des médius.

(Pour rappel: les deux mains exécutent ce mouvement des index et des médius, simultanément).

Les pouces vont lâcher leurs boucles.

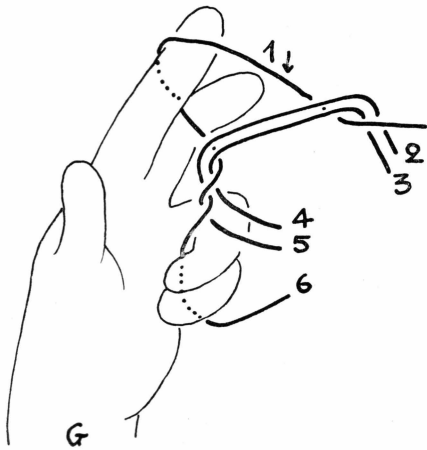
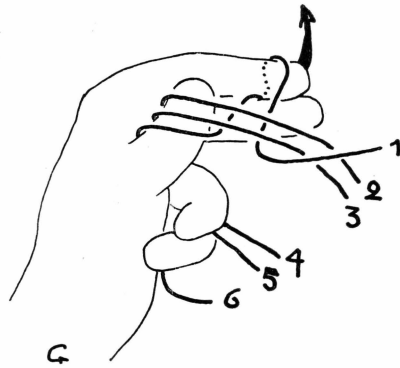

Fig. 15.

Les index et les médius ont terminé leur mouvement.

Les pouces ont lâché leurs boucles.

Les mains vont s'écarter pour tendre la figure.

Fig. 16.

Figure ainsi obtenue.

Le pouce droit suivant la flèche, va entrer dans l'ouverture A, passer sous le brin 1 et venir prendre le brin 2 par dessus.

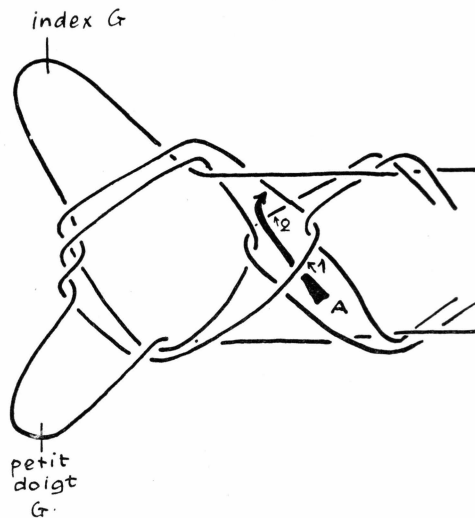

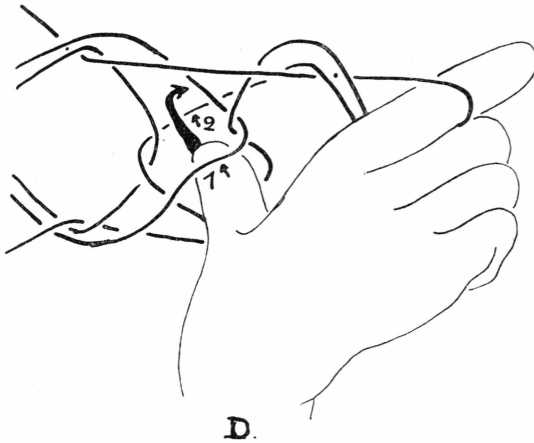

Fig. 17.

Le pouce droit a passé sous le brin 1.

Suivant la flèche il va passer sur le brin 2 pour l'abaisser (en se rapprochant de la main).

Fig. 18.

Le pouce droit a passé sur le brin 2 et l'a abaissé (en se rapprochant de sa main).

Le pouce gauche va alors s'introduire dans l'ouverture marquée en noir, et tirer les brins ainsi pris, pour les rapprocher de sa main (main gauche).

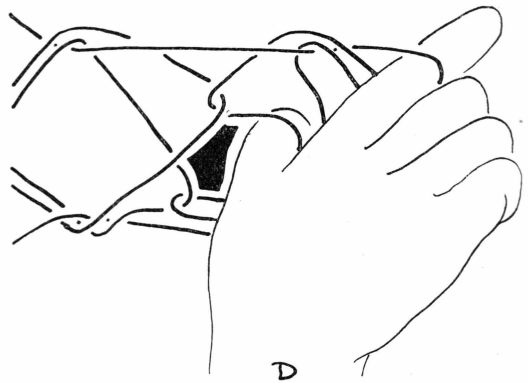
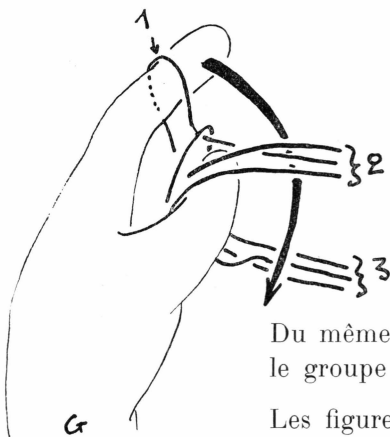

Fig. 19.

Les pouces ont exécuté le mouvement.

L'index gauche, suivant la flèche, va venir se refermer sur l'ongle du pouce, pour passer la boucle 1 entre les groupes de brins 2 et 3.



Du même mouvement, l'annulaire va venir serrer le groupe de brins 3 contre le petit doigt.

Les figures 19, 20 et 21 se feront d'abord d'une main, puis de l'autre.

Fig. 20.

La main a exécuté le mouvement.

Les dents vont saisir la boucle 1. Le zigzag représente les dents de la mâchoire supérieure. Il faudra donc incliner la tête pour prendre la boucle.

Lorsque la boucle 1 sera tenue entre les dents, l'index se retirera de sa boucle (boucle 1). Le pouce va lâcher les brins 2.

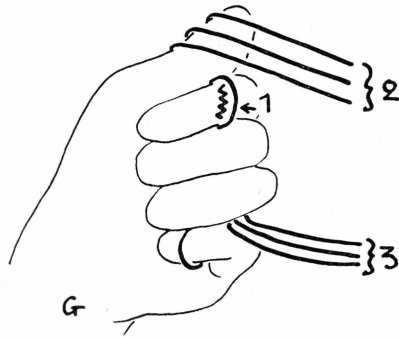

Fig. 21.

Les dents tiennent la boucle 1; l'index s'est retiré de cette boucle; le pouce a lâché ses brins.

L'index, suivant la flèche, va reprendre la boucle 1 en l'inversant.

Fig. 22.

L'index est rentré dans sa boucle. La main droite va alors exécuter les figures 19, 20 et 21.

Puis les médus et les annulaires vont s'ouvrir, lâchant les brins qu'ils tiennent.

Les mains vont alors s'écarter et tendre la figure qui sera ainsi terminée.

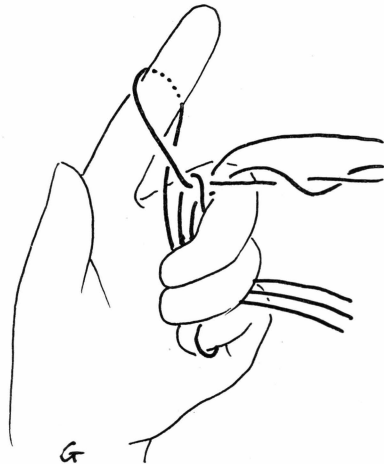

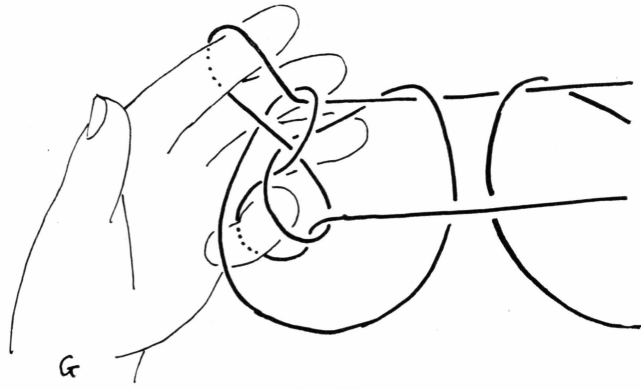

Fig. 23.

Les médus et les annulaires ont lâché les brins qu'ils tenaient.
La figure va se tendre et sera ainsi terminée.

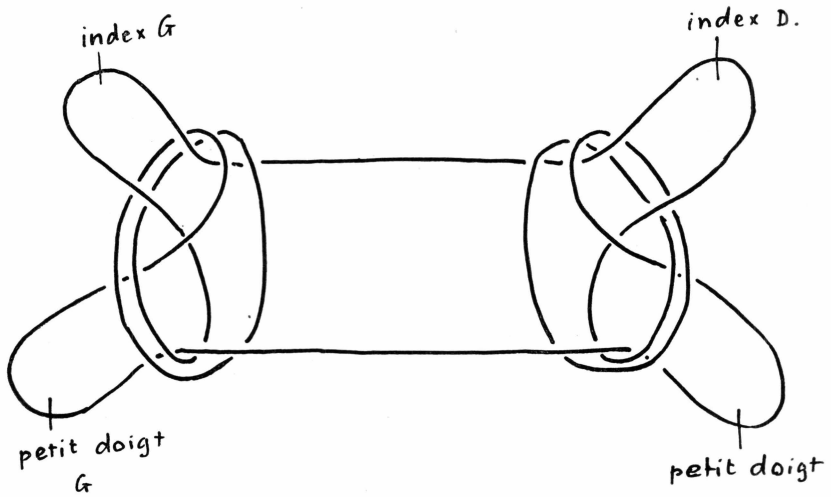

Fig. 24.

Figure terminée.

$Katizit\ piadinin = katizit$ par la méthode la plus longue.

JEU DE FICELLE No. 16

taqicit (takritsit)

= les flammes de la lampe à huile.

Fig. 1.

Position de départ main gauche et main droite.

Le pouce droit, suivant la flèche, va venir prendre le brin 1, qui va être lâché par le petit doigt gauche.

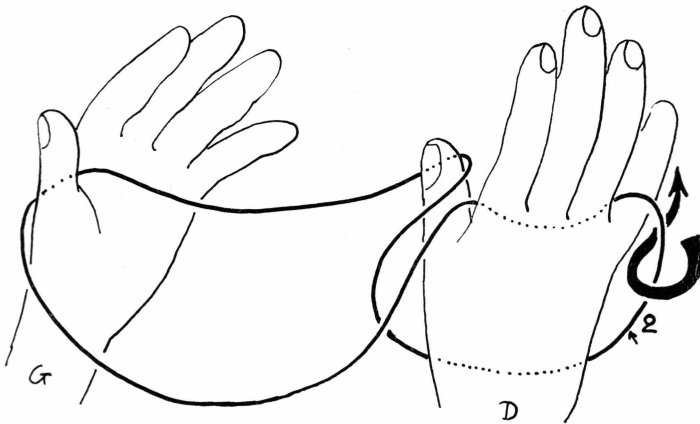
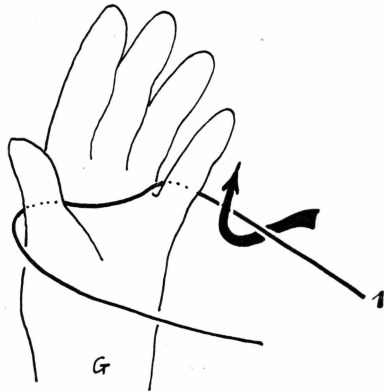

Fig. 2.

Le pouce gauche va faire un mouvement symétrique du mouvement que vient de faire le pouce droit.

Suivant la flèche, le pouce gauche va venir prendre le brin 2, que le petit doigt droit va lâcher.

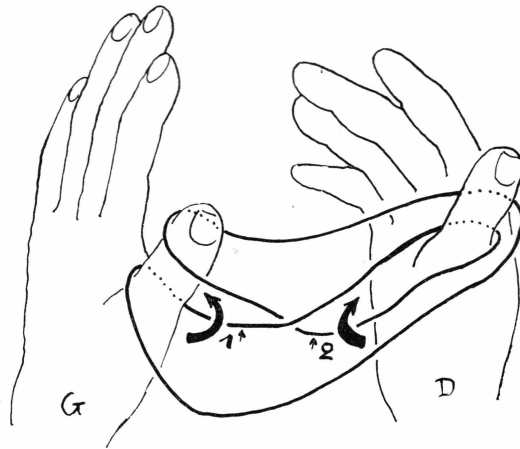

Fig. 3.

Le pouce gauche a exécuté le mouvement.

Le petit doigt gauche, suivant la flèche 1, va venir prendre le brin 1 par dessous.

Le petit doigt droit, suivant la flèche 2, va venir prendre le brin 2 par dessous.

Les petits doigts vont ensuite tendre la figure.

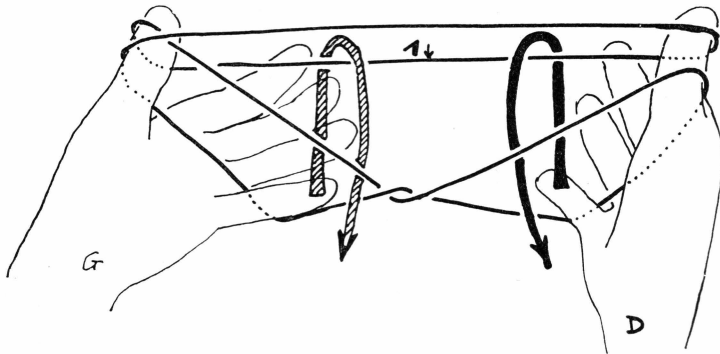

Fig. 4.

Les petits doigts ont exécuté le mouvement.

Les petits doigts, suivant les flèches (flèche hachurée pour le petit doigt gauche; flèche noire pour la petit doigt droit) vont venir prendre le brin 1 par dessous.

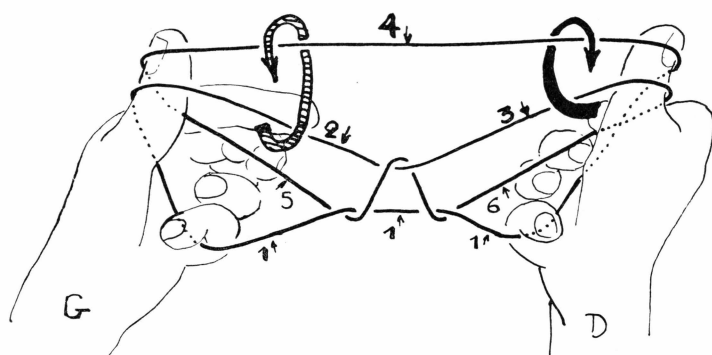

Fig. 5.

Les petits doigts ont exécuté le mouvement.

L'index gauche, suivant la flèche hachurée, va passer sous le brin 2 pour venir prendre le brin 4 par dessus.

L'index droit, suivant la flèche noire, va passer sous le brin 3 pour venir prendre le brin 4 par dessus.

En même temps le médium et l'annulaire gauche viendront enserrer le brin 5 pendant que le médium et l'annulaire droit viendront enserrer le brin 6.

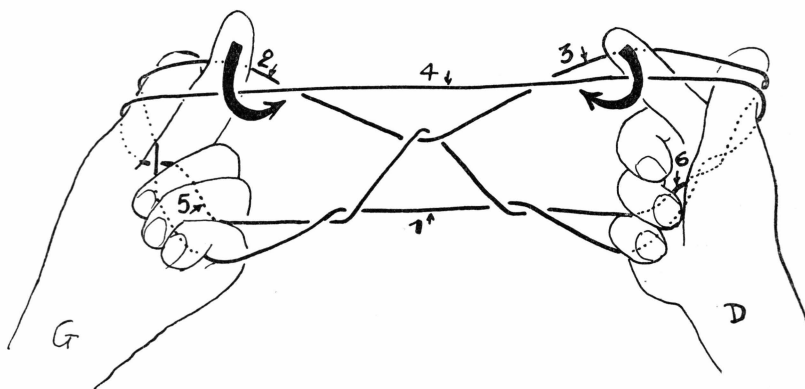

Fig. 6.

Médium, annulaires, et index ont exécuté le mouvement.

Les index ont passé respectivement derrière les brins 2 et 3. Suivant les flèches, ils vont se rabattre par dessus le brin 4.

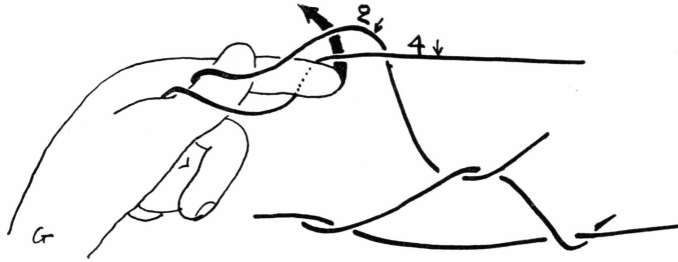

Fig. 7.

L'index gauche s'est rabattu par dessus le brin 4. Le même mouvement a été exécuté par l'index droit.

Suivant la flèche, l'index gauche va se relever, entraînant avec lui le brin 4.

Mouvement symétrique de l'index droit.

Puis les pouces vont lâcher leurs boucles respectives.

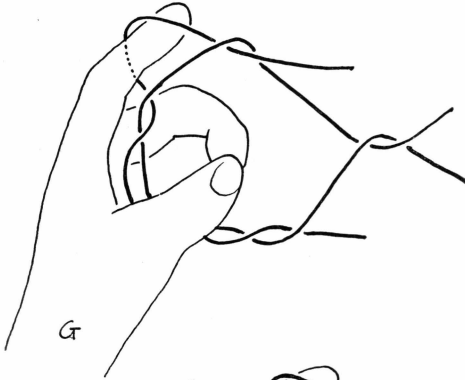

Fig. 8.

Les index se sont relevés et les pouces ont lâché leurs boucles.

La figure va se tendre.

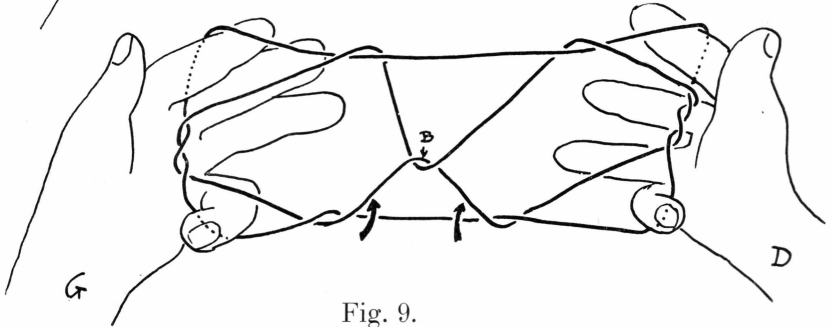

Fig. 9.

Figure ainsi obtenue.

Les pouces vont venir se loger suivant les flèches pour «serrer» la figure.

Pour agrandir les ouvertures marquées par les flèches, le nœud B est saisi par la langue et tiré.

Les figures 10, 11, 12, 13, 14, et 15, se font d'une main d'abord, puis de l'autre.

Fig. 10.

Le pouce s'est introduit dans l'ouverture marquée d'une flèche dans la figure 9, et a serré sur la main.

Le pouce, suivant la flèche (Fig. 10) va entraîner le brin 1, passer sous le brin 2 et venir se fermer sur l'index.

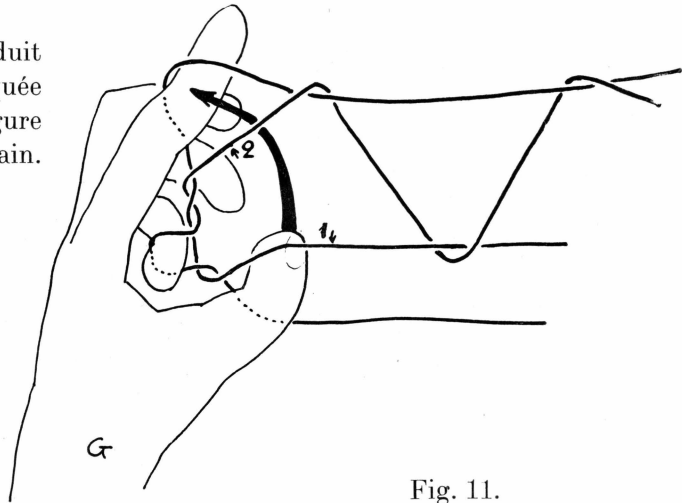

Fig. 11.

Le pouce s'est fermé sur l'index.

La main est sensiblement fermée.

La main va alors exécuter un mouvement de rotation sans lâcher les brins qu'elle tient.

La main part ongles supérieurs et extérieurs.

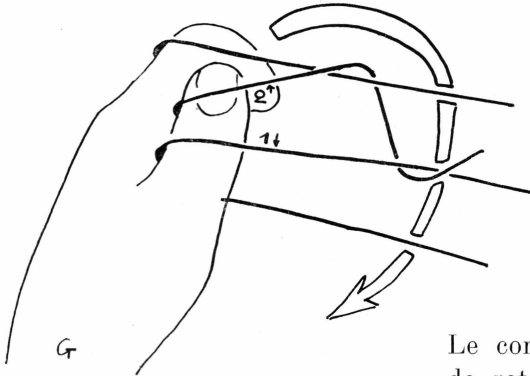

Le commencement du mouvement de rotation autour du poignet se

fait en s'éloignant du corps, dans le sens de la flèche.

La rotation se termine en rapprochant les ongles du corps, lorsque les ongles sont inférieurs et intérieurs.

Fig. 12.

La main a exécuté une partie du mouvement de rotation.

Le médus, suivant la flèche, va venir se fermer sur la base du pouce. Dans ce mouvement qui fait partie de la rotation de la main, le médus va passer par dessus le brin *a*.

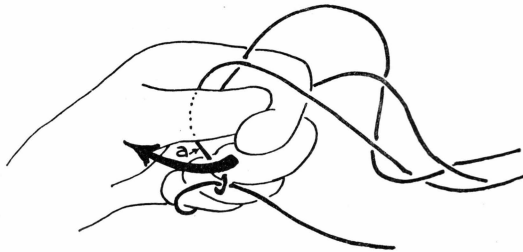

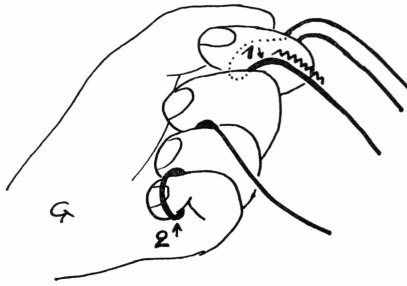

Fig. 13.

Fin du mouvement de rotation.

Le brin 1 (qui passe entre le médium et l'index) va être pris par les dents. Le zigzag indique la position des dents de la mâchoire supérieure.

Lorsque le brin 1 sera tenu entre les dents, la main va s'ouvrir pour lâcher tous les brins à l'exception de la boucle 2 que le petit doigt va maintenir.

Fig. 14.

La main s'est ouverte, lâchant tous les brins à l'exception de la boucle 2 maintenue par le petit doigt.

La boucle 1 est tenue entre les dents. Les dents de la mâchoire supérieure occupent la position indiquée par le zigzag.

L'index, suivant la flèche, va rentrer dans la boucle 1 qu'il vient de quitter. Par ce mouvement, l'index inverse le sens de la boucle 1.

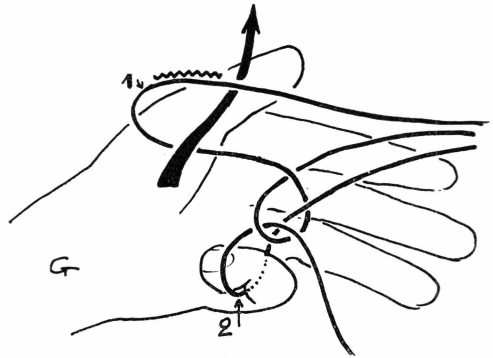
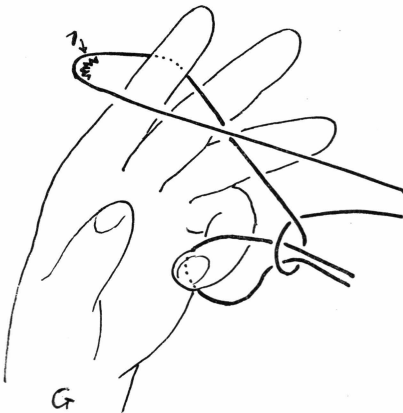

Fig. 15.

L'index est venu prendre sa position. Les dents lâchent leur boucle.

Les figures 10, 11, 12, 13, 14 et 15 vont être exécutées maintenant par la main droite.

Puis la figure sera tendue.



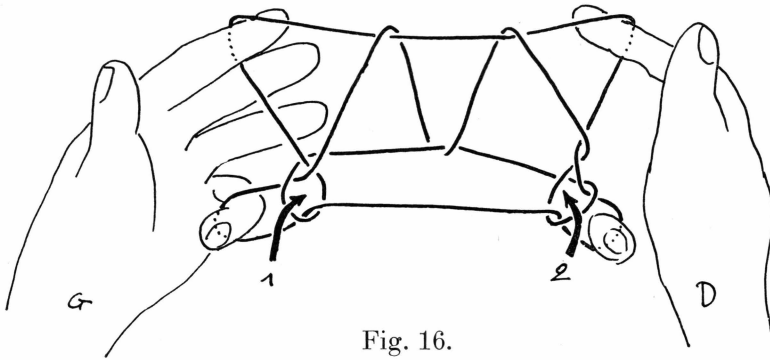

Fig. 16.

Les deux mains ont exécuté le mouvement, et la figure a été tendue. Les pouces vont venir se placer respectivement dans les boucles marqués par des flèches (flèche 1 pour le pouce gauche, flèche 2 pour le pouce droit).

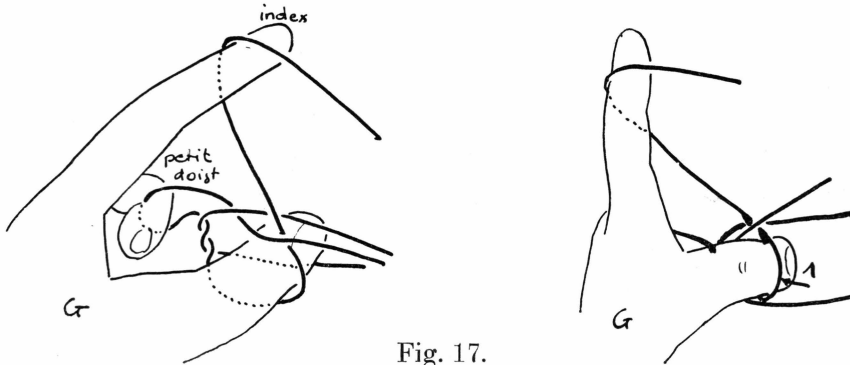

Fig. 17.

Les pouces ont passé dans les boucles. Le pouce gauche va se relever, entraînant avec lui la boucle 1. Mouvement symétrique du pouce droit.

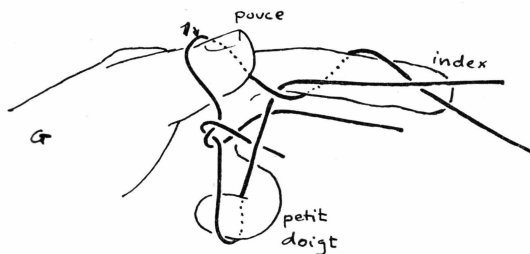

Fig. 18.

Le pouce se relève, entraînant avec lui la boucle 1.

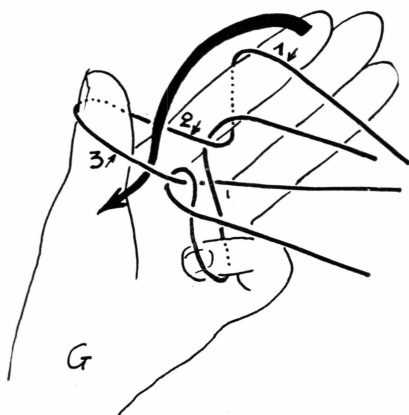

Fig. 20.

L'index est venu prendre le brin 3 par dessous.

Mouvement symétrique de l'index droit.

L'index va se relever, entraînant avec lui le brin 3.

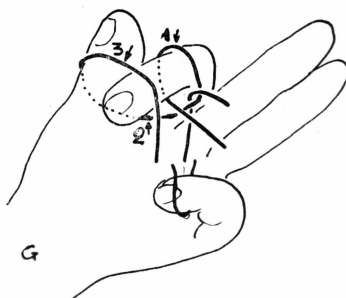
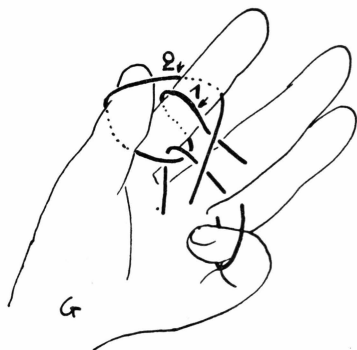

Fig. 19.

Les pouces se sont relevé et la figure a été tendue.

En suivant la flèche, l'index gauche va se replier sur le brin 1, passer sur le brin 2 et venir prendre le brin 3 par dessous.

Mouvement symétrique de l'index droit.



vue de l'exécutant

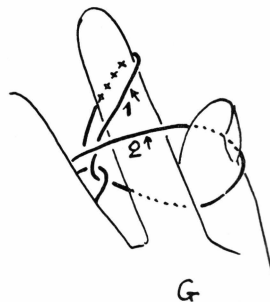

vue de dos

Fig. 21.

Les figures 21, 22, 23, 24 doivent être faites d'abord par une main puis par l'autre.

L'index s'est relevé.

Les dents vont saisir la boucle 1 (sur la partie palmaire de l'index) (pointillés en croix sur la vue de dos).

L'index va se retirer du brin 2 et de la boucle 1.

La boucle 1 va être en quelque sorte «retournée» par l'index.

Note : une fois que la boucle 1 sera maintenue par les dents et que l'index aura exécuté le mouvement, le pouce pourra se retirer de sa boucle.

Fig. 22.

L'index s'est retiré du brin 2 et de la boucle 1.

La boucle 1 est tenue entre les dents (le zigzag représente la position des dents).

L'index, suivant la flèche, va se rabattre sur le brin 2 et rentrer dans la boucle 1 en l'inversant.

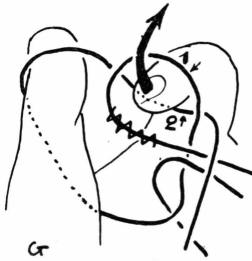
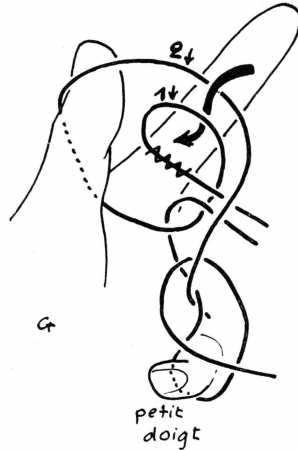

Fig. 23.

L'index est sur le point de passer dans la boucle 1.

L'index, suivant la flèche, va se relever en entraînant la boucle 1.

Fig. 24.

L'index s'est relevé.

Les figures 21, 22, 23 et 24 vont maintenant être exécutées par la main droite.

Puis les pouces vont lâcher simultanément leur boucle, et la figure sera tendue.

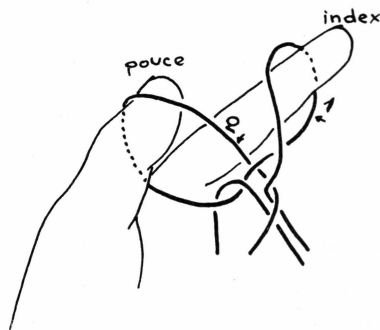

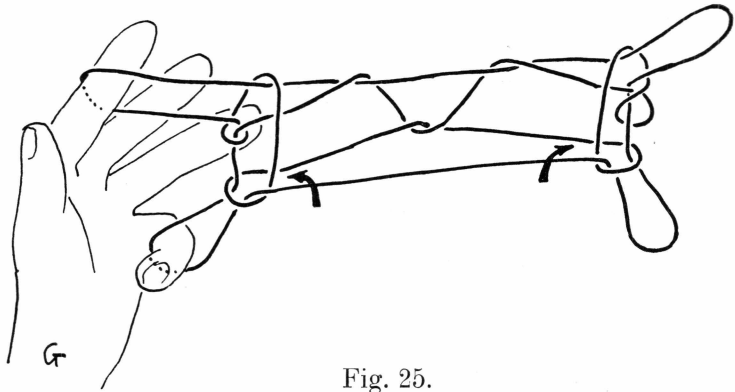

Fig. 25.

Les deux mains ont exécuté le mouvement; les pouces ont lâché leurs boucles, et la figure a été tendue.

Les pouces vont venir se loger respectivement dans les emplacements indiqués par des flèches.

Lorsque les pouces seront en place, les petits doigts vont lâcher leurs boucles.

Puis la figure sera tendue et sera ainsi terminée.

Faire attention à ce que pouces et index ne lâchent pas leurs boucles.

Note: après que les petits doigts ont lâché leurs boucles, il faut tendre la figure violemment.

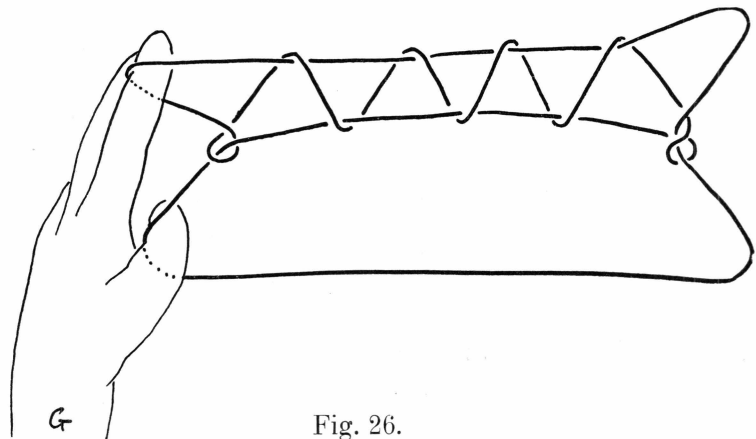

Fig. 26.

Les zigzags de la ficelle représentent les flammes de la lampe à huile.

Si ces zigzags, au lieu d'être très clairs, forment un enchevêtrement, on dit que la lampe à huile est éteinte (unaqit qamicimade^r).

JEU DE FICELLE No. 17

taqicit cuğararte' (takritsit tsouğarartek)

- taqicit = les flammes de la lampe à huile
- cuğararte' = qui a un soutien (cuğa = pieu de soutènement, soutien)
- = les flammes de la lampe à huile (avec une boucle).

Fig. 1.

Position de départ, les mains très rapprochées l'une de l'autre.

Les index, suivant les flèches, vont passer simultanément par dessus le brin 1.

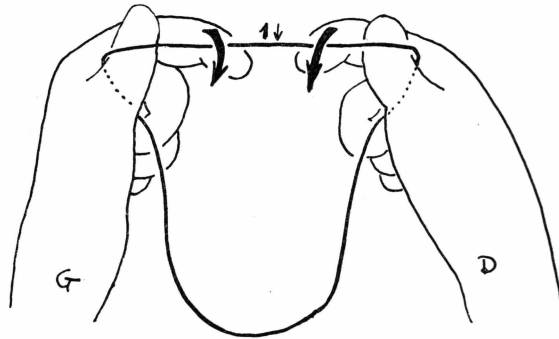
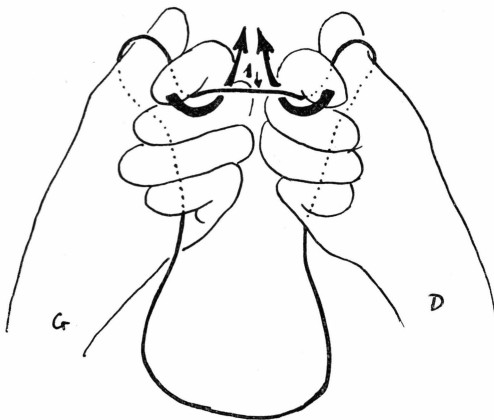

Fig. 2.

Les index ont passé par dessus le brin 1.

Les mains vont exécuter un mouvement de rotation qui va amener les ongles, actuellement intérieurs, dans la position extérieure.

En même temps les index, suivant les flèches, vont s'allonger en passant sous le brin 1.



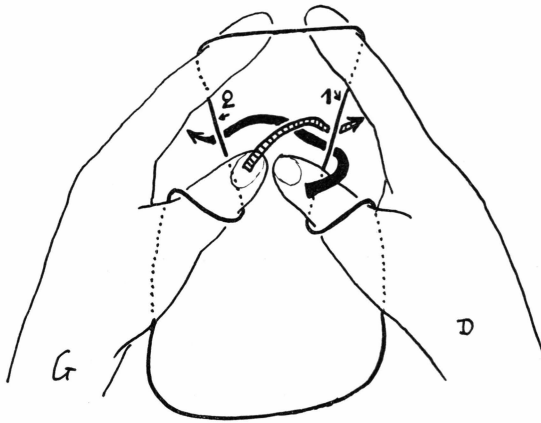

Fig. 3.

Les mains et les index ont exécuté le mouvement.

Le pouce gauche, suivant la flèche hachurée, va passer sous le brin 1.

Le pouce droit va ensuite, suivant la flèche noire, se retirer de la boucle formée par le brin 1, passer derrière ce brin, et venir prendre le brin 2 par dessous.

Fig. 4.

Détail du mouvement.

Le pouce gauche est venu prendre le brin 1 par dessous.

Le pouce droit, suivant la flèche, va sortir du brin 1 pour venir prendre le brin 2 par dessous.

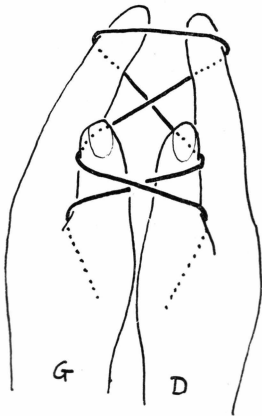
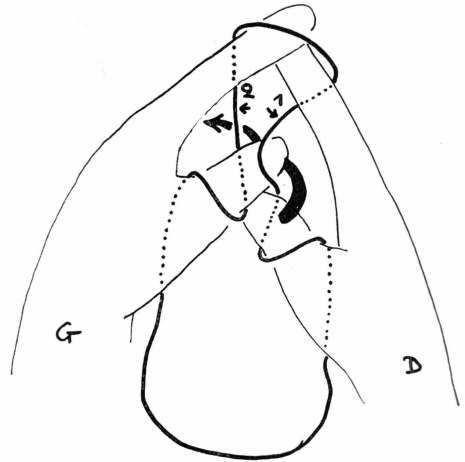

Fig. 5.

Figure ainsi obtenue.

Les mains vont s'éloigner pour tendre la figure.

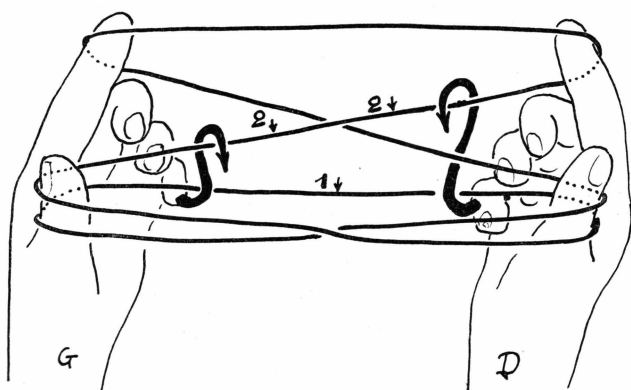

Fig. 6.

La figure a été tendue.

Les petits doigts, suivant les flèches, vont passer simultanément sous le brin 1 pour venir prendre, le brin 2 par dessus.

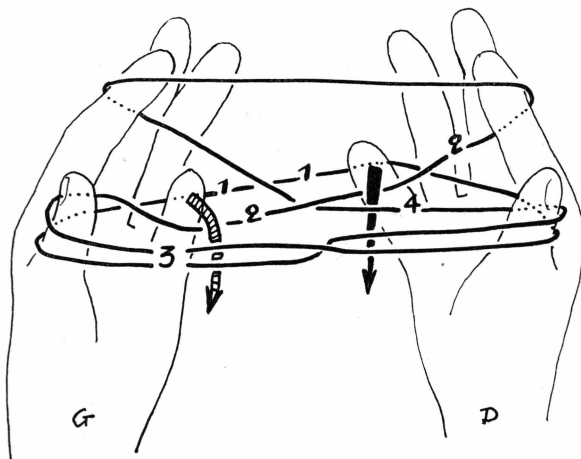

Fig. 7.

Les petits doigts ont exécuté le mouvement.

Le petit doigt gauche va se replier sur le brin 2 et l'entraîner entre les brins 1 et 3.

Le petit doigt droit va se replier sur le brin 2 et l'entraîner entre les brins 1 et 4.

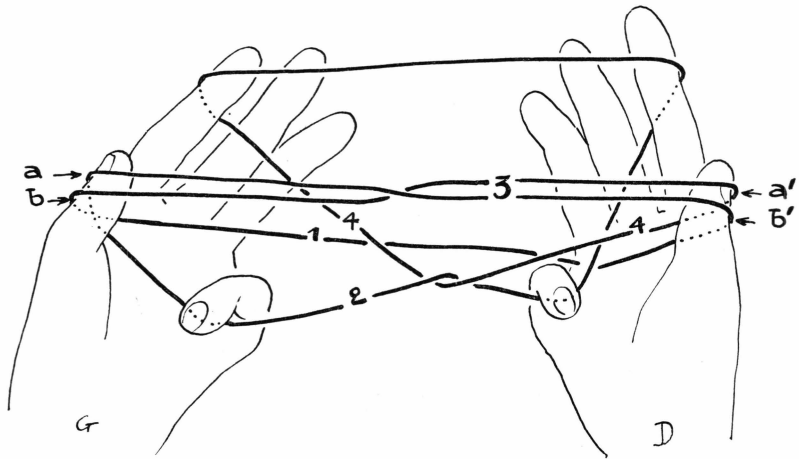

Fig. 8.

Fin du mouvement des petits doigts.

Le pouce gauche va lâcher les boucles *a* et *b*.

Le pouce droit va lâcher les boucles *a'* et *b'*.

Puis la figure sera tendue.

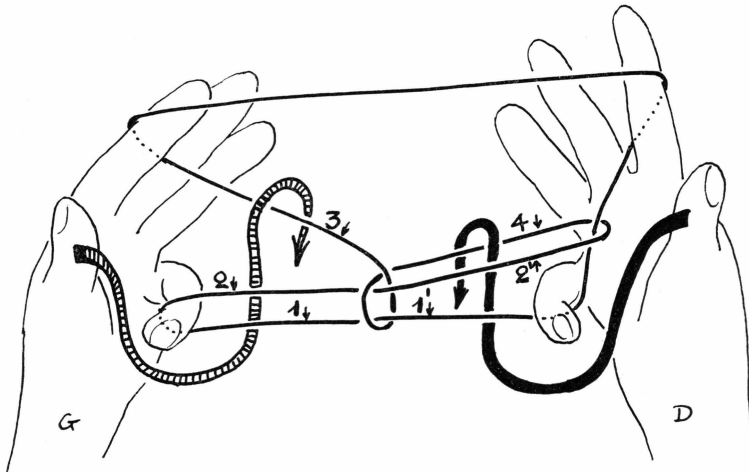

Fig. 9.

Les pouces ont lâché leurs boucles, et la figure a été tendue.

Le pouce gauche, suivant la flèche hachurée, va passer sous les brins 1 et 2 pour venir prendre par dessus le brin 3 qu'il va abaisser.

Le pouce droit, suivant la flèche noire, va passer sous les brins 1' et 2' pour venir prendre par dessus le brin 4 qu'il va abaisser.

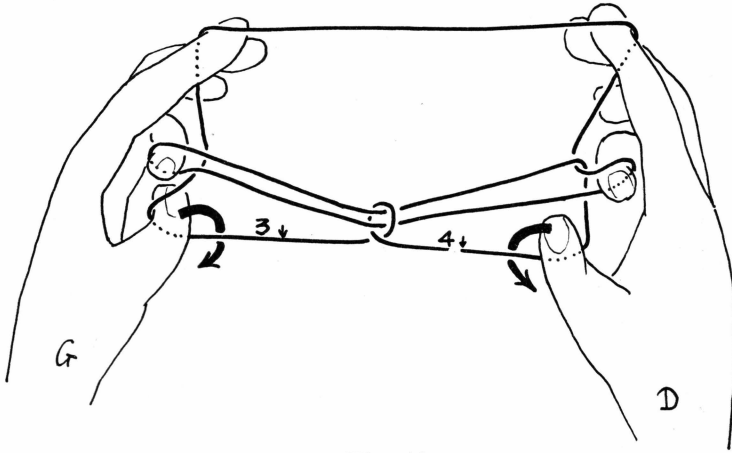

Fig. 10.

Les pouces ont abaissé leurs brins.

Les pouces vont se relever en suivant les flèches.

Le pouce gauche va «faire le tour» du brin 3 et l'entraîner dans son mouvement.

Le pouce droit va «faire le tour» du brin 4 et l'entraîner dans son mouvement.

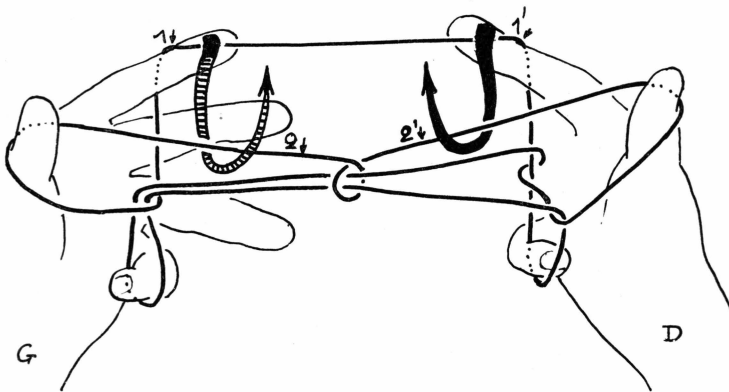

Fig. 11.

Les pouces se sont relevés.

L'index gauche, suivant la flèche hachurée, va faire passer la boucle 1 sous le brin 2, puis se relèvera, en entraînant la boucle 1.

L'index droit, suivant la flèche noire, va faire passer la boucle 1' sous le brin 2', puis se relèvera en entraînant la boucle 1'.

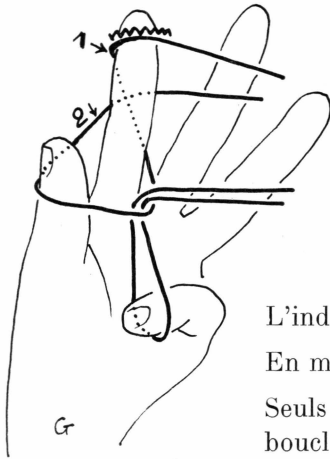

Fig. 12.

Les index se sont relevés.

Les figures 11, 12 et 13 vont être exécutées d'abord par une main, puis par l'autre.

Les dents vont saisir la boucle 1. Le zigzag représente la position des dents de la mâchoire supérieure.

L'index va se retirer de la boucle 1 et du brin 2. En même temps le pouce va se retirer de sa boucle. Seuls le petit doigt et les dents vont tenir leurs boucles.

Fig. 13.

L'index et le pouce ont exécuté le mouvement.

L'index, suivant la flèche, va rentrer dans la boucle 1, en la «retournant».

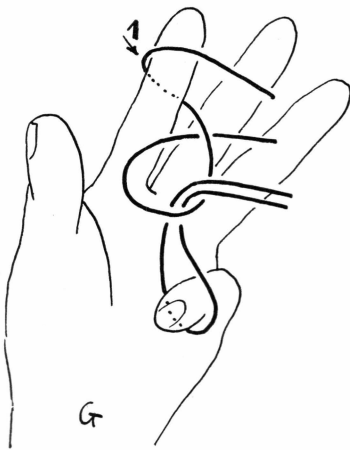

Fig. 14.

L'index est rentré dans sa boucle.

Les figures 11, 12 et 13 vont être exécutées maintenant par la main droite.

Puis la figure sera tendue.

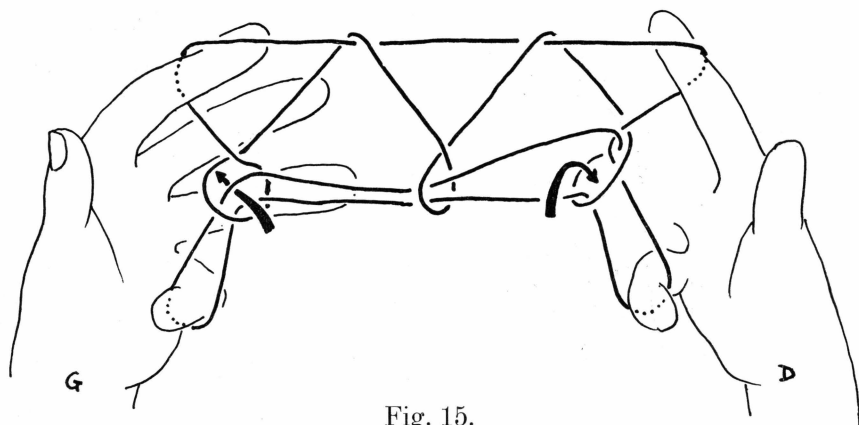

Fig. 15.

La figure a été tendue.

Les pouces, suivant les flèches, vont venir se loger respectivement dans les boucles marquées par ces flèches.

Fig. 16.

Détail de la position du pouce gauche.

Le pouce va se relever, entraînant le brin 1.

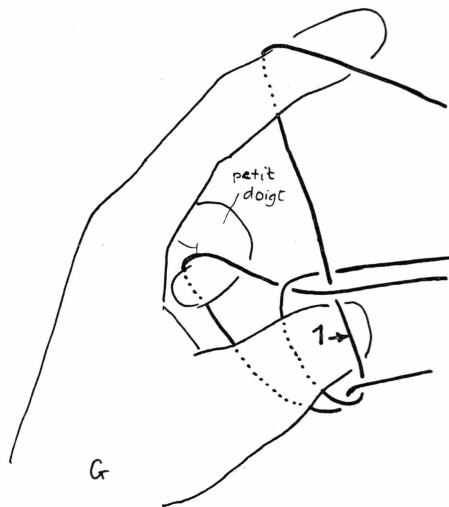
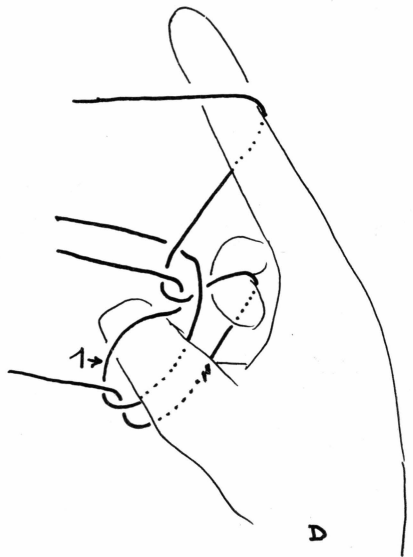

Fig. 17.

Détail de la position du pouce droit.

Le pouce va se relever, entraînant le brin 1.

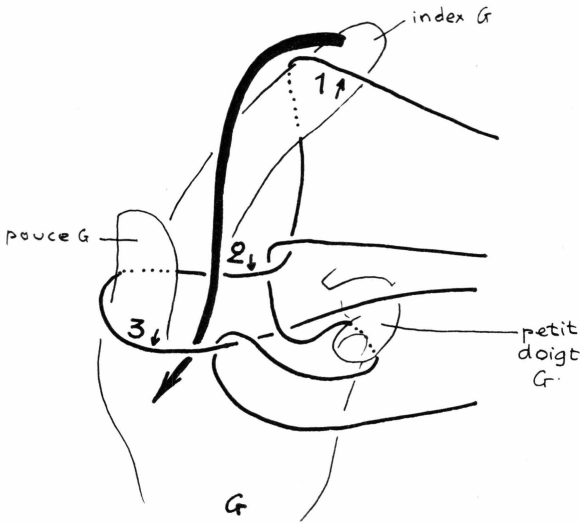

Fig. 18.

Les pouces se sont relevés et la figure a été tendue.

En suivant la flèche, l'index gauche va se replier sur le brin 1, passer sur le brin 2 et venir prendre le brin 3 par dessous.

Mouvement symétrique de l'index droit.

Fig. 19.

L'index est venu prendre le brin 3 par dessous.

L'index gauche va se relever, entraînant avec lui le brin 3.

Mouvement symétrique de l'index droit.

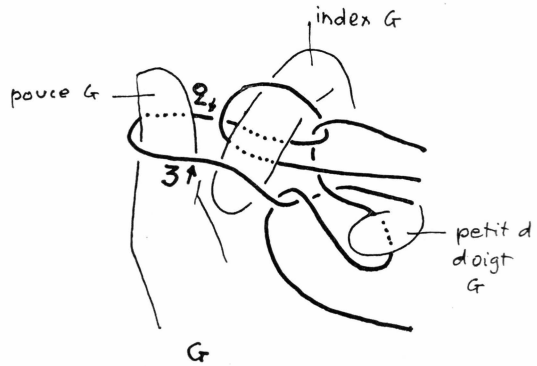

Fig. 20.

Les figures 19, 20, 21 et 22 doivent être faites d'abord par une main, puis par l'autre.

Les index se sont relevés.

Les dents vont saisir la boucle 1, sur la partie palmaire de l'index gauche. Le zigzag représente la position des dents.

L'index va se retirer du brin 2 et de la boucle 1.

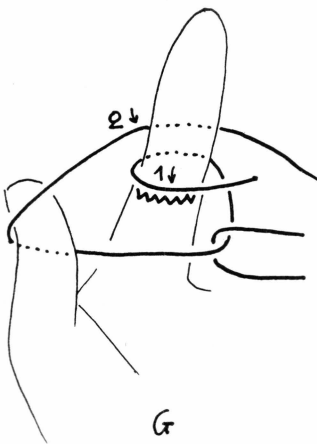

Fig. 21.

L'index s'est retiré du brin 2 et de la boucle 1.

La boucle 1 est tenue entre les dents.

L'index, suivant la flèche, va se rabattre sur le brin 2 et rentrer dans la boucle 1.

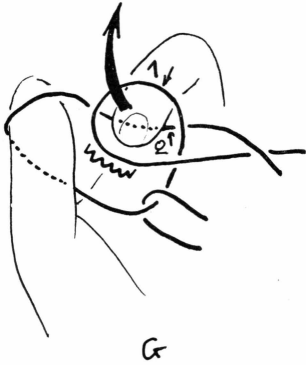
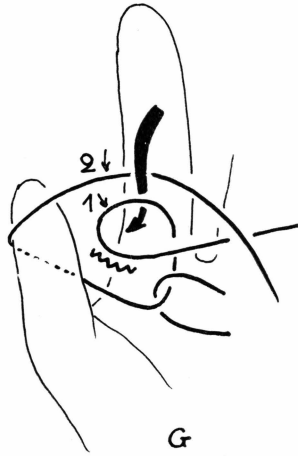

Fig. 22.

L'index est sur le point de rentrer dans la boucle 1.

L'index, suivant la flèche, va se relever, entraînant la boucle 1.

Fig. 23.

L'index s'est relevé.

Les figures 19, 20, 21 et 22 vont maintenant être exécutées par le main droite.

Puis les pouces vont lâcher simultanément leur boucle, et la figure sera tendue.

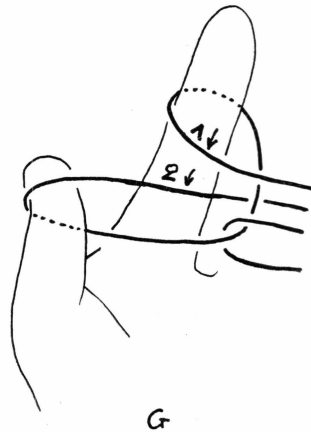

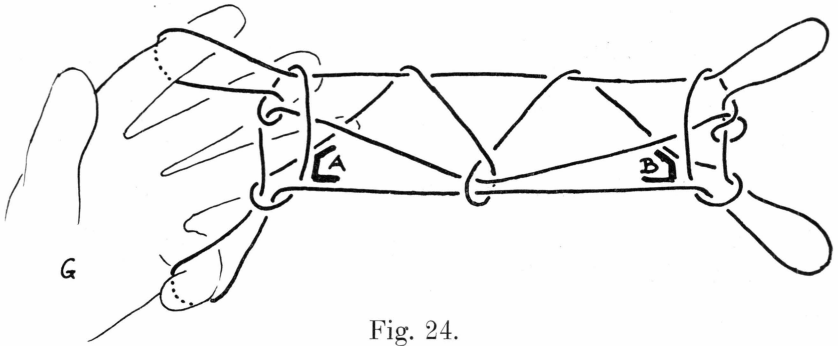

Fig. 24.

Les deux mains ont exécuté le mouvement. La figure 23 représente la figure ainsi obtenue.

Le pouce gauche va se placer en *A*.

Le pouce droit va se placer en *B*.

Lorsque les pouces seront en place, les petits doigts vont lâcher leurs boucles. Puis la figure sera tendue, et sera ainsi terminée.

Faire attention à ce que les pouces et les index ne lâchent pas leurs boucles.

Note : après que les petits doigts ont lâché leurs boucles il faut tendre figure violemment.

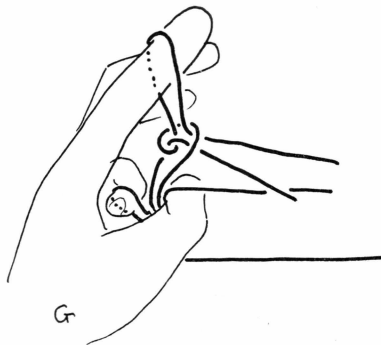

Fig. 25.

Les pouces sont venu se placer.

Les petits doigts vont lâcher leurs boucles, et la figure sera tendue violemment.

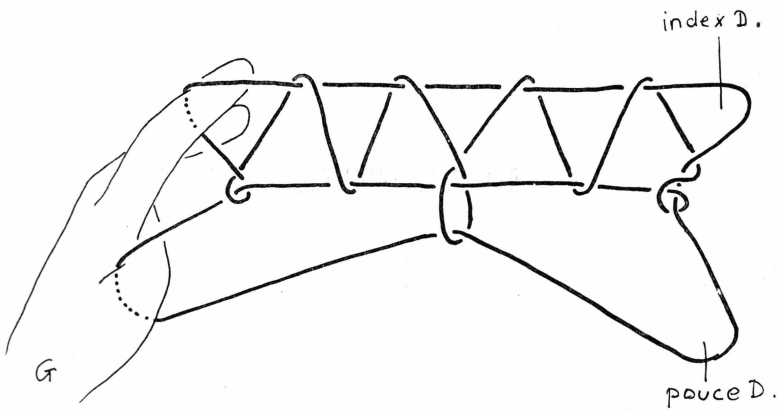

Fig. 26.

Figure terminée.

taqicit cugararte' = les flammes de la lampe à huile (avec une boucle).

JEU DE FICELLE No. 18

taqicit cuğararte' martini (takritsit tsoğarartek martini)

- taqicit = les flammes de la lampe à huile
- cuğararte' = avec un soutien
- martini = deux
- = les flammes de la lampe à huile (avec deux boucles).

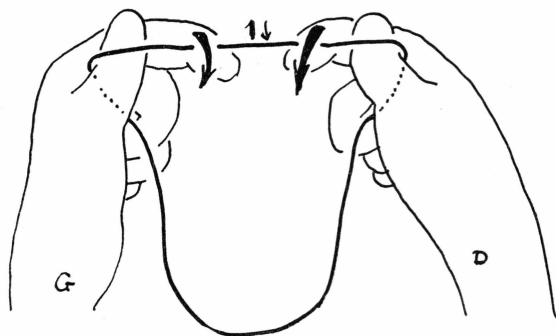

Fig. 1.

Position de départ, les mains très rapprochées l'une de l'autre.

Les index, suivant les flèches, vont passer simultanément par dessus le brin 1.

Fig. 2.

Les index ont passé par dessus le brin 1.

Les mains vont exécuter un mouvement de rotation qui va amener les ongles, actuellement intérieurs, dans la position extérieure.

En même temps les index, suivant les flèches, vont s'allonger en passant sous le brin 1.



Fig. 3.

Les mains et les index ont exécuté le mouvement.

Le pouce gauche, suivant la flèche hachurée, va passer sous le brin 1.

Le pouce droit va ensuite, suivant la flèche noire, se retirer de la boucle formée par le brin 1, passer derrière ce brin, et venir prendre le brin 2 par dessous.

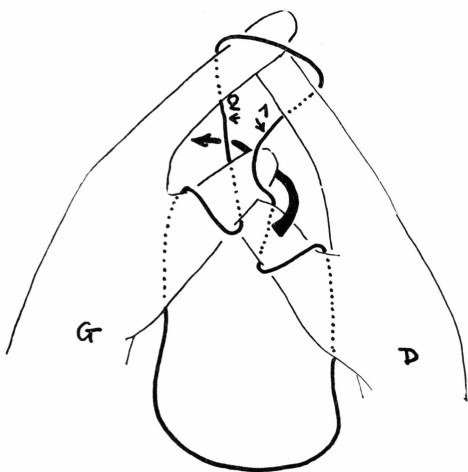
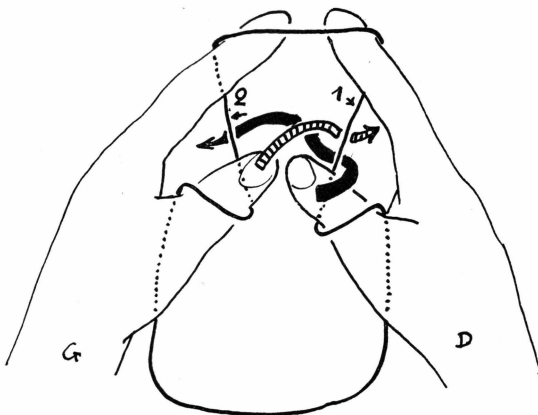

Fig. 4.

Le pouce gauche est venu prendre le brin 1 par dessous.

Le pouce droit, suivant la flèche, va sortir du brin 1 pour venir prendre le brin 2 par dessous.

Fig. 5.

Figure ainsi obtenue.

Les mains vont s'éloigner pour tendre la figure.

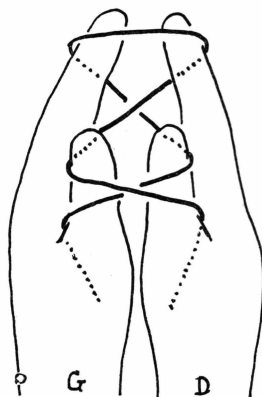

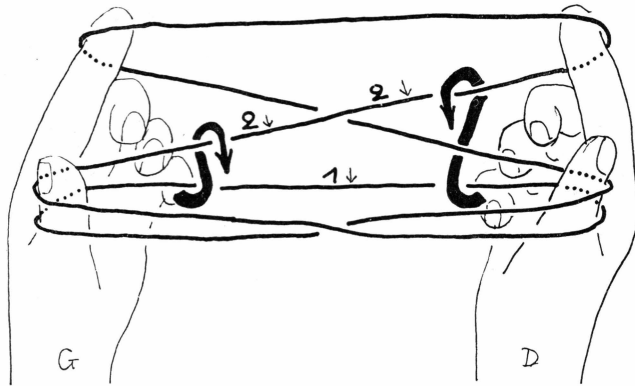

Fig. 6.

La figure a été tendue.

Les petits doigts, suivant les flèches, vont passer simultanément sous le brin 1 pour venir prendre le brin 2 par dessus.

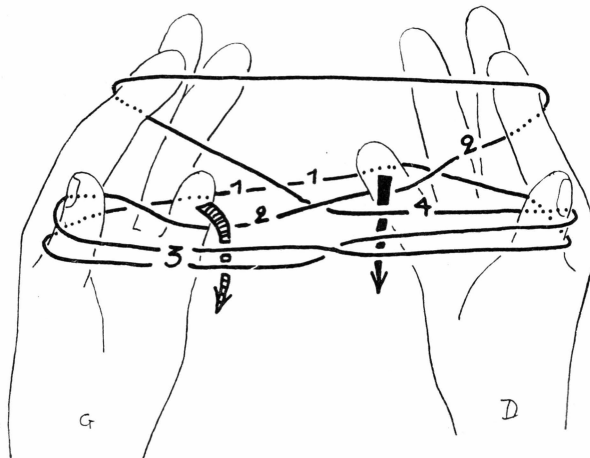

Fig. 7.

Les petits doigts ont exécuté le mouvement.

Le petit doigt gauche va se replier sur le brin 2 et l'entraîner entre les brins 1 et 3.

Le petit doigt droit va se replier sur le brin 2 et l'entraîner entre les brins 1 et 4.

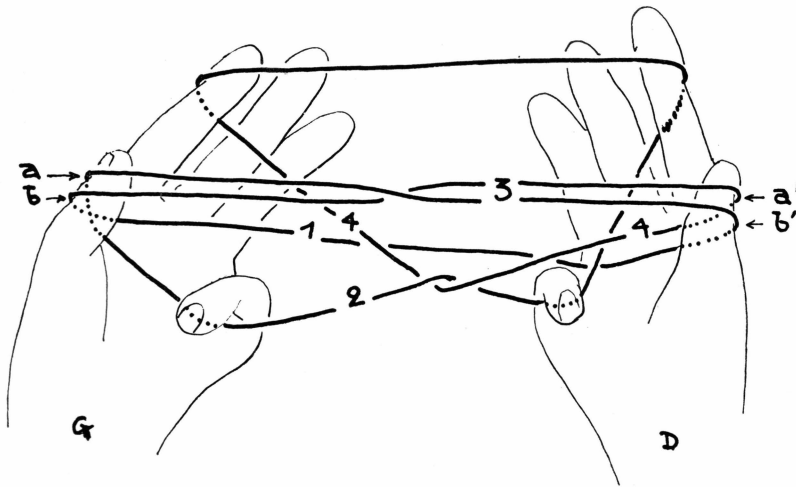

Fig. 8.

Fin du mouvement des petits doigts.

Le pouce gauche va lâcher les boucles *a* et *b*.

Le pouce droit va lâcher les boucles *a'* et *b'*.

Puis la figure sera tendue.

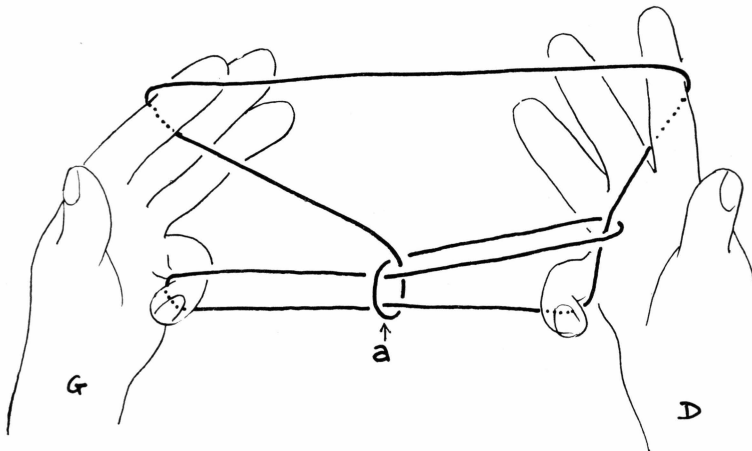

Fig. 9.

Les pouces ont lâché leurs boucles et la figure a été tendue.

Les dents vont saisir la boucle *a* et vont l'amener sur la droite.

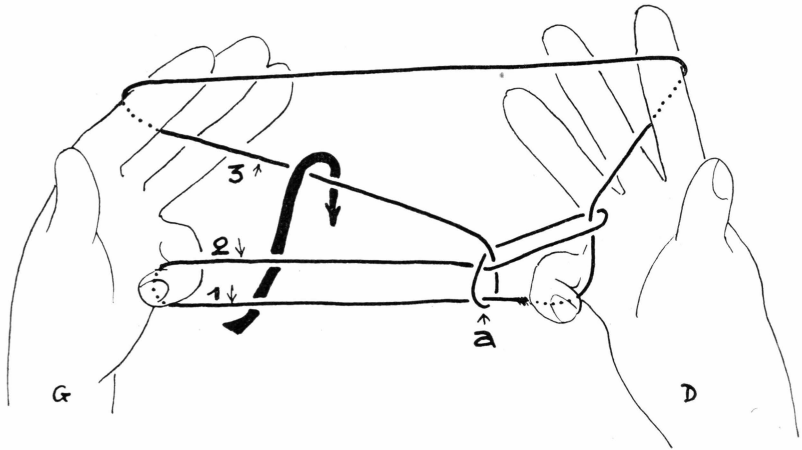

Fig. 10.

Les dents ont amené la boucle *a* vers la droite.

Le pouce gauche, suivant la flèche va passer sous les brins 1 et 2 pour prendre le brin 3 par dessus. Puis il va revenir en arrière, entraînant le brin 3.

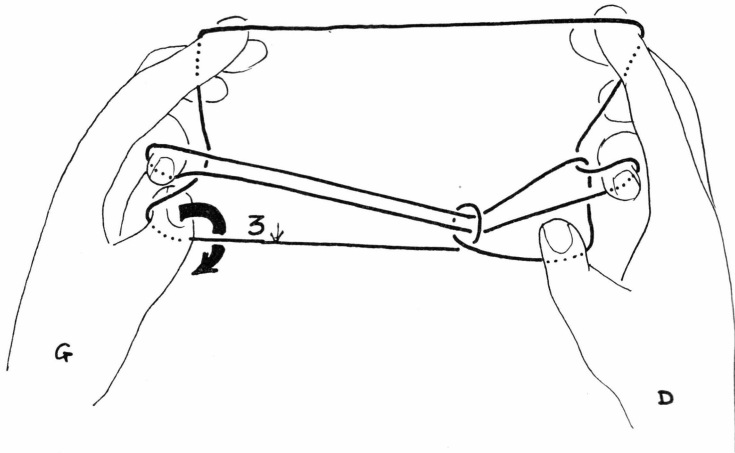

Fig. 11.

Le pouce gauche a abaissé le brin 3.

Le pouce gauche va «faire le tour» du brin 3, se relever et entraîner le brin 3 dans son mouvement.

Fig. 12.

Le pouce gauche s'est relevé, entraînant le brin 3.

L'index gauche, suivant la flèche, va passer sa boucle sous le brin 1, puis se relèvera en entraînant sa boucle.

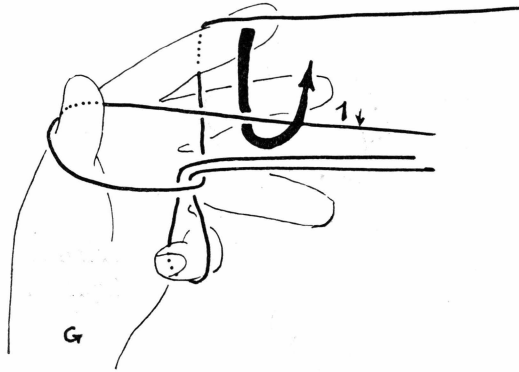

Fig. 13.

L'index gauche s'est relevé, entraînant sa boucle.

Les dents vont saisir la boucle 1. Le zigzag représente la position des dents de la mâchoire supérieure.

L'index va se retirer de la boucle 1 et du brin 2.

En même temps le pouce va se retirer de sa boucle.

Seuls le petit doigt et les dents vont tenir leurs boucles.

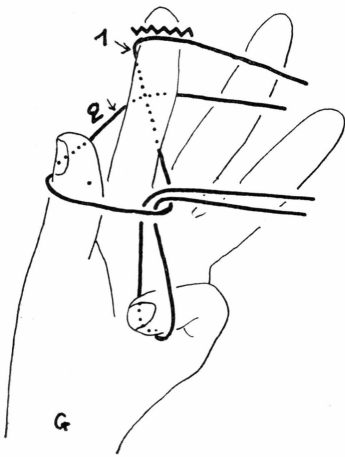
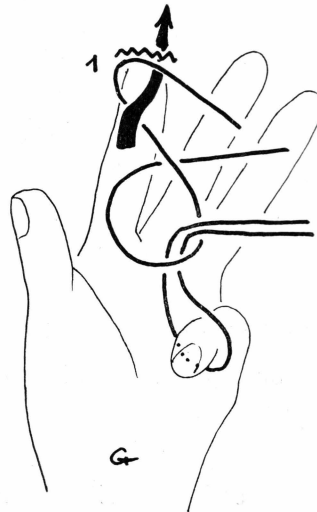

Fig. 14.

L'index et le pouce ont exécuté le mouvement.

L'index gauche suivant la flèche, va rentrer dans la boucle 1 en la «retournant».



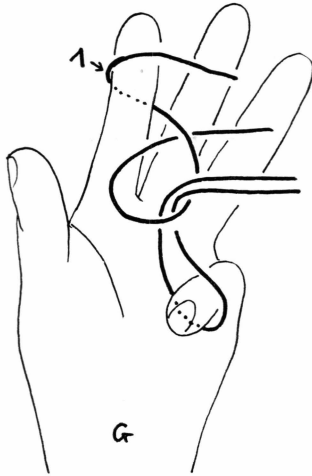

Fig. 15.

L'index est rentré dans sa boucle; la figure va être tendue.

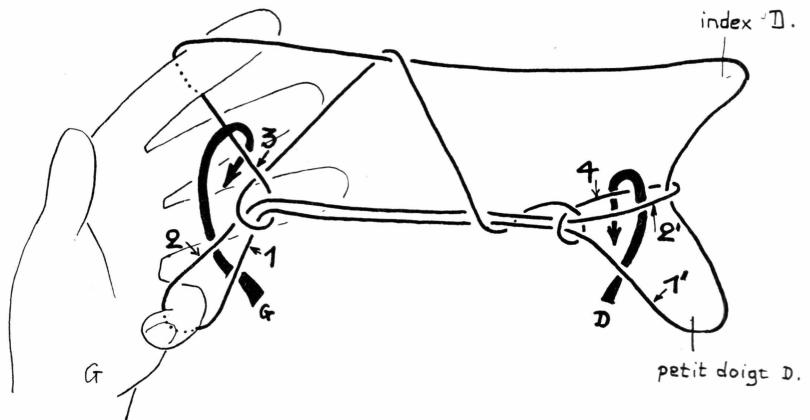

Fig. 16.

Figure tendue.

Le pouce gauche, suivant la flèche G., va passer sous les brins 1 et 2 pour prendre le brin 3 par dessus et l'abaisser.

Le pouce droit, suivant la flèche D. va passer sous les brins 1' et 2' pour prendre le brin 4 par dessus et l'abaisser.

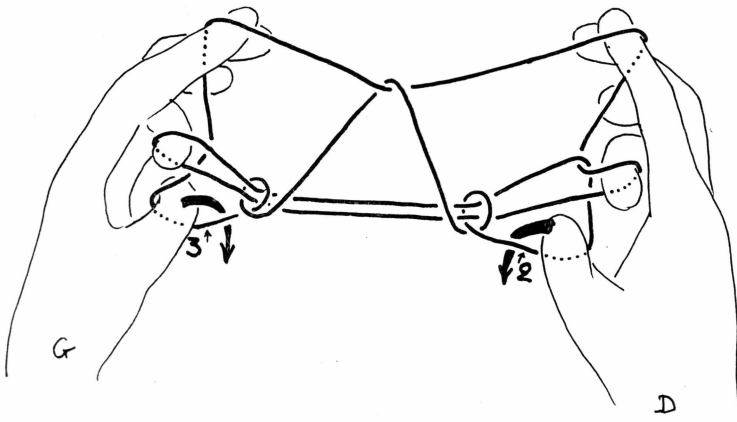

Fig. 17.

Les pouces ont abaissé leurs brins.

Les pouces vont se relever en suivant les flèches.

Le pouce gauche va «faire le tour» du brin 3 et l'entraîner dans son mouvement.

Le pouce droit va «faire le tour» du brin 4 et l'entraîner dans son mouvement.

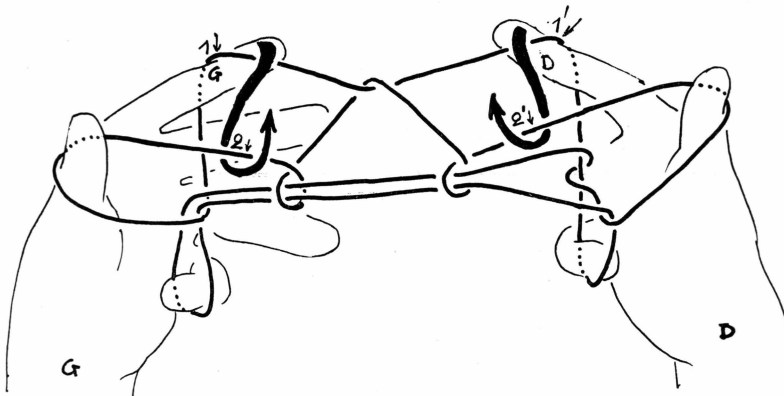

Fig. 18.

Les pouces se sont relevé.

L'index gauche, suivant la flèche G., va faire passer la boucle 1 sous le brin 2, puis se relèvera en entraînant la boucle 1.

L'index droit, suivant la flèche D., va faire passer la boucle 1' sous le brin 2', puis se relèvera en entraînant la boucle 1'.

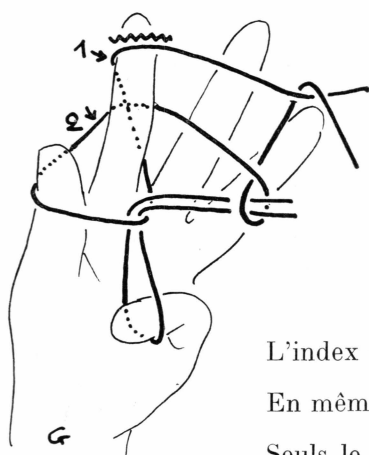

Fig. 19.

Les index se sont relevé.

Les figures 18, 19 et 20 vont être exécutées d'abord par une main puis par l'autre.

Les dents vont saisir la boucle 1. Le zigzag représente la position des dents de la mâchoire supérieure.

L'index va se retirer de la boucle 1 et du brin 2.

En même temps le pouce va se retirer de sa boucle.

Seuls le petit doigt et les dents vont tenir leurs boucles.

Fig. 20.

L'index et le pouce ont exécuté le mouvement.

L'index, suivant la flèche, va rentrer dans la boucle 1 en la retournant.

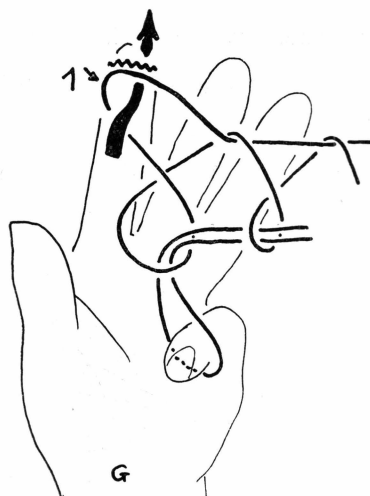
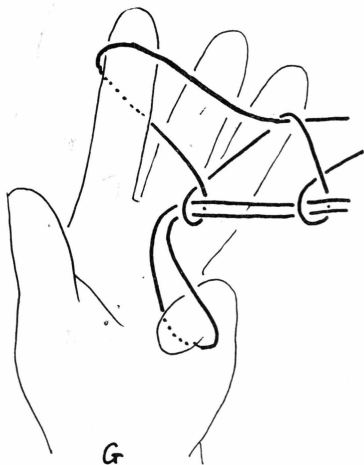

Fig. 21.

L'index est rentré dans sa boucle.

Les figures 18, 19 et 20 vont être exécutées maintenant par la main droite.

Puis la figure sera tendue.



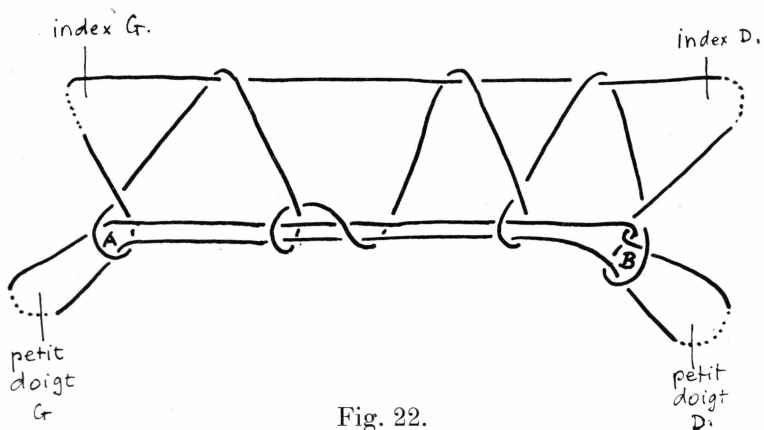

Fig. 22.

La figure a été tendue.

Le pouce gauche va venir se loger dans l'ouverture A.

Le pouce droit va venir se loger dans l'ouverture B.

Fig. 23.

Détail de la position du pouce gauche.

Le pouce va se relever, entraînant le brin 1.

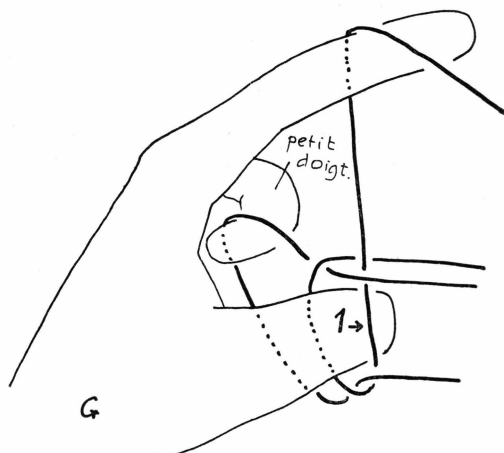
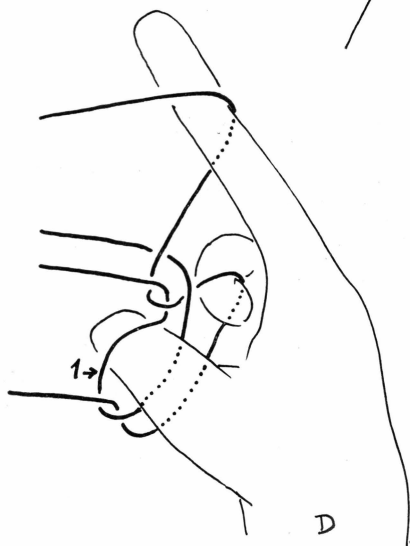

Fig. 24.

Détail de la position du pouce droit.

Le pouce va se relever, entraînant le brin 1.

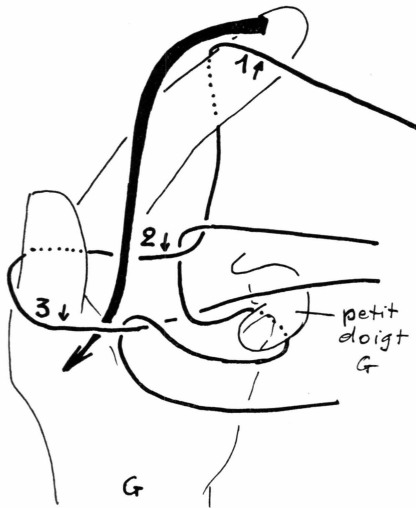

Fig. 25.

Les pouces se sont relevé et la figure a été tendue.

L'index gauche, suivant la flèche, va se replier sur le brin 1, passer sur le brin 2 et venir prendre le brin 3 par dessous.

Mouvement symétrique de l'index droit.

Fig. 26.

L'index est venu prendre le brin 3 par dessous.

L'index gauche va se relever, entraînant avec lui le brin 3.

Mouvement symétrique de l'index droit.

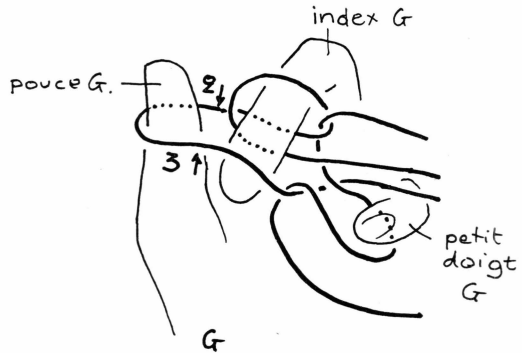

Fig. 27.

Les figures 26, 27, 28 et 29 doivent être faites d'abord d'une main, puis de l'autre.

Les index se sont relevé.

Les dents vont saisir la boucle 1, sur la partie palmaire de l'index gauche. Le zigzag représente la position des dents.

L'index va se retirer du brin 2 et de la boucle 1.

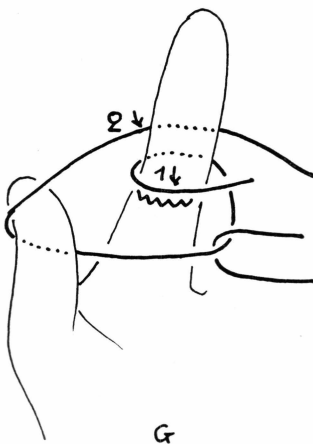

Fig. 28.

L'index s'est retiré du brin 2 et de la boucle 1.

La boucle 1 est tenue entre les dents.

L'index, suivant la flèche, va se rabattre sur le brin 2 et rentrer dans la boucle 1.

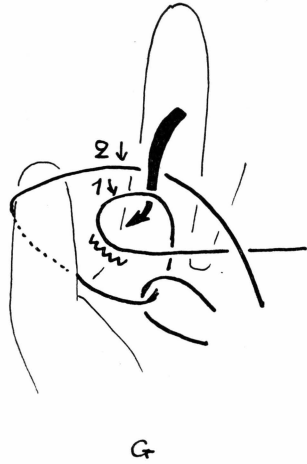

Fig. 29.

L'index est sur le point de rentrer dans la boucle 1.

L'index, suivant la flèche, va se relever, entraînant la boucle 1.

Fig. 29.

L'index s'est relevé.

Les figures 26, 27, 28 et 29 vont maintenant être exécutées par la main droite.

Puis les pouces vont lâcher simultanément leur boucle, et la figure sera tendue.

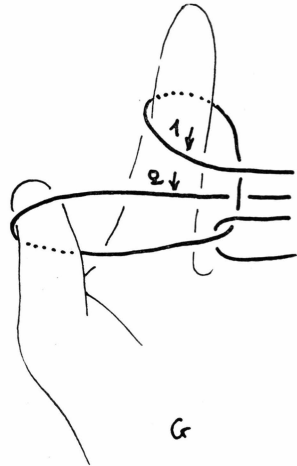

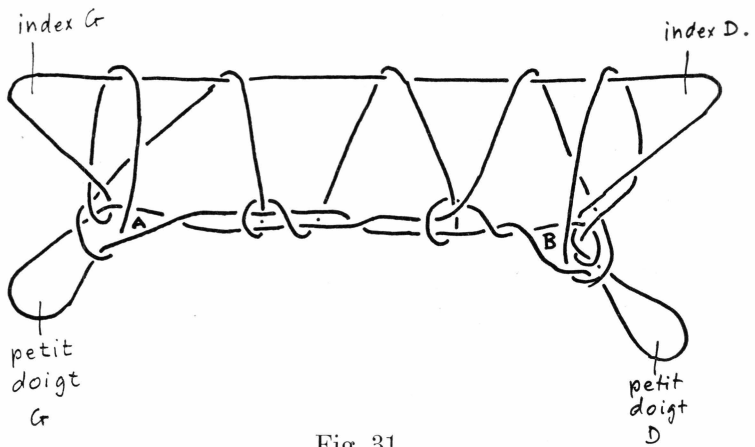

Fig. 31.

Figure ainsi obtenue.

Le pouce gauche va venir se loger dans l'ouverture A.

Le pouce droit va venir se loger dans l'ouverture B.

Les petits doigts vont lâcher leurs boucles.

La figure va se tendre et sera ainsi terminée.

Note: le schéma ci dessus, a été considérablement clarifié. En réalité tous les brins sont enchevêtrés.

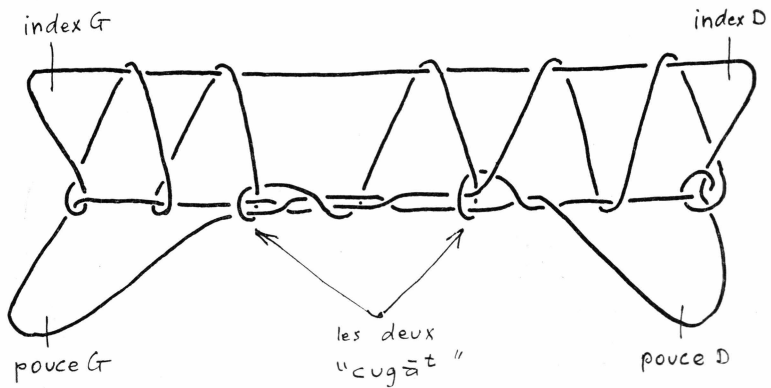

Fig. 32.

Figure terminée.

taqicit cugararte' martini = les flammes de la lampe à huile, avec deux boucles.

Note: le schéma ci dessus a été considérablement clarifié.

JEU DE FICELLE No. 19

taqicit kutaṇadi^t (takritsit koutangadit)

- taqicit = les flammes de la lampe à huile
- kutaṇadi^t (kuṭarpə' = il a la tête en bas)
- = qui a la tête en bas
- = les flammes de la lampe à huile, renversées.

Fig. 1.

Position de départ main gauche et main droite.

Le petit doigt droit, suivant la flèche, va venir prendre le brin du pouce gauche.

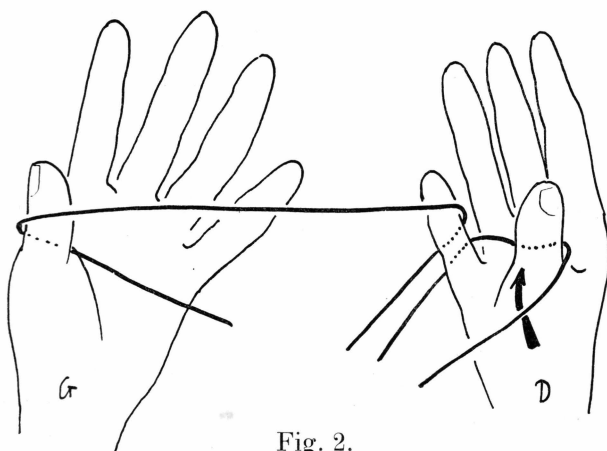
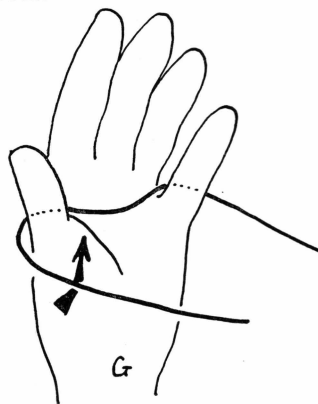

Fig. 2.

Le petit doigt droit a passé dans la boucle du pouce gauche.

Le petit doigt gauche, suivant la flèche, va passer dans la boucle du pouce droit.

Puis les pouces vont lâcher leurs boucles.

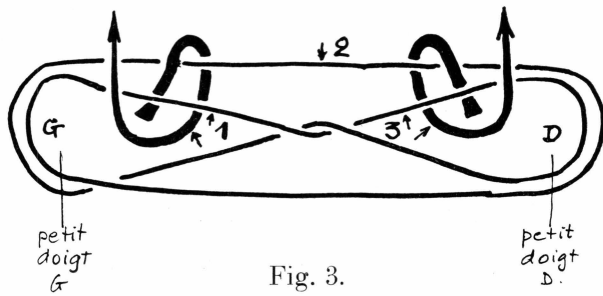

Fig. 3.

Figure obtenue sur les petits doigts (vue de l'exécutant).

Le pouce gauche, suivant la flèche 1, va passer dans l'ouverture G., sous le brin 1, pour venir prendre le brin 2 par dessus et l'entraîner en se relevant.

Le pouce droit, suivant la flèche 3, va passer dans l'ouverture D., sous le brin 3, pour venir prendre le brin 2 par dessus, et l'entraîner en se relevant.

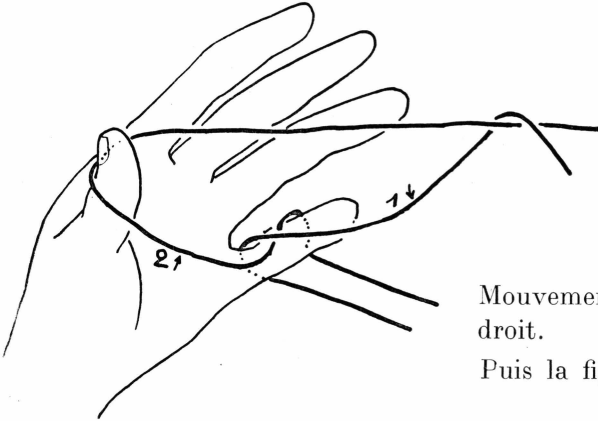

Fig. 4.

Le pouce gauche entraînant le brin 2 a passé sous le brin 1.

Mouvement symétrique du pouce droit.

Puis la figure va être tendue.

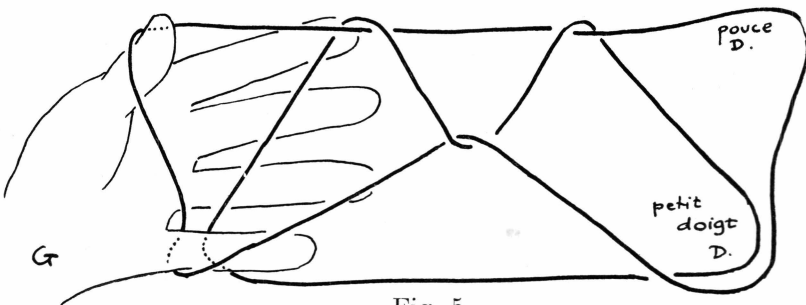

Fig. 5.

Schéma, figure tendue.

Pour faciliter le mouvement suivant, les mains vont se retourner, paumes vers le bas.

Fig. 6.

Les mains se sont retournées, les paumes vers le bas.

L'index gauche, suivant la flèche, va passer sous le brin 1 pour aller prendre le brin 2 sur sa partie palmaire, se recourber sur lui et l'entraîner en sens inverse de la flèche.

Mouvement symétrique de l'index droit.

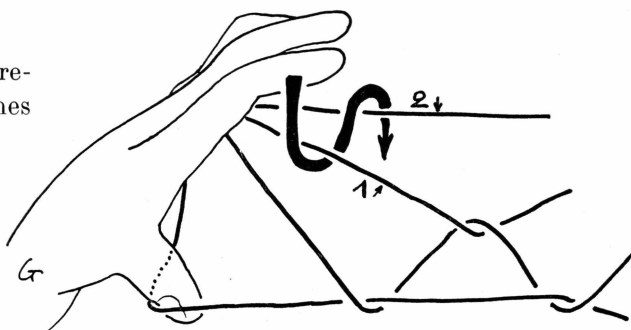

Fig. 7.

Mouvement en cours d'exécution.

L'index a passé par dessus le brin 2.

Mouvement en cours d'exécution.

L'index, suivant la flèche va s'abaisser sur le brin 2 et le relever.

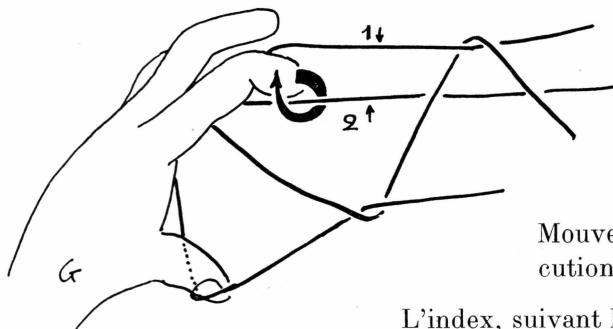

Fig. 8.

L'index gauche a relevé le brin 2.

Mouvement simultané de l'index droit.

Les mains vont exécuter un mouvement de rotation qui vont amener les paumes vers le haut.

Au cours de ce mouvement, les index, les pouces et les petits doigts ne doivent pas lâcher leurs boucles.

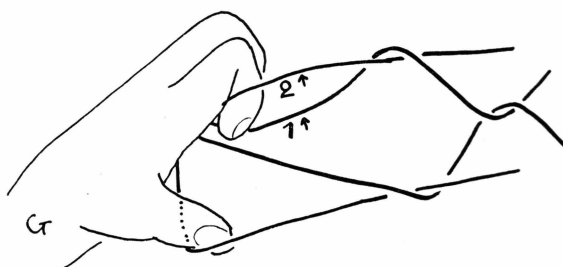

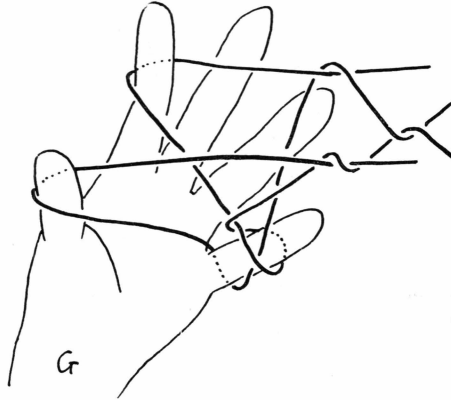

Fig. 9.

Les mains se sont retournées.

Les petits doigts vont lâcher leurs boucles.

Puis les mains vont tendre la figure obtenue.

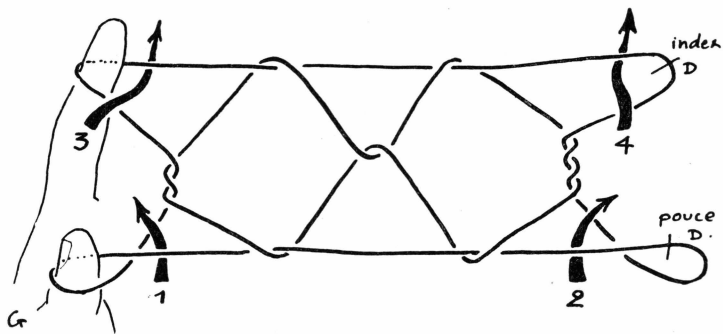

Fig. 10.

Figure tendue.

Le petit doigt gauche va venir se placer suivant la flèche 1.

Le petit doigt droit va venir se placer suivant le flèche 2.

Une fois que les petits doigts seront placés, les pouces vont se retirer, passant leurs boucles (qui se renversent) aux petits doigts.

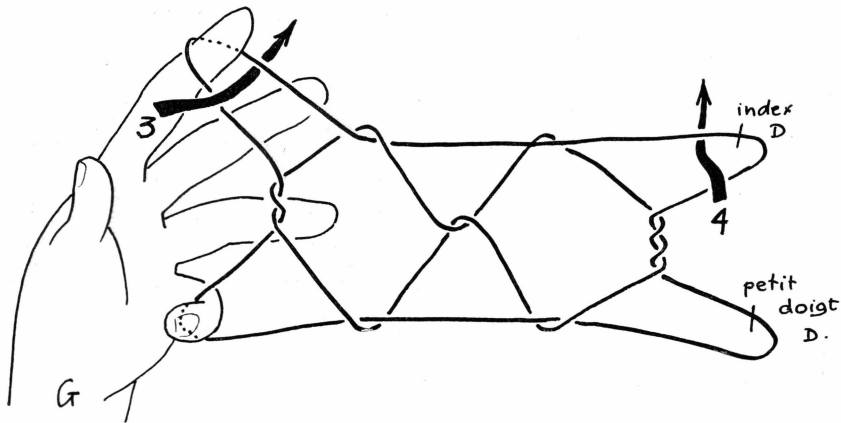

Fig. 11.

Les petits doigts et les pouces ont exécuté le mouvement.

L'index gauche va inverser sa boucle suivant la flèche 3.

L'index droit va inverser sa boucle suivant la flèche 4.

Pour cela la boucle de l'index va être tenue entre le pouce et le médium pendant que l'index exécute le mouvement indiqué par la flèche.

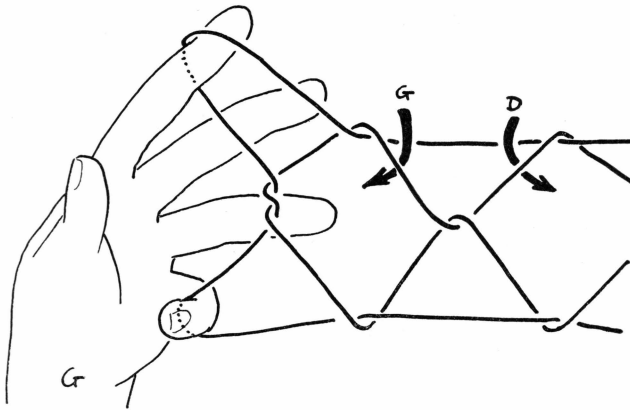

Fig. 12.

Les index ont exécuté le mouvement.

Les pouces vont venir se placer respectivement suivant les flèches et vont «serrer» sur les mains.

Les figures 13, 14 et 15 vont se faire d'abord d'une main, puis de l'autre.

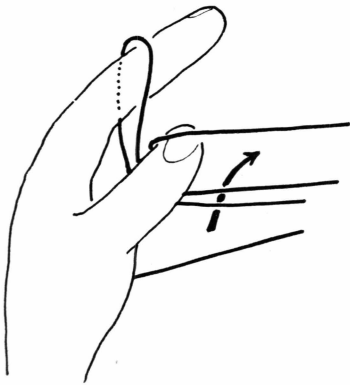

Fig. 13.

Le pouce gauche a «serré» sur la main.

La main gauche va exécuter un mouvement de rotation (la figure restant tendue) pour faire passer le petit doigt entraînant sa boucle, par l'ouverture du pouce, suivant la flèche.

Fig. 14.

La main gauche a effectué son mouvement de rotation.

Les dents vont saisir le brin 1 du petit doigt. Le zigzag représente la position des dents de la mâchoire supérieure.

Lorsque les dents tiendront la boucle, la main va s'ouvrir. Seul l'index conservera sa boucle.

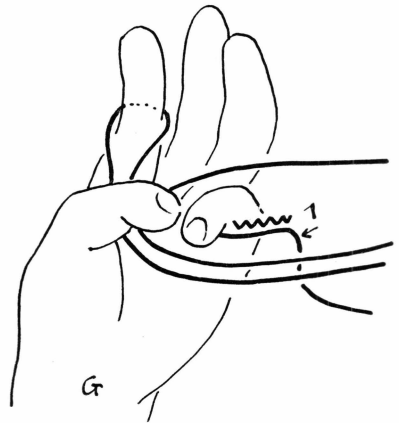
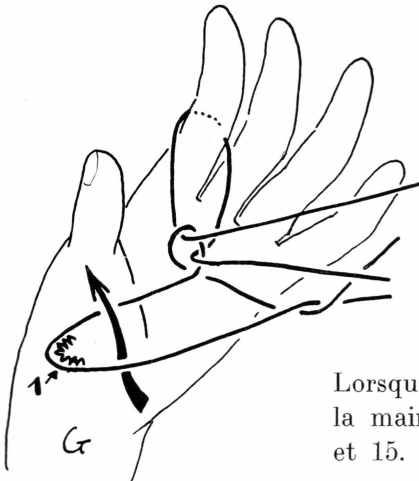

Fig. 15.

Les dents ont saisi la boucle 1.

La main s'est ouverte.

Le petit doigt gauche, suivant la flèche, va venir se placer dans la boucle tenue par les dents.



Lorsque le petit doigt gauche sera en place, la main droite exécutera les figures 13, 14 et 15.

Puis les mains tendront la figure obtenue.

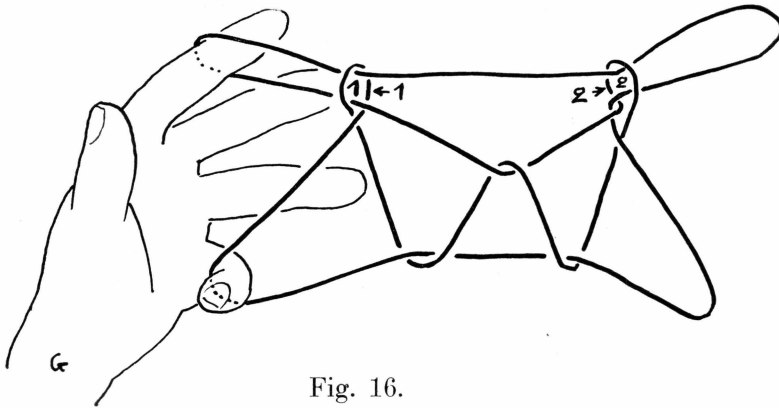

Fig. 16.

Figure obtenue une fois que les deux mains ont exécuté le mouvement. Le pouce gauche va venir se placer dans l'ouverture 1. Puis il va se relever, entraînant avec lui le brin 1.

Le pouce droit va venir se placer dans l'ouverture 2, puis il va se relever, entraînant avec lui le brin 2.

Fig. 17.

Les pouces se sont relevés.

Les figures 18, 19 et 20 seront exécutées d'abord par une main, puis par l'autre.

Le pouce gauche (entraînant sa boucle 1), et le médius gauche vont venir pincer le brin 2 pour le faire passer à travers la boucle 1.

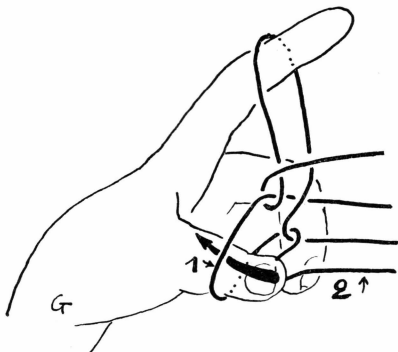
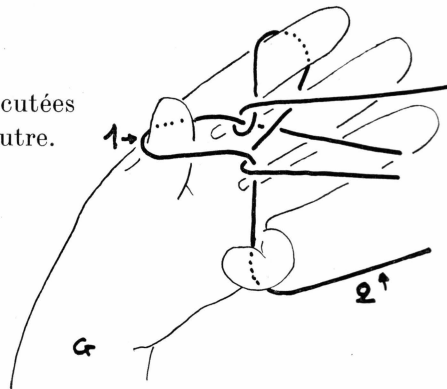

Fig. 18.

Le médius et le pouce gauche sont venus pincer le brin 2.

Suivant la flèche, ils vont le faire passer par la boucle 1.

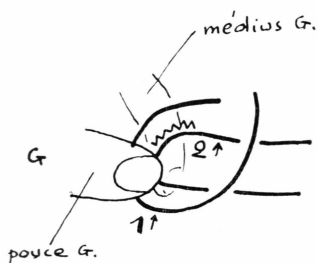

Fig. 19.

Le pouce et le médius gauche ont fait passer le brin 2 par la boucle 1.

Les dents vont saisir le brin 2. Le zigzag représente l'emplacement des dents de la mâchoire supérieure.

Lorsque les dents auront saisi le brin 2, la main s'ouvrira. Seul l'index maintiendra sa boucle.

Fig. 20.

Les dents ont saisi la boucle 2. La main s'est ouverte.

Le petit doigt gauche, suivant la flèche, va entrer, par dessous, dans la boucle 2, tenue par les dents.

Puis la main droite exécutera les figures 18, 19 et 20.

Une fois que ces figures auront été exécutées par la main droite, les mains tendront la figure.

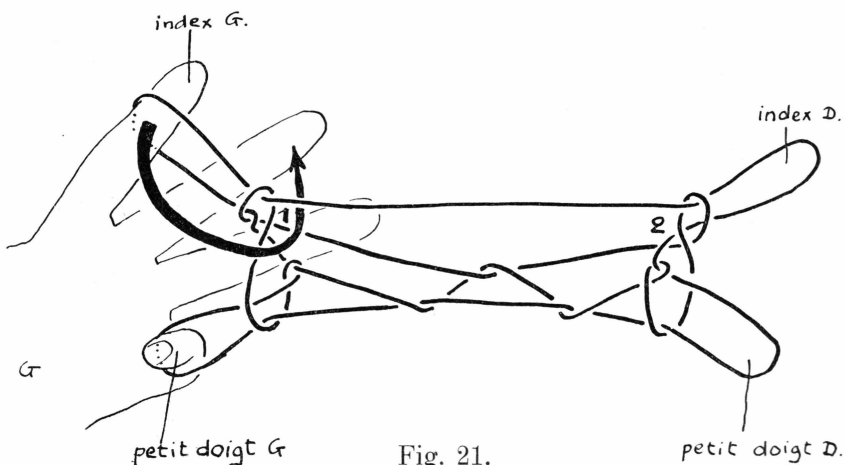
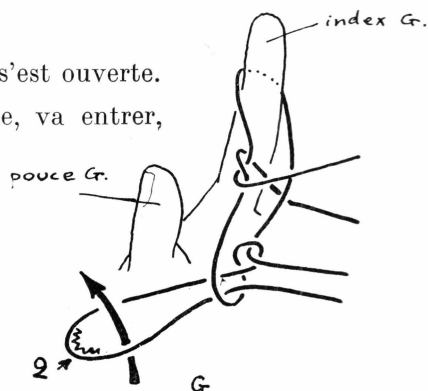

Fig. 21.

Figure tendue.

L'index gauche, suivant la flèche, va sortir de sa boucle et venir se placer dans l'ouverture 1.

L'index droit va faire un mouvement analogue. Après être sorti de sa boucle, il va venir se placer dans l'ouverture 2.

Une fois que les deux index seront placés, la figure sera tendue violemment et sera ainsi terminée.

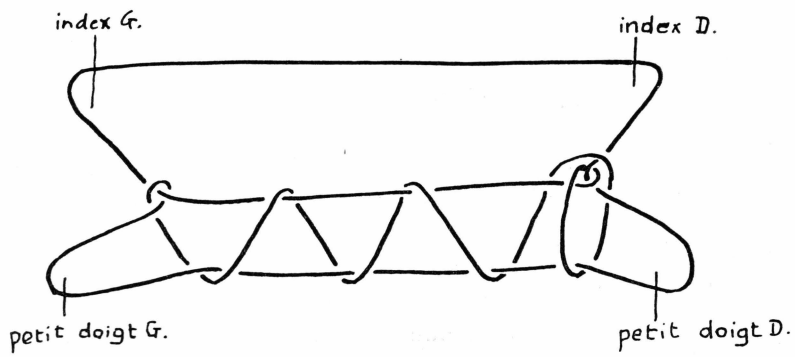

Fig. 22.

Figure terminée.

taqicit kutanaði^t = les flammes de la lampe à huile (renversées).

JEU DE FICELLE No. 20

taqicit qibiṇadī^t (takritsīt kribingadit)

— taqicit = les flammes de la lampe à huile

— qibiṇadī^t = tordus

= les flammes de la lampe à huile (tordues).

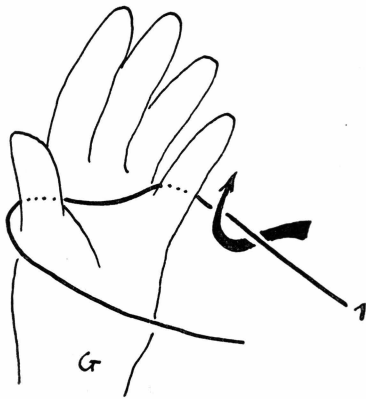

Fig. 1.

Position de départ, main gauche et main droite.

Le pouce droit, suivant la flèche, va venir prendre le brin 1 qui va être lâché par le petit doigt gauche.

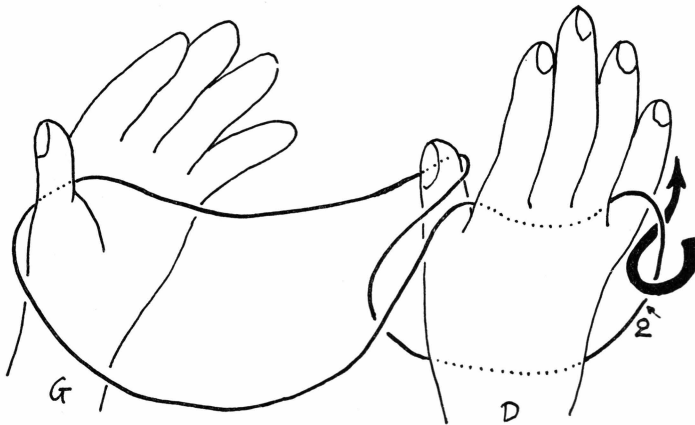

Fig. 2.

Le pouce gauche va faire un mouvement symétrique du mouvement que vient de faire le pouce droit.

Suivant la flèche, le pouce gauche va venir prendre le brin 2 que le petit doigt droit va lâcher.

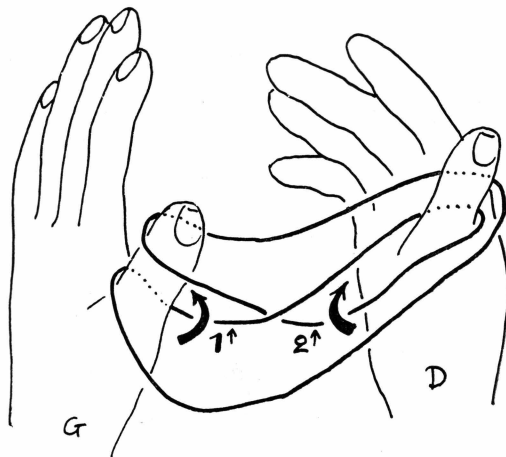

Fig. 3.

Le pouce gauche a exécuté le mouvement.

Le petit doigt gauche, suivant la flèche 1, va venir prendre la brin 1 par dessous.

Le petit doigt droit, suivant la flèche 2, va venir prendre le brin 2 par dessous

Les petits doigts vont ensuite tendre la figure.

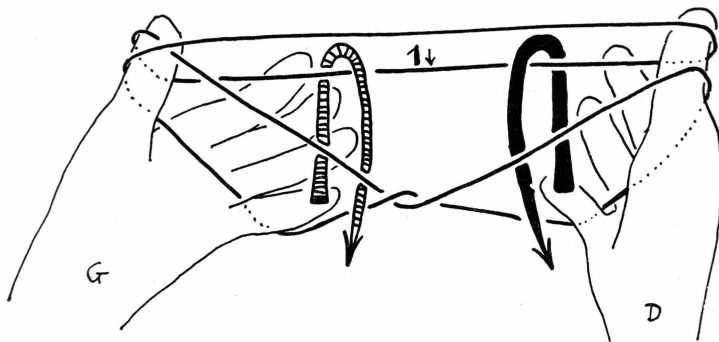

Fig. 4.

Les petits doigts ont exécuté le mouvement.

Les petits doigts, suivant les flèches (flèche hachurée pour le petit doigt gauche; flèche noire pour le petit doigt droit) vont venir prendre le brin 1 par dessus.

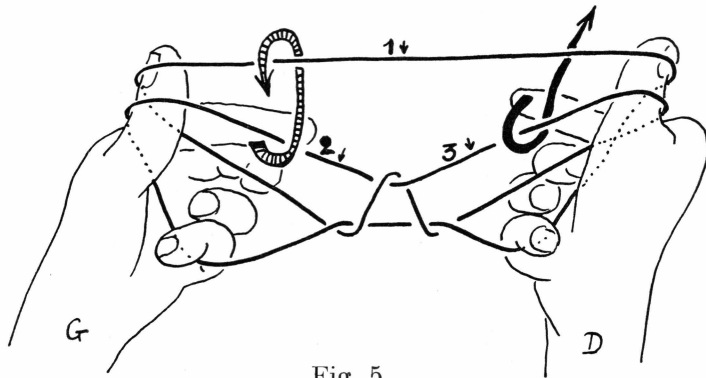

Fig. 5.

Les petits doigts ont exécuté le mouvement.

L'index gauche, suivant la flèche hachurée, va passer sous le brin 2 et se relever pour prendre le brin 1 par derrière.

Puis:

L'index droit, suivant la flèche noire, va passer sur le brin 3, se replier sur ce dernier, et, en se relevant, l'entraîner derrière le brin 1.

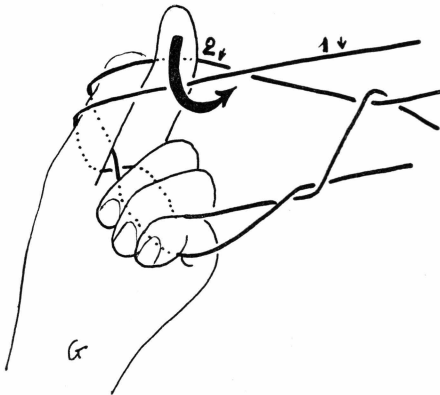

Fig. 6.

Mouvement de l'index gauche.

L'index a passé sous le brin 2 et l'a entraîné en se relevant.

Suivant la flèche, l'index gauche va se rabattre sur le brin 1.

Fig. 7.

Mouvement de l'index gauche.

L'index gauche s'est rabattu par dessus le brin 1.

Suivant la flèche, l'index gauche va se relever, entraînant avec lui le brin 1.

Puis le pouce va lâcher ses boucles.

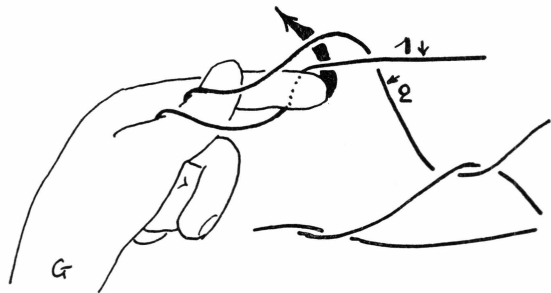

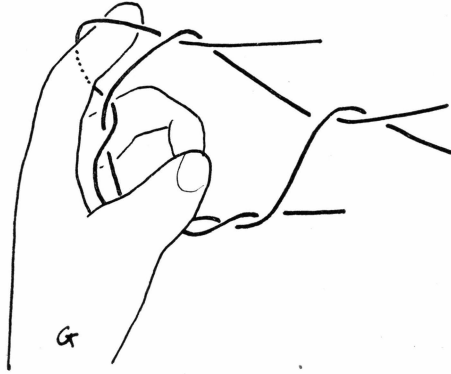

Fig. 8.

Fin du mouvement de l'index gauche.

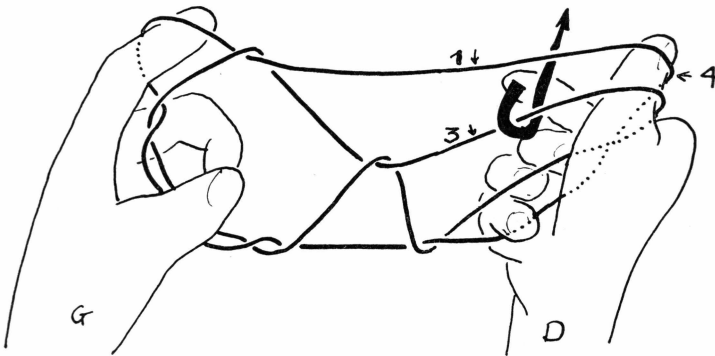

Fig. 9.

Mouvement de l'index droit. (Cf. Fig. 5.)

L'index droit, suivant la flèche, va passer sur le brin 3, se replier sur ce dernier, et, en se relevant, l'entraîner derrière le brin 1.

Puis le pouce droit va lâcher la boucle 4, et les deux mains tendront la figure.

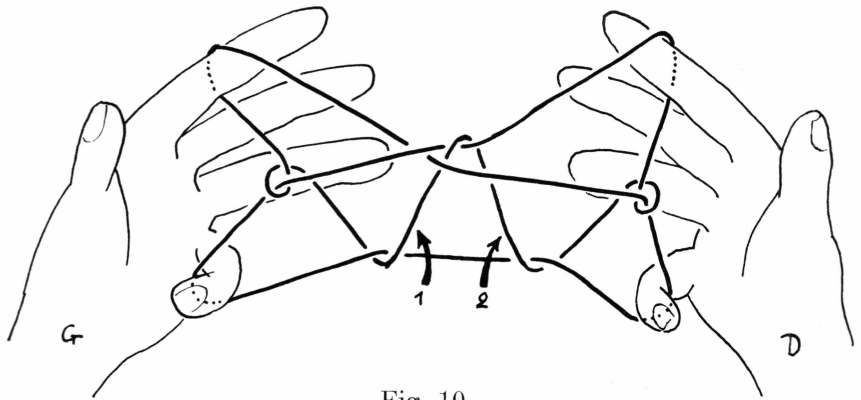

Fig. 10.

L'index droit a terminé son mouvement et la figure a été tendue.

Le pouce gauche va venir se loger suivant la flèche 1.

Le pouce droit va venir se loger suivant la flèche 2.

Les figures 11, 12, 13, 14, 15 et 16 vont se faire une main d'abord et l'autre ensuite.

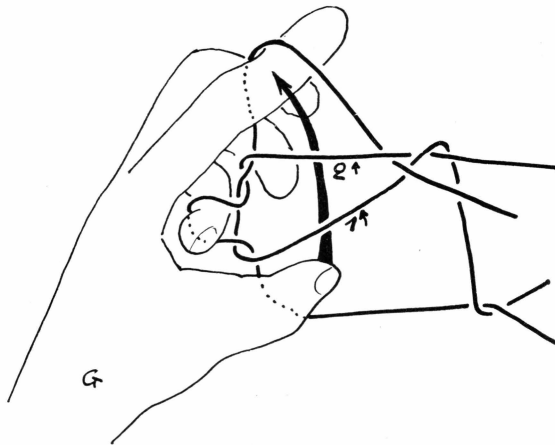

Fig. 11.

Le pouce s'est introduit dans l'ouverture marquée par la flèche 1 (Fig. 10) et a serré sur la main.

Le pouce, suivant la flèche (Fig. 11), va entraîner le brin 1, passer sous le brin 2 et venir se fermer sur l'index.

Fig. 12.

Le pouce s'est fermé sur l'index.

La main est sensiblement fermée.

La main va alors exécuter un mouvement de rotation sans lâcher les brins qu'elle tient.

La main part ongles supérieurs et extérieurs.

Le commencement du mouvement de rotation autour du poignet se fait en s'éloignant du corps, dans le sens de la flèche.

La rotation se termine en rapprochant les ongles du corps, lorsque les ongles sont inférieurs et intérieurs.

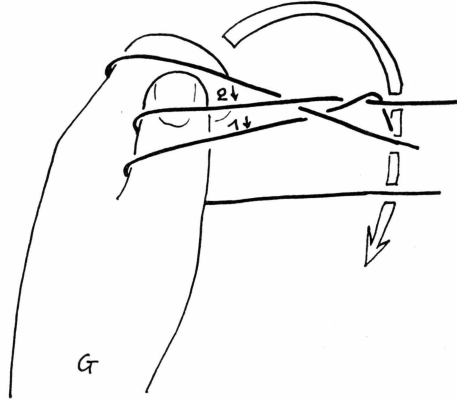

Fig. 13.

La main a exécuté une partie du mouvement de rotation.

Le médius, suivant la flèche, va venir se fermer sur la base du pouce. Dans ce mouvement qui fait partie de la rotation de la main, le médius va passer par dessus le brin 1.

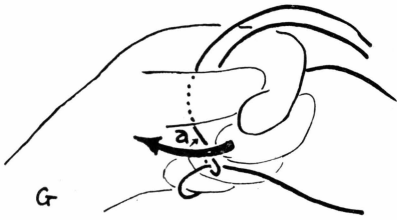
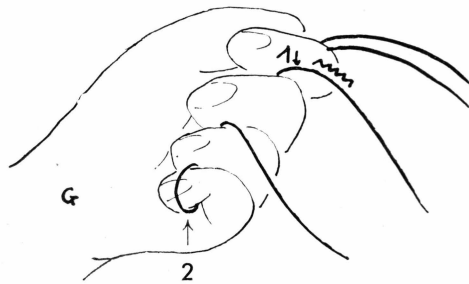

Fig. 14.

Fin du mouvement de rotation.

Le brin 1 (qui passe entre le médius et l'index) va être pris par les dents. Le zigzag représente la position des dents de la mâchoire supérieure.

Lorsque le brin 1 sera tenu entre les dents, la main va s'ouvrir pour lâcher tous les brins à l'exception de la boucle 2 que le petit doigt va maintenir.



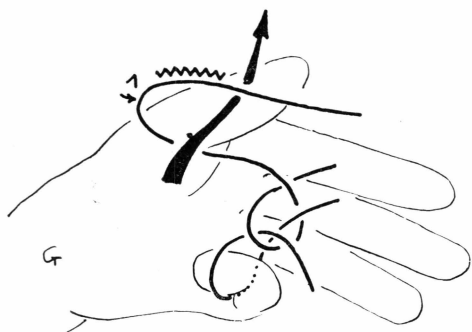

Fig. 15.

La main s'est ouverte, lâchant tous les brins à l'exception de la boucle maintenue par le petit doigt.

La boucle 1 est tenue entre les dents. Les dents de la mâchoire supérieure occupent la position indiquée par le zigzag.

L'index, suivant la flèche, va rentrer dans la boucle 1 qu'il vient de quitter. Par ce mouvement, l'index inverse le sens de la boucle 1.

Fig. 16.

L'index est venu prendre sa position. Les dents lâchent leur boucle.

Les figures 11, 12, 13, 14, 15 et 16 vont être exécutées maintenant par la main droite.

Puis la figure sera tendue.

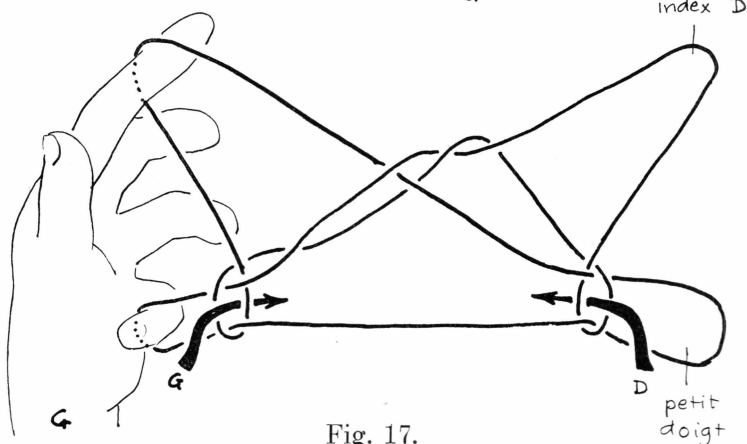
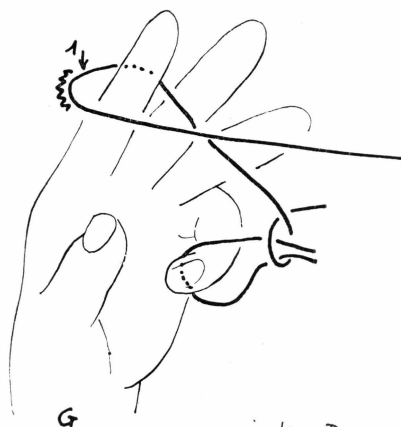

Fig. 17.

Les deux mains ont exécuté le mouvement et la figure a été tendue. Les pouces vont venir se placer respectivement dans les boucles marquées par des flèches (flèche G. pour le pouce gauche; flèche D. pour le pouce droit).

Fig. 18.

Les pouces sont venus se placer.

La figure représente la position du pouce gauche.

Le pouce gauche va se relever, entraînant avec lui le brin 1.

Le pouce droit va exécuter un mouvement symétrique.

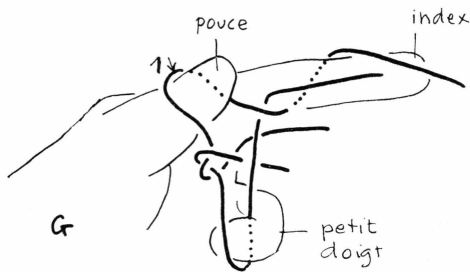
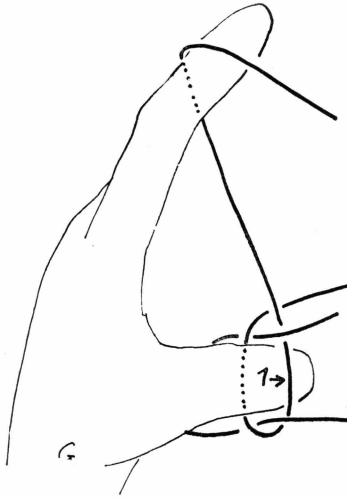

Fig. 19.

Le pouce se relève, entraînant avec lui la boucle 1.

Fig. 20.

Les pouces se sont relevé et la figure a été tendue.

L'index gauche, suivant la flèche, va se replier sur le brin 1, passer sur le brin 2 et venir prendre le brin 3 par dessous.

Mouvement symétrique de l'index droit.

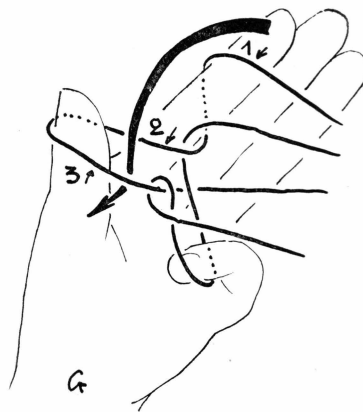

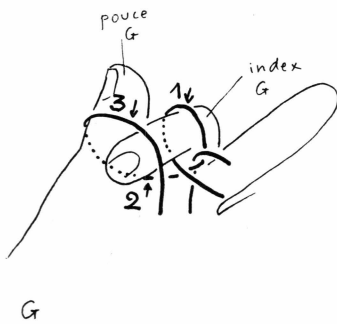

Fig. 21.

L'index est venu prendre le brin 3 par dessous.

Mouvement symétrique de l'index droit.

L'index va se relever, entraînant avec lui le brin 3.

Fig. 22.

Les figures 22, 23, 24 et 25 doivent être faites d'abord d'une main, puis de l'autre.

L'index s'est relevé.

Les dents vont saisir la boucle 1 (sur la partie palmaire de l'index).

L'index va se retirer du brin 2 et de la boucle 1.

La boucle 1 va être «retournée» par l'index.

Note: une fois que la boucle 1 sera maintenue par les dents et que l'index aura exécuté le mouvement, le pouce pourra se retirer de sa boucle.

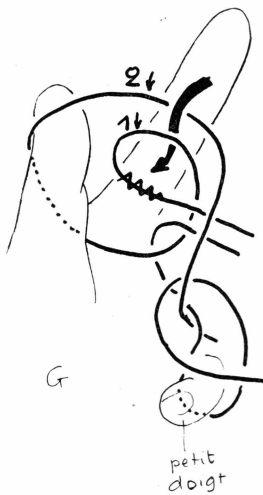
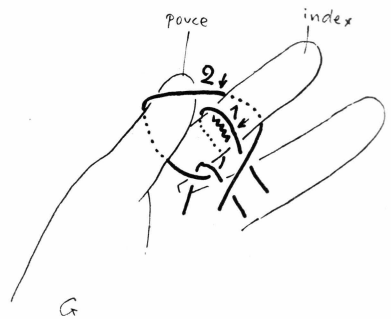

Fig. 23.

L'index s'est retiré du brin 2 et de la boucle 1.

La boucle 1 est tenue entre les dents. Le zigzag représente la position des dents.

L'index, suivant la flèche, va se rabattre sur le brin 2 et rentrer dans la boucle 1 en l'inversant.

Fig. 24.

L'index est sur le point de passer dans la boucle 1.

L'index, suivant la flèche, va se relever en entraînant la boucle 1.

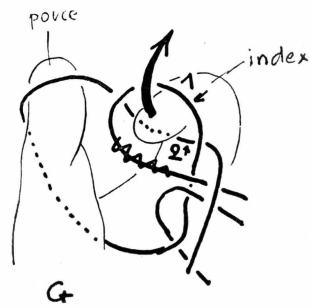
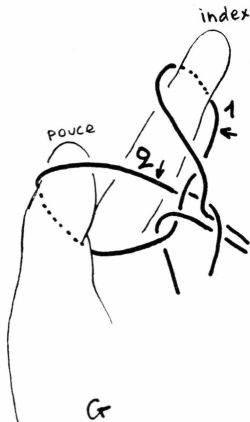

Fig. 25.

L'index s'est relevé.

Les figures 22, 23, 24 et 25 vont maintenant être exécutées par la main droite.

Puis les pouces vont lâcher simultanément leur boucle, et la figure sera tendue.

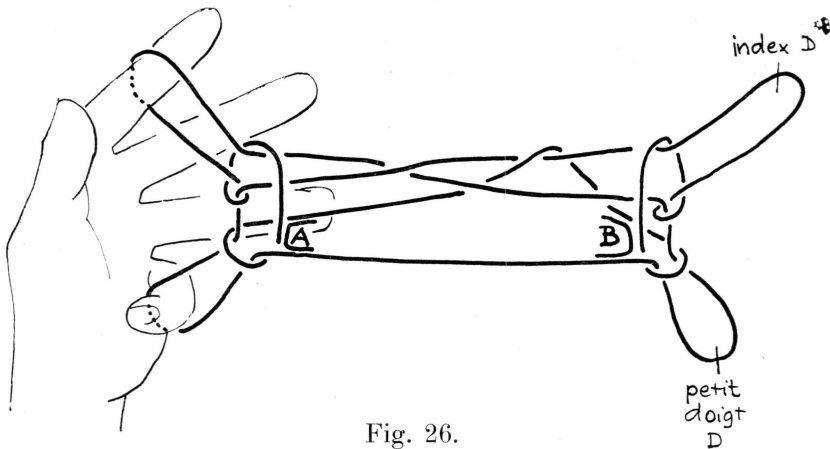

Fig. 26.

Figure obtenue.

Le pouce gauche va venir se loger en A.

Le pouce droit va venir se loger en B.

La main droite va venir se placer au dessus de la main gauche, la figure restant tendue. (L'exécutant doit voir le dos de la main droite et la paume de la main gauche.)

Lorsque les mains seront dans cette position, les petits doigts vont lâcher leur boucle et la figure va se tendre.

La figure sera ainsi terminée.

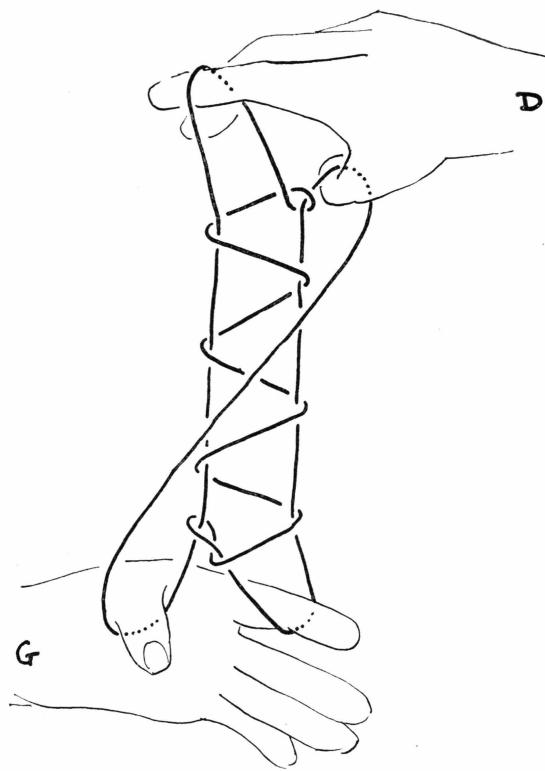

Fig. 27.

Figure terminée.

taqicit qibiḡadi^t = les flammes de la lampe à huile (tordues).

Note: si les mains étaient restées dans leur ne position normale, la figure re se serait pas «allumée», c'est à dire que les brins seraient resté enchevêtrés.

JEU DE FICELLE No. 21

taqicit kutaṇaḍi^t qibiṇaḍi^t

= les flammes de la lampes à huile (renversées et tordues).

Fig. 1.

Position de départ des deux mains.

Le petit doigt droit, suivant la flèche, va venir prendre le brin du pouce gauche.

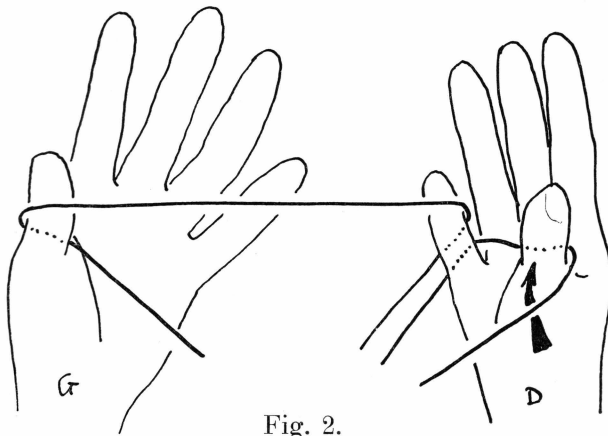
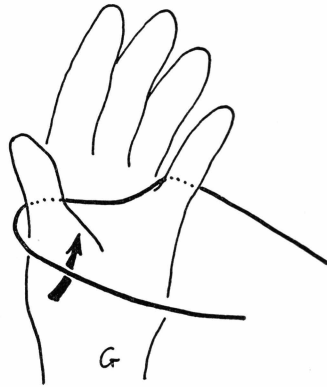

Fig. 2.

Le petit doigt droit a passé dans la boucle du pouce gauche.

Le petit doigt gauche, suivant la flèche, va passer dans la boucle du pouce droit.

Puis les pouces vont lâcher leur boucle.

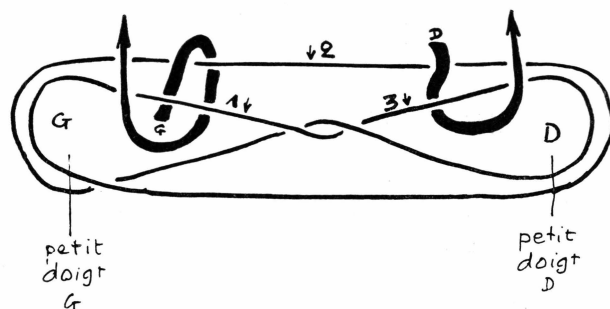

Fig. 3.

Figure obtenue sur les petits doigts (vue de l'exécutant).

Le pouce gauche, suivant la flèche G., va passer dans l'ouverture G., sous le brin 1, pour venir prendre le brin 2 par dessus et l'entraîner en se relevant.

Le pouce droit, suivant la flèche D., va passer sur le brin 2 pour venir prendre le brin 3 par dessous et l'entraîner en se relevant.

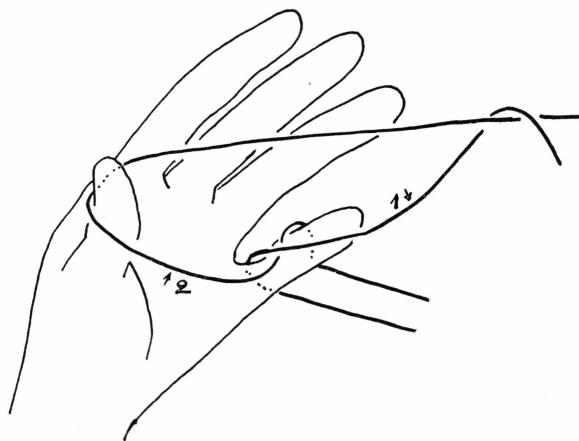

Fig. 4.

Mouvement du pouce gauche. Entraînant le brin 2, il a passé sous le brin 1.

Le pouce droit va alors exécuter le mouvement indiqué par la flèche D. (Fig. 3).

Puis la figure va être tendue.

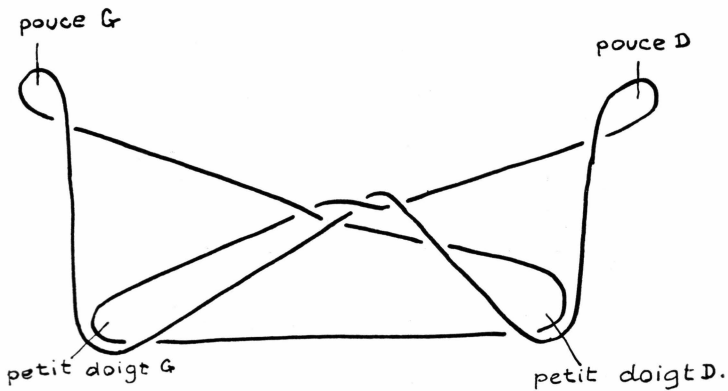

Fig. 5.

Figure obtenue.

Pour faciliter le mouvement suivant, les mains vont se retourner, les paumes vers le bas.

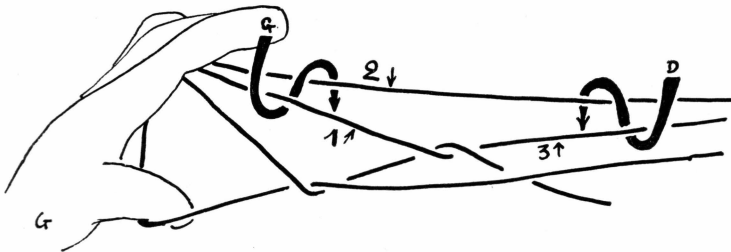

Fig. 6.

Les mains se sont retournées, les paumes vers le bas.

L'index gauche, suivant la flèche G, va passer sous le brin 1 pour aller prendre le brin 2 sur sa partie palmaire, se recourber sur lui et l'entraîner en sens inverse de la flèche G.

L'index droit, suivant la flèche D., va passer sous le brin 3 pour aller prendre le brin 2 sur sa partie palmaire, se recourber sur lui et l'entraîner en sens inverse de la flèche D.

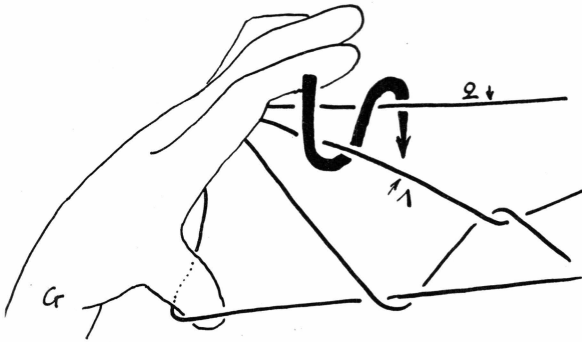

Fig. 7.

Mouvement de l'index gauche.

Fig. 8.

L'index gauche a passé par dessus le brin 2.

L'index, suivant la flèche, va s'abaisser sur le brin 2 et le relever.

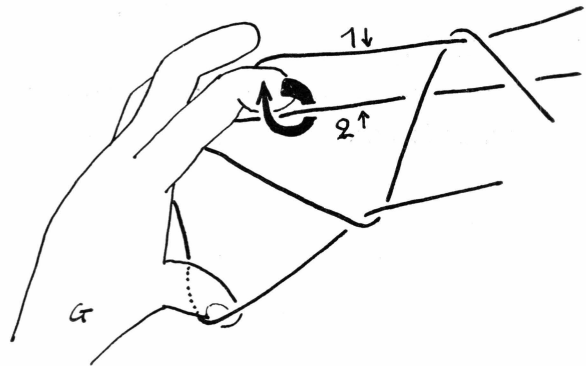
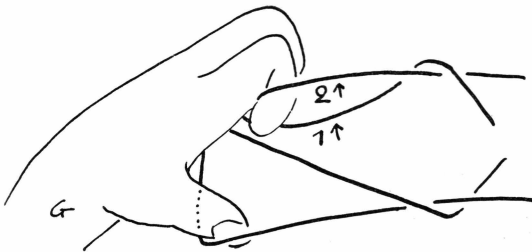

Fig. 9.

L'index gauche a terminé son mouvement, relevant le brin 2.

L'index droit va maintenant exécuter un mouvement analogue, suivant la flèche D. de la figure 6.



Lorsque le mouvement de l'index droit sera terminé, les mains vont exécuter un mouvement de rotation qui vont amener les paumes vers le haut.

Au cours de ce mouvement, les index, les pouces et les petits doigts ne doivent pas lâcher leurs boucles.

Fig. 10.

Les mains se sont retournées, les paumes vers le haut.

Les petits doigts vont lâcher leurs boucles.

Puis les mains vont tendre la figure obtenue.

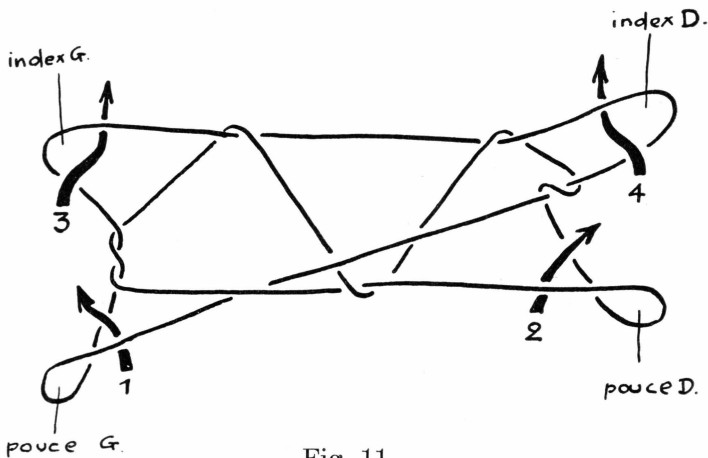
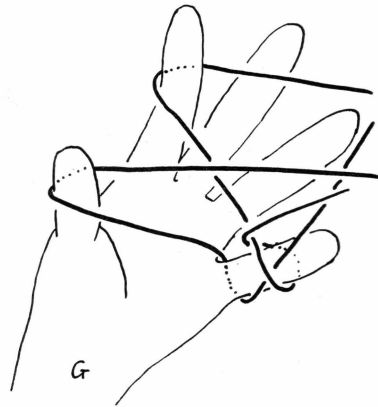

Fig. 11.

Figure tendue.

Le petit doigt gauche va venir se placer suivant la flèche 1.

Le petit doigt droit va venir se placer suivant la flèche 2.

Une fois que les petits doigts seront placés, les pouces vont se retirer de leurs boucles, passant ces boucles (qui se renversent) aux petits doigts.

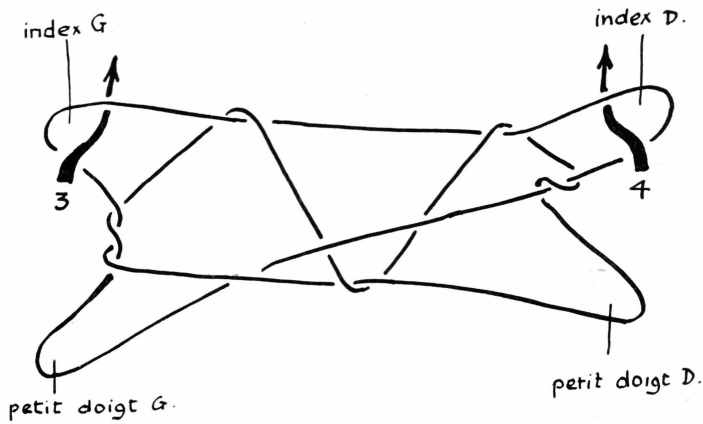

Fig. 12.

Les petits doigts et les pouces ont exécuté le mouvement.

L'index gauche va inverser sa boucle suivant la flèche 3.

L'index droit va inverser sa boucle suivant la flèche 4.

Pour cela la boucle de l'index sera tenue entre le pouce et le médium, pendant que l'index exécute le mouvement indiqué par la flèche.

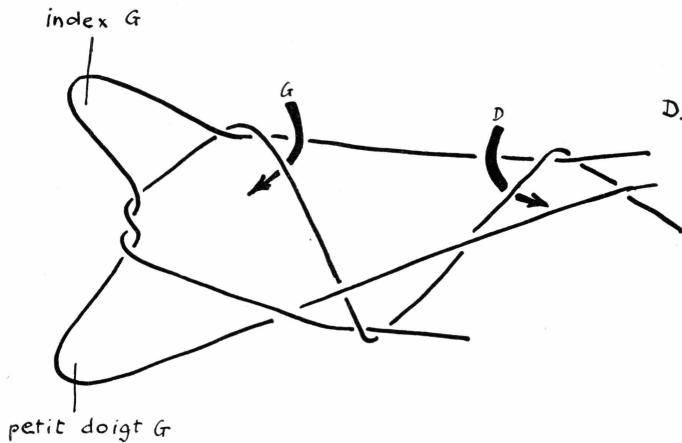

Fig. 13.

Les index ont exécuté le mouvement.

Les pouces vont venir se placer respectivement suivant les flèches et vont «serrer» sur les mains.

Les figures 14, 15 et 16 vont se faire d'abord d'une main puis de l'autre.

Fig. 14.

Le pouce gauche a serré sur la main.

La main gauche va exécuter un mouvement de rotation (la figure restant tendue) pour faire passer le petit doigt, entraînant sa boucle, par l'ouverture du pouce, suivant la flèche.

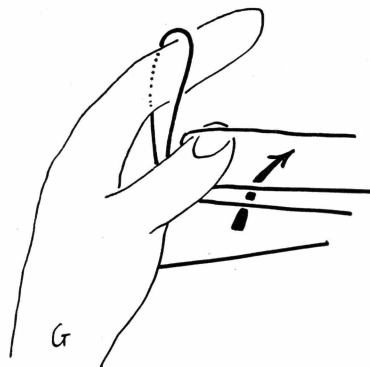

Fig. 15.

La main gauche a exécuté son mouvement de rotation.

Les dents vont saisir le brin 1 du petit doigt. Le zigzag représente la position des dents de la mâchoire supérieure.

Lorsque les dents tiendront la boucle, la main va s'ouvrir. Seul l'index conservera sa boucle.

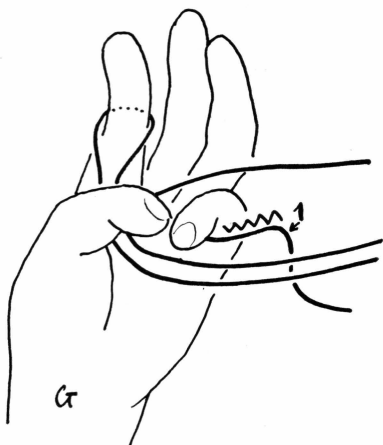

Fig. 16.

Les dents ont saisi la boucle 1. La main s'est ouverte.

Le petit doigt gauche, suivant la flèche, va venir se placer dans la boucle tenue par les dents.

Lorsque le petit doigt gauche sera en place, la main droite exécutera à son tour les figures 14, 15 et 16.

Puis les mains tendront la figure obtenue.

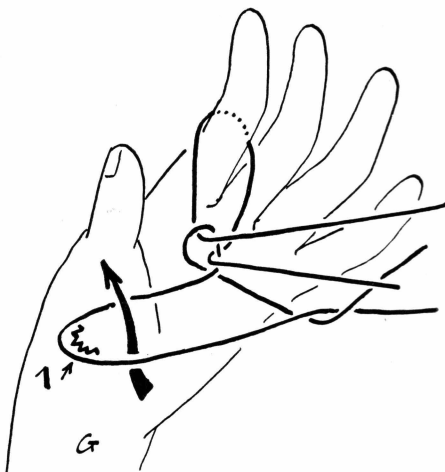

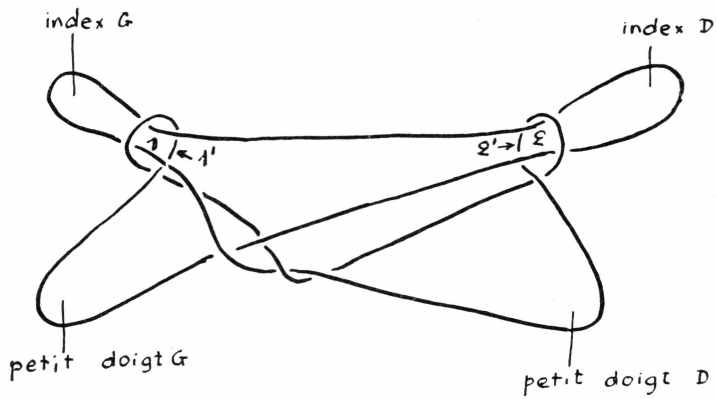

Fig. 17.

Figure obtenue une fois que les deux mains ont exécuté le mouvement.

Le pouce gauche va venir se placer dans l'ouverture 1. Puis il va se relever, entraînant avec lui le brin 1'.

Le pouce droit va venir se placer dans l'ouverture 2. Puis il va se relever, entraînant avec lui le brin 2'.

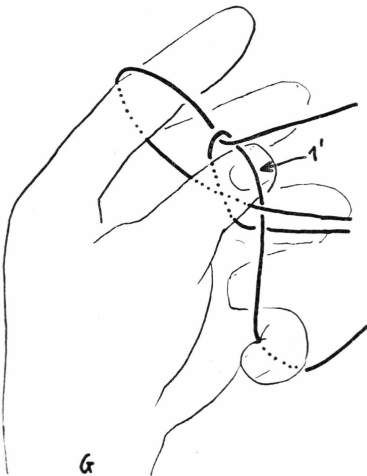

Fig. 18.

Détail de la position du pouce gauche. Le pouce droit a une position semblable.

Le pouce, en se relevant, va entraîner le brin 1'.

Mouvement symétrique du pouce droit.

Fig. 19.

Les pouces se sont relevé.

Les figures 20, 21, 22 seront exécutées d'abord par une main puis par l'autre.

Le pouce gauche (entraînant sa boucle 1) et le médius gauche vont venir pincer le brin 2 pour le faire passer à travers la boucle 1.

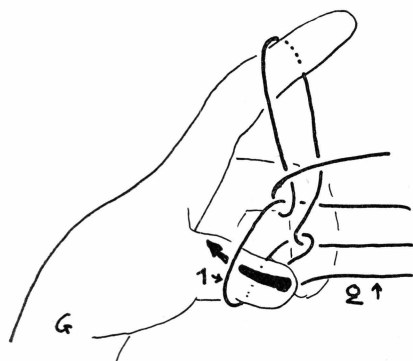
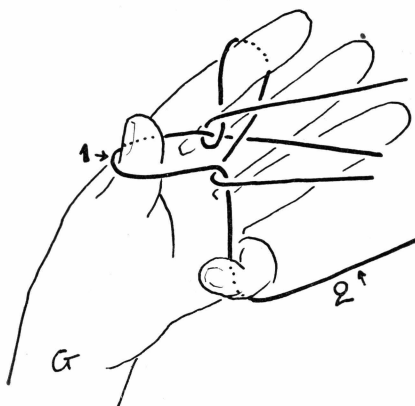

Fig. 21.

Le pouce et le médius gauche ont fait passer le brin 2 par la boucle 1.

Les dents vont saisir le brin 2. Le zigzag représente l'emplacement des dents de la mâchoire supérieure.

Lorsque les dents auront saisi le brin 2, la main s'ouvrira. Seul l'index maintiendra sa boucle.

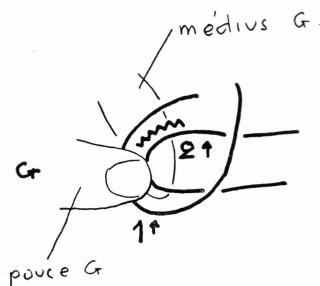
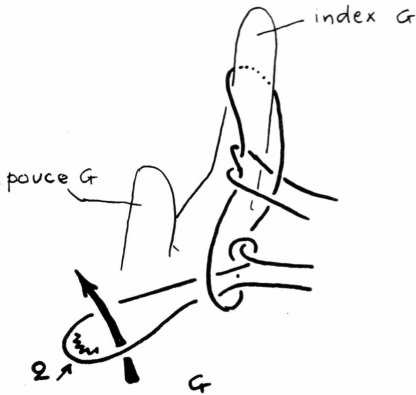

Fig. 22.



Les dents ont saisi la boucle 2. La main s'est ouverte.

Le petit doigt gauche, suivant la flèche, va entrer, par dessous, dans la boucle 2, tenue par les dents.

Puis la main droite exécutera les figures 20, 21, 22.

Ces figures une fois exécutées par la main droite, les mains tendront la figure.

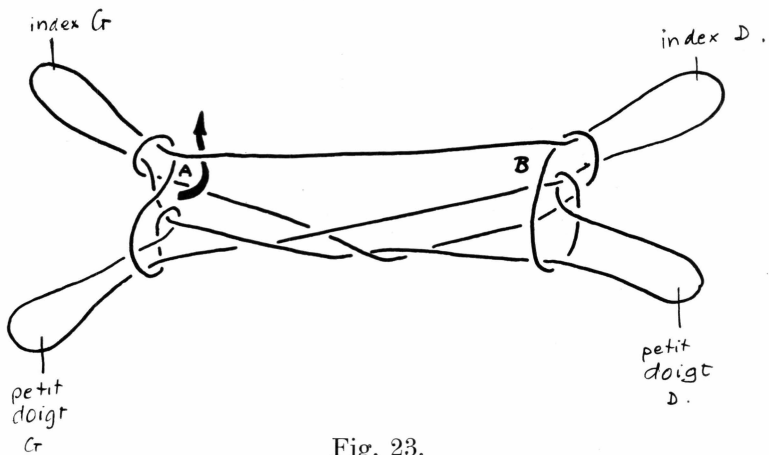

Fig. 23.

Figure tendue.

L'index gauche, sortant de sa boucle, va venir se placer, suivant la flèche, dans l'ouverture A.

L'index droit va venir se loger de la même façon dans l'ouverture B.

La main gauche va se placer au dessus de la main droite, la figure restant tendue.

Lorsque les mains seront dans cette position, la figure sera tendu violemment et sera ainsi terminée.

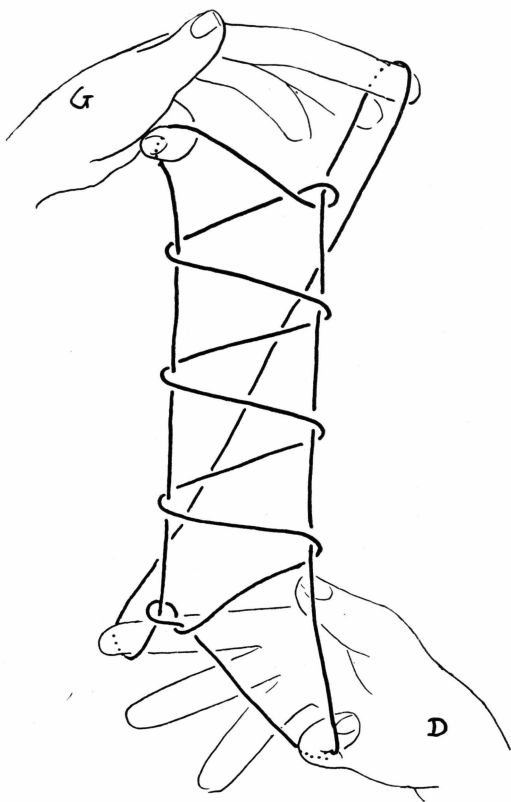

Fig. 24.

Figure terminée.

taqicit kutaṇaḍi^t qibiṇaḍi^t = les flammes de la lampe à huile (la tête en bas et tordues).

JEU DE FICELLE No. 22

quḍiḡīciwaqät (kroudinguḡtsiwakrêt)

= ceux qui sont l'un au dessus de l'autre

= les flammes de la lampe à huile (superposées).

Fig. 1.

Position de départ, main gauche et main droite.

Le pouce droit, suivant la flèche, va venir prendre le brin 1, qui va être lâché par le petit doigt gauche.

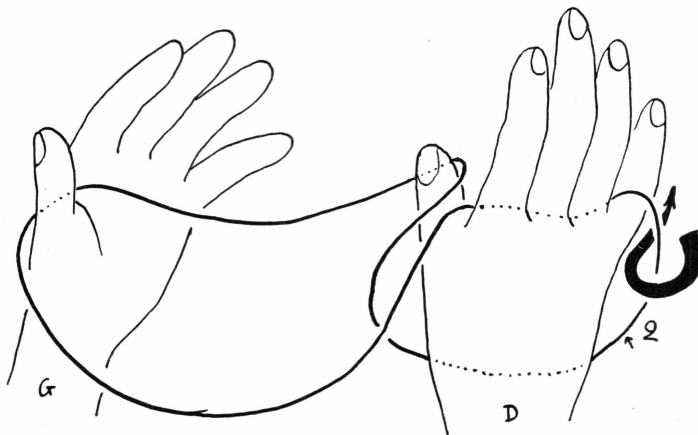
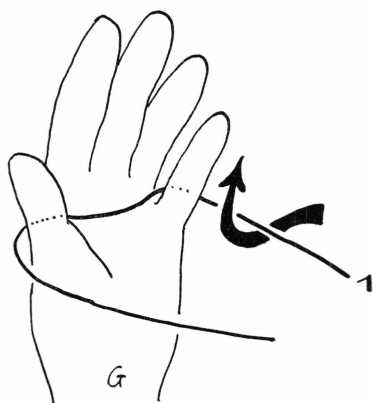

Fig. 2.

Le pouce gauche va faire un mouvement symétrique du mouvement que vient de faire le pouce droit.

Suivant la flèche, le pouce gauche va venir prendre le brin 2 que le petit doigt droit va lâcher.

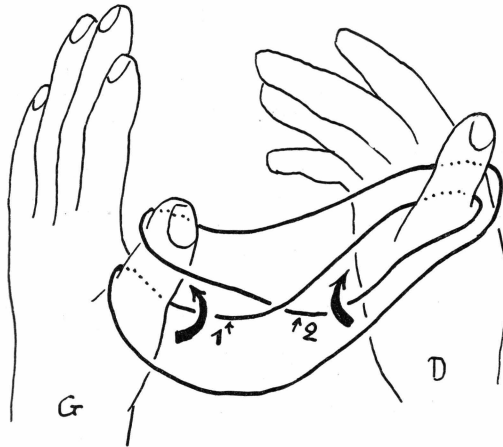

Fig. 3.

Le pouce gauche a exécuté le mouvement.

Le petit doigt gauche, suivant la flèche 1, va venir prendre le brin 1 par dessous.

Le petit doigt droit, suivant la flèche 2, va venir prendre le brin 2 par dessous.

Les petits doigts vont ensuite tendre la figure.

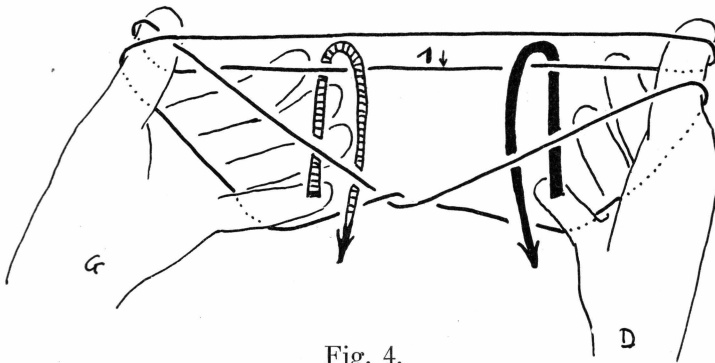

Fig. 4.

Les petits doigts ont exécuté le mouvement.

Le petit doigt gauche, suivant la flèche hachurée, va venir prendre le brin 1 par dessus.

Le petit doigt droit, suivant la flèche noire, va venir prendre le brin 1 par dessous.

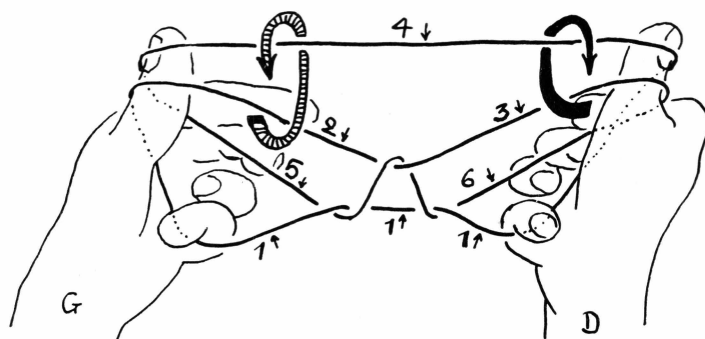

Fig. 5.

Les petits doigts ont exécuté le mouvement.

L'index gauche, suivant la flèche hachurée, va passer sous le brin 2 pour venir prendre le brin 4 par dessus.

L'index droit, suivant la flèche noire, va passer sous le brin 3 pour venir prendre le brin 4 par dessus.

En même temps le médium et l'annulaire gauche viendront enserrer le brin 5, pendant que le médium et l'annulaire droit viendront enserrer le brin 6.

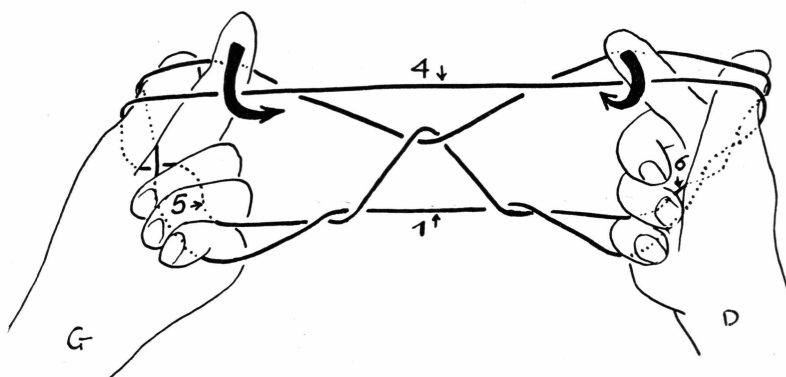

Fig. 6.

Index, médium et annulaires ont exécuté le mouvement.

Les index ont passé respectivement derrière les brins 2 et 3.

Suivant les flèches, ils vont se rabattre par dessus le brin 4.

Fig. 7.

L'index gauche s'est rabattu par dessus le brin 4. Le même mouvement a été exécuté par l'index droit.

Suivant la flèche, l'index gauche va se relever, entraînant avec lui le brin 4.

Mouvement symétrique de l'index droit.

Puis les pouces vont lâcher leurs boucles respectives.

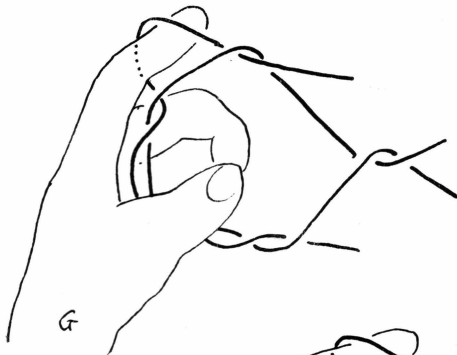
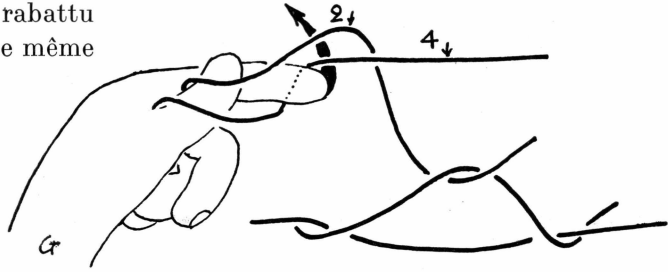

Fig. 8.

Les index se sont relevés et les pouces ont lâché leurs boucles.
La figure va se tendre.

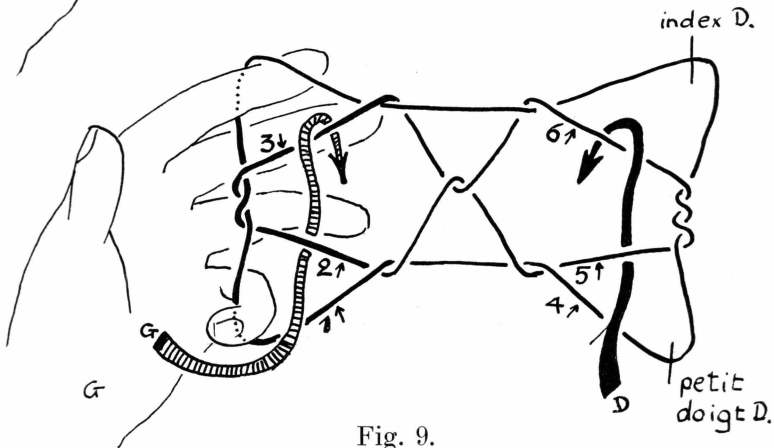

Fig. 9.

La figure a été tendue.

Le pouce gauche, suivant la flèche hachurée, va passer par l'ouverture formée par les brins 1 et 2, par dessus le brin 1, par dessous le brin 2. Puis il va passer par dessus le brin 3 et l'abaisser.

Le pouce droit, suivant la flèche noire, va passer par l'ouverture formée par les brins 4 et 5, par dessus le brin 4 et par dessous le brin 5.

Puis il va passer par dessus le brin 6 et l'abaisser.

Les figures 10, 11, 12 et 13 vont se faire d'abord d'une main puis de l'autre.

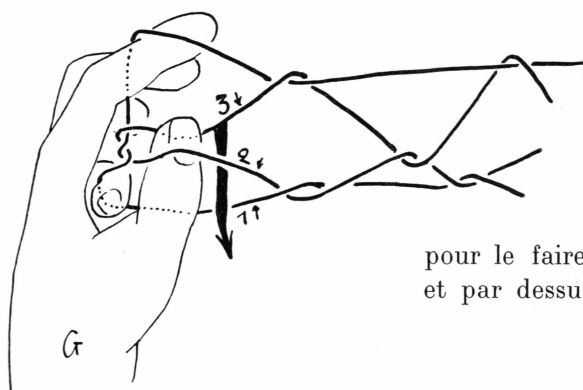

Fig. 10.

Le pouce gauche a exécuté le mouvement.

Suivant la flèche, il va abaisser le brin 3. pour le faire passer sous le brin 2 et par dessus le brin 1.

Fig. 11.

Le pouce gauche a abaissé le brin 3.

Suivant la flèche, le pouce gauche, tout en maintenant le brin 3, va venir se placer sous les brins 2 et 1.

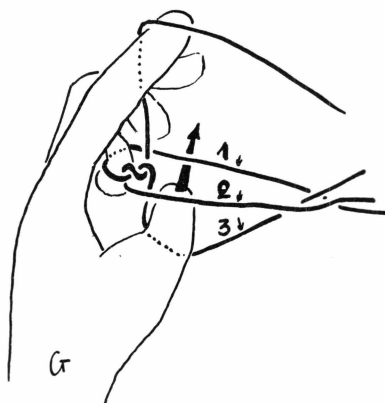

Fig. 12.

Le pouce gauche est venu se placer sous les brins 1 et 2.

Le pouce va faire passer le brin 1 dans l'ouverture formée par les brins 2 et 3.

Pour cela, la langue va saisir le brin 2, le tirer pour l'écarter du brin 1, et va le faire passer par dessus le pouce.

Puis le pouce va se relever, entraînant le brin 1.

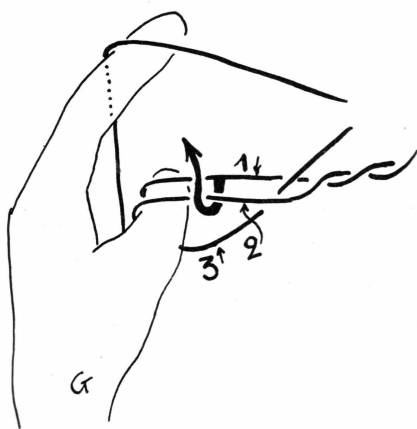

Fig. 13.

Le pouce gauche s'est relevé, entraînant le brin 1.

Les figures 10, 11, 12 et 13 vont être exécutées maintenant par la main droite.

Puis les petits doigts vont lâcher leurs boucles, et la figure va se tendre.

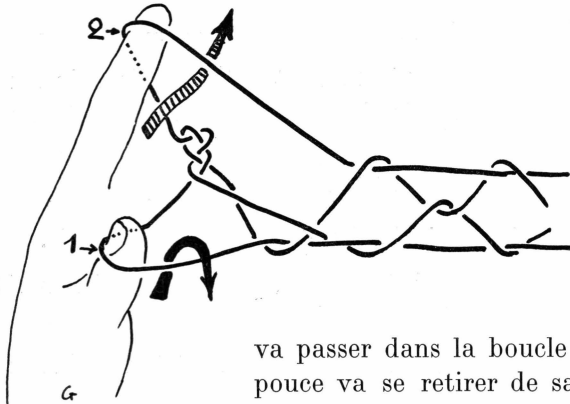
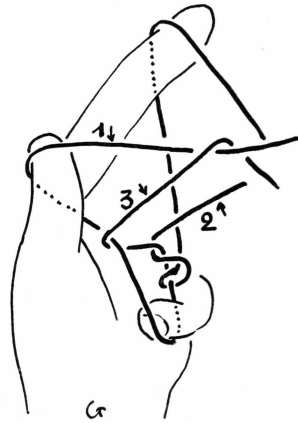

Fig. 14.

Les petits doigts ont lâché leurs boucles et la figure a été tendue.

Le petit doigt gauche va passer dans la boucle 1 (boucle du pouce). Le pouce va se retirer de sa boucle et la passer au petit doigt.

Le pouce s'étant retiré de sa boucle va venir prendre la boucle 2 (boucle de l'index), en suivant la flèche hachurée. Quand le pouce sera en position, l'index va se retirer.

Lorsque le pouce et le petit doigt de la main gauche auront exécuté ce mouvement, la main droite exécutera un mouvement symétrique.

Fig. 15.

Les deux mains ont exécuté le mouvement.

L'index gauche, suivant la flèche, va passer sous le brin 1 pour venir prendre le brin 2 par dessus, et l'entraîner en se repliant.

L'index droit exécutera un mouvement symétrique.

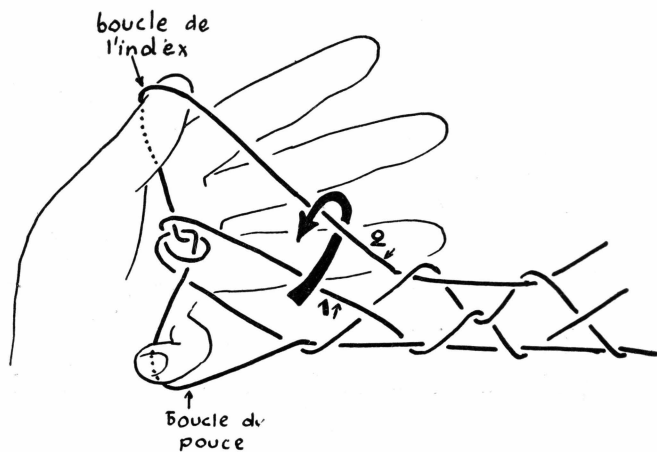

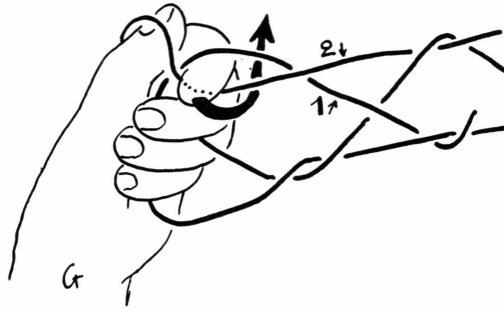

Fig. 16.

L'index gauche a abaissé le brin 2.

L'index et le médium, enserrant le brin 2, vont entraîner le brin 2 par dessous le brin 1, suivant la flèche. Puis l'index va se relever en entraînant le brin 2.

Puis la main va s'ouvrir et le pouce va lâcher sa boucle.

Seuls, l'index et le petit doigt maintiendront chacun leur boucle.

Lorsque la main gauche aura terminé le mouvement, la main droite exécutera un mouvement symétrique.

Les deux mains ayant terminé le mouvement, elles vont tendre la figure qui sera ainsi terminée.

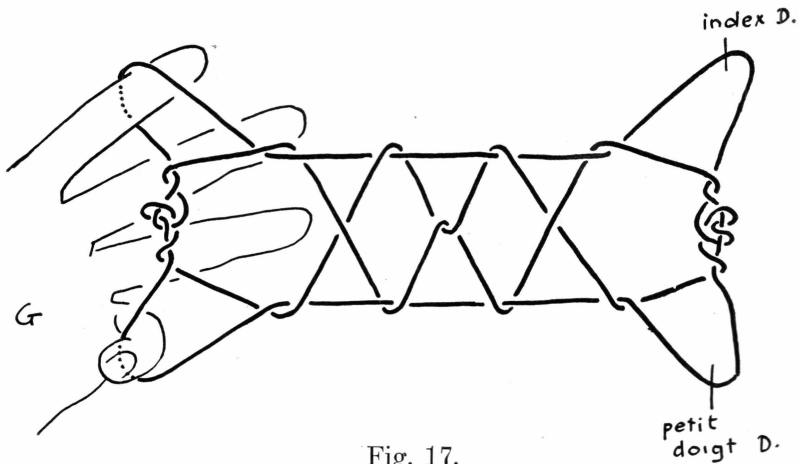

Fig. 17.

Figure terminée.

quḍiḡiwaqā^t = les flammes de la lampe à huile (superposées).

JEU DE FICELLE No. 23

quḍiḡīciwaqä^t kiĀpādi^t (kroudinguĭtsiwakrèt kittarādit)

— guḍiḡīciwaqä^t = ceux qui sont l'un au dessus de l'autre

— kiĀpādi^t = qui a de quoi être cassé, brisé

= les flammes de la lampe à huile (superposées et déchirables).

Fig. 1.

Position de départ des deux mains.

Les paumes des deux mains vont venir se frotter l'une contre l'autre jusqu'à ce que leurs brins palmaires 1 soient enchevêtrés l'un dans l'autre.

Puis les mains vont s'écarter.

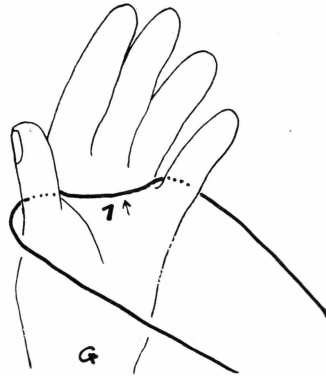

La difficulté de ce jeu est de faire toutes les figures avec suffisamment de «légèreté» pour ne pas défaire l'assemblage fragile des deux brins 1.

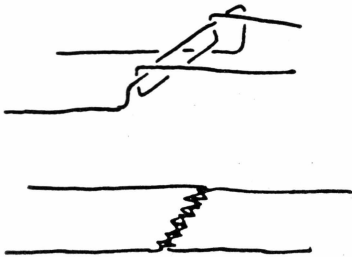

Fig. 2.

Schéma de l'assemblage des brins palmaires, ainsi obtenu.

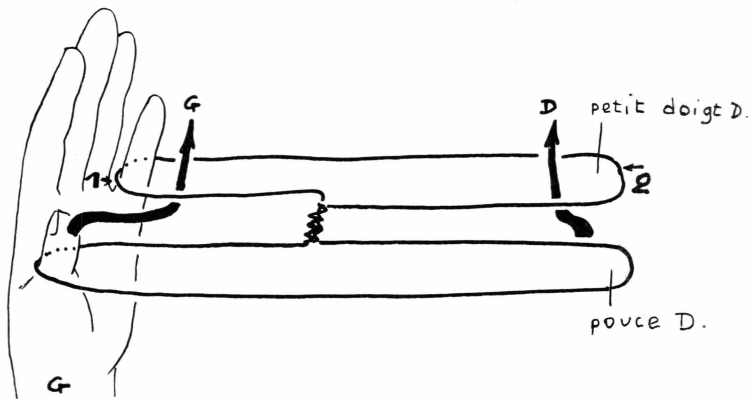

Fig. 3.

Le pouce gauche, suivant la flèche G., va aller prendre par dessous la boucle 1 du petit doigt gauche.

Le pouce droit, suivant la flèche D. va aller prendre par dessous la boucle 2 du petit doigt gauche.

Puis les petits doigts vont se retirer, passant leurs boucles aux pouces.

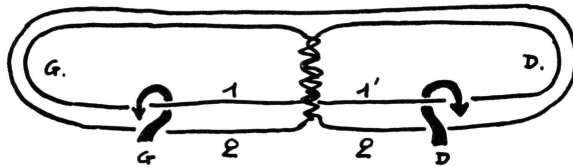

Fig. 4.

Les petits doigts ont passé leurs boucles aux pouces.

Le petit doigt gauche, suivant la flèche G. va passer entre les brins 2 et 1 pour aller se replier sur le brin 1.

Le petit doigt droit, suivant la flèche D. va passer entre les brins 2' et 1' pour aller se replier sur le brin 1'.

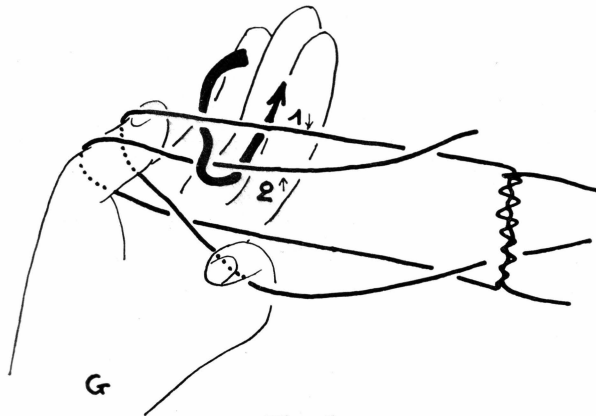

Fig. 5.

Les petits doigts ont exécuté le mouvement.

L'index gauche, suivant la flèche, va se replier, passer sous le brin 1, venir prendre le brin 2 par dessus et se relever, entraînant le brin 2 par dessous le brin 1.

L'index droit va exécuter un mouvement symétrique.

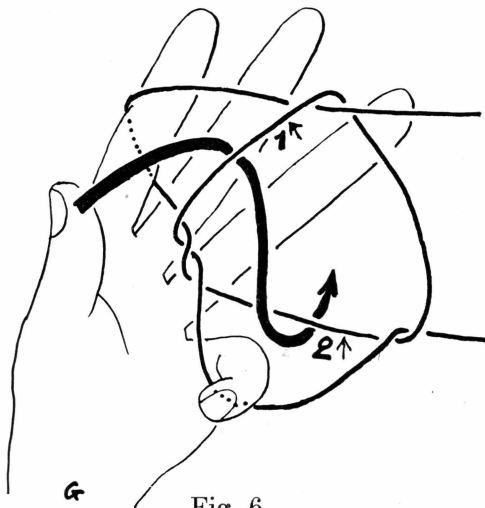

Fig. 6.

Les index se sont relevés.

La figure a été tendue, détachant ainsi les deux brins accolés par frottement (voir figures 1 et 2).

Les figures 6, 7, 8, 9 et 10 vont être exécutées une main d'abord, puis l'autre.

Le pouce gauche, suivant la flèche, va passer par dessus le brin 1 et l'abaisser pour aller prendre le brin 2 par dessous.

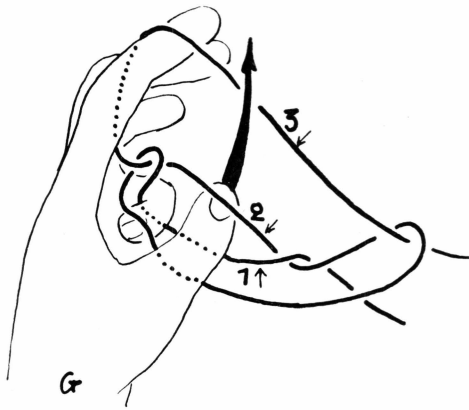

Fig. 8.

Le pouce s'est relevé.

L'index, suivant la flèche, va faire passer le brin 3 sous le brin 2, dans la boucle du pouce.



Fig. 9.

L'index a fait passer le brin 3 dans la boucle du pouce.

Les dents vont saisir le brin 3. Le zigzag représente le position des dents.

Puis la main va s'ouvrir. L'index va se retirer de sa boucle. Le pouce va se retirer de sa boucle. Seul le petit doigt maintiendra sa boucle.

Fig. 10.

La boucle formée par le brin 3 est tenue entre les dents. Le zigzag représente la position des dents.

L'index gauche, suivant la flèche, va venir prendre la boucle tenue par les dents, par dessous.

Puis les figures 6, 7, 8, 9 et 10 vont être exécutées par la main droite.

Quand les deux mains auront terminé le mouvement, la figure sera légèrement tendue.

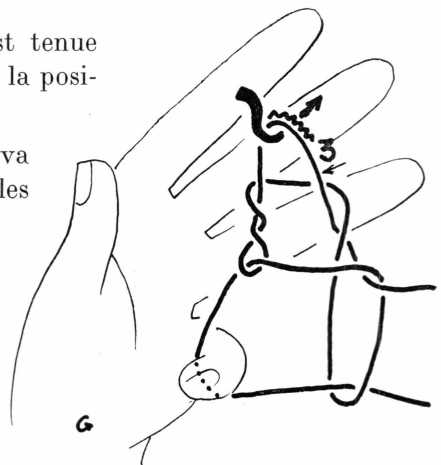

Fig. 11.

Les deux mains ont exécuté le mouvement et la figure a été légèrement tendue.

Les figures 11, 12 et 13 vont être exécutées d'abord par une main puis par l'autre.

Le pouce gauche, suivant la flèche, va passer par dessus le brin 1, l'abaisser pour venir prendre le brin 2 par dessous, puis se relever en entraînant le brin 2.

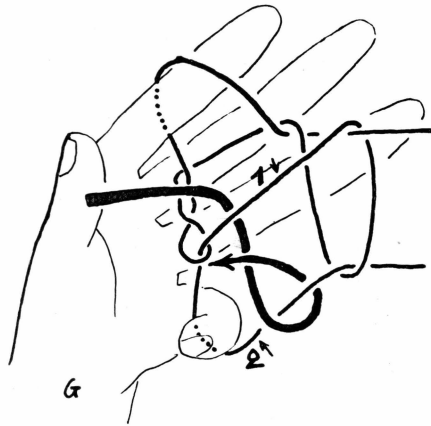

Fig. 12.

Le pouce gauche, abaissant le brin 1 est venu prendre le brin 2.

Le pouce gauche, suivant la flèche, va se relever, entraînant le brin 2.

Puis le petit doigt va lâcher sa boucle.

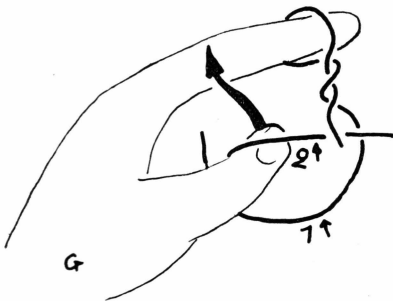
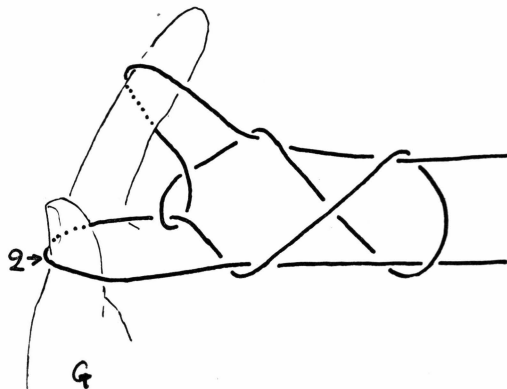

Fig. 13.

Le pouce gauche s'est relevé, entraînant le brin 2, et le petit doigt a lâché sa boucle.

La main droite va alors faire le même mouvement, exécutant les figures 11, 12 et 13.

Puis la figure sera légèrement tendue, et sera ainsi terminée.



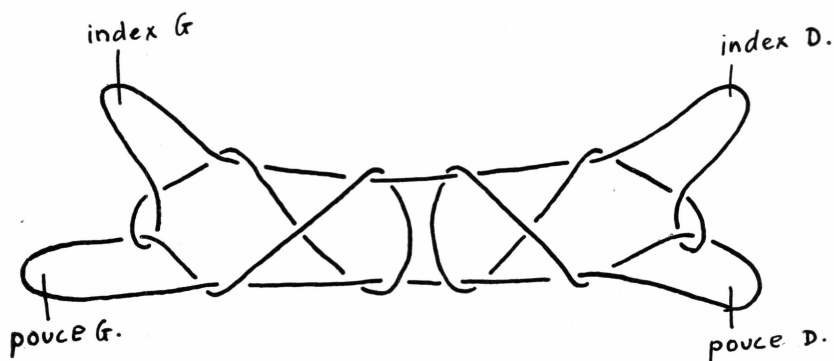

Fig. 14.

Figure terminée.

αυδιη̄ιαιαγ̄ατ̄[†] κῑαρ̄αδῑ[†] = les flammes de la lampe à huile (superposées et déchirables).

JEU DE FICELLE No. 24

tīratāne' I. (tīrāttānek)

Fig. 1.

Ce jeu se fait à deux exécutants, qui se passent alternativement les figures.

La figure 1 représente la position de départ, main gauche et main droite.

Le médius droit, suivant la flèche, va venir prendre le brin 1 par dessous, sur la paume de la main gauche.

Le médius gauche exécutera ensuite un mouvement symétrique.

Ce mouvement est exécuté par le joueur A.

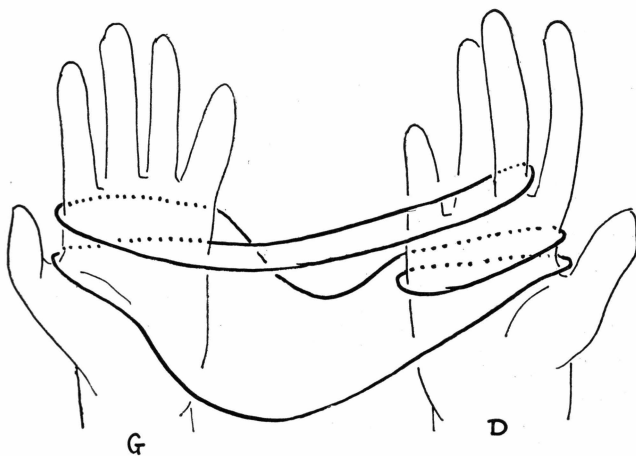
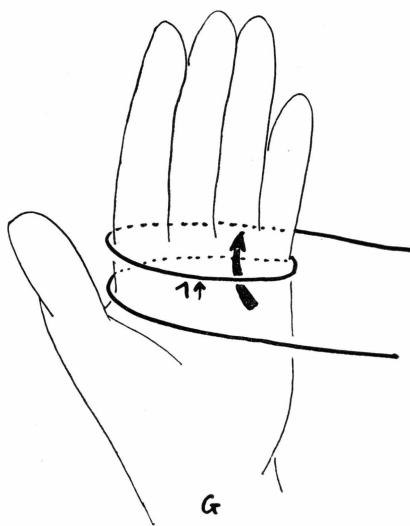

Fig. 2.

Le médius droit a exécuté le mouvement.

Le médius gauche va faire un mouvement symétrique.

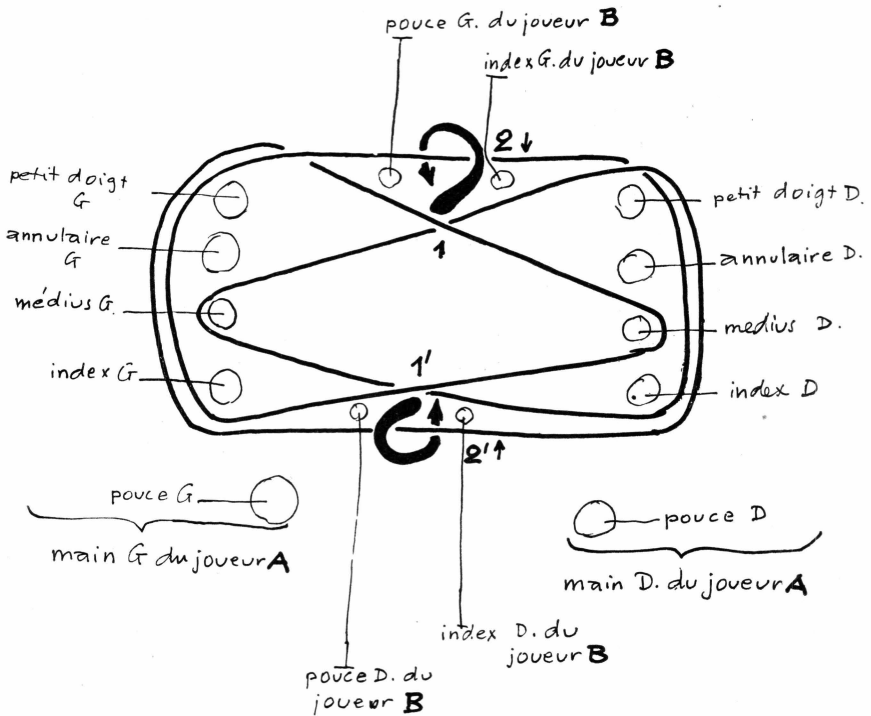

Fig. 3.

Figure obtenue par le joueur A.

Le joueur B, va prendre par dessus, entre le pouce et l'index de chaque main, les nœuds 1 et 1'.

En suivant les flèches, le joueur B entraînera les nœuds 1 et 1' par dessus les brins 2 et 2'.

Puis les mains du joueur B se retourneront (tout en maintenant serrés les nœuds 1 et 1'), ongles supérieurs. Les mains du joueur B viendront alors prendre par dessous les brins 2 et 2', et enlèveront la figure des mains du joueur A.

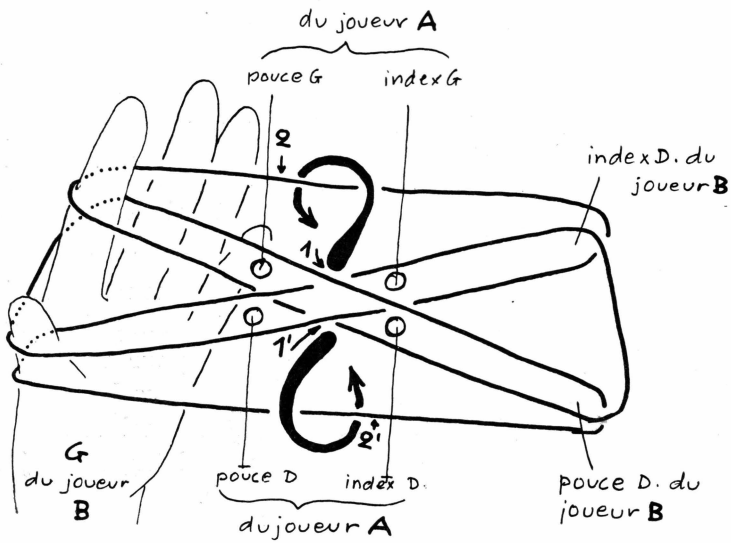

Fig. 4.

Figure obtenue par le joueur B.

Le joueur A va alors exécuter le même mouvement (qui vient d'être fait par le joueur B; voir figure 2) avec les nœuds 1 et 1' et les brins 2 et 2'.

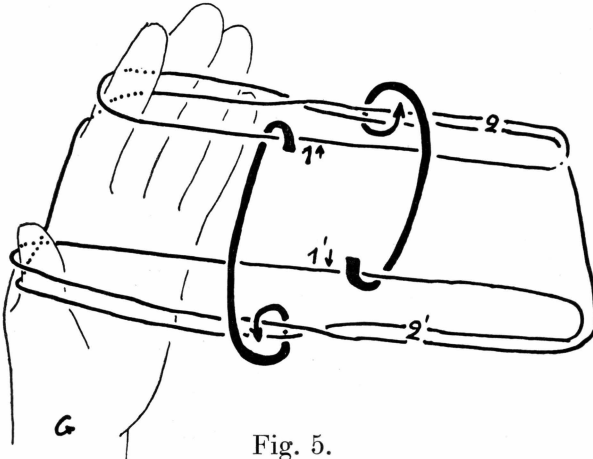

Fig. 5.

Figure obtenue par le joueur A.

Le joueur B va placer ses mains au dessus de la figure. Avec le petit doigt gauche il viendra accrocher le brin 1. Avec le petit doigt droit il viendra accrocher le brin 1'.

Chaque main du joueur B va tirer le brin que tient son petit doigt, de son côté.

Puis, suivant les flèches, les mains du joueur B vont passer sous les brins 2.

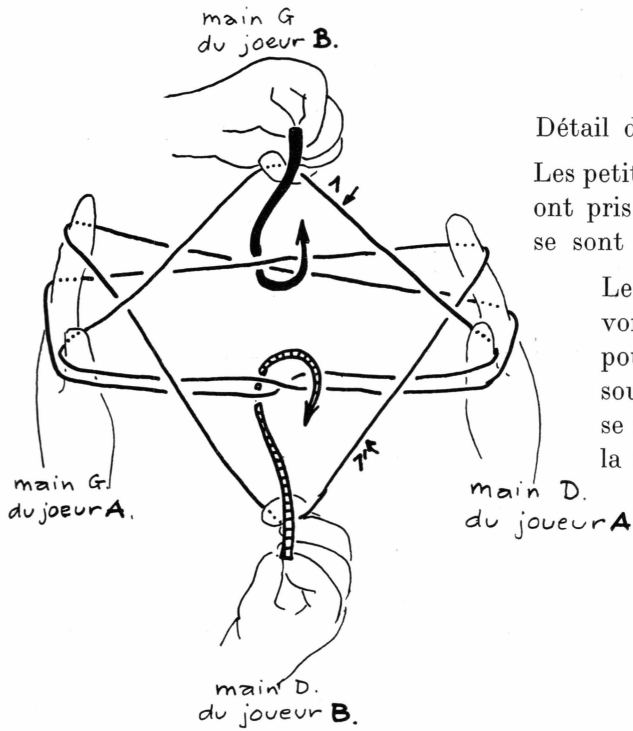

Fig. 6.

Détail du mouvement:

Les petits doigts du joueur *B* ont pris les brins 1 et 1' et se sont écartés.

Les mains du joueur *B* vont suivre les flèches pour passer par dessous les brins 2 et 2', se relever, en enlevant la figure au joueur *A*.

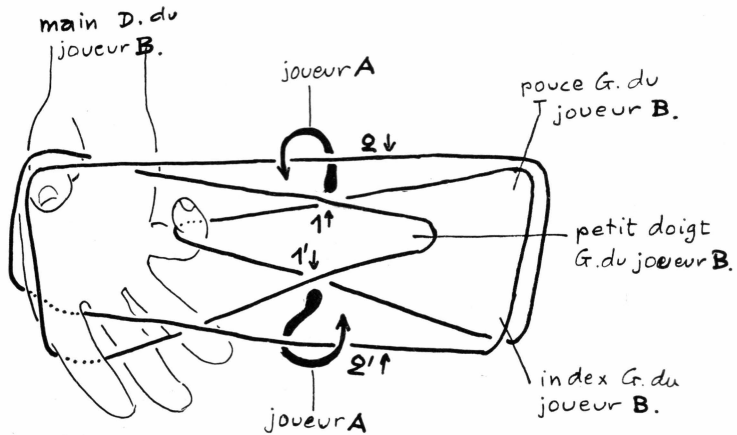

Fig. 7.

Figure obtenue, vue face au joueur *B*.

Les mains du joueur *A* vont exécuter un mouvement décrit dans les figures 2 et 3. Mais dans le cas de la figure 6, les nœuds 1 et 1' seront reportés par dessus les brins 2 et 2' (suivant les flèches).

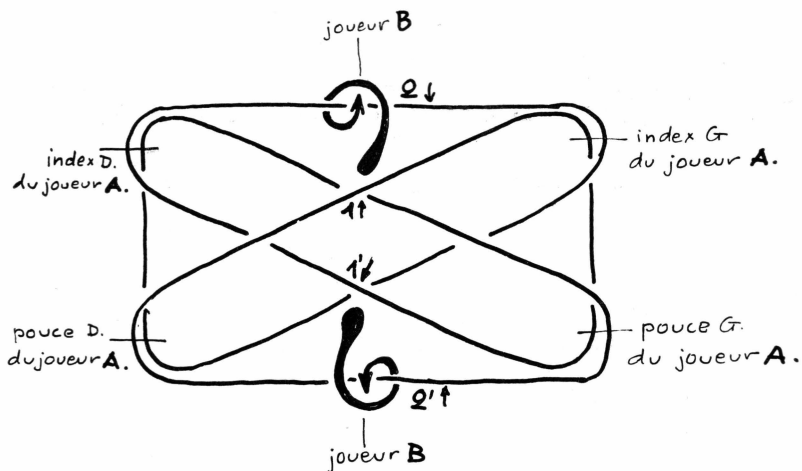

Fig. 8.

Figure obtenue par le joueur A.

Les pouces et les index du joueur A sont dirigés vers le bas.

Le mouvement suivant est décrit par les figures 2 et 3.

Le joueur B va prendre les nœuds 1 et 1', les faire passer par dessus les brins 2 et 2', puis les relever en les faisant passer par dessous les brins 2 et 2' (suivant les flèches).

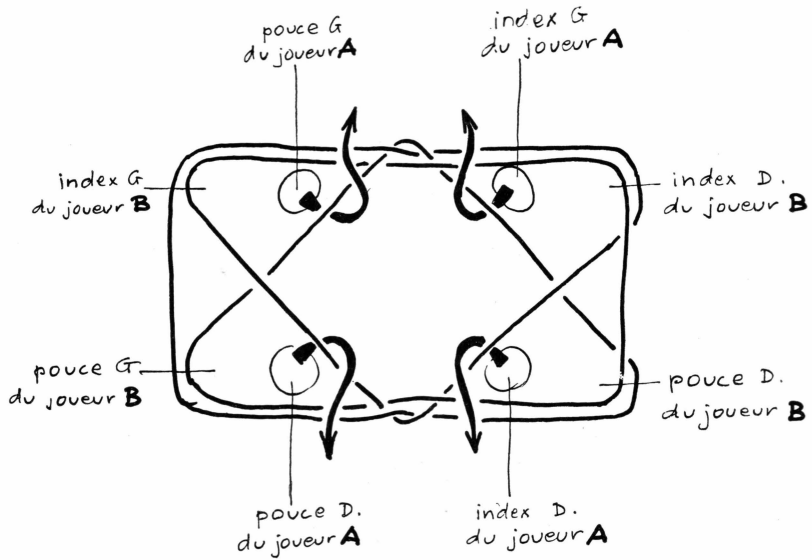

Fig. 9.

Figure obtenue par le joueur *B*. Les pouces et les index du joueur *B* sont dirigés vers le haut.

Le joueur *A* va placer ses mains au dessus de la figure.

Une fois que les pouces et les index du joueur *A* seront placés comme il est indiqué sur la figure 8, il va les faire passer sous les brins 1 et 1' et 2 et 2', de façon à les amener à l'intérieur du carré formé par les brins 1, 1', 2, et 2' et dirigés vers le haut. A ce moment seulement les mains du joueur *A* sont s'écarter l'une de l'autre pour enlever la figure au joueur *B*.

Ce mouvement est indiqué par les flèches.

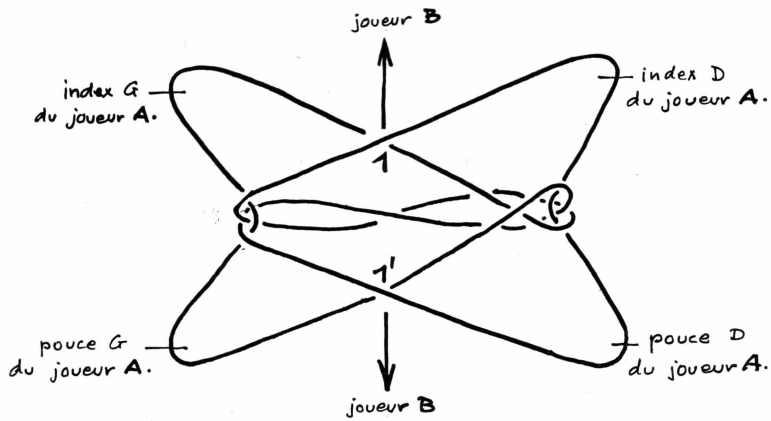

Fig. 10.

Figure obtenue par le joueur A. Les pouces et les index sont dirigés vers le haut.

Les mains du joueur B vont saisir les nœuds 1 et 1' et les tirer dans le sens des flèches.

Puis l'index droit s'écartera du pouce droit et l'index gauche s'écartera du pouce gauche.

Et cela donnera la figure finale.

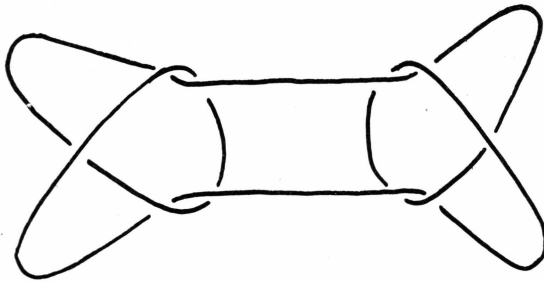

Fig. 11.

Figure finale obtenue par B.

JEU DE FICELLE No. 25

tīrātāne' II (tīrāttānek)

Fig. 1.

Position de départ, main gauche et main droite.

L'index droit, suivant la flèche, va prendre le brin palmaire de la main gauche sur sa partie dorsale et proximale.

Mouvement symétrique de la main gauche.

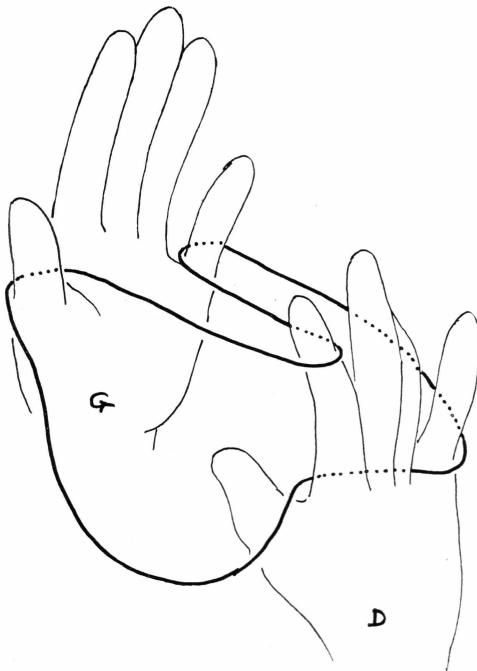
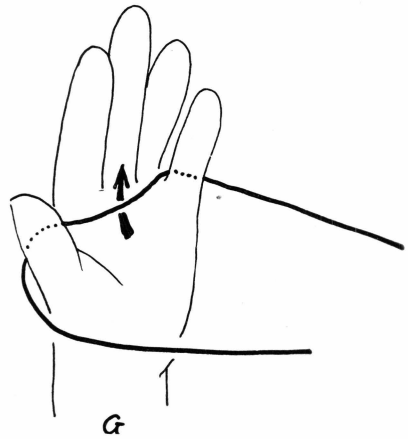

Fig. 2.

L'index droit a exécuté le mouvement.

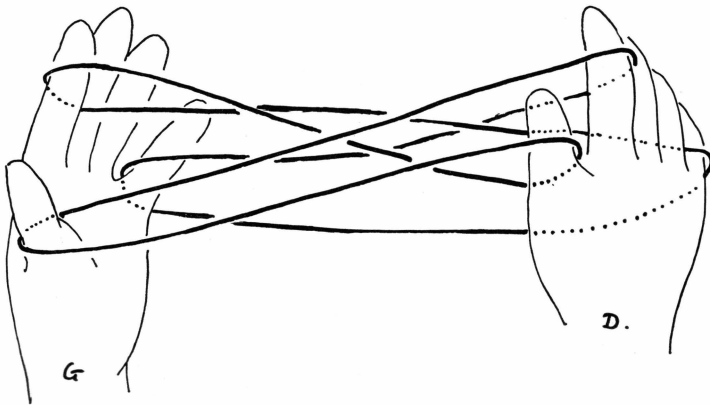

Fig. 3.

Les deux index ont exécuté le mouvement.

Voir figure 3 la figure schématique obtenue.

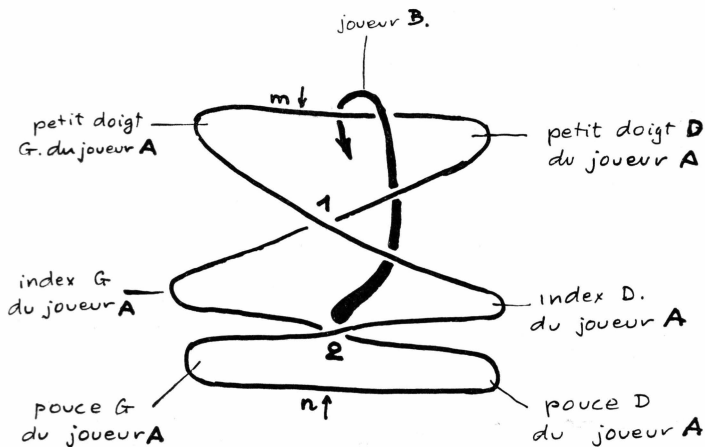

Fig. 4.

Schéma de la figure obtenue par le joueur A.

Le joueur B va prendre le nœud 1 entre le pouce et l'index gauche. Il prendra le nœud 2 entre le pouce et l'index droit.

La main gauche du joueur B écartera le nœud 1 pour permettre à la main droite de prendre le nœud 2 pour le faire passer, suivant la flèche, par dessus le brin *m*.

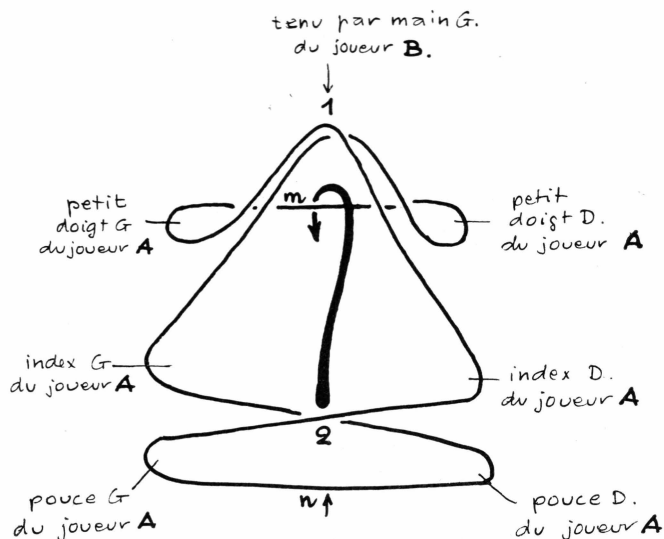

Fig. 5.

La main gauche du joueur *B* a écarté le nœud 1.

La main droite du joueur *B* va prendre le nœud 2 et le faire passer par dessus le brin *m* (suivant la flèche).

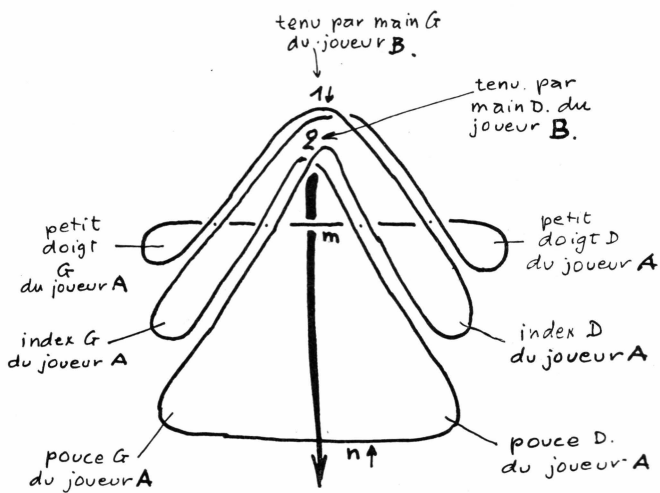

Fig. 6.

La main droite du joueur *B* a pris le nœud 2 et l'a passé par dessus le brin *m*.

La main droite du joueur *B*, suivant la flèche, va entraîner $m + 2$ par dessus le brin *n*.

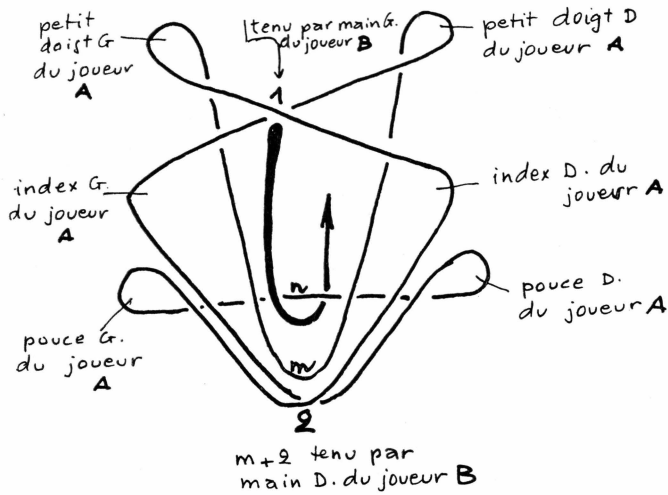

Fig. 7.

La main droite du joueur B a entraîné $m + 2$ par dessus le brin n .

La main gauche du joueur B va exécuter un mouvement semblable, en faisant passer le nœud 1, suivant la flèche, par dessus le brin n , et en entraînant $n + 1$ dans le sens de la flèche.

Le joueur A passera alors la figure au joueur B qui obtiendra la figure 7.

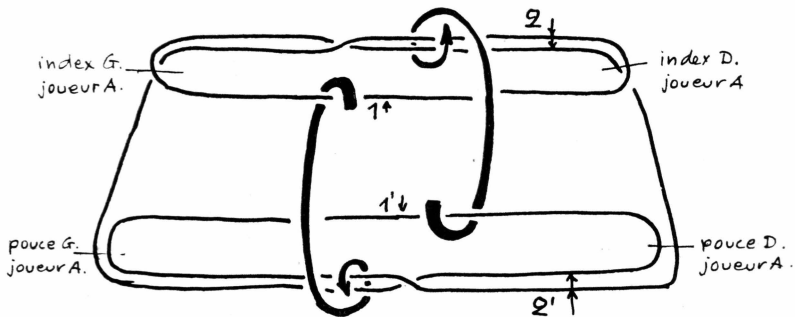

Fig. 8.

Schéma de la figure obtenue par le joueur A.

Le joueur B va placer ses mains en dessus de la figure. Avec le petit doigt gauche il viendra accrocher le brin 1. Avec le petit doigt droit il viendra accrocher le brin 1'.

Chaque main du joueur B va tirer le brin que tient son petit doigt, de son côté.

Puis, suivant les flèches, les mains du joueur B vont passer sous les brins 2.

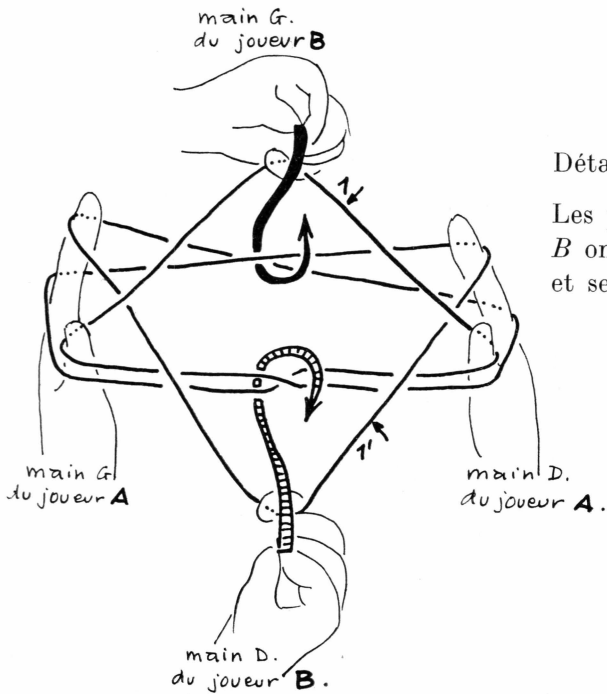

Fig. 9.

Détail du mouvement:

Les petits doigts du joueur *B* ont pris les brins 1 et 1' et se sont écartés.

Les mains du joueur *B* vont suivre les flèches pour passer par dessous les brins 2 et 2', es relever en enlevant la figure au joueur *A*.

Fig. 10.

Figure obtenue, vue face au joueur *B*.

Les mains du joueur *A* vont exécuter un mouvement indiqué par les flèches.

Le pouce et l'index gauche du joueur *A* vont venir saisir par dessous le nœud 1, vont le passer sous le brin 2, puis vont

venir se rabattre par dessus le brin 2. Dans ce mouvement les pouce et index qui ont commencé le mouvement dirigés vers le haut, finiront le mouvement dirigés vers le bas.

Le pouce et l'index droit vont exécuter un mouvement symétrique avec le nœud 1' et le brin 2'.

Puis les mains du joueur *B* lâcheront leur figure qui passera aux mains du joueur *A*.

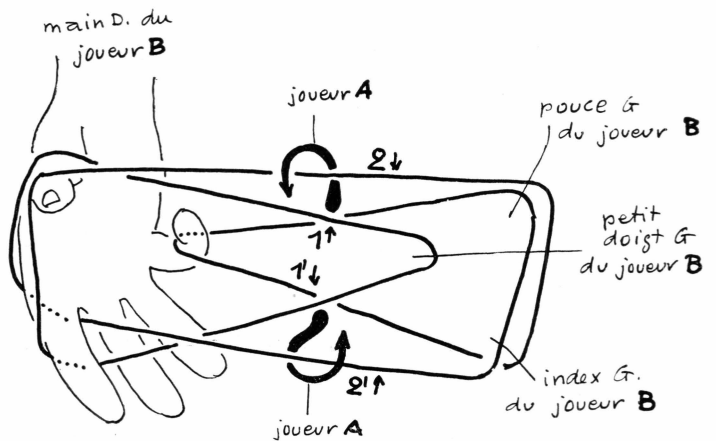

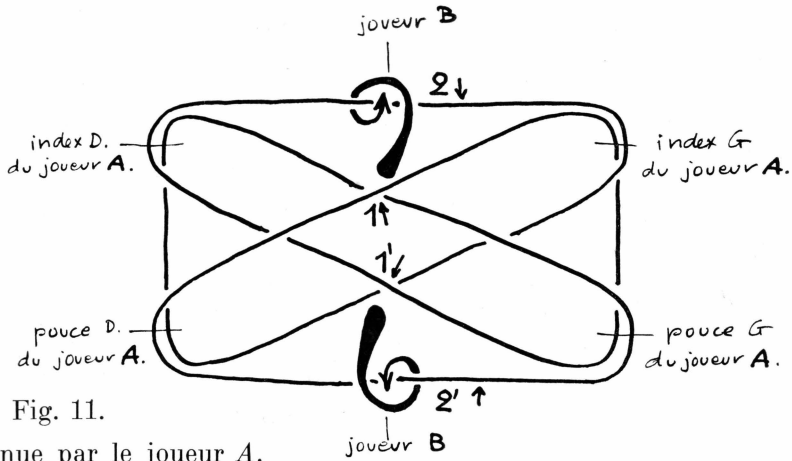

Fig. 11.

Figure obtenue par le joueur A.

Le mouvement suivant est décrit dans la figure 9.

Le joueur B va prendre les nœuds 1 et 1', les faire passer par dessus les brins 2 et 2', puis les relever en les faisant passer par dessous les brins 2 et 2' (suivant les flèches).

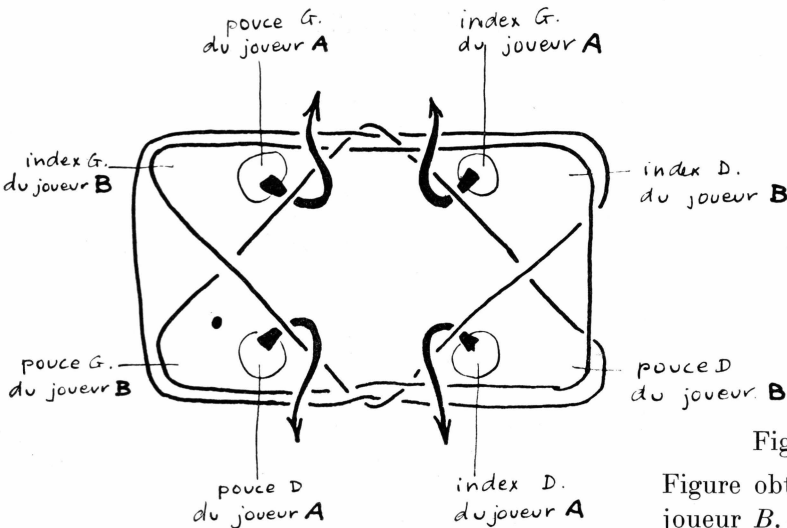

Fig. 12.

Figure obtenue par le joueur B.

Le joueur A va placer ses mains au dessus de la figure.

Une fois que les pouces et les index du joueur A seront placés comme il est indiqué sur la figure 11, il va les faire passer sous les brins 1 et 1', et 2 et 2', de façon à les amener à l'intérieur du carré formé par les brins 1, 1', 2, et 2', et dirigés vers le haut. A ce moment seulement les mains du joueur A vont s'écarter l'une de l'autre pour enlever la figure au joueur B.

Ce mouvement est indiqué par les flèches.

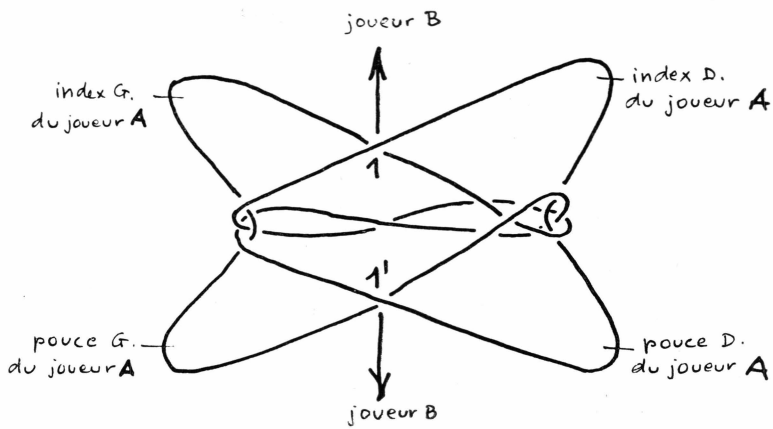

Fig. 13.

Figure obtenue par le joueur A.

Les mains du joueur B vont saisir les nœuds 1 et 1' et les tirer dans le sens des flèches.

Les mains du joueur A vont passer la figure aux mains du joueur B. Puis l'index droit s'écartera du pouce droit et l'index gauche s'écartera du pouce gauche.

Et cela donnera la figure finale.

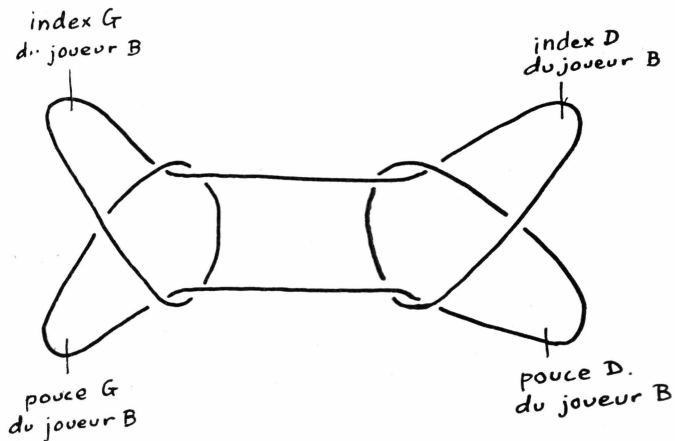

Fig. 14.

Figure finale obtenue par le joueur B.

JEU DE FICELLE No. 26

awadā^t kibitūḡu^t -.I.- (awadāt kibittoungout)

- awadā^t = les doigts
- kibitūḡu^t = coupés
- = les doigts coupés.

Fig. 1.

Le jeu consiste à «couper» la main gauche.

Position de départ.

L'index de la main droite, suivant la flèche, va passer sous le brin 1 et venir prendre le brin 2 par dessus.

L'index de la main droite tirera ensuite le brin 2 par dessous le brin 1.

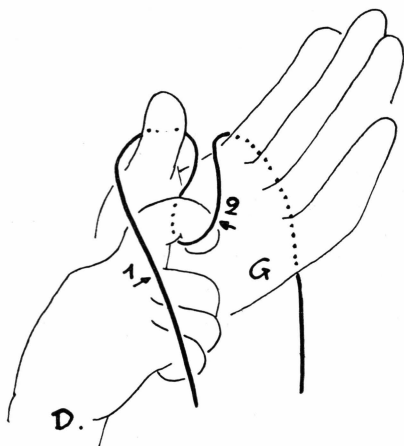
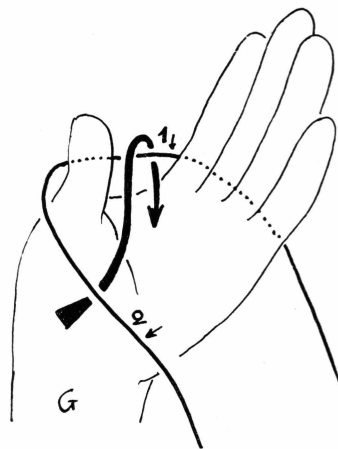

Fig. 2.

La main droite a exécuté le mouvement.

L'index droit va tirer la boucle 2 sous le brin 1, en l'inversant, c'est à dire, en en croisant les brins.

Pour cela la main droite, qui est maintenant avec les ongles tournés vers le bas, va se retourner pour avoir les ongles tournés vers le haut.

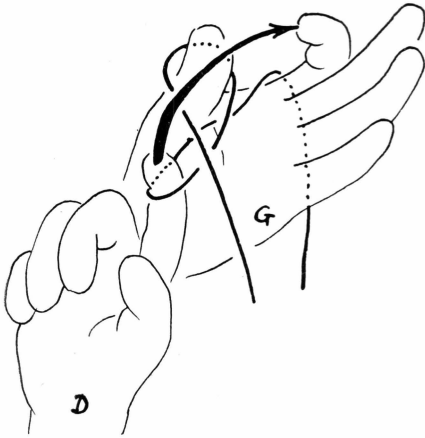

Fig. 3.

La main droite a exécuté le mouvement.

L'index droit, suivant la flèche va faire glisser sa boucle sur l'index gauche.

Fig. 4.

Le mouvement a été exécuté.

Les mains vont tendre la figure.

Puis la main droite va exécuter le même mouvement pour les différents doigts en passant entre les doigts.

Exemple:

L'index droit, suivant la flèche, va passer sous le brin 1 pour venir prendre le brin 2 en sens inverse de la flèche, en l'inversant. Puis il passera la boucle formée ainsi par le brin 2 sur le médium gauche.

Et ainsi de suite.

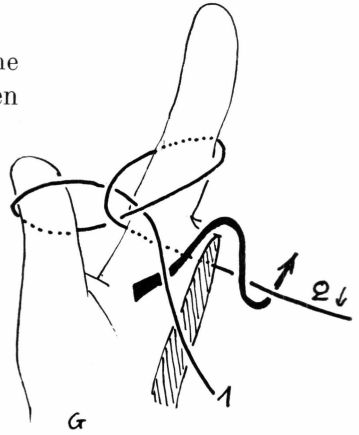

Fig. 5.

Schéma de la figure obtenue.

Lorsque le mouvement a été exécuté pour tous les doigts, le pouce lâchera sa boucle.

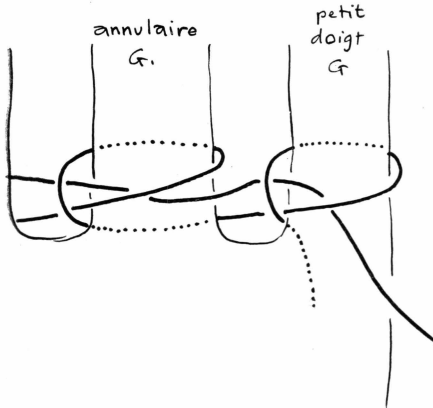
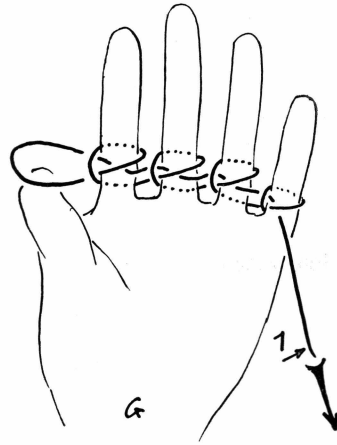

Fig. 6.

Le pouce gauche s'est retiré de sa boucle.

La main droite va tirer le brin 1 suivant la flèche et tout le système va disparaître.

Le jeu est terminé.



JEU DE FICELLE No. 27

awadāt kibītuju^t — II

= les doigts coupés.

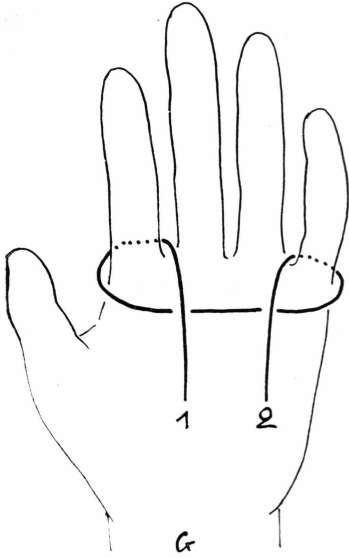

Fig. 1.

La main gauche reste passive.

La main droite, seule, est active.

Les brins 1 et 2 vont passer derrière le pouce, de telle façon que le brin 2 soit placé sous le brin 1.

Fig. 2.

Les brins 1 et 2 ont passé derrière le pouce.

Les brins 1 et 2 vont venir encadrer le petit doigt.

Le brin 2 passera entre l'annulaire et le petit doigt.

Le brin 1 sera extérieur au petit doigt.

Pour cela les brins 1 et 2 vont se croiser.

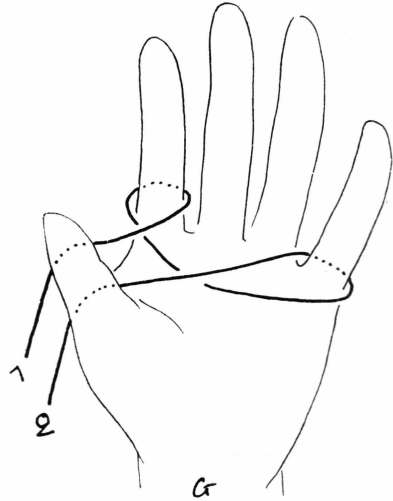

Fig. 3.

Les brins 1 et 2 ont encadré le petit doigt.

Puis la main droite a croisé les brins 1 et 2 de façon à ce que le brin 1 passe par dessus le brin 2.

Les deux brins ainsi croisés vont passer par dessus l'index pour l'encadrer (A est l'emplacement que devra avoir l'index).

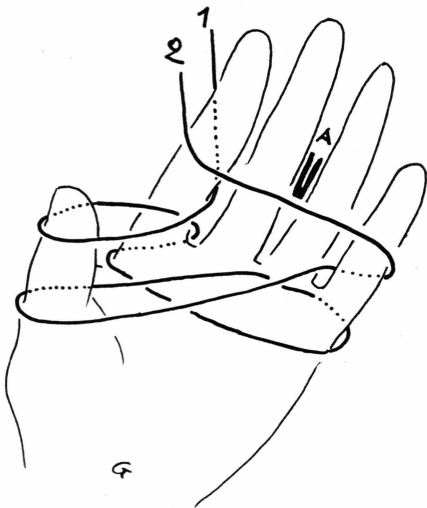
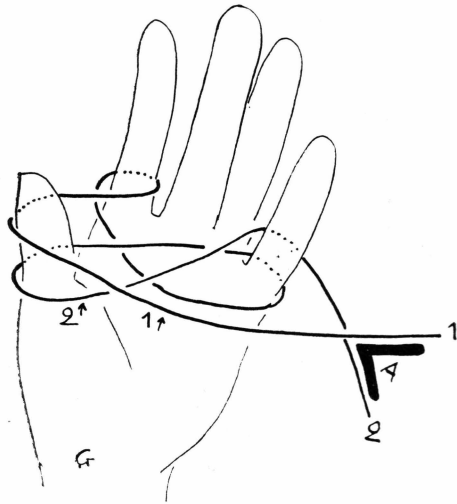

Fig. 4.

Les brins 1 et 2 ont encadré l'index.

La main droite va lâcher les brins 1 et 2.

La main droite va enlever les deux boucles du pouce, et les faire passer entre la médus et l'annulaire (A est l'emplacement que devront occuper les boucles du pouce).

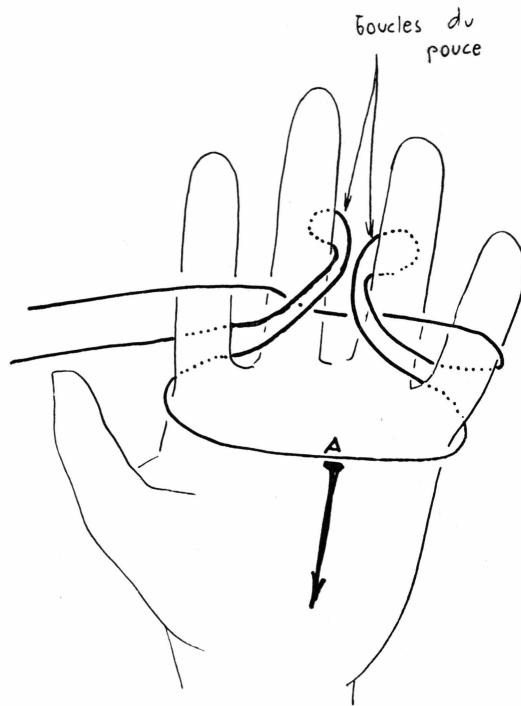

Fig. 5.

Les boucles du pouce ont été placées entre le médus et l'annulaire.

La main droite, suivant la flèche tirera le brin A, et tout le système disparaîtra.

JEU DE FICELLE No. 28

tiki kibitūḡu (tikki kibittouḡou)

- tiki = le pouce
- kibitūḡu = coupé
- = le pouce coupé.

Fig. 1.

La boucle est passée sur le pouce et enroulée une fois.

Puis les deux brins sont croisés.

L'index droit, suivant la flèche, vient se placer pour maintenir le croisement des deux brins.

La boucle A sera alors repliée autour de l'index.

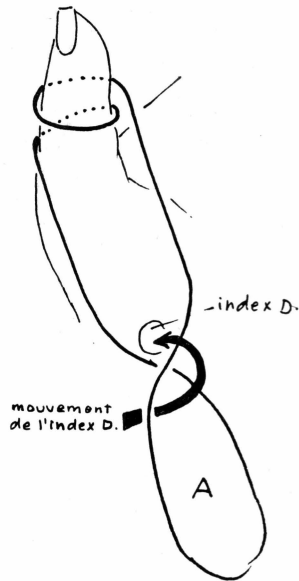
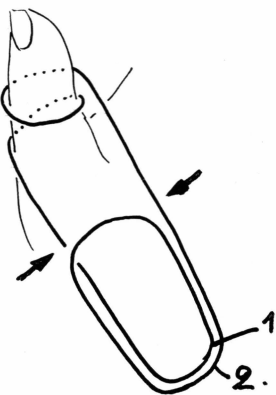

Fig. 2.

La boucle A a été repliée.

A l'endroit marqué par les deux flèches, l'ensemble sera replié pour faire passer les deux boucles 1 et 2 sur le pouce.



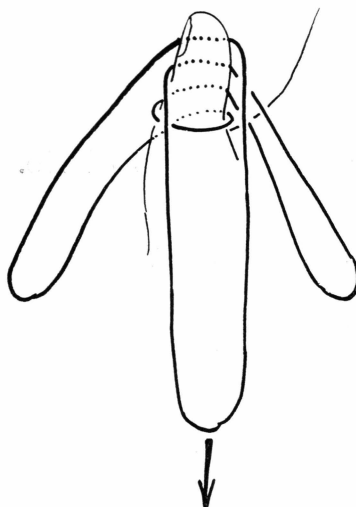

Fig. 3.

Le mouvement a été exécuté.

(Pour la clarté de la figure, les trois boucles ont été séparées. En réalité elles sont tenues ensemble).

La boucle centrale va être tirée, et tout le système va disparaître.

Le pouce aura été «coupé», et le jeu est fini.

Note : le même mouvement est exécuté pour «couper» le pied, par exemple, ou n'importe quoi.

JEU DE FICELLE No. 29

cūnia kibitūḡu (tsounia kibittouḡou)

- cūnia = la tête
- kibitūḡu = coupé
- = la tête coupée.

Fig. 1.

La boucle est passée deux fois autour du cou.

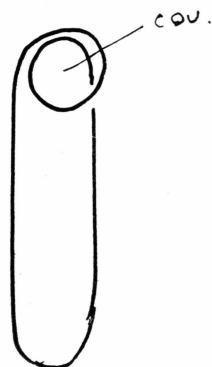
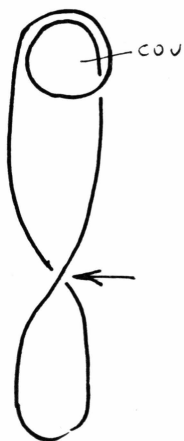

Fig. 2.

On croise les deux brins qui passent devant la poitrine.

Puis le croisement indiqué par la flèche, est passé derrière la tête.

Fig. 3.

On tire les deux brins qui pendent devant la poitrine, et le système disparaît. La boucle tombe, la tête a été «coupée».

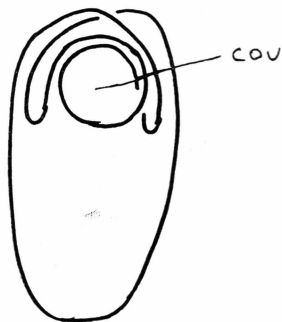

JEU DE FICELLE No. 30

nadeqocucā^rne' (nadekrotsoutsârnek)

- = ce qui consiste à tomber juste
 = le jeu qui consiste à tomber juste.

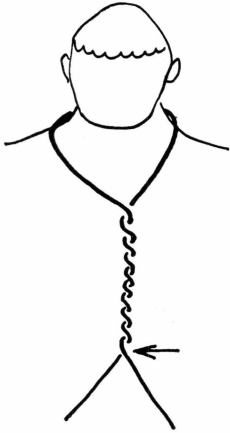

La boucle est passée autour du cou.

L'exécutant enroule les deux brins qui sont devant la poitrine, sans compter le nombre d'enroulements effectués.

Puis il prend la fin de l'enroulement (marqué d'une flèche), dans les dents, et enroule les brins non encore enroulés, en sens inverse de l'enroulement précédent.

Enfin il lâche la partie tenue entre les dents, et écarte les mains. Les deux enroulements se détruisent.

Le jeu consiste à tâcher d'avoir exactement le même nombre d'enroulements dans un sens comme dans l'autre, de façon à ce que la boucle se retrouve autour du cou sans se croiser.

IV. POSTFACE

1. Importance des Jeux de Ficelle.

Ces Jeux de ficelle forment l'un des rôles éléments de culture commun à un très grand nombre de populations du globe. C'est, en tous cas, probablement l'un des plus généralement répandu¹⁾.

Il n'en a été recueilli que 1500 à 2000 en tout, dont 300 à 350 pour l'Arctique.

Il est important de les recueillir le plus vite possible car ils disparaissent rapidement sous l'effet de la civilisation.

Ils forment, en effet, un des éléments qui permettra probablement de retrouver des contacts entre des populations différentes, et, par conséquent, de faciliter l'étude des migrations.

2. Comparaison avec les Jeux de Ficelle recueillis dans le domaine arctique.

Sur les 30 jeux de ficelle décrits dans cet ouvrage, six seulement ont pu être identifiés comme étant connus dans d'autres groupes eskimo (la comparaison a été faite avec tous les ouvrages ayant publié soit des illustrations soit des descriptions des jeux de ficelle dans le domaine arctique).

Ces six jeux sont les suivants.

Jeu de ficelle No. 1 — ore^rceⁿa = le renard, est identique au jeu du même nom recueilli chez les Tchouktchi par BOGORAS²⁾.

Il est identique au jeu portant le même nom recueilli par BIRKET-SMITH sur la côte ouest du Groenland³⁾.

¹⁾ Le sujet de l'importance des jeux de ficelle a été traité par Miss K. HADDON dans l'introduction et dans la conclusion de son livre: «Artists in String», London 1930, pp. 1 à 8 et 137 à 149.

²⁾ W. BOGORAS: The Chukchee. Jessup North Pacific Expedition. Memoirs of the American Museum of Natural History. New York 1904, Vol. VII, p. 275, fig. 199 b.

³⁾ K. BIRKET-SMITH: Ethnography of the Egedesminde District. Meddelelser om Grønland, Bd. LXVI. Copenhagen 1924, p. 399, fig. 293 g.

Il est également identique à la figure portant le même nom recueilli par KROEBER chez les eskimo de Smith Sound (eskimo polaires)¹⁾.

Jeu de ficelle No. 2 — nukit = le harpon à oiseaux, est identique au jeu CXLII de D. JENNESS²⁾ décrit comme suit (identique également au jeu décrit par K. BIRKET SMITH³⁾ chez les eskimo du Caribou).

«CXLII — The Duck-spear: This figure, which was learnt from an Eskimo on the Colville river and is known also to the Eskimos of Coronation gulf, is almost identical with the first figure in Miss HADDON's book «Cat's Craddles from Many Lands⁴⁾» where it is recorded from the Indians of British Columbia and from the Zuni Indians to the south. The eskimo figure is given a slightly more complex form. The Barrow natives call it «duck-spear» (nuyaqqak), while the Copper Eskimos call it «a tent» (tupiq).

«Position 1 (Fig. 1, Jeu 1, dans cet ouvrage).

«Take up with the right index the transverse string on the left palm from the proximal side, give it three or four twists and return.

«Pass the left index through the right index loop from the distal side, take up the right hand palmar string from the proximal side and return through the loop.

«Drop the thumb and little finger loops of the right hand and draw the hands apart. You have the duck spear, or tent⁵⁾».

¹⁾ A. L. KROEBER: The Eskimo of Smith Sound. Bulletin of the American Museum of Natural History. Vol. XII — 1899, p. 298, fig. 52a.

²⁾ D. JENNESS: Eskimo String Figures. Ottawa 1924, p. 162.

³⁾ K. BIRKET-SMITH: The Caribou Eskimo. Copenhagen 1929, I, p. 277.

⁴⁾ K. HADDON: Cat's Craddles from Many Lands. London 1911.

⁵⁾ Traduction: Cette figure provient d'un eskimo de Colville River, et est également connue par les eskimo de Coronation Gulf. Elle est presque identique à la première figure décrite par Miss HADDON dans son livre: «Cat's Cradle from Many Lands» dans lequel cette figure provient des Indiens de la Colombie Britannique, et, pour le Sud, des Indiens Zuni.

La figure Eskimo est légèrement plus complexe.

Les indigènes de Barrow l'appellent «harpon à canard».

Les eskimo du cuivre l'appellent «une tente».

Position 1.

Prenez avec l'index droit le brin transverse palmaire gauche, du côté proximal. Tournez deux ou trois fois l'index sur lui même et revenez.

Passez l'index gauche à travers la boucle de l'index droit, du côté distal. Prenez le brin palmaire de la main droite du côté proximal et revenez à travers la boucle.

Lâchez les boucles du pouce et du petit doigt de la main droite et écartez les mains.

Vous obtenez le «harpon à canard» ou «tente».

Ce Jeu de ficelle No. 2 est également analogue au jeu portant le même nom recueilli par BIRKET-SMITH sur la côte ouest du Groenland¹⁾.

Jeu de ficelle No. 6 — *pādi* = la pagaie est presque identique à la première partie du jeu XXIII de D. JENNESS²⁾, décrit comme suit:

«XXIII — Two Toy Labrets»

«This figure is made in two stages. An Eskimo from Nome and another from Port Clarence knew the first stage only, and called it *tutānokin*³⁾, «your two toy labrets». The Mackenzie river natives called it *tutaqpāc-iāk*, «two big labrets», while in the Coronation Gulf, where labrets are unknown, it was called *tuātuāñātcīāk*, which was said to mean «two small stones». The second stage I found only at Barrow and among the inland natives of North Alaska».

«Opening A (Fig. 3, Jeu 1, dans cet ouvrage).

«With the thumbs from the proximal side raise the ulnar little finger strings, then from the distal side, i.e. with the backs of the thumbs, take up the radial little finger strings and drop the index loops³⁾».

A la suite de ce mouvement (première partie de la figure), on obtient le *pādi* (Jeu No. 6) mais avec les deux brins passant d'une main à l'autre, parallèles et non croisés.

Le jeu de ficelle No. 6 est également analogue au jeu appelé «umiak», recueilli par BIRKET-SMITH sur la côte ouest du Groenland⁴⁾.

Jeu de ficelle No. 16 — *taqicit* = les flammes de la lampe à huile, est identique à celui publié mais non décrit par BIRKET-SMITH pour les Eskimo du Caribou⁵⁾ sous le nom: «Lamp, la lampe.

¹⁾ K. BIRKET-SMITH: Ethnography of the Egedesminde District, p. 399, fig. 293 b.

²⁾ Ibidem, p. 29.

³⁾ Traduction: Deux labrets-jouets. Cette figure se fait en deux parties. Un eskimo de Nome et un autre de Port Clarence ne connaissaient que la première partie et l'appelaient «vos deux labrets-jouets». Les indigènes de Mackenzie River l'appelaient «deux grands labrets». Ceux de Coronation Gulf, où les labrets sont inconnus, l'appelaient «deux petites pierres». Je n'ai trouvé la deuxième partie qu'à Barrow et parmi les indigènes de l'intérieur de l'Alaska du Nord.

«Ouverture A.»

«Avec les pouces du côté proximal soulevez les brins ulnaires des petits doigts; puis du côté distal, c'est à dire, avec le dos des pouces, prenez les brins radiaux des petits doigts et lâchez les boucles des index».

⁴⁾ K. BIRKET-SMITH: Ethnography of the Egedesminde District, p. 399, fig. 293 e.

⁵⁾ K. BIRKET-SMITH: The Caribou Eskimo, Copenhagen 1929, I., p. 278, fig. 105 a.

Il est également identique au jeu de même nom recueilli par lui sur la côte ouest du Groenland¹).

Jeu de ficelle No. 17 — taqicit cugararte' = les flammes de la lampe à huile (avec un support) est identique au jeu de ficelle appelé «European lamp» recueilli par BIRKET-SMITH sur la côte ouest du Groenland²).

Jeu de ficelle No. 22 — quḍiṇīciwaqä^t = les flammes de la lampe à huile (superposées) est analogue à la dernière partie (représentant «les intestins de l'homme») du jeu CXXVII, «The sleeper» (le dormeur) décrit par D. JENNESS³). — Mais la façon de l'exécuter est très différente; c'est pourquoi elle ne sera pas donnée ici.

Note. — Pour un travail comparatif plus étendu se reporter à la Bibliographie des Jeux de ficelle chez les Indiens de l'Amérique du Nord, publiée par BIRKET-SMITH dans *The Caribou Eskimos*, II, p. 375, Bd. 68.

¹) K. BIRKET-SMITH: *Ethnography of the Egedesminde District*, p. 399, fig. 293 c.

²) *Ibidem*, fig. 293 d.

³) D. JENNESS: *Eskimo String Figures*, Ottawa 1924, p. 146, fig. 193.

V. LISTE DES OUVRAGES CONSULTÉS ET BIBLIOGRAPHIE

des Jeux de Ficelle («Cat's Cradle»; «String Figures»)
dans le Domaine Eskimo.

Répartition Géographique.¹⁾

- Côte Ouest du Groenland * — K. BIRKET-SMITH: *Ethnography of the Egedesminde District*. Meddelelser om Grønland. Bd. LXXVI. 1924, p. 400.
- Eskimo Polaires * — A. L. KROEBER: *The eskimo of Smith Sound*. Bulletin of American Museum of Natural History, New-York. Vol. XII. 1900, p. 300.
- Labrador * — E. W. HAWKES: *The Labrador Eskimo*. Canada, Geological Survey. Ottawa. Memoir 91. No. 14. Anthropological Series 1916, p. 121.
- Terre de Baffin * — C. L. HALL: *Life with the Esquimaux*. Vol. I. London 1864, p. 132.
- * — FR. BOAS: *The Central Eskimo*. 6th Annual Report of the Bureau of American Ethnology. Washington 1888, p. 569.
- Eskimo Iglulik * — W. E. PARRY: *Journal of a Second Voyage for the Discovery of a North-West Passage*. London 1824, p. 293.
- * — G. F. LYON: *The private Journal of G. F. Lyon*. London 1824, p. 250.
- * — TH. MATHIASSEN: *Material Culture of the Iglulik Eskimos*. Report 5th Thule Expedition. Vol. VI. Copenhagen 1928, p. 222.
- Eskimo du Caribou * — K. BIRKET-SMITH: *Report of the 5th Thule Expedition*. Vol. V. Copenhagen 1929, p. 277.
- Eskimo Netsilik * — H. W. KLUTSCHAK: *Als Eskimo unter den Eskimos*. Wien, Pest, Leipzig 1881, p. 136, 139.
- Eskimo du Cuivre * — V. STEFANSSON: *The Stefansson-Anderson Arctic Expedition of the American Museum: Preliminary Ethnological Report*. Anthropological Papers of the American Museum of Natural History. New-York 1914. Vol. XIV, p. 244, 246.
- * — D. JENNESS: *Eskimo String Figures*. Report Canadian Arctic Expedition. Vol. XIII. Ottawa 1924, p. 13.
- Mackenzie — V. STEFANSSON: *Ibidem*, p. 177.
- Colville — D. JENNESS: *Ibidem*, map.
- Point-Barrow * — J. MURDOCH: *Ethnological Results of the Point Barrow Expedition*. 6th Annual Report of the Bureau of American Ethnology. Washington 1892, p. 383.
- Détroit de Bering * — E. W. NELSON: *The Eskimo about Bering-Strait*. 18th Annual Report of the Bureau of American Ethnology. Washington 1899, p. 332.

¹⁾ Cf.: K. BIRKET-SMITH: *The Caribou Eskimo*. Report 5th. Thule Expedition Vol. II. Copenhagen 1929, p. 291.

L'astérisque * désigne les ouvrages consultés par l'auteur.

Bibliographie d'Ordre Général sur les Jeux de Ficelle.

- * A. C. HADDON: *The Study of Man*. — John Murray and Co., London 1898, p. 224.
 - * KATH. HADDON: *Cat's Craddles from Many Lands*. — Longmans, Green and Co., London 1911.
 - * — *Artists in String*. — Methuen and Co., London 1930.
 - C. F. JAYNE: *String Figures*. — Chas. Scribner's Sons, New York 1906.
 - * W. H. R. RIVERS and A. C. HADDON: *A Method of Recording String Figures and Tricks*. — *Man* II, 1902, p. 147.
 - W. W. ROUSE BALL: *String Figures*. — Royal Institution of Great Britain. Marche 1920. Reprinted with additions by Heffer and Sons, Cambridge 1920.
 - *String Figures*. — Heffer and Sons, Cambridge 1921.
 - * E. B. TYLOR: *Remarks on the Geographical Distribution of Games*. — *Journal of the Anthropological Institute*. London IX, 1, 1879, p. 26.
-

VI. TABLE DES MATIERES

Note: les illustrations ont été dessinées par l'auteur.

	Pages
I. Introduction.....	7
II. Système phonétique.....	10
III. Description des Jeux de ficelle.....	15
1. ore ^r ceña.....	17
2. nukit.....	24
3. kiāwi.....	26
4. cagīā ^t	29
5. sans nom.....	35
6. pāsi.....	39
7. atoqāt.....	43
8. unaqit piāgīne' ^r	47
9. unaqit piadīne' ^r	52
10. ni ^k ā ^t piagi ⁿ	56
11. ni ^k ā ^t piadi ⁿ	62
12. naci ^t piagi ⁿ	72
13. naci ^t piadi ⁿ	80
14. ka ^t i ^z i ^t piagi ⁿ	88
15. ka ^t i ^z i ^t piadi ⁿ	96
16. taqicit.....	105
17. taqicit cugararte' ^r	115
18. taqicit cugararte' martini.....	126
19. taqicit kutaṇasi ^t	139
20. taqicit qibiṇasi ^t	148
21. taqicit kutaṇasi ^t qibiṇadi ^t	159
22. quṣiṇi ⁱ waqā ^t	170
23. quṣiṇi ⁱ waqā ^t ki ^l agā ^s i ^t	177
24. tī ^r ā ^t ā ⁿ e' — I.....	183
25. tī ^r ā ^t ā ⁿ e' — II.....	190
26. awadā ^t kibi ^t uṇu ^t — I.....	197
27. awadā ^t kibi ^t uṇu ^t — II.....	200
28. tī ^k i kibi ^t uṇu.....	203
29. cū ⁿ ia kibi ^t uṇu.....	205
30. nadeqocucā ^r ne' ^r	206
IV. Postface.....	207
V. Liste des ouvrages consultés et Bibliographie des Jeux de Ficelles dans le Domaine Eskimo.....	211
VI. Table des Matières.....	213

Færdig fra Trykkeriet den 8. Marts 1940.