

Fra Hunderup Sogn

om

Uld, Kartning, Spinding og Farvning.

Af T. Tobiassen Kragelund.

Faareholdet i Vestjylland har langt tilbage i Tiden været meget betydningsfuldt, ikke alene paa de større Gaarde, men ogsaa i de allermindste Hjem. — Ulden var uundværlig til Klæder, og Faarekødet var lige saa stor en Nødvendighed til Føde.

Faareholdet blev ved at være stort i hele Merglings-tiden og Kornsalgstiden i Aarene 1850 til 1880, men saa gik det stærkt tilbage.

Andelsmejeriernes og Svineslagteriernes Tid i Firserne var revolutionerende paa mange Omraader, ogsaa for Faareholdet.

Hjemmehusfliden forsvandt; det blev til Køb og Salg. Landmændene solgte Smør og Flæsk og købte færdige Varer, Linned og Uldtøj.

Faareholdet blev mindre og mindre, og man kan næsten sige, at da de sidste Aftægtskoner døde, var Faarenes Tid forbi.

Den unge Slægt lærte ikke Hjemmehusflid og kunde derfor ikke behandle eller bruge Karterne og Spinderokken.

Dertil kom, at Uld var en daarlig Handelsvare. — Prisen var meget lille, og Faarehold kaldtes en Under-skudsforretning.

Faarene blev klippet den første Uge i Maj; det kunde ogsaa, hvis der var meget med Nattefrost, udskydes ca. 14 Dage. I Foraaret var Faarene meget ømfindtlige overfor Nattefrost og store Haglbyger, naar den tykke Uldvams var borte. Det skete ogsaa, at Faarene frøs ihjel efter Klipningen, og derfor var man meget forsigtig med Vejrliget.

Hvor der ikke var rindende Vand, Bæk eller Aa, blev Faarene vasket i et Kar. Vandet var varmet og tilsat Sæbe og Soda, mest Soda, og i dette Vand blev alle Faarene vasket. Vandet blev efterhaanden næsten helt sort af Snavs, men bedre og bedre at vaske Faarene i — eller rettere løsne Snavset i Ulden. Naar Faaret var færdigvasket, kom det op at staa i Karret og blev saa overhældt med et Par Kopper stærkt Sæbevand hen ad Ryggen. Dette blev med Fingrene gennemarbejdet i Ulden, saa det skummede; derefter blev der brugt Skyllvand, jo mere Skylning des hvidere Uld.

Det sorte Vand, »æ Foerwand«, i Vaskekarret benyttedes, efter at Faarene var vasket, til at vaske gammelt Tøj, Kvindernes Forklæder og Karlens snavsede Bukser; det gjaldt om at faa alt dette samlet sammen og lagt i Blød. — »Æ Foerwand ka lieg tæej æ Skidt.«

At karte og spinde uvasket Uld kender jeg ikke. En enkelt fortalte, at Karterne blev fyldt af Fedt, og Uldhaarene var klæbrige, saa Garnet, der blev spundet deraf, var meget tykt og klodset.

Skete der Uheld med et Faar, og det ikke kunde blive vasket inden Klipningen, blev Ulden vasket og tørret bagefter.

Saksen, der brugtes til Faareklipping, var smedet specielt til dette Brug, og det hørte til en af Landsbysmedens Hemmeligheder, hvorledes Fjerkraften i Bøjningen kunde holde. Fjerkraften maatte hverken

være for stærk eller svag. Var Spændkraften for stærk, blev Faareklipperen træt i Fingrene, baade af at klippe Ulden og af at spænde Fjederen sammen. Var Spændkraften for svag, var det lige saa galt. Klipningen gik da alt for langsom, og en saadan Saks var ubrugelig. Naar Saksen bestiltes hos Smeden, forlangtes en »Foersaws«, men hjemme paa Gaarden spurgte vi om »æ Uldsaws«.

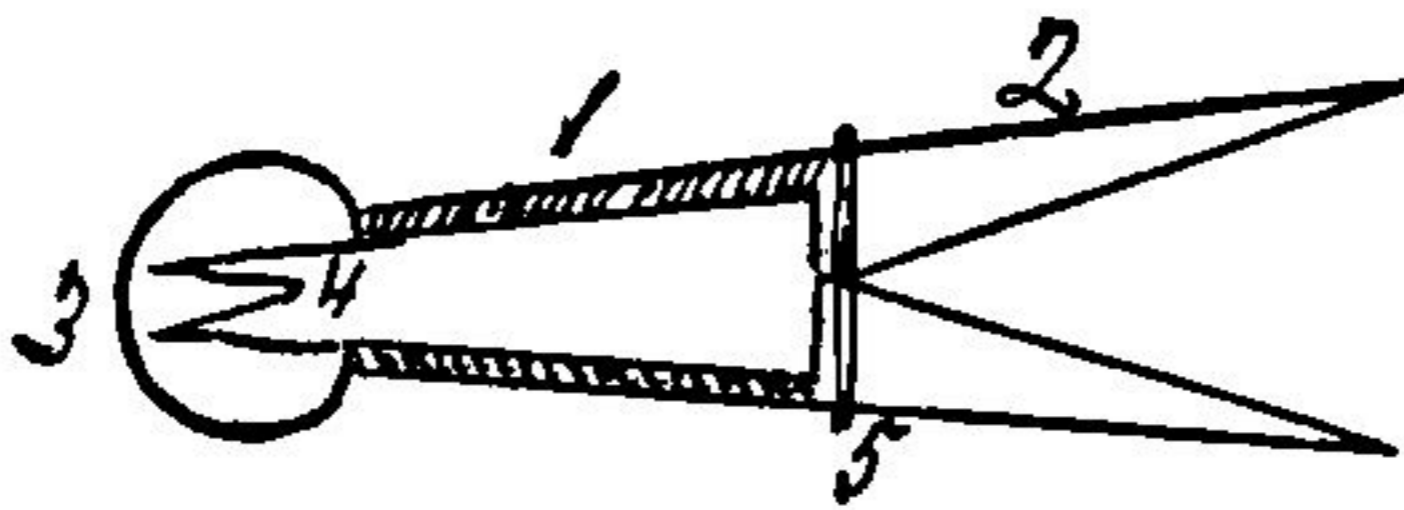

1. Haandtag.
2. Flinen.
3. Fjederen.
4. Ekstrafjeder.
5. Bremsenor eller Stopsnor.

Uldsaks.

Foraarsulden var den længste, og som Følge deraf gav det stærkt Garn; derfor taltes der om Trendegarn af Foraarsulden og Islæt af Efteraarsulden. — Foraarsulden kaldtes Løj. »De æ nowe stærk Gaaen, men de æ jo ow aa æ Løj«. — Efteraarsulden kaldtes kun Uld.

Klipningen om Efteraaret foregik gerne 10. September; var det senere paa Aaret, voksede Ulden for lidt frem inden Vinteren, og det var Skade for Faarene.

En god Klipperske med en god Saks kunde klippe Faarene, saaledes at hele Uldpelsen laa i en samlet Helhed; det blev der ogsaa set efter, naar Ulden blev solgt hos Købmanden. Laa Pelsen ikke i hele Stykker, betaltes der ikke saa høj en Pris for Ulden. Rygulden var nemlig den bedste, og den kunde da være pillet fra. — »Æ Pels æ gawen i Stykker; de ka et kost en stuer Pries«.

Benævnelsen »To« eller »Tou« hører til bestemte Egne, f. Eks. i Stadil Sogn ved Ringkøbing var »Tou« Fællesbetegnelse for al Uld, baade Foraars- og Efteraarsuld. Paa Ribegnen siger ingen »Tou«.

Betegnelser for Ulden under Klipningen, naar den blev sorteret, var: det nederste af Laarulden, den ringeste, hvori der sad nogle lange stive Haar, »Stikkelhaar«; den stride Uld med Stikkelhaar kaldtes Raguld. Saa var der »æ Haaeluld«, »æ Halsuld« og »æ Lyvuld«, der ogsaa blev pillet fra, alt en meget ringe Vare, der blev kartet og spundet til Islæt til et Dagligskørt eller ogsaa givet bort til Tiggerne, men Tiggerkællingen kunde ogsaa nok se, hvad hun fik, og sagde saa: »I maa ha nowe sølle Foer, de ka en sie o æ Uld«. — Hoser, der blev strikket af Affaldsuld, Raguld, blev meget hurtigt slidt op, og Stikkelhaarene stak i Benene.

Noget helt andet var det med »Skraaefuld«. Det var Uld, der samledes i Vaskevandet og var noget af den fine, lange Uld, der skrabtes løs, naar Fingrene eller Karskrubben gennemplaskede Ulden for at faa den godt gennemblødt og vasket ren. Denne »Skraaefuld« vilde Tiggerkællingerne gerne have.

Pigerne, der blev fæstet paa Gaardene, fik næsten altid et bestemt Beløb i *Daler*, samt et Par Træsko og et eller to Pund Uld, som de ogsaa maatte faa Tid til selv at karte og spinde.

Et betegnende Træk viser, hvor forskelligt det var paa de forskellige Egne:

En Østkystpige, der kom til Vestjylland, blev fæstet paa en Gaard, hvor hun skulde have 20 Rigsdaler, et Par Træsko og 2 Pund Uld. — Dette vilde hun saa meddele hjem til Forældrene, men nu var det værste, at hun ikke var dygtig i Skrivekunsten. Længe spekulerede hun over, hvordan hun skulde faa det skrevet.

Brevet kom til at se saadan ud:

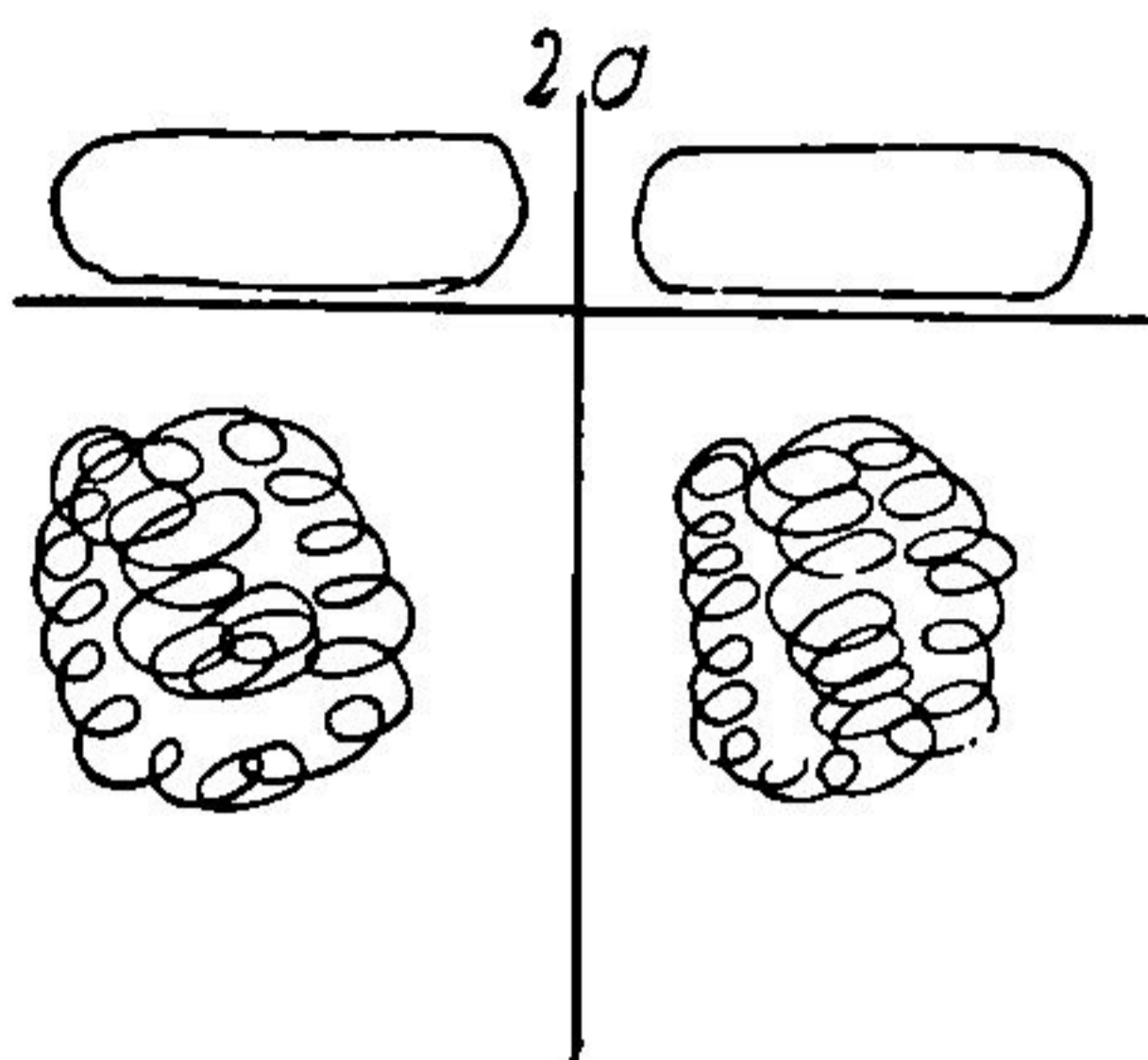

Fra Else.

Da Faderen aabnede Brevet, blev han meget forundret og kaldte paa Konen. »No ska do høer Muer, wo Dætter æ bløwen faalovet, o de sier ud atter o væer en Goerland. — Saa vidt a ka sie, æ de en Goer mæ 20 Høvder, 2 Hæest o saa rigle mæ Høns o Foer.« — — »Da waaet skam dejle for Else«, svarede Konen.

Det var noget helt andet, end Brevet skulde fortælle. 20 Tallet var Daler, de to aflange Tegninger var Træsko, og de to Kridsomkras ved hver Side Stregen var 2 Pund Uld. — Paa Pigens Hjemegn, Østkysten, kendte man ingen Lønning i Træsko og Uld, og derfor kunde Forældrene ikke tyde Brevet.

Den klippede Uld kom i »æ Uldpues« og blev opbevaret til Karte og Spindetiden; den begyndte gerne midt i Oktober Maaned.

Hos Aftægtsfolkene var der Karte og Spindetid hele Aaret, hvis der ellers var Uld dertil.

Paa enkelte Gaarde var det Skik at vaske Faarene (det var om Foraaret) og saa lade dem gaa to til tre Uger, og med passende Dages Mellemlum rykkede man i Ulden for at mærke, om den sad løs. Det var Fældetiden, og man sagde: »Nu er Ulden godt undergroet, „undergrøj“,« det vil sige, Ulden gik løs og kunde plukkes af; det var altid paa Ryggen og et

Stykke ned paa Siderne, mens Resten, Halsen og op paa Benene, blev klippet.

Den fine, renvaskede Uld blev først grovkartet »i stuer Tøjer«, ogsaa kaldet »Losser«. Naar der var en stor Bunke Losser, blev disse lagt pænt ovenpaa hverandre, og saa plukkede man det hele ud af Enderne, naar det presses godt sammen. Det var for at faa det hele godt blandet. Af denne fint plukkede Uld kartedes saa de fine smaa Spindetøjer. Det store og vigtige Spørgsmaal var saa at have gode Karter, det vil sige, at »æ Kaaerblaj o Skawt« havde den rigtige Skraahed, og at Tænderne havde den bestemte Bøjning og den rigtige Længde.

Af Karterne skelnedes imellem »æ Owekaaer o æ Underkaaer«. »Æ Underkaaer« hvilede paa Knæet, og for at skaane Tøjet brugtes en »Kaaerlæp« eller »æ Kaaerklued«.

Kartning var meget vigtig, for at der kunde spindes fint og jævnt Garn. Den, der kartede, maatte først kende Karterne, hvor megen Uld de kunde tage; nogle kunde tage ganske lidt, andre en hel lille Haandfuld, det var henholdsvis gode og daarlige Karter. De gode Karter tog megen Uld. Naar Ulden var lagt paa Underkarden, skulde der kartes saa længe paa Ulden, at det hele laa fuldstændig jævnt i Karterne; for at dette kunde ske, maatte Underkarden stadig vendes omkring, saa Tænderne gav Slip paa al Ulden, saa det hele sad i øverste Karte og saa vende igen, saa Underkarden igen blev fuld; med dette fortsattes, til det hele laa fuldstændig jævnt, og saa blev det fine Lag Uld, der sad i Underkarden, rullet sammen ganske forsigtigt med forreste Række Tænder i Overkarden. — Spindekønen saa Tøjerne godt efter; hun holdt dem op for Lyset for at se, om der fandtes sammenfiltrede Uldhaar, nogle mørke Striber; saadanne maatte ikke findes.

Uldtøjer, Spindetøjer, skulde være ganske klare og gennemsigtige; var de ikke det, blev Arbejdet kasseret, og Tøjerne maatte kartes om igen.

Gode Karter kunde give eller tage Uld til fem, seks, syv Tøjer. De kartede Smaatøjer eller Spindetøjer opbevaredes i en Tøjekurv eller Tøjekasse.

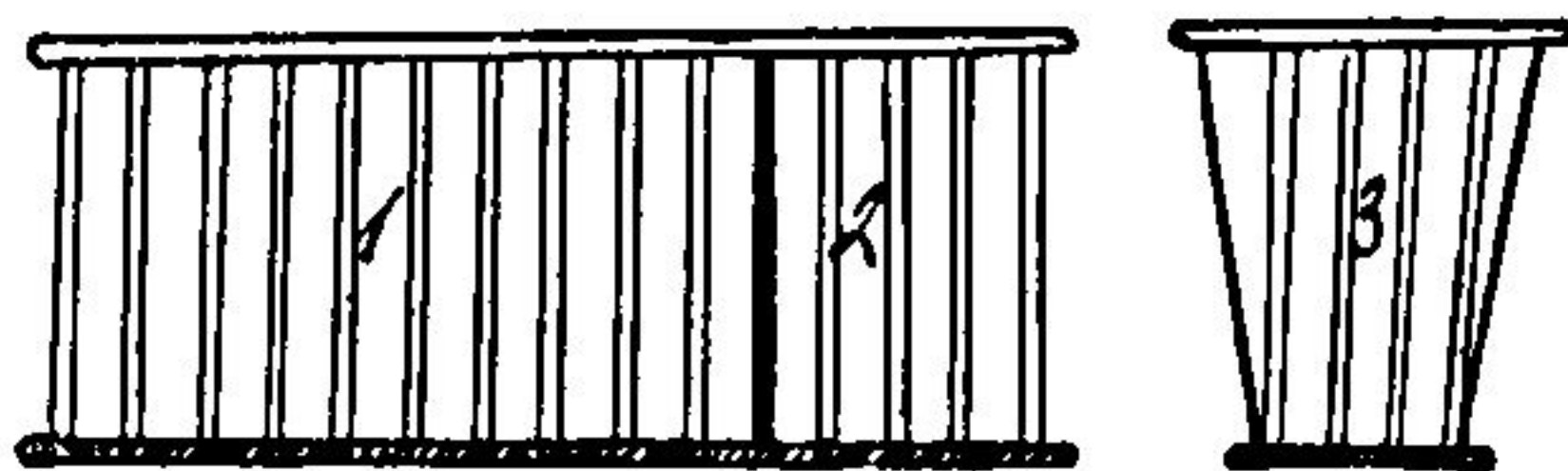

1. Til Tøjer (Spindetøjer)
2. Til Ulden, der skulde kartes
3. Kurven eller Kassen set fra Enden.

Tøjekurv af tynde Træstave, med massiv Træbund og Skillerum nær den ene Ende, til Ulden, der skulde kartes.

Man kendte ikke til Kartegilder eller til at gaa sammen for at spinde.

Farvet Uld var meget svært at karte, da den var løbet meget fast sammen under Kogningen, naar den skulde farves sort. — Den sorte Uld blev derfor meget grundigt gennemkåret, i Almindelighed blev den blandet med hvid Uld. Blandingen kaldtes »sammelkaaret Uld« og vævet i Tøj »Blæendgaaens Tøj«.

At farve graat kendte ingen, og om saa var blev det ikke »blæendfarret Tøj«.

Uld af sorte Faar var meget eftertragtet, idet man sparede Farvningen, men det gav ikke pænt Garn eller Tøj. Man sagde: »De sjelfarret swot æ no et kjøn, hverken i Huser helder Tøj. De blywer saa haste grøn«.

Det mest tydelige Bevis paa, at Ulden skulde være saa ren som muligt, er Behandlingen af Overgangsulden, der brugtes til Kamgarn, først en meget grun-

dig Vaskning af Faarene og saa Kæmning af Ulden. Af den kæmmede Uld kunde de fineste Traade spindes.

Kamgarnstøj.

Dette Udtryk er indgaaet som en almindelig Benævnelse om Tøj, baade til Herrer og Damer; og naar der tales om Kamgarnstøj, saa er det ikke med noget særligt Tonefald, det er ganske almindeligt. Omkring 1870 var det noget helt andet. Da var, naar Talen angik Tøj, Udtrykket Kamgarnstøj noget stort, noget fint, det var altid kun Kvinderne, der havde Kamgarnskjoler, og saa var det endog kun fra bedre stillede Gaardmandshjem, at noget saadant kunde fremstilles. Det var alt Hjemmearbejde (Husflid).

For at lave Kamgarn maatte man have noget dertil egnet Uld. Alle Gaarde og mindre Ejendomme havde i 1870 og Aarene forud Faarehold, og af Ulden laves der Tøj, Uldtrøjer, Strømper m. m. Faarene blev klippet Foraar og Efteraar; efter Naturens Orden burde Faarene kun klippes om Foraaret. Den tykke, varme Pels tjener som Dække for Vinterkulden, men Menneskene havde tidligt lært, at ved 2 Gange Klipping fik man mere Uld, og for saa at bedre paa Tyveriet tog man Faarene paa Stald om Vinteren og gav dem Foder. Hvis man tænkte paa at lave Kamgarn, saa maatte der forud lægges Planer, det var altid 2 eller flere Beder, der blev udset til at levere Ulden. Disse Beder blev ikke klippet om Efteraaret og maatte ikke komme paa Stald, da Ulden paa Stalden blev fyldt med Snavs, og tillige gik der let Sygdom i den lange Uld, og Fældningen begyndte midt om Vinteren. Faarene stod da uden Uld paa Kroppen om Foraaret og blev meget ofte syge og døde. Disse Beder skulde derfor gaa i fri Luft hele Vinteren, det var derfor kun

paa større Gaarde, det lod sig gøre. Om Vinteren, naar Sneen dækkede Jorden, søgte Bederne hjem til Gaarden, hvor de blev fodret med Hø og Havre. Naar Foraarsvarmen begyndte at fylde Luften, blev Bederne vasket; de blev sat i et stort Kar med Sæbe og Sodavand, den lange Uld blev godt gennemvasket og derefter grundigt skyllet i rent Vand; naar saa den lange Uld var blevet tør, blev Bederne klippet. Nogle vilde ikke klippe Ulden, men tog Bederne hjem hver Dag for at mærke, om Fældningen var begyndt, og mærkede man saa tydeligt, at Ulden begyndte at sidde løs, plukkedes der helt forsigtigt den ene lille Tot efter den anden. Naar der paa denne Maade var plukket saa meget, at man kunde spænde om det med Haanden, blev en Snor bundet omkring, og saa fortsattes der igen. Ulden blev lagt meget nøjagtigt med Roden og Spidsen samme Vej. Bundterne var ens store, og det saa meget smukt ud, naar de laa paa et Bord. Det var kun Rygulden og et Stykke ned paa Siderne, der blev anvendt til Kamgarn; naar saa meget var plukket, som egnede sig dertil, blev Resten af Ulden taget med Saksen, det var langt hurtigere og behageligere for Dyrene.

Ulden, der laa i disse Bundter, var meget lang og kaldtes Overgangsuld. Det betød, at kun Uld, der havde faaet Lov at vokse et helt Aar, var anvendelig til Kamuld. I denne Forbindelse taltes der om Gaarde, hvor de holdt Overgangsfaar og solgte Overgangsuld. Til de bedrestillede Borgerhjem i Købstæderne kunde der sælges Overgangsuld, der betaltes med en stor Pris.

Bundterne med Overgangsulden blev paa Gaardene lagt i Kisten til Efteraaret eller Eftersommeren, naar Indearbejdet rigtigt begyndte. Bundterne blev da taget frem og behandlet med en Kam. Det var en Kam med lange Tænder, enten af Jern eller skaaret i Træ; naar

Ulden mange Gange var kæmmet med dette Redskab, var alle korte og krøllede Uldhaar borte, kun de lange og lige Uldhaar var tilbage. Snoren blev atter slaaet om Bundtet, og det var nu færdigt til Spinderokken. Det var kun dygtige Spindere, der blev sat til at spinde Kamuld. Det betragtedes som meget vanskeligt at trække de fine, lange Uldtraade ud af Bundtet og lade Rokken tvinde det til fin og stærk Garntraad. Arbejdet udførtes kun af Kvinder, der havde Færdighed i Kunsten. Garnet blev farvet og vævet, og dette blev ogsaa kun betroet til særlig øvede Folk. Resultatet blev da ogsaa et meget smukt Stykke Tøj. Det skulde der ingen Kender til for at se, naar der mødtes i Selskab med en Kamgarns-Kjole, blankt og skarpt var Tøjet at se og føle paa, og umaadelig stærkt var det i Slid, noget der ogsaa var medvirkende til, at Tøjet var saa efterspurgt og havde saa stor Værdi.

Min Moder, født 1850, var fra Mulvadgaarden i Hunderup, som efter vestjydske Forhold var en temmelig stor Gaard. Hun kæmmede og spandt selv Kamgarnet til sine Kjoler. Jeg fik hende ofte til at fortælle om dette Arbejde; det var særlig, naar hun spandt Hør, at Talen var om Kamgarn. Jeg nød Synet, naar hun trak de lange Hørtraade og lod Rokken tvinde Traaden; anderledes var det for Moder, da hvilede hun i Tankerne fra Barndomshjemmet ved Kamuldsbundterne og Rokken, det var mere sjældent og fornemt end at spinde Hør.

I Hunderup Sogn ligger Hør- og Hampedyrkning mange Aar tilbage i Tiden, og kun meget lidt kendes fra den Tid. De forskellige Redskaber hang i Laderne eller Loerne, da jeg var Barn, og en hel Del hørte jeg derom, men alligevel alt for lidt.

Da jeg var Barn, købte min Fader paa Ribe Marked et Lispund Hør, der var hæglet, og dette spandt min Moder. Jeg var meget optaget af, hvorledes hun af Hørhovedet trak Traadene ud, og disse løb sammen og ind i Rokken og blev til Hørgarn.

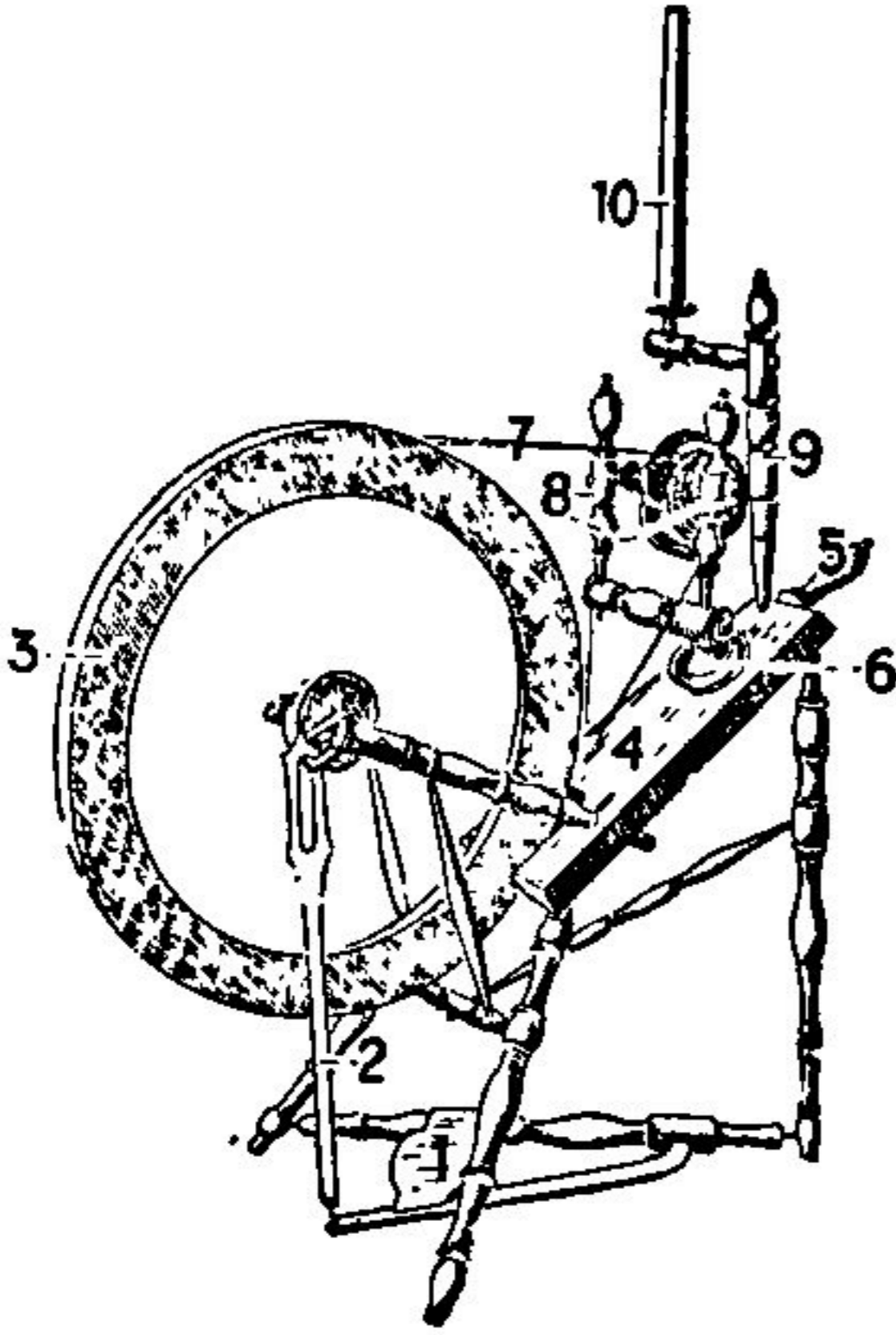

Fig. 1.

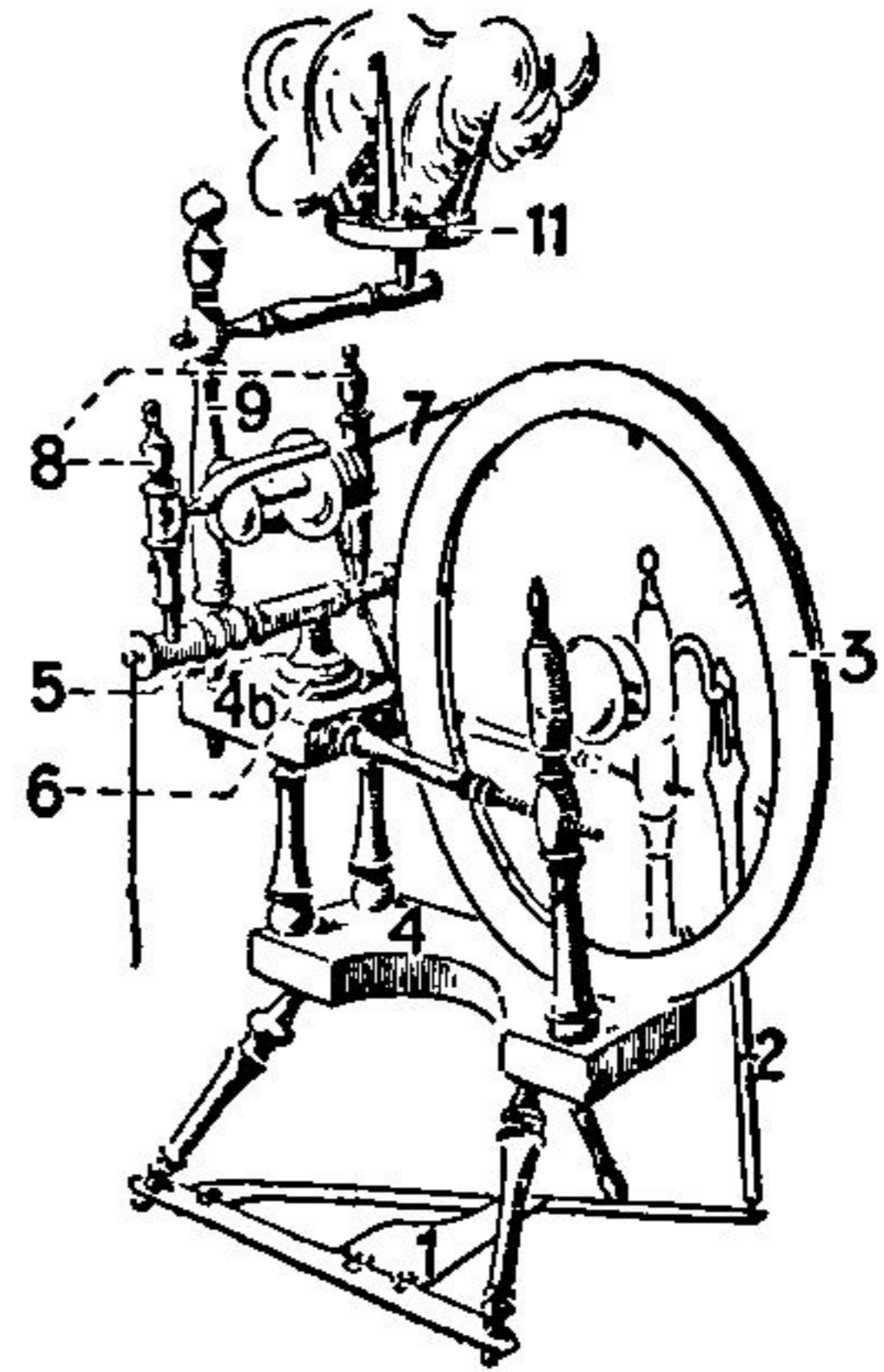

Fig. 2.

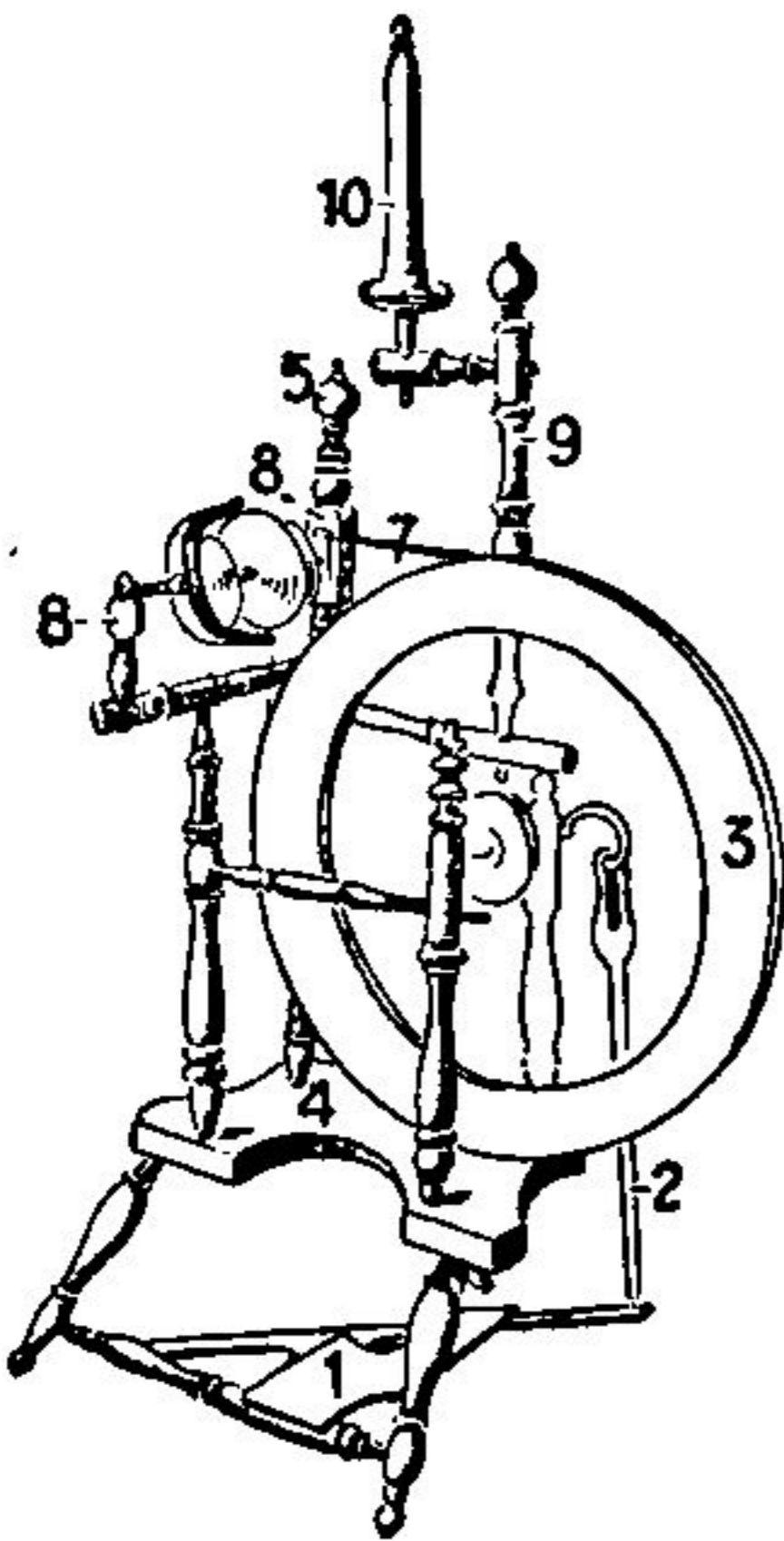

Fig. 3.

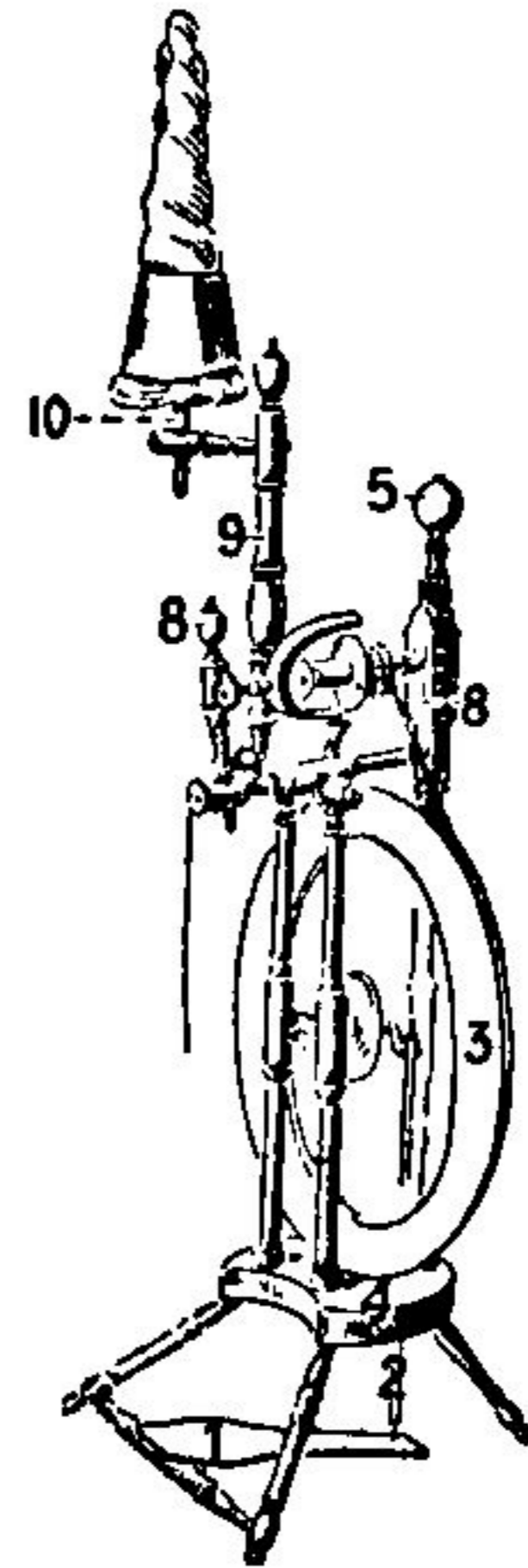

Fig. 4.

Tegningerne af de 4 Modeller er efter Originaler fra Dansk Folkemuseum af Konservator P. Linde. For at de enkelte Dele kan komme tydeligere frem, er Hjulene tegnet uden Eger.

De forskellige Dele.

1. Trinbrædtet, æ Fuedbredt.
2. Trækket, æ Spelpind — eller æ rask Dreng.
3. Hjulet, æ Hjuel.
4. Kroppen, æ Krop.
5. Skruen, æ Skrue.
6. Brystet, æ Bryst.
7. Rokkesnoren, æ Snaaer.
8. Dokkerne, æ Daakker.
9. Opstanderen, æ Bæerpind,
10. Knæk med Hørstanderen, æ Bøwt mæ æ Hørhue
11. Spindekurv til Blaar, — æ Bloerkaarre —
eller æ Bloerkaarre te æ Spindhjuel.

9. og 10. med Knæk kaldtes i fælles Benævnelse æ Hørstander eller æ Hørtøj.

I Spinderokkens Krop ved Siden af Skruen var et Hul til Hørstanderen.

Naar der spandtes Uld, blev Hørtøjet taget bort, og Rokken var da lettere at flytte med.

Spinderokken var som Figur 1, Figur 2 hørte til den ældste Type.

Rokkene Figur 3 og 4 brugte nogle enkelte, men de var for høje. Afstanden fra Jorden og op til Tenen, »æ Rokpief«, var for stor. Konerne eller Pigerne blev trætte i Armene ved en saadan Rok. For at bøde paa dette blev Rokkene fremstillet med et mindre Drivhjul, men saa gik det for langsomt, Hjulet skulde snurre og snurre; det gav trætte Ben, og disse Rokketyper blev derfor meget lidt anvendt. Den eneste Fordel var, at de tog meget lidt Plads, og paa en Maade var de meget pyntelige, hvis man kan sige saadan. —

Spinderokkens enkelte Dele taltes der sjældent om; det var kun de Dele, der blev benyttet under Arbejdet, først Trinbrædtet, der tit var omviklet med et Hareskind for at varme Fødderne; fra Trinbrædtet gik »æ Spelpind« op til Hjulet. »Spelpinden« var fastgjort

til Trinbrædtet med en tynd Strimmel Skind trukket igennem et Par Huller i begge Dele og kaldtes »æ Rokstraap«. Hjulet, der løb mellem de to svære Arme, »æ Stolper«, hvori Akslen gik, blev, naar Rokken blev ældre, foret med Flæskesvær; det var godt at slide paa og samtidig fedtet.

Tenen sad mellem to Opstandere, »æ Daakker«, i Siden af disse var der fastgjort Læderstykker, som Tenakslen løb i. Paa Tenakslen sad Vingerne, der omsluttede Tenen, og i disse Vinger sad Staaltraads-kroge, kaldet »æ Nakker«. Garnet kunde dér flyttes fra Nakke til Nakke, saa Tenen kunde blive jævnt fyldt.

Naar Tenen blev skubbet ind paa Akslen, blev Snolden skruet paa; i denne var der altid to Riller. Paa Enden af Tenen var en fast Snorskive. Rokkesnorene, der gik to Gange omkring Hjulet og op til Tenen, laa begge i Snolden, saa gik Tenen frit, men saa snart der skulde spindes, blev den ene Snor flyttet fra Snolden og over paa Tenens Snorskive.

Det rigtige Forhold i Arbejdet kunde en øvet Spinderske hurtigt finde, men helt anderledes var det for en uøvet. Hvor hurtigt skulde der trædes? Hvor stram skulde Snoren paa Rokken være? Hvor hurtig var Spindersken paa Fingrene med at trække Traaden ud af de kartede Uldtøjer — efter dette maatte Rokken tildels indstilles. I Spindehjulsplanken eller Kroppen sad en Skrue, der kunde flytte Tenstativet lidt frem eller tilbage, og derved blev Snoren enten løsnet eller strammet. Sad Snoren meget løs paa Rokken, gled den lidt paa Tenen og tvandt derfor Traaden meget lidt; det gav mere Tid til at faa Uldtraadene trukket ud, og det tog derfor lang Tid at spinde Tenen fuld.

Et Udtryk, man altid hørte, naar der blev sat en ny Snor paa Rokken, er: »De æ da saa faaele, som æ Raak trækker, a ka slet et følle mej«.

Naar der taltes om at spinde, var det altid fremad, Hjulet løb højreom, men til Garntvinding var det baglæns, venstreom.

Naar Tenen var spundet fuld, blev der sat en tom paa; til den tomme Ten var fastbundet et Stykke stærk Traad, »æ Tjentro«. Dette blev lagt op over Nakkerne, et Stykke Staaltraad med en lille Krog paa Enden, stoppedes ind i Pibeakslen til Tenen for at hente Traaden, der paa den Maade kom frem, og hvortil Ulden blev tvundet for at faa Garn paa Tenen.

Det spundne Garn havde forskellig Anvendelse, eftersom det var hvidt eller farvet. Det var ikke altid, Ulden farvedes, Garnet kunde ogsaa farves.

Til Strikning af Strømper, Skulderklæder til Kvinderne eller andre Ting, blev Garnet altid tvundet, og her var Talen om toløbet eller treløbet — tottraadet eller tretraadet.

Strømpegarn var altid treløbet, og var det til de ældre Mænd, da var de to Traade mørkeblaa indigo-farvet og den tredie Traad hvid. Strømper af dette Garn kaldtes »hvidnistret Huser«. Garn med to hvide Traade og en blaa kaldtes »blonistret«. Dette blev sjældent brugt, idet man sagde: »Blonistret Huser blywer saa haste skidden, de sier saa grem ud om æ Bien«.

Naar Garnet til Strikning skulde tvindes, maatte der ikke holdes paa Traadene. Rokken skulde selv bestemme, hvor hurtigt Garntraadene skulde komme. Hvis der holdtes paa Traadene, blev det tvundet for haardt; der kom Kavler paa Traadene, og de kunde ikke strikkes. Et saadant Garnnøgle med Kavler maatte med korte Mellemrum holdes frit svævende, saa Traaden kunde snurres tilbage.

Naar Tenen paa Rokken var spundet fuld, blev den taget af og en tom sat i.

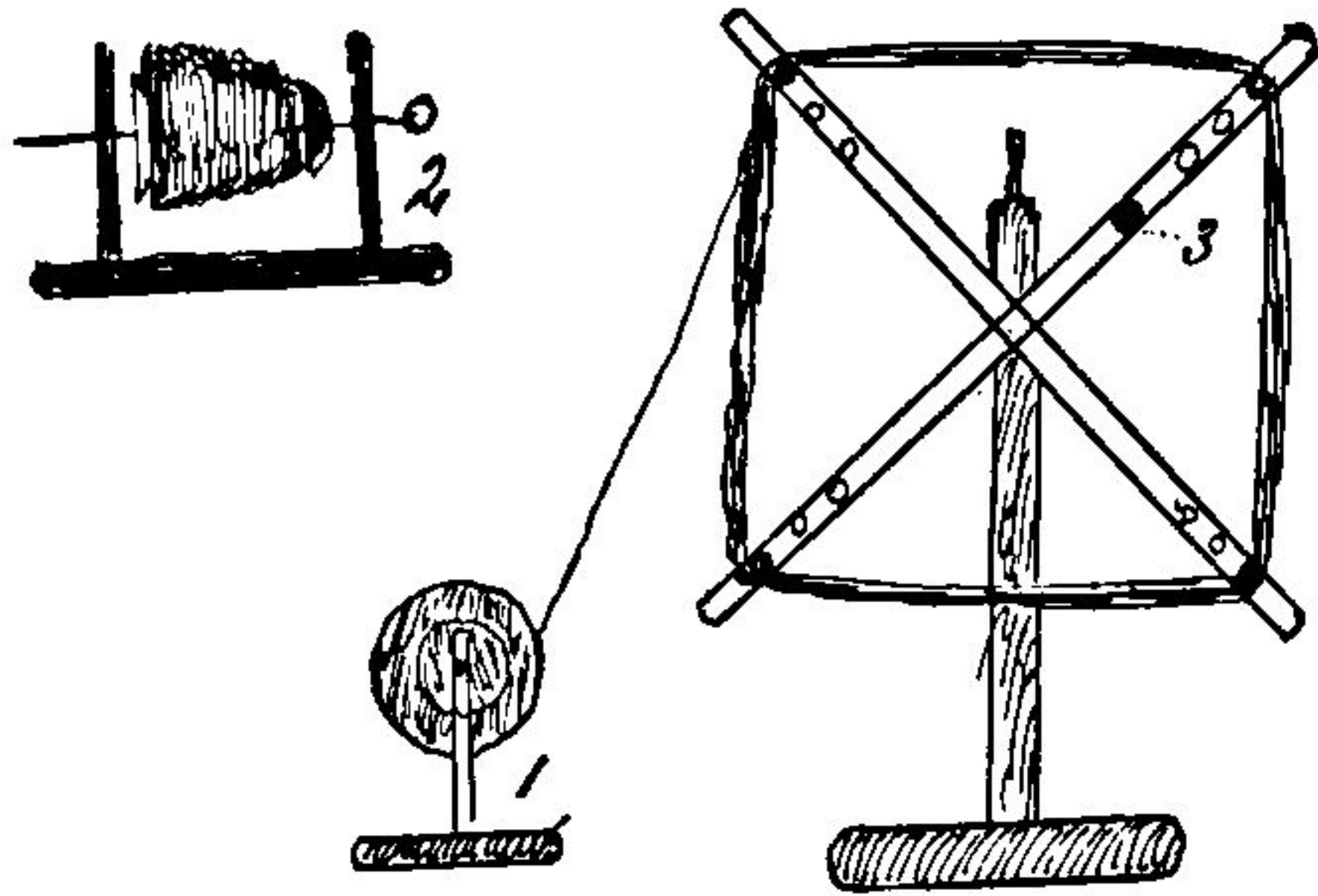

Hærretræ og Garnvinde paa samme Stativ.

1. Stol til Tenen, »æ Tjenstuel«.
2. Stol til Tenen, set fra Siden.
3. Haandtag i Korstræet til at dreje den rundt.

Den fyldte Ten blev anbragt i en Tenholder, »æ Tjenstuel«, nu var det forskelligt, hvad Garnet skulde anvendes til. Skulde det vindes i Nøgler, da maatte Vindepinden frem. At vinde Uldgarn var ikke haard ved Fingrene, noget helt andet var det, naar Hør eller Kamgarn skulde vindes, da maatte der benyttes et lille Stykke Tøj til at vinde om den Finger, Traaden skulde løbe over. Det lille Stykke Tøj kaldtes »æ Vindlæp«.

*

Et meget tydeligt Minde har de fleste ældre fra deres Barndom om Garnvinding.

Garnvinding foregik enten fra Tenen, der blev taget af Rokken og sat i »æ Tjenstuel«, eller ogsaa vandt man Garnet fra Garnvinden; det var da altid Garn, der var farvet.

Garnvinding blev man sat til i 7 Aars Alderen — og hørte paa den Maade sammen med Skoletidens Begyndelse.

Det var ikke bare Morskab at faa »æ Tjenstuel« med fyldt Ten paa sat frem og en Vindepind i Haanden og saa Ordre til at vinde et Nøgle af Garnet.

I Begyndelsen var det værste at faa lært at lægge Garntraaden rigtigt paa Nøglet, det vil sige ganske langsomt at dreje Nøglet, mens Vindingerne blev lagt.

Paa Bordet blev lagt et halvfærdigt Nøgle, man kunde se paa, men alligevel gik det ikke — flere Gange maatte man hen til Moder eller Bedstemoder, for at hun kunde vinde lidt og faa rettet de værste Fejl paa Nøglet. Det værste var, at hun saa maatte lade Spinderokken staa stille, og det maatte nødvendig ske. Det kunde derfor ikke stadig lade sig gøre at forstyrre.

Til at begynde med, da Nøglet var lille, kunde det til Nød gaa; men saa snart Nøglet blev større, var det de smaa Barnefinger, det blev galt med. Snart var der Krampetrækninger i een, snart i en anden, og i Haandleddene værkede det ligefrem af Træthed, men der var ingen Barmhjertighed, Garnet skulde vindes.

Det er let forstaaeligt, at de første Garnnøgler blev nogle uformelige Kugler, ja saa slemt var det, at Fader om Aftenen maatte vinde nogle af de værste Nøgler om igen.

Det var slemt at vinde fra Tenen, men at vinde det farvede Garn fra Garnvinde var næsten som at blive straffet. Garnet var under Farvningen blevet filtret, og derfor maatte der lempes og lempes, rykkes og strækkes for at faa Traaden løs, men forsigtigt, forsigtigt, for ellers gik Garnet itu, og Knuder maatte der nødvendig findes paa Garnet, »for saa bløw æ Wøwster gal«. Det er derfor ikke de gladeste Minder, der lever fra Garnvinden, Vindepinden med Garnnøglet, men der var ikke andet at gøre end bare hænge i; en Taare maatte af og til viskes af Øjnene.

En Gang imellem faldt en lille opmuntrende Bemærkning. Det kunde ogsaa for en Tid gøre godt. Til andre Tider var det mere bestemt, at nu skulde det snart være færdig, og saa fik man tillige at vide:

Vinde maa alle lære, at tabe kommer af sig selv. (De æ bejer o viend som o taaef).

Arbejde og Livsvisdom var den Tids Børneopdragelse. Mon vor Tid ikke burde lære lidt af dette?

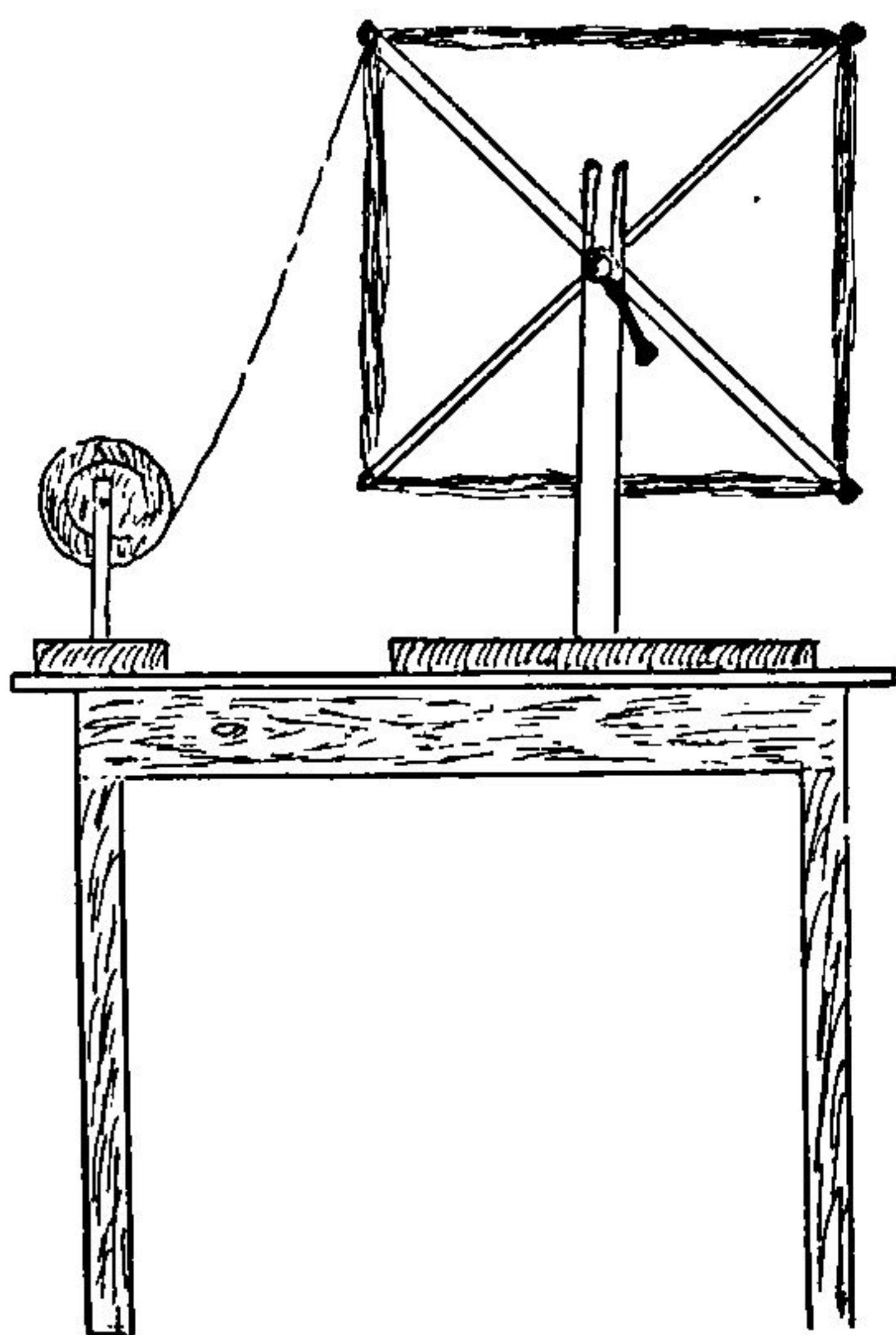

Fig. 1.

Fig. 1. Garnvinde og Hærvetræ til at staa paa Bordet, (hører til de ældre Typer).

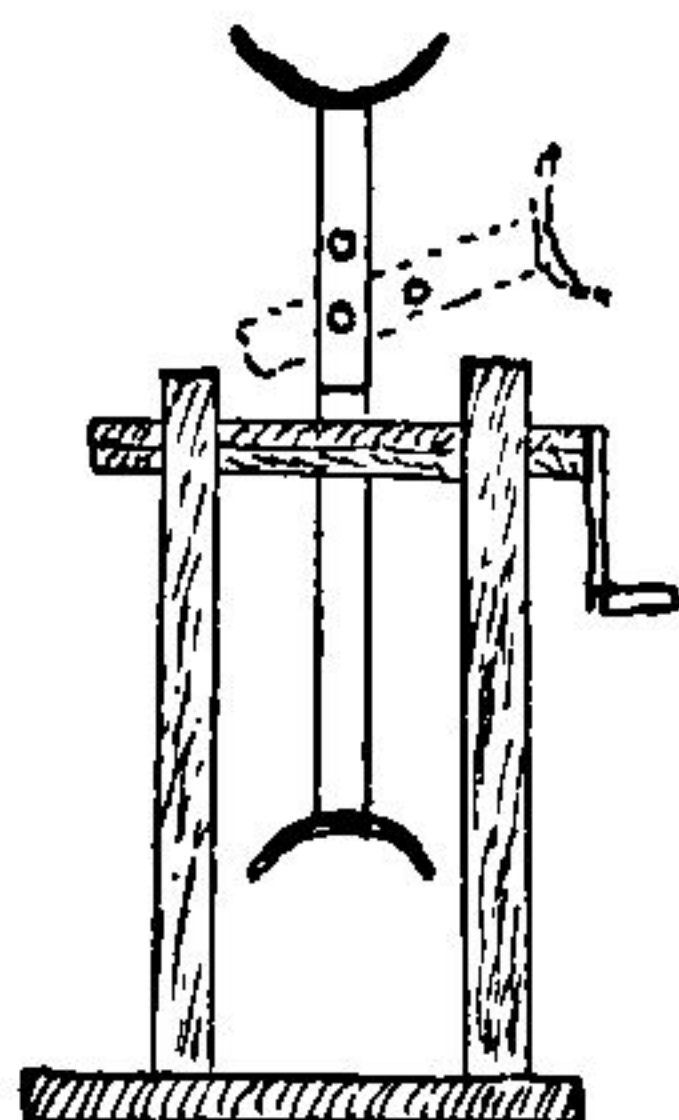
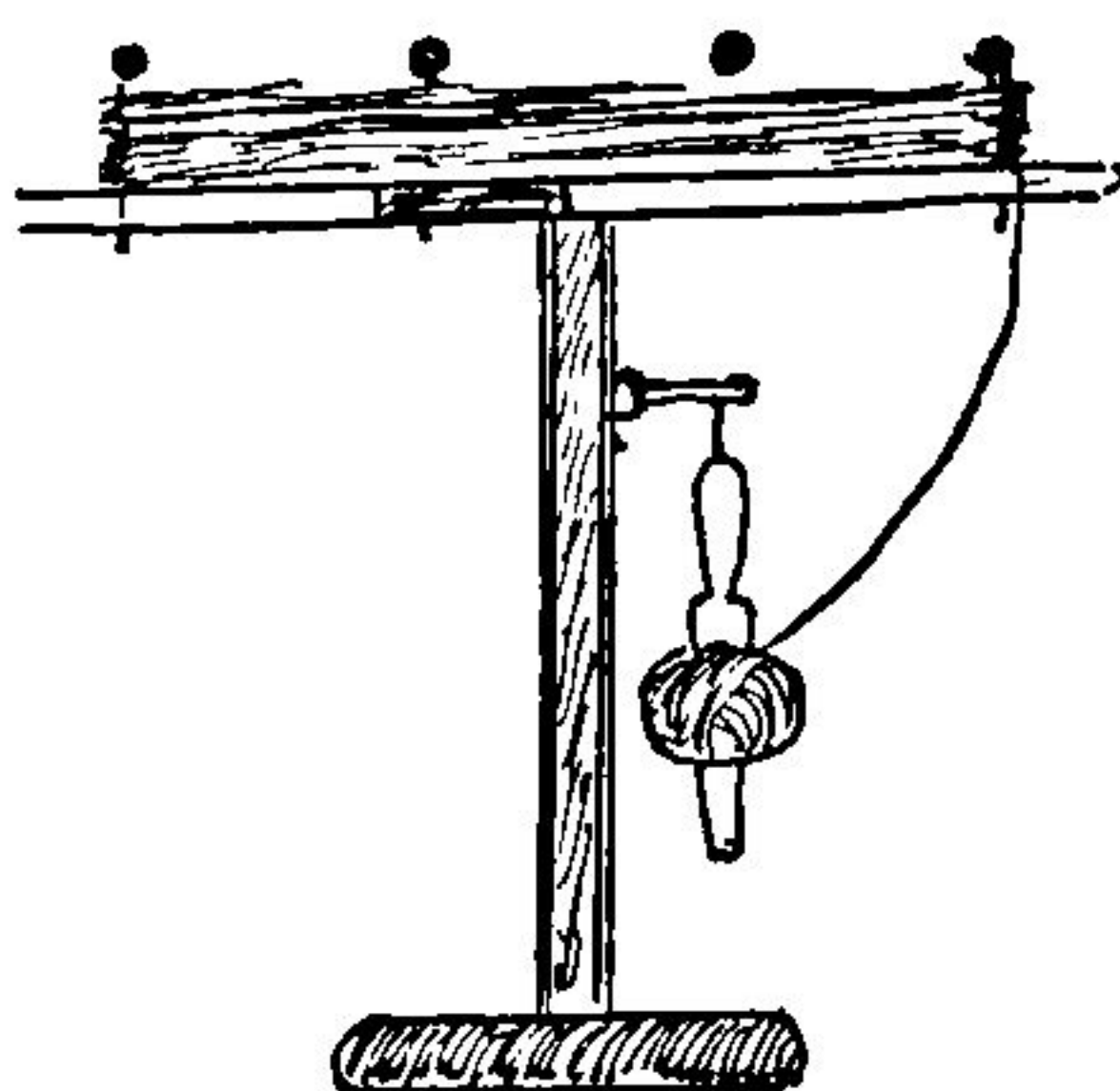

Fig. 2.

Fig. 2. Skitsen set fra Siden og Enden. Den ene Arm var med Led, saa den kunde bøjes ud til Siden for at faa Klausen paa eller af—og samtidig skulde hele Midterpartiet løftes op af Stativet.

Skulde Garnet farves, da maatte Hærvetræet frem, »æ Hærretræ«. Tenholderen, »æ Tjenstuel«, blev anbragt paa Gulvet, nøjagtig saaledes at Traaden kunde lægge sig over Pindene paa »Hærretræet«'s Arme; løb en Traad foran eller bagved, kaldtes denne en Hest; det maatte ikke ske, da Hestene altid sprang, og det hævnede sig, naar Garnet en Gang efter Farv



Garnvinde og Vindpind med paabegyndt Garnnøgle.

ningen skulde vindes i Nøgle. Hvor en saadan »Hest« Traad var sprunget, kom Enden pludselig, og hvor skulde den anden findes?

Naar Tenen var tom, og alt Garnet sad paa »Hærretræet«, kaldtes dette en Klaus. Den sidste Ende af Garnet blev i en Længde af ca. $\frac{1}{2}$ Alen lagt sammen til tre Traade og kaldtes »æ Klauesboend«, eller »æ Festelboend«. Dette Baand blev slaet omkring alle Traadene og korset i Midten, saaledes at der paa en Maade blev to Bundter. Dette Sted i Klausen, hvor Baandet blev krydset, kaldtes »æ Festelstej«.

Det var ofte en Fordel, naar Garnet var farvet, og det skulde vindes paa Nøgle, og Garnenden blev borte, at man kunde dele Klausen ved Fistelstedet, og der kom da to Ender frem.

Farvning med Indigo, kaldet »Ændneblo«.

Hjemmefarvning af Faarenes Uld eller Garn deraf er gammel Husflid. Farvestoffet, der brugtes, var forskellige Planter, og et af de mest kendte var Løgskind.

Naar Løgene er modne og tørre, sidder der nogle tynde, gule Blade eller Skind udenom den hvide Løgknold; de indeholder Farvestof.

Det var først, efter at Handelen med Indien bredte sig til vort nordiske Land, at den finere Farvning med Indigo kom frem. Kvinderne i Byerne lærte først dette Farvestof at kende og bruge, men efter en Tids Forløb lærte man det ogsaa paa Landet. Der fortælles, det var Kræmmerne, der udbredte Kendskabet til dette smukke og solægte Farvestof.

Kræmmerne var ligesom Handelsmændene og Drivverne den Tids Aviser; det var særlig fra Stavnsbaandets Løsning (1788), at den brede Befolkning kom mere i Berøring med en større Verden end Hjemmesognet. Det var Friheden og Ansvar, der var i stærk Udvikling, og Kræmmerne maa i den Forbindelse regnes med som Kulturspredere.

Disse vandrende Kræmmere var kloge Handelsmænd og Menneskekendere; de forstod at forevise deres Varer paa en smuk og tillige fristende Maade, saaledes at de altid fik solgt det ene eller andet.

Paa Ryggen bar Kræmmerne en Kasse, der var en Alen høj, lige saa bred og tolv Tommer dyb, og paa den ene store, flade Side var nogle Læder eller Skindremme fastgjort, saaledes at de kunde spændes over Skuldrene og igen til Kassen under Armene. Kassen faldt paa den Maade godt til paa Ryggen og Vægten paa Skuldrene.

Bredsiden af Kassen, der vendte udefter, var til at lukke ned eller til Siden, og saaledes oplukket saa man en hel Række Skuffer staa oven paa hverandre i hele Kassens Højde.

I disse Skuffer havde Kræmmerne mange dejlige Ting, lige fra de mindre Brugsgenstande til den fineste Pynt: Knive, Sakse, Naale, Traad, Knapper, Hægter, Brocher, Ørenringe, kulørte Silkebaand, Perlekæder og Ravsmykker m. m.

Kræmmerens Kiste, »Kramkiste«, kunde ingen sige

Nej til; det var en hel Festdag, naar han kom i Gaarden. Manden, Konen, Børnene samt Karlene og Pigerne kom alle til Stede og stod rundt om Bordet for at se paa Sagerne. Kræmmeren pressede aldrig for at handle, han var Elskværdigheden selv og ønskede bare at vise dem, hvad der var i Kisten. Han vidste, hvad det vilde have til Følge. Naar en lille Tid var gaaet, vilde de næsten købe noget alle sammen og til sidst for mere, end de havde Penge til. Pigerne blinkede til Karlene; nu var det lige, at en Ravhalskæde var passende. Kræmmeren var en udmærket Mellemmand, han forstod at snakke med Pigerne, og Karlene maatte betale.

I en Pakke under Armen havde Kræmmeren det mest eftertragtede: Silketøj og smukke Silketørklæder samt fine Kniplinger og en hel Del smaa Pakker indeholdende Indigo. Det var Konen i Huset, han henvendte sig til, naar Pakken kom frem, og meget sjældent skete det, at Silken blev forevist i de fattige, vestjydske Egne; kun paa de store Gaarde og hos Præstens blev der lukket op for Kniplingerne.

Kræmmeren havde Indigopakkerne liggende i den ene Skuffe, og naar Gammelmor havde regnet ud, hvor meget hun skulde købe til Uldtøjet og Garnet, hun havde liggende i Kisten, spurgte Kræmmeren om Farveresultatet fra sidste Aar og gav Oplysninger om, hvorledes det behandledes andre Steder.

Paa den Maade var Kræmmeren baade Sælger og Vejleder; han skulde altid sidde ned og have noget at spise, og alt imens maatte han fortælle om stort og smaat. De gamle Kræmmere kendte baade Slægt og Venner og var paa den Maade i Stand til at bringe Nyt fra Familie til Familie. I mange Dage efter, at Kræmmeren havde været i Huset, var der nok at tale om. Det var helt utroligt, saa meget han havde fortalt,

og saa ovre hos Naboens, hvad mon han d r havde sagt? Bare nu de havde husket at sp rge om det eller den. Nysgerrigheden voksede, der var ikke andet for, end de maatte over til Naboens for at sp rge og samtidig ogsaa fort lle.

Der skelnedes mellem to Slags Kr mmere, den fine Kr mmer, kaldet Silke- eller Kniplingekr mmeren (  Knepelskr mer) og Kramkistekr mmeren (  Kramkr mer). Begge havde de ens Kasse eller Kiste paa Ryggen, men Indholdet var forskelligt. Silkekr mmerens Ting var langt smukkere — som F lge deraf ogsaa dyrere, og desuden medbragte han Rullen med Silke og Kniplinger.

»  Knepelskr mer« k bte Kniplingerne i S nderjylland, ned langs Vestkysten og i T nder, Silket jet og de mange fine Smaating k btes i Hamborg. Naar Indk bet var gjort, begyndte Vandringen op langs Jyllands  stkyst.

I de bedrestillede Hjem i K bst derne og paa Herregaardene var der god Afs tning paa Kniplinger og Silket j, en Del Smaating solgtes der ogsaa. Efter at det bedste var solgt, vandrede han sydpaa igen ned gennem Jylland paa de fattige Hedeegne.

»  Kramkr mer« hentede Varerne i Flensborg. Han bes gte ogsaa  stkystens Byer og Herregaarde, men ops gte ikke Fruerne, det var Folkestuerne, de mindre Gaardmandsbrug og saa ikke mindst Landsbyerne inde i Hedeegnene. I hans Kramkiste var der ogsaa en Skuffe med Indigofarve.

Eftersp rgslen efter Indigo var ikke ret stor i Hedeegnene; man farvede ikke ret meget, for her fandtes nemlig en M ngde sorte eller graa Faar. Sorte Lam var h jere i Pris end hvide, hvilket skyldtes, at Ulden kunde bruges uden Farvning baade til Str mper og Vadmel. Selv om Ulden var aldrig saa sort, blev det

alligevel ikke kønt, naar det blev spundet og strikket eller vævet. Derfra Udtrykket: »De æ no et kjøen, de sjelfarret Tøj«.

Naar Talen var om Farvning med Indigo af Uld, Tøj eller Garn, skelnedes der mellem tre Farver, mørkeblaat, mellemblaat og lyseblaat, og man maatte saa selv regulere Farven ved det Kvantum, der anvendtes.

Farvningen med Indigo var meget simpel, men besværlig, da der ikke fandtes store Genstande, der var anvendelige til dette Brug. Gryden, der farvedes i, var en stor Jydepotte (Lergryde); større Gryder eller Kedler af Kobber var for dyre at anskaffe.

Uldgarnstøjet var, naar det kom fra Væveren, i Almindelighed 1½ Alen bredt, men ved Farvning og Valkning krympede Tøjet saaledes, at det kun blev 1¼ Alen bredt, hvoraf der til en Klædning brugtes ca. 7 Alen.

Lergryden (æ Farregryd) skulde være saa stor, at den kunde rumme disse 7 Alen Tøj, for at hele Klædningen kunde faa nøjagtig samme Farve; det var nemlig umuligt at farve to Stykker Tøj helt ens.

Farvning med Indigo (Ændneblo) kaldtes kold Farvning, hverken Farven eller Tøjet skulde koges og skulde derfor tilsyneladende være nemt; men det var ikke desto mindre baade besværligt og vanskeligt, for undertiden vilde Farven ikke forenes med Uldhaarene i Garnet eller Tøjet.

»Æ Farregryd æ stede« — eller »Saa tvære haaer mi Farregryd da aalde wat«, kunde man høre Konen beklage sig.

Ved Farvningen blev Tøjet eller Garnet stoppet i Gryden, derefter fyldt med Urin, hvori Farven opløstes, og heri skulde Tøjet saa ligge og trække. Hvor længe var der ingen, der kunde forudsige; i Vintertiden kunde det tage en hel Maaned, om Sommeren

gik det langt hurtigere, hvis ellers Gryden ikke var »stede«.

Det var ikke sjældent, at Gryden fik Lov at staa baade et halvt og et helt Aar uden at blive benyttet. Farvegryden var ikke behagelig at have i Huset; den gamle Urin gærede og havde en ulidelig Stank; men det var umulig at anbringe Gryden noget andet Sted. I Laden vilde Frostens ødelægge Gryden, i Stalden blev den slaaet itu; den almindelige Plads var ved Siden af eller ovenpaa Bageovnen, her var baade lunt og tørt.

Om Sommeren, naar der laa en Bunke gammel Gødning i Møddingstedet, blev Gryden sat ned i dette, saa dybt, at Randen lige sad op over, Varmen fra Gødningen havde den heldige Indflydelse paa Gryden, at Farvningen foregik langt hurtigere.

Hvis Farvningen lykkedes, blev Tøjet eller Garnet med nogle Dages Mellemrum undersøgt, nogle Traade blev rykket ud og tvundet tilbage. Naar de inderste Uldhaar var fuldstændig gennemfarvet, var Farvningen færdig, og Tøjet eller Garnet blev da hængt op lige over Gryden, saaledes at Farven kunde løbe at Tøjet og ned i Gryden. Naar det ikke dryppede mere, blev noget frisk Urin hældt over Tøjet for at skylle endnu mere Farvestof ned i Gryden, det gjaldt om at spare paa Farven, saaledes at et nyt Stykke Tøj eller Garn kunde farves bagefter. Man fortsatte hermed, indtil Farvestoffet var opbrugt. For hver Farvning blev det tyndere og tyndere, og de sidste Stykker Tøj eller Garn blev lyseblaat eller tyndblaat (tyndblo), som nogle sagde.

Tøjet eller Garnet maatte skylles i mange Hold Vand og hænges i frisk Luft flere Dage for at faa den grimme, gærede Urinlugt bort.

Ved Farvning af Strømpegarn til finere Brug blev

Garnet delt i ganske tynde Vindinger (Klauser), hvorom der for hver ca. 8 Tommer fast og tæt blev bundet eller »saaret« noget Hørtraad, saa det dækkede et Stykke paa ca. 1 Tommes Længde. Det skulde bindes saa fast, at Farvestoffet, mens Garnet laa i Farvegryden, ikke kunde trænge ind under Bindingen. Naar Garnet var farvet, skyllet og tørret, blev Bindingerne skaaret bort. Resultatet var Garn i en smuk blaa Farve med hvide Pletter. Dette Garn kaldtes afbundet og Strømperne afbundne »Huser«.

Efter den Tids Mode var det meget fint; lyseblaa, mellemlaa eller mørkeblaa afbundne Strømper var Herremode, og det ansaas for meget fattigt, hvis ikke den unge Mand paa sin Bryllupsdag mødte i afbundne Strømper.

Kvindernes Strømper var for det meste ensfarvet, eller ogsaa havde de to eller tre Kulører strikket i Striber eller Ringe om Benet. Meget Garn til Damestrømper farvedes i Løgskind. Det gule Garn anvendtes ogsaa til Borter eller Striber i Dametøj, idet Farven var lige saa ægte som Indigo.

Løgskindsfarvningen var varm Farvning, modsat Indigo, som var kold Farvning. Løgskindet og Garnet kogtes sammen i ca. 1 Time, det var noget, enhver kunde udføre. Derfra det haanlige Udtryk: »Haaer do et andt end Løgskindshuser?«

I Aarene 1840 til 1860 forsvandt de sidste Farvegryder paa Landet. Kræmmerne vandrede heller ikke mere, nu købte man Indigofarven hos Farvehandlerne i Ribe og Varde. Farvegryderne i Købstæderne var borte allerede før Aar 1800. Herefter var det den sorte Farve, der blev Modefarve, eller rettere den sorte Farve var varm Farvning, derfor hurtig, nem og renlig.

Til sort Farvning anvendtes Bruntræ eller Blaatræ, som indførtes fra Mexico og Indien. Træet blev i store

Blokke eller Stammer sejlet til de nordiske Lande, hvor de blev høvlet eller raspet og bragt i Handelen under Navnet Brunspaan.

En stor Del af Træet blev høvlet og raspet af Forbryderne i Fængslerne, deraf Navnet Rasphuset og Udtrykket: »Han haaer tjent i æ Rasphus (Tugthus)«.

Omkring Aar 1800 strandede der udenfor Fanø og Manø et Skib, ladet med Blaatræ, og slet ikke saa lidt deraf drev i Land. Paa Strandauktionerne købte Ribes Borgmester Træet, som førtes til Ribe, hvor de fattige og arbejdsløse maatte raspe det for at tjene Føden. —

Til Farvning med Brunspaan (Blaatræ) anvendtes til et Pund Tøj eller Garn: 1 Lod kromsurt Kali, $\frac{1}{2}$ Pd. Brunspaan.

Kromsurt Kali opløstes i Vand, der bragtes i Kog, og i dette kogtes Garnet eller Tøjet en halv Time, blev derefter afkølet og befriet for det meste Vand, men ikke skyllet, kom atter i kogende Vand, der forud havde kogt 1 Time med Brunspaanet. Efter at Tøjet eller Garnet var kommet i denne kogende Farvevædske, kogtes det atter en Time under stadig Omrøring og havde da en smuk dyb, sort Farve. Det var dog først, efter at Tøjet var skyllet i adskillige Hold Vand og tørret, at det rigtig kunde bedømmes, hvor smukt sort det var.

En slem Fejl ved den sorte Farve var, at den ikke kunde taale Sommersolen, Tøjet fik et grønligt Skær, og efter flere Aars Forløb blev det næsten grønt. Det var ikke som den gamle blaa Indigofarve, der var fuldstændig solægte og blev næsten kønnere, som Tiden gik.

Det varede ikke mange Aar, før Kvinderne lærte at farve Ulden sort og i denne blande noget hvidt. Man fik en smuk Blanding, hvis man brugte 1 Pund

sort Uld til $\frac{1}{2}$ Pund hvid, og Tøj lavet heraf benævnedes »blænd Tøj« og Hoserne, der var lavet af Garnet, »blænd Huser«. Garn af nævnte Blanding kaldtes ogsaa »sammelkaaret Gaaen«. De, der var lidt mere med Tiden, sagde dog meleret Garn eller Tøj.

Til sort Farvning anvendtes ikke Lergryder (Jydepotter), den stærke Hede og Kogning kunde de ikke holde til. Der brugtes Malm eller Jerngryder, som de kaldtes.

Disse Gryder anvendtes nogle faa Aar efter Fremkomsten næsten til alt, og Jydepotterne forsvandt.

Jerngryden skulde efter Farvning renses for at kunne bruges til noget andet, og det foregik ved at fylde Gryden med Kartoffler eller Rug, koge dette og lade det staa til næste Dag, hvorefter Gryden blev vasket og skyllet, og den var da ren som aldrig før.

Det var ikke alene sort, der hørte til som Hjemmefarvning, der var ogsaa graa, højrødt og gult.

Farverecepterne var følgende: Sort Farve til 1 Pund Garn: $\frac{1}{2}$ Pund Brunspan, 1 Lod kromsurt Kali (Karlsten).

Graa Farve til 1 Pund Garn: 4 Lod Smak, 1 Lod Vitriol (Faltrin), 1 Lod rød Vinsten.

Højrød Farve til 1 Pund Garn: 1 Lod Cochenille (meget dyrt), tørrede Skjoldlus, $\frac{1}{2}$ Lod Tinsalt, $\frac{1}{2}$ Lod hvid Vinsten.

Indigoblaa til 1 Pund Garn: 1 Lod Indigo, Urin.

Gul til 1 Pund Garn: $\frac{1}{2}$ Pund Gulspan, 1 Lod kromsurt Kali.

Indigo solgtes i firkantede Klumper (omtrent Terninger) og vejede ca. $\frac{1}{4}$ Pund eller 8 Lod.

Farvehandlerne skulde være godt hjemme i det vestjydske Sprog og forskellige Udtryk, samt kende de forskellige Farverecepter. Køberne forlangte sort, graa eller gul Farve til 1—3—5 eller 8 Pund Garn,

Uld eller Tøj, ligesom de havde. De fleste anede ikke, hvad Farvestoffet var eller Navnet dertil, men vidste, hvorledes det skulde anvendes.

I 1870erne var Th. Bøggild i Ribe kendt som den Mand, alle skulde købe Farve hos. Mislykkedes Farvningen, var Farven uden Skyld, thi hvad der købtes hos Bøggild var godt.

I Th. Bøggilds Forretning blev alle høfligt og nobelt betjent, aldrig blev nogen misforstaaet eller gjort til Grin, fordi der blev sagt noget mærkeligt eller forkert.

Bondemanden eller Konen sagde: »A ska ha swot Farre te tov Pund Gaaen, jen Pund Brovensboend (Brunspan) o tov Lod Karlstien (kromsurt Kali)«.

Nogle sagde i Stedet for Karlstien Kromsukarl og andre Kromswot. Til de andre Farver var Benævnelserne lige saa mærkelige og misvisende.

Naar der købtes Indigo, skelnedes der mellem to Slags, en god og en daarlig, Bombay Indigo til 40 Øre pr. Lod og Madras Indigo til 20 Øre pr. Lod. Den gode Indigo var lettere at farve med og drøjere i Brug.

— — —

Hjemmefarvning hører nu til en svunden Tid. Slægternes Erfaring paa dette Omraade er samlet i Farverierne, meget af den gamle Viden har været Genstand for Forsøg i Fabrikkernes Laboratorier og været et Fingerpeg i den rigtige Retning for at kunne farve saa smukke kulørte Stoffer, som vi i vor Tid ser i Butikkerne og Klædelagrene.

