

Af Plovens Historie.

Ved *H. K. Kristensen.*

I Tidsskriftet »Sprog og Kultur« 1938 har Axel Steensberg skrevet en Afhandling om »Den nordvestjyske Hjulplov«. Hermed fortsætter han det grundige og indgaaende Studium, han har paabegyndt af vore Landbrugsredskabers Historie, og som har baaret Frugt i tidligere Afhandlinger i historiske og arkæologiske Tidsskrifter.

I Afhandlingen om »Den nordvestjyske Hjulplov« er der ogsaa en Beskrivelse og et Billede af en Hjulplov af den vestjyske Type, som er konstant fra Limfjorden til Ribe. Den *vestjyske Hjulplovs* karakteristiske Egenskaber er følgende: Det højre Hjul, som under Pløjningen skulde gaa i Furen, er lidt større end det venstre. Der er Lunstikker for Hjulnavene. Langjernet har været fastgjort og indstillet ved Hjælp af en halvmaaneformet Kile. Muldfjælen er meget lang, og Ploven har kun een Handel.

1770 lod Landhusholdningsselskabet afholde nogle Plovprøver. Den Plov, der sejrede i Konkurrencen, var en ny, Selskabet havde indforskrevet fra Falkenstein ved Tønsberg i Norge. Det var *Svingploven*. Alligevel gik der snart 100 Aar, før Svingploven fortrængte den sidste Hjulplov fra Pløjemarken.

Og her i Vestjylland var der en anden Plov, der

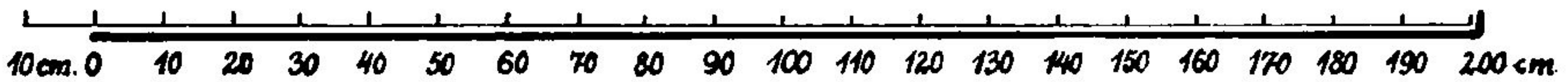
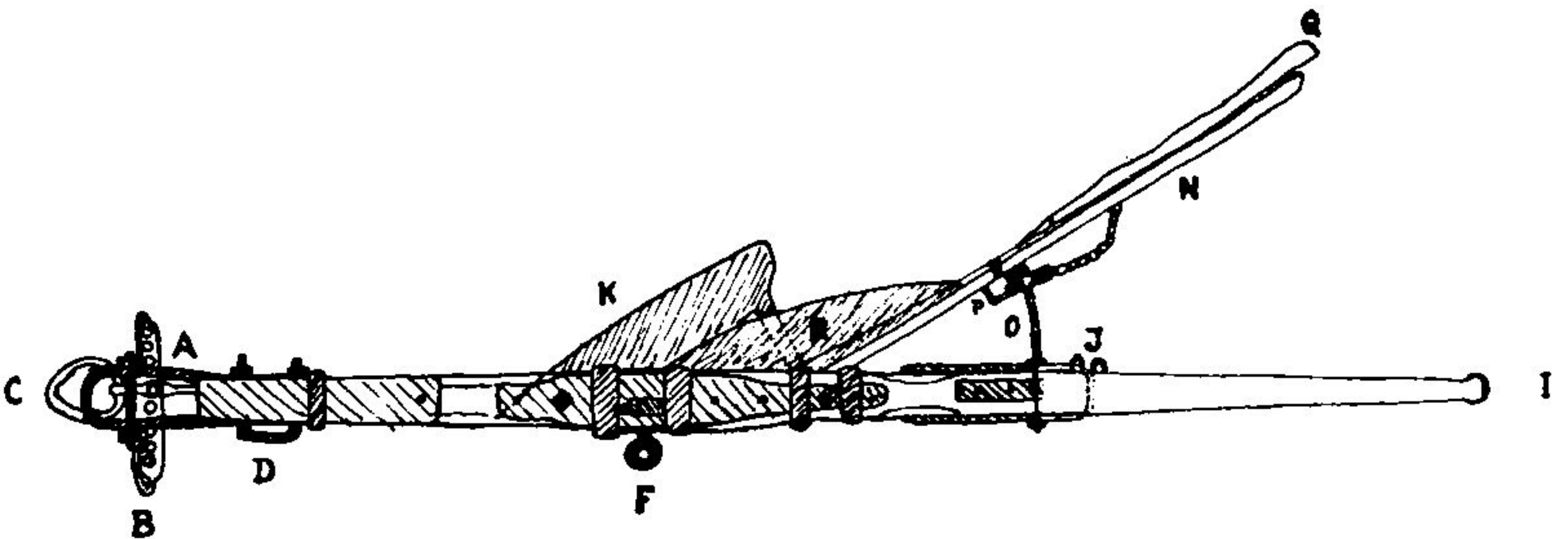
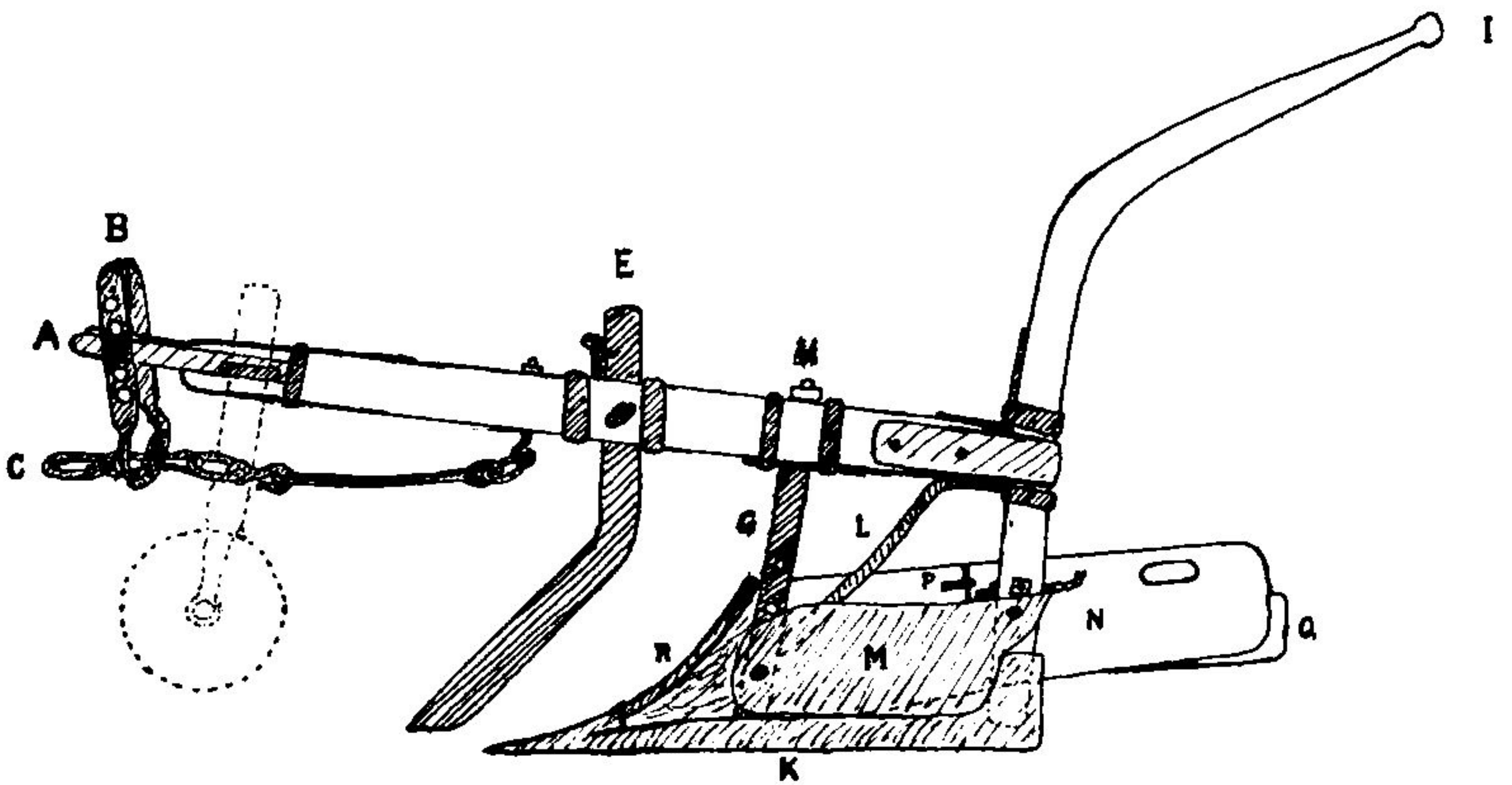

Asel Steenberg 1936

Trilleplov fra Aastrup.
(Ladelund Landbrugsmuseum, — Efter »Sprog og Kultur« 1936).

i denne Tid sine Steder spillede en stor Rolle, nemlig *Trilleploven*. Den har Steensberg beskrevet i »Sprog og Kultur« 1936. Omkring 1800 var den saa almindelig i Vester og Øster Horne Herreder, at den der næsten havde fortrængt Hjulploven. I Skast Herred brugtes den ogsaa meget og bredte sig over hele Vestjylland til Limfjorden og mod Syd et Stykke ned i Sønderjylland. Trilleploven ligner Bagploven af en Hjulplov, i Stedet for Hjulplovens Forstel med Hjulene har den kun et enkelt lille Trillehjul med Skaft, der ofte har Takker, saa man ved Hjælp af Kiler kan indstille det i Aasen (»æ Bøm«) og dermed bestemme, hvor dybt der skal pløjes. Desuden var Aasen lige og kortere end hos Hjulploven.

Ogsaa Spørgsmaalet om, hvor Trilleploven stammer fra, har Steensberg behandlet. Det kunde tænkes, at man engang i Middelalderen har omdannet Arden til Plov, og at det saa i Vestjylland er endt med Trilleploven. Men den ældste skriftlige Efterretning, man har om Trilleploven, taler imod denne Antagelse. Thøger Reenberg Teilman til Endrupholm skriver nemlig 1763, at i Skast Herred har nogle faa »begyndt med Plove uden Hiul, som drages lige saa læt af 2de Heste, som den sædvanlige af 4 — hvor Jorden ey er steenig — men siden de fleste Steder findes Steen paa Aggerne, nemlig Broesteen, skjønt ingensteds i Mængde, blive de fleeste endnu ved dend gl. Maade.«

Hvis Trilleploven er noget nyt 1760, maa den altsaa enten være en selvstændig vestjysk Opfindelse eller indført. Steensberg tør heller ikke her sige noget helt afgørende, men mener dog, at den kan stamme fra Flandern eller Brabant, hvor der findes en Plov med lignende Takindstilling af Hjulet. Og fra Vestjylland var der i det 18. Aarhundrede en livlig Forbindelse med Holland.

— Imidlertid forekommer det mig, at man maa overveje endnu et Forhold. — Naar man gennemgaar gamle Skifteforretninger, vil man jævnlig finde nævnt »en Plov med sit Behov«. Men det sker endda slet ikke saa sjældent, at man ved Skifter fra det 17. Aarhundrede kun finder nævnt en Bagplov som eneste Pløjeredskab paa Gaarden, Det var f. Eks. Tilfældet paa en Gaard i Tarp, Lunde Sogn, hvor der 1664 holdtes Skifte efter Fæsteren Chr. Madsen, der havde været Herredsfoged i Vester Horne Herred. Her nævnes kun »1 Bagplov med Jern og Tilbehør«, vurderet til 1½ Dl. Det maa bemærkes, at Boet var insolvent, saa Arvingerne fragik Arv og Gæld som saa mange andre efter Svenskekrigene, og Skiftet slutter med en Akkord, hvorefter Kreditorerne kun fik 33⅓ % af deres Tilgodehavende.¹⁾ — Ved et Skifte paa en Gaard i Ovtrup By og Sogn 1664 fandtes der heller ikke andre Plove end en Bagplov med Jern, sat til 4½ Mark. Ogsaa her fragik man Arv og Gæld.²⁾ I Vit tarp manglede en Gaards eneste Plov Hjulene, Skiftet nævner nemlig »1 Bagplov med Stelde,« d. e. Akksen, der bar Hjulene³⁾.

Hvis det virkelig har været nogenlunde almindeligt i sidste Halvdel af 1600erne, at fattige vestjyske Bønder har haft Hjulplove uden Hjul, har det næppe altid været muligt for dem at laane sig frem. Hvis man da har hjulpet sig, saa godt man kunde, og pløjet alene med Bagploven, vilde man snart opdage, at det hjalp under Pløjningen, hvis man fastgjorde en Stang med en Slæbesko eller en Trille ved Aasens Forende; det støttede og regulerede. — Og saa havde man Begyndelsen til Trilleploven. Den kan saa senere være forbedret med den kunstfærdige Takindstilling, som hjemvendte Vestjyder kunde have lært at kende i Holland.

For om muligt at komme til Klarhed over dette Spørgsmaal har jeg gennemgaaet omtrent 100 Skifter fra Tiden 1725—58.⁴⁾ Langt de fleste er fra Billum, Janderup og Aal Sogne, nogle dog fra andre Sogne i Skast og Vester Herred. Billum var netop et af de Sogne, hvor Trilleploven ret tidlig var blevet almindelig. 1808 siger Begtrup: »I Nærheden af Hjerting, f. Ex. i Billum Sogn haves en Plov uden Hjul med en Trille foran i Aasen«.

Alligevel fandt jeg ingen Redskaber nævnt i Skifterne, der kunde tydes som Forløbere for Trilleploven. Jeg kunde ikke af Skifteprotokollens Oplysninger finde Holdepunkter til at slutte, at man havde pløjet uden Forstel eller med en Trilleplov. I Almindelighed var der kun 1 Plov paa Gaardene. Naar den omtales som »1 Plov med Jern, Stelde og Hjul«, er der jo ingen Tvivl om, at det er en Hjulplov. Undertiden staar der kun »1 Plov« eller »1 Plov med Jern og Behov«. Alligevel menes her utvivlsomt Hjulploven. Registrene er nemlig ført med en saadan Omhu, at man rolig kan gaa ud fra, at det udtrykkeligt vilde være blevet bemærket, hvis det ikke havde været Egnens almindelige Plov. Man kan derfor sige for disse vestlige Sognes Vedkommende, at Trilleploven ikke her har udviklet sig af den hjulløse Bagplov, forarmede Bønder pløjede med i Tiden lige efter de ulykkelige Svenskekrige. Derimod fandt jeg i et meget stort Antal Tilfælde, at Skifterne indeholdt sikre Vidnesbyrd om Egnens Forbindelse med Holland; dels havde man Slægtninge i Holland, og dels havde man hollandske Møbler og Husgeraad. Og i et Tilfælde fandt jeg endogsaa, at man benyttede indførte hollandske Dele paa et Landbrugsredskab. I et Skifte ^{22/1} 1751 efter Anders Nielsen i Janderup nævnes »4 Stk. hollandske skiener til 2 Hjul = 2 Rd.« I ældre

Tid beslog man undertiden Hjulene med Jernskinner i Stedet for at benytte Hjulringe; mange Hjul var overhovedet ikke forsynet med Jern. Og Hjulringe er af temmelig ny Oprindelse paa vor Egn.

Naar man kunde indføre Dele til en Vogn fra Holland, maatte man ogsaa kunne indføre Dele til en Plov.

-
- 1) V Horne Herreds Ting 1664 4/4.
 - 2) H. K. Kristensen: Ovtrup Sogn, 272.
 - 3) Anf. St. 360.
 - 4) Hesselmeds Skifteprotokol.

Jeg takker »Institutet for jysk Sprog og Kulturforskning« for venligt Laan af Klicheen S. 38.

Plov og Pløjning.

Af *T. Tobiassen Kragelund.*

Ploven.

Nedenstaaende Optegnelser om Ploven og Pløjning er fra Hunderup Sogn, Ribe Amt.

Hjulploven kan kun meget faa af nulevende Slægter huske i Brug. Min Fader, født 1844, har paa Fødegården, der altid havde et Spand Stude og et Spand Heste, pløjet med Studespand og Hjulplov.

Studespandet var særlig godt til Hedepløjning med Hjulploven og tillige ved Mergelkørsel, ligesom det var meget anvendeligt i Sommertiden, naar Høet skulde hentes i Marsken, der ofte laa langt borte.

Hestespandet derimod benyttedes til det lettere og hurtigere Arbejde, saasom Kørsel, Harvning og Pløjning paa Gammemarken.

Hjulploven var meget tung og uhaandterlig, men gjorde et godt Stykke Arbejde, særlig vendte den Jorden godt og benyttedes derfor ogsaa nogen Tid efter, at Svingploven var taget i Brug, som før nævnt særlig til Hedepløjning (Hedebrækning).

De gamle, tunge Hjulplove forsvandt fuldstændig efter Treaarskrigen, og man hørte næsten ikke mere Hjulploven omtale. Men i 1884 og Aarene derefter, da Andelsmejerierne blev bygget, var det fornøjeligt, at se Resterne af de gamle Hjulplove.

Mælkevognene hentede paa den Tid ikke Mælken ved Gaardene, hver Gaard maatte levere Mælken ved Vejen, og hertil maatte et Befordringsmiddel.

I Laden eller paa Loftet laa Hjulplovens Hjul, der nu kom frem og var udmærkede til smaa Haandvogne til Mælketransporten fra Gaarden til Vejen.

Det var ganske morsomt at høre de mange dengang fortælle om Hjulploven, naar de saa de smaa Haandvogne.

Min Fader fortalte om StudespanDET for Hjulploven, hvorledes Studene sindige og sikre trak Ploven gennem den tæt tilgroede Hedejord, der var fyldt med Sten og store Vidjebuske. Vidjebuskene kunde spænde over en Omkreds af 4 a 5 Alen og var saa sammenfiltret i RodnettET, at det hele var en samlet Enhed.

Kom Hjulploven rigtig ind i en saadan Vidjerod, og Studene mærkede Modstanden, da kunde et opmuntrende Tilraab fra Pløjemanden som »O' saa! Hyp! Hyp!« faa Studene til at lægge uanede Kræfter i Træktøjet, og hvis dette holdt, og Ploven ligesaa, løsnedes den store Jordflade sig med Vidjebusken.

Var dette sket, standsede man, for med Spaden at faa Busken hugget løs og faa Ploven fri. Vidjebusken var nu langt lettere at tumle med end hugge i den faste Hedejord, der var fyldt med den stærke Vidjerod.

Blev Hjulene paa Ploven under Pløjearbejdet tørre, og Smørelse var glemt, da maatte, fortalte min Fader, en Hedemus, Snog eller et Firben ofre Livet og stoppes ind i Pløjehjulet.

Hjulplovens Raab om Smørelse kunde høres langt bort, men særlig uudholdeligt var det for de to, der pløjede.

En af Hjulplovens store Ulemper var, at der ved Hedepløjning altid skulde to Mand til at pløje. Pløjemanden havde nok at gøre med at styre Ploven,

og der maatte derfor en Mand til at passe Hestene.

Navnene paa Hjulplovens enkelte Dele husker jeg ikke.

Sammen med Hjulploven fandtes der paa alle Gaarde en lille Trilleplov en meget enkel Plov, men med Muldplade af Træ ligesom paa Hjulploven. Paa Muldpladen var der sømmet en Del Jernskinner, for at Træet ikke skulde slides alt for hurtigt, Jorden var nemlig meget stenet.

I Forhold til Plovstjerten paa den sjællandske Krog havde Aasen paa Trilleploven en noget større Stigning fremefter og lige foran Langjernet sad et Hjul, der kun var halvt saa stort som Hjulplovens Hjul, derfor Benævnelser Trille.

Trilleploven blev benyttet til de to sidste Furer i Ageren for at komme tættere paa Diger og Hegn; den store Hjulplov skulde have for megen Plads.

Overgangen fra Hjulplov til Svingplov var et meget stort Fremskridt for Landbruget og skete som før nævnt paa de fleste Gaarde lige efter Treaarskrigen.

Det var Soldaterne, der lærte mange Landmænd den rette Anvendelse og Brug af Svingploven, der sparede Hestene og Studene, sammenlignet med Hjulploven, for store Kraftanstrengelser.

Svingploven var udelukkende af Jern og sikkert af den Grund, at der ikke i Vestjylland forefandtes Skove, hvor man kunde hugge Træ.

I Landsbyen Kragelund i Hunderup Sogn boede der en ung Smed, kaldet Kraglund Smej. Han havde efter udstaaet Læretid været paa Valsen for forskellige Steder at lære hos dygtige Mestre, men kort Tid før Treaarskrigen var han begyndt som Smed i Kragelund.

Blandt Soldaterne, der under Krigen laa indkvarteret rundt paa Gaardene, var der ogsaa Smedesvende. Disse søgte til Smeden i Kragelund, hvor de baade

var til Glæde og Nytte. Smeden — Hans var Navnet paa den Kraglund Smej — lærte adskelligt af de fremmede Smedesvende. Det var maaske en af Grundene til, at Kragelund Smed blev kendt og søgt som Plovsmed.

Alle vidste, at en Svingplov fra Kraglund Smej havde den rette Form og faldt godt i Haanden under Pløjningen; han forstod alle Plovens Finesser. Ved Langjernet sad de rigtige Kiler og Stillekiler, og Styretøjet, Fortøjet i Ploven, var rigtigt lavet; det kunde flyttes op og ned. Kammen i Styretøjet, hvor Krogen til Hammelstokken blev fæstnet til, var ogsaa snildt lavet.

Kraglund Smej kunde hærde eller »hwæsse«, som Udtrykket var, Plovens Skæretøj. Langjern og Plovskær blev lavet af Staal og skulde for at være godt, have en passende Haardhed ved Hærdningen, saa det længe kunde holde sig skarpt.

Kraglund Smejs Plove var kendte Svingplove, der i Brug var lette at styre og kunde vende skønne og regelmæssige Furer.

Efter at Hjulploven og Trilleploven var havnet i Huggehuset, fandtes paa Gaardene kun en Plov, nemlig Svingploven, som en enkelt Gang blev lavet om til Undergrundsplov. Muldpladen og Landsiden blev skruet af, og den var da brugbar til at løsne Undergrunden.

En enkelt Gang blev der reolpløjet, det vil sige, først en tynd Fure og saa i denne en dyb Fure.

Den eneste Plov, der fandtes udover Svingploven, var Hyppeploven til Kartofflerne.

Hyppeploven var udelukkende af Træ ligesom den sjællandske Krog, men med to Haandtag eller Styrestænger. Der var tillige to Stykker Brædder sømmet paa hver Side af Sulen til at skubbe Jorden ud til

hver Side med. Snuden, det eneste Stykke Jern, der var paa Ploven, bøjede lidt nedefter og gjorde, at Ploven under Arbejdet søgte ned i Jorden.

Aasen (»æ Böm«) paa Hyppeploven var ca. 2½ Alen lang og havde hverken Smedejerns Krog eller Kam, men der var boret et Hul gennem Forenden, og til dette Hul var bundet en Svingle til Hesten.

Hyppeploven var et meget primitivt Redskab, men blev en kort Tid paa Aaret meget benyttet.

Til to mindre Landsbyer, f. Eks. Hunderup og Kragelund, var een Hyppeplov nok. I de faa Dage, Kartofflerne skulde hyppes, var Ploven ogsaa i Gang fra Gaard til Gaard lige fra Solen stod op, til etter den var gaaet ned.

— — —

Svingploven blev som før nævnt smedet af Sognets eller Nabosognets Smed. Enkelte Smede brugte dog noget af Hjulplovens Træ, Stjert og Haandtag, men ikke i stor Udstrækning.

Kragelund Smed brugte kun Jern. Plovens vigtigste Del var »æ Böm« (Aasen) med det i Forenden anbragte indviklede Fortøj (Træktøj, »æ Reguliærtøj«). Længere tilbage, omtrent midt paa Aasen, var et Hus til Langjernet (»æ Laangjaenshus«), og lidt længere tilbage igen en Aabning, hvor Sulen blev svejset fast, og igen et Stykke tilbage paa Enden af æ Böm blev Haandtagene svejset til.

Haandtagsjernet gik et Stykke nedenfor Aasen og kaldtes Bagsulen.

De to lange Haandtagsjern eller Styrestænger kaldtes »æ Handeder«. I øverste Ende var Jernet tilspidset, bøjet lidt nedefter og paasat et Stykke Træ og dannede Haandtagene.

Det ene Handet eller Styrestangen fortsatte i lige Linje med æ Böm og var et svært og stift Stykke

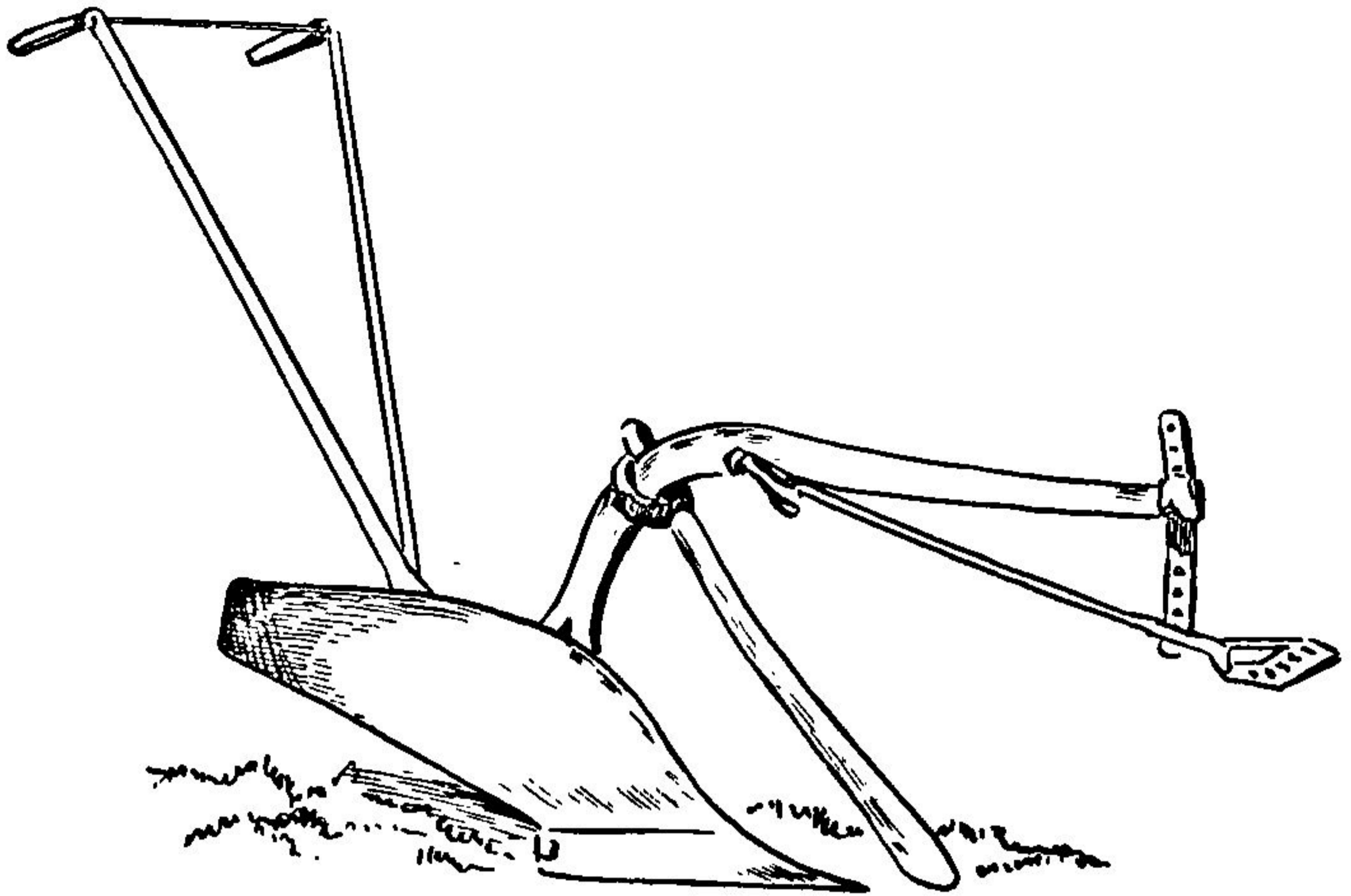

Haandsmedet Svingplov fra ca. 1900.

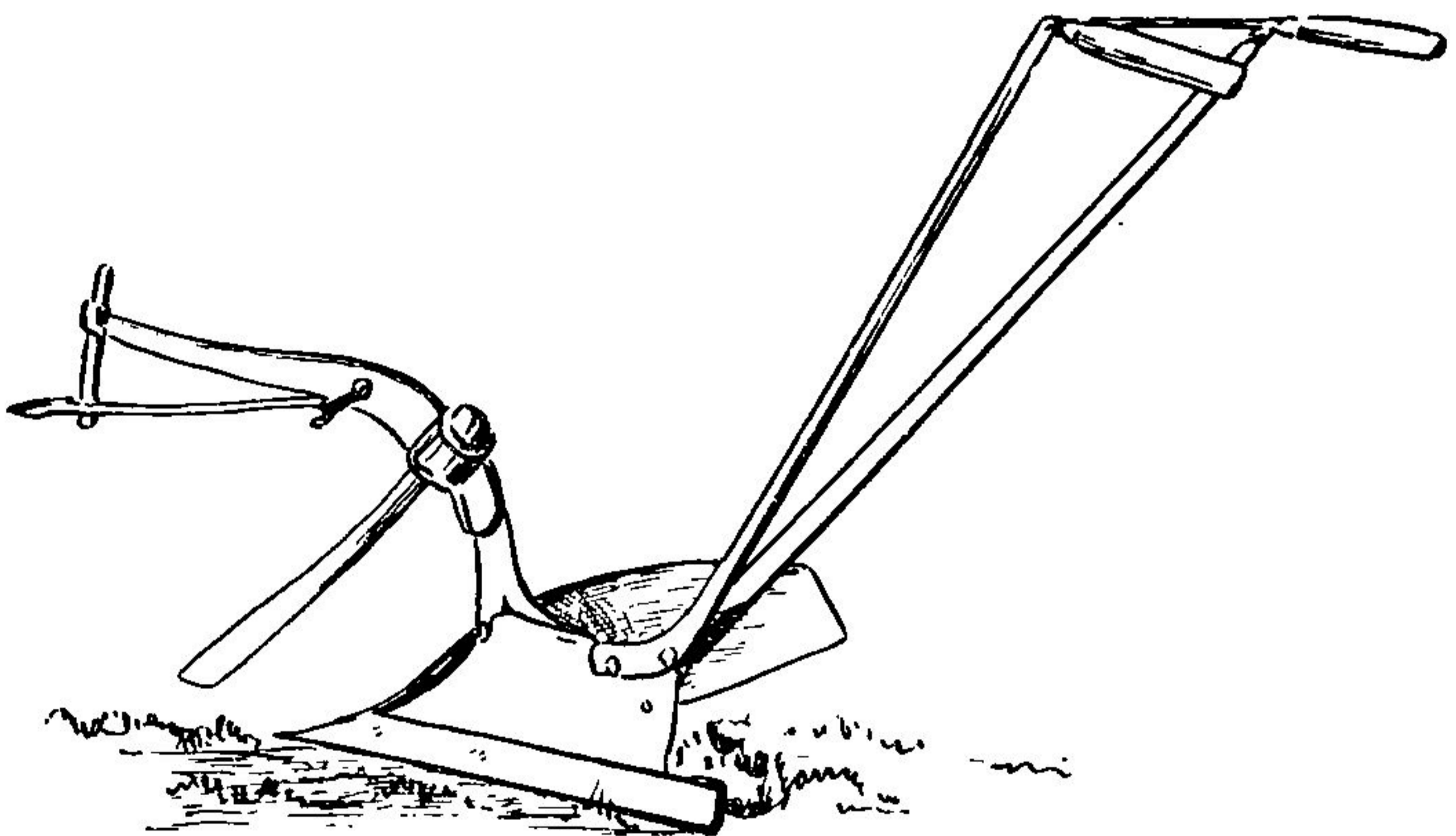

Samme Plov, set fra Landsiden.

Den eneste Forandring, der er sket, sammenlignet med de første Svingplove, er, at Langjernshuset mangler. — Derimod er der paa Siden af Plovens Aas paaskruet to Støtteknaster for at holde Langjernet paa bestemt Plads. Fortøjet er ogsaa blevet mere fast i Konstruktion og er lettere at flytte op og ned. Det øverste af Langjernet er her rundt, for at fastholde det til Aasen er der smedet en Bøjle med store, runde Huller, der passer for det runde Langjern, med en Skrue paa modsat Side af Bøjlen skrues Langjernet fast. Saaledes er det meget nemt at indstille. Den nederste skærende Del af Langjernet bestemmer om Ploven trækker til højre eller venstre. Den lette Indstilling har derfor stor Betydning for Pløjemanden under Arbejdet.

Jern. Det andet Handet gik skraat ud til venstre og var en Del tyndere i Jernet.

Dette, at det ene Handet gik ud til venstre, gjorde, at Plovmanden kunde gaa paa Landjorden og ikke i Furen, som Tilfældet var ved den gamle Hjulpløv; men allerede inden Svingploven kom, havde enkelte sat et venstre Haandtag paa den gamle Trillepløv; det lettede svært paa Styringen og gjorde, at Manden kunde gaa paa Landjorden og havde derved mere Magt over Ploven.

Langjernet blev fastgjort i Langjernshuset ved Hjælp af Kiler, en Forkile, Styrekile og Sidekile.

Paa de første hjemmesmedede Svingplove benyttedes en støbt Muldplade, der var kort og bred, men havde ikke den allerbedste Vendeform. Det skal forstaaes paa den Maade, at under Pløjningen blev næsten kun Halvdelen af Muldpladen slidt blank.

Materialet i Muldpladen var ikke særlig godt, eller der var maaske ikke bedre Støbegods. Ploven skulde behandles med Lempe, saa ikke Muldpladen fik et haardt Stød og sprang.

Omkring 1880 kom den lange Muldplade af Staal og var en meget stor Forbedring af den gamle Sving-

plov. Formen paa Muldpladen var ideel, den havde den rigtige Skrueform, og Plovfuren blev vendt omkring, som den skulde og laa smukt.

Muldpladen blev fastgjort til Sulen med to Skruer, og saa var der et Stykke Jern paaskruet Bagsulen, der gik over til Vingen, Bagenden af Muldpladen.

Paa venstre Side af For- og Bagsulen var paaskruet et Stykke Pladestaal, »Landsiden«.

Plovskæret var fuldstændig for sig selv. Den lange Skærside, der blev skruet paa Nederenden af For- og Bagsulen, gik et Stykke fremefter og var der tilspidset nedefter. Denne Spids kaldtes Snuden. Fra denne og skraat bagud til højre gik Skærvingen, der lige passede til Muldpladens nederste Forkant, saa det hele var en jævn Glideflade.

Fra Plovskærets Landside og til Vingens Yderkant skulde være 11 Tommer, hverken mere eller mindre, og Plovmanden skulde styre Ploven saa meget til venstre, at Furen blev 12 Tommer bred. Den ene Tomme, der ikke blev skaaret løs, var for at holde paa Plovfuren, saa den blev vendt helt omkring og ikke kun skubbet til Side eller sat paa Højkant.

Paa de stenede, vestjydske Jorder blev Plovskæret hurtigt slidt.

Var Langjern og Plovskær blevet alt for tykt i Forkanten, skruede Bondemanden Delene af Ploven og gik til Smeden for at faa dem repareret.

Den lange Landside af Skæret kunde holde længst. Snuden blev hurtigt slidt og kunde blive saa tyk, at Ploven næsten ikke var til at faa i Jorden. Smeden svejsede da et Stykke Staal paa Snuden.

Skærvingen kunde ogsaa slides meget af de mange Sten, og blev ikke saa lidt tyk i Skærekanten. Smeden maatte da gløde hele Skæret og hamre Vingestaalet tyndt og skarpt fremefter. Naar dette var gjort, blev

Plovskæret atter lagt paa Essen for at blive hvidgløende til Hærdningen. Det var den Tids Smedes store Kunst at kunne hærdde et Stykke Staal saa haardt, at Plovskæret kunde holde sig skarpt længe.

Dette Arbejde med Udbankning og Hærdning kaldtes at faa Plovskæret »hwæsset«. Kraglund Smej var kendt som Plovsmej, han kunde lave en Svingplov, der gik godt, og han kunde ogsaa hwæsse et Skær og skærpe et Langjern, saa det kunde holde længe.

Der var Smede, der aldrig lærte denne Kunst; enten blev Staalet under Ophedningen forbrændt, saa det ikke kunde hærdes eller ogsaa kom Staalet paa et forkert Tidspunkt i Vandet, saa det blev saa haardt, at Skæret under Pløjningen sprang.

Det modsatte var ogsaa Tilfældet, at Staalet ikke blev hærdet, og Skæret blev slidt tykt efter kort Tids Brug.

I Plovens Fortøj hængtes Plovkrogen, hvor Hammelstokken blev lagt i.

Pløjning.

Tidligt om Foraaret, naar Pløjningen kunde begynde, var Jorden efter Vinteren endnu ikke rigtig tør (bekvem), og Hestene, der havde staaet paa Stalden hele Vinteren, var ikke vant til at arbejde endnu, saa det gik langsomt med Pløjningen.

Man hørte da ret ofte: »A plover jo en Bied hwær hæl Dau, o de er en lille.«

Nogle Dage efter, naar Tørvejret fortsatte, og Jorden var mere tør (bekvem), sagdes der: »Ja, no tejer vi jo tow Bied o æ hæl Dau, æ Hæest æ no tekjoer, o æ Joer æ bekvem.«

En Bied betød, at Hestene skulde have noget at æde og hvile sig.

Tidligt om Morgen blev Hestene fodret, og man drog saa i Marken. Midt paa Formiddagen fik Hestene og Plovkarlen et Hvil, hvorunder Hestene blev fodret med Hakkelse og Havre; Karlen fik Smørrebrød og Øl. Det var første Bied.

Pløjningen foregik i Agre. Der regnedes næsten altid med en Ager paa 5 Skar (1 Skar = 3 Alen). Paa Gaardene kendte enhver, hvor mange Pløjefurer der var passende at vende i en Bied; det var alt efter Agrenes Længde.

Plovkarlen skulde holde 12 Tommer i en Plovfure, og naar Agrene var ca. 15 Alen brede, kunde det hurtigt regnes ud, hvor meget der var pløjet.

Var Agrene meget lange, blev de delt paa Midten. Der blev altsaa et Vendested, kaldet Auerbræk, det modsatte Vendested kaldtes æ Forauer.

De ældre Mænd sagde ikke Forauer, men »Andet«.

Naar Plovkarlen kørte i Marken, blev der sagt til ham: »Do maa veend kort, saaen æ Andet et blyver faa bre.«

Efteraarspløjningen var paa en Maade det vigtigste, da gjaldt det om at lægge Jorden til Vinter, og særlig naar der pløjedes til »Soen« (hvor Kornet skulde saaes).

Paa Jorder, hvor Grundvandet laa højt, skulde Pløjningen udføres meget omhyggeligt. Agrene skulde pløjes godt til Ryggen, det vil sige, være høje paa Midten og skraane pænt til hver Side ned mod Furen mellem Agrene. Det var, fordi Vandet ingen Steder skulde faa Lov til at staa stille og ødelægge Rugen (Vintersæden).

Vandet skulde om Vinteren, naar Sneen tøde hurtigt, løbe af Ageren ned i Furen, og saa med Furen til Grøften.

Pløjningen til Rug var Efteraarets vigtigste Arbejde, Furerne skulde ligge nøjagtig. Var der Sten i Jorden, og Ploven blev skubbet til Side, da maatte Ploven slæbes tilbage, og Furen pløjes op, saa der ikke blev en Fure borte, ellers blev der en Fordybning i Pløjemarken.

Det var ikke rart for Pløjekarlen, der ikke havde været paapasselig nok med at slæbe Ploven tilbage, naar en Sten eller andet havde skubbet Ploven af Jorden, og saa Gaardejeren kom for at se Arbejdet. Der lød da mange Skældsord.

»Hør, do Klokhues«, sagde Manden, »de æ de væest Swinneri, a haaer sie, æ hiel Mark æ jo fuld a Røwgraew o Haaerstejer; de æ saa ussel lawet, saa do faatjendt o kaaldes Swynrøv i stej for Kaael.«

Gaardejeren var altid i Marken, naar der skulde pløjes til Rugsæd, ogsaa for at se, om Agrene var passende høje paa Midten. Var de ikke det, blev Ageren pløjet til Ryg en Gang til, det vil sige, at man begyndte at pløje midt paa Ageren. De to første Furer blev kastet sammen, og man fortsatte rundt, til Ageren var pløjet færdig. Dette førte med sig, at midt paa Ageren blev et meget dybt Muldrag, mens der ude ved Siderne blev meget lidt og slet intet i Agerfuren. Følgen blev, at der om Sommeren, naar Kornet høstedes, var pænt med Korn midt paa Ageren, tyndere ud til Siden og ved Furen meget lidt.

For at pløje en Ager til Ryg igen, maatte der gøres nogle Forberedelser, som Gaardejeren selv tog sig af.

Med en Spade i Haanden skridtede han Agerens Bredde, hvorefter han tog det halve Antal Skridt og naaede til Midten af Ageren, hvor han gravede et lille Hul. Den opgravede Jord blev lagt i en lille Dyrge ved Siden af, og hermed fortsatte han med

passende Mellemrum Ageren igennem. Han kunde da ved Enden af Ageren se alle de smaa Jordtoppe. Dette kaldtes »o duel en Auer au te Ploven«.

Efter disse Mærker, Dole (smaa Jordtoppe) førte Gaardejeren Hestene og Karlen Ploven.

Ved en saadan Lejlighed kunde man tit høre: »A ka et sie æ Duel.« »Æ Hæest goer da saa Satans urolle.« »No er æ Duel væk igjen«.

Der kunde ogsaa opstaa Skænderier mellem Karlen og Gaardejeren om, hvem der var Skyld i, at Furen ikke gik lige efter Dolen, men ud og ind i m^oStreger.

Enden blev, at Gaardejeren bandede og sagde: »Do er en Klokhues. Æ Plovfuer goer ued og ind i m^oStreger lissom Maren Jappes Røv.«

Karlen tav stille, han vidste, at Gaardejeren havde Skylden, han havde ikke kørt Hestene efter Mærkerne.

Naar Rugen om Efteraaret blev saaet, og Ageren harvet færdig, da blev Agerfuren kørt igennem med Hyppeploven, saa Vintervandet hurtigere kunde løbe bort af Ageren, og fra Plovfuren eller Vandfuren, som der blev sagt, blev der gravet en Rende ud gennem Forageren (æ Andet) og i Forbindelse med en Grøft. Vintervandet kunde da hurtigt løbe bort og ingen Steder komme til at staa i længere Tid paa Rugageren og ødelægge Sæden.

I Marken benyttede man ikke Ordet Skifte, men Stykke. Der taltes om et Stykke Rug, et Stykke Havre, et Stykke Eng, et Stykke Græsmark. Skulde Stykket nærmere betegnes, var det i Agre, 2, 3 eller 4 Agre Rug o.s.v.

Jorden var overalt pløjet i Agre, selv paa høj, tør Sandjord, hvor der ikke var Fare for Grundvand, og som saadan godt kunde pløjes i eet Stykke.

Ved Pløjningen skulde Karlen være agtpaagivende,

naar de sidste Furer mellem Agrene skulde pløjes.

For det første skulde Furen være snorlige, og for det andet skulde Plovfuren ligge lige saa smukt vendt som alle de andre.

Den næstsidste Fure blev pløjet noget tyndere end de øvrige, og det var da lettere at pløje den sidste. Der sagdes ikke sidste Fure, men »Hejen aap«, »Fuer aap«.

Naar der mellem Agrene var smukke og lige Furer, sagde man: »De ka en kaald en Auerfuer«.

Der skelnes her mellem en »Plovfuer« og en »Auerfuer«.

De ved Pløjningen anvendte Heste kaldtes henholdsvis Fuerhest og Landhest, og naar en Mand gik med Tømmen i Haanden enten ved Pløjningen eller Harvningen, da gik han altid ved venstre Side af Redskabet. Hesten til højre ved Ploven (Fuerhesten) kaldtes da fjermer, og Hesten til venstre ved Ploven (Landhesten) kaldtes nærmer. Det betød fjernest fra Manden og nærmest Manden.

Desuden brugtes to andre Udtryk under Arbejdet, som Hestene kendte og lystrede i samme Nu, og det var »fors« og »hit«. Det var særlig under Pløjningen, man benyttede nævnte Ord. Hvis Landhesten gik for langt ind paa Landet, — for langt ud fra Fuerhesten — raabtes der: »Fors, fors«. Hesten skulde da snart komme paa Plads.

Hvis Landhesten gned sig for tæt paa Fuerhesten, raabtes der: »Hit, hit«, og Hesten gik, som den skulde.

Ordet Agerren betyder nu i de sydvestjydske Sogne en Skelstrimmel. Ved Udskiftningen af Heden og Udmarkerne fik hver Gaard et smalt Stykke Jord, alt efter Gaardens Størrelse, de mindre Ejendomme fik kun een Ager, større 3 a 4 Agre.

De forskellige Stykker Jord, der blev tillagt Gaar-



En af de typiske Agerrener, der engang paa St. Darum Udmark
laa mellem hvert Skifte.

dene, kaldtes Skifter, men havde ikke noget med Navnet Sædkifte at gøre. Det fremgaar tydeligt, naar Manden forklarer Gaardens Jordtilliggender. »De æ jo saaen, te æ Starels o æ Skywter te mi Goer faa de mjest æ tov Aurer bre. A haaer tov Aurer ti Stejer, o saa æ Tout, som I sier.«

Imellem Skifterne blev en Strimmel Jord, ca. to Furers Bredde, liggende og var Skellet. Denne Jordstrimmel kaldtes Ren.

I Tidens Løb efter Udskiftningen skete en Del Forskydninger i Markerne.

Var en Gaardmand særlig »joerbegirle«, som man sagde, saa pløjede han hver Gang en lille Smule ind i Siden af Renen, og hvis Manden ved den anden Side var ligeglad og syntes at have Jord nok, gled Renen i en Menneskealder efterhaanden længere og længere ind paa Marken, og den jordbegærliges Skifte blev bredere og bredere.

Naar en saadan jordbegærlig Mand døde, lød det: »No ska han fraa aeld de Joer, han ve Tyveri haa samlet sammel, o no foer han et mier som aeld vi ander. De æ jo kun en trej Al Hwol mæ Sajer o, vi tesist haaer behov.«

I de gamle Rener findes endnu de gamle Skelsten, som Landmaaleren eller Udskiftningskommissionen lod nedgrave, da Jorderne udskiftedes. I Tiden, der gik er der fortalt mange Træk om Flytningen af Skelsten, udført i de sene Nattetimer.

Blev den jordbegærlige grebet i sit Forehavende, var det med det Resultat, at han for Eftertiden var ilde set, han taaltes ikke mere i de gode Mænds Lag.

Men mangan Gang blev det ikke opdaget. Var det ude paa Heden, en enkelt Mand dyrkede den ham tilhørende Parcel eller et Skifte, og der til begge Sider var Hede, tænkte ingen paa, at Skelstenen var

flyttet to eller tre Furer længere ind paa Heden. —

Først efter mange Aars Forløb, da Heden blev pløjet, opdagede man, at Skifterne var for smalle, men i de fleste Tilfælde var der ikke noget at gøre, det var af saa gammel Dato, at hverken Landmaaler eller Øvrighed vilde flytte Skellet.

For de smaa Husmandsbrug der ikke havde Heste, kunde det ofte knibe at faa det lille Jordtilliggende behandlet, for Gaardmændene skulde først selv have afbenyttet deres Heste, før de laante dem ud.

Paa adskillige smaa Ejendomme begyndte man derfor at holde en Stud, senere en Hest, og hvor det passede, gik to Ejendomme i Fællig om Arbejdet og Anskaffelsen af Redskaber.

Ved Foraarspløjningen paa de lettere Jorder blev der gjort saa lidt som muligt. Vinterfugtigheden skulde holdes længst muligt.

Naar Høsten var af Markerne, skulde Stubbene fælles. De gamle Græsagre skulde ogsaa fælles. Ret ofte lød: »Do haaer en gue Plov, di Fale leger gaat«, hvortil Manden svarede: »Ja, men de vel a ov ha, for hejsen ka æ Dyvploven te Atteroer et blyv gaaet.«

Naar Stubjorden, der efter Høsten var fællet tynd, hen paa Efteraaret skulde dybpløjes eller vinterpløjes, da var det ofte galt med de tynde Furer, naar de ikke var groet fast og raadnet. Var tillige Senegræsset meget slem, kunde Pløjningen være besværlig. Ploven kunde blive helt tilstoppet, saa den blev løftet af Jorden. For at undgaa dette gik der en Mand ved Siden af Ploven med en Spade og huggede det igennem ved Siden af Langjernet.

Var Pløjningen ikke særlig slem, havde Pløjekarlen en lang Pirrepind med en Kløft i Enden, hvormed han skubbede Senerne løse foran Langjernet.

Ved Nedpløjning af halmfyldt Gødning kunde det

samme ske. Halmen skød sammen foran Langjernet, og Ploven blev fyldt. Plovkarlen maatte da have æ Perrepind (æ Moegpind), for atter at gøre Ploven klar.

Paa lave Jorder blev der op mellem hver Ager kastet smaa Grøfter, der kaldtes Pilerender eller Pilegrøfter.

Agrene i et saadant Markstykke kaldtes Pileagre. Pilegrøfterne tjente to Formaal. Jorden fra Grøfterne blev smidt op midt paa Agrene, det højnede lidt, og i Bunden af Grøfterne trak noget af Grundvandet ud fra Agrene. Det var en Slags Dræning.

Sent paa Efteraaret skulde Ploven altid ligge løs paa Marken, for skulde Frosten komme hurtigt, kunde Ploven uden Besvær hentes hjem. Stod Ploven derimod fast i Furen, da kunde det være umuligt at faa den løs i den frosne Jord og maatte, hvis der ikke kom Tø, staa paa Marken Julen over.

Det var altid Byens Samtaleemne, hvis dette skete. Efter Sigende red Jerusalems Skomager da Ploven Julenat. Ploven var efter dette Ridt næsten umulig at pløje med. Alt paa Ploven var ude af Stilling, og havde til Følge, at Arbejdet blev daarligt, derfor ogsaa Kornhøsten.

Der var en Mand, der sagde: »Mi Plov froes fast jen Oer. Juelnat bløv en rejen te a Jerusalems Skomager, o a haaej nær alder faat en te Plov mier; en ræend ued og ind o aap o nier. Æ Plovmark sow faaele ued, den jæen Gristrow waa ve æ Sie o den anden. Kort o sæjet, æ Ploven waa novel Swinneri. A lovet mæ sjel, te æ Skomager et ku laaen mi Plov mier.«

Pløjningen hos Husmanden var en »Syndesbied«. Den foregik Søndag Formiddag, hvor Husmanden fik kørt Gødning paa en Ager, ligesaavel som han fik

pløjet. — Pløjemanden blev godt beværtet hos Husmanden.

— — —

Pløjningen er nu forandret meget. Jorden er drænet. De smalle Skifter er næsten borte, enten solgt eller sammenlagt. Agrene er mange Steder borte.

Hele Jordstykket pløjes nu paa en Gang, rundt paa hele Stykket, d.v.s., at man begynder at pløje langs dets Grænser fra Hjørne til Hjørne, til man naar Midten.

Paa nogle Gaarde er der anskaffet Vendeplov, saa hele Markstykket pløjes fra den ene Side til den anden og modsat næste Gang.

Denne Forandring begyndte omkring 1910, men særlig under Verdenskrigen tog den Fart og fortsatte fra Aar til Aar.

Det er Maskinerne, der er Skyld i denne store Forandring eller maaske lige saa sandt: Mangelen paa Arbejdskraft.
