

# FORTID OG NUTID

TIDSSKRIFT FOR KULTURHISTORIE  
OG LOKALHISTORIE

UDGIVET AF  
DANSK HISTORISK FÆLLESFORENING

---

17<sup>DE</sup> BIND

---

KØBENHAVN  
H. HAGERUP'S FORLAG  
TRYKT HOS NIELSEN & LYDICHE (M. SIMMELKJÆR)

1947-48

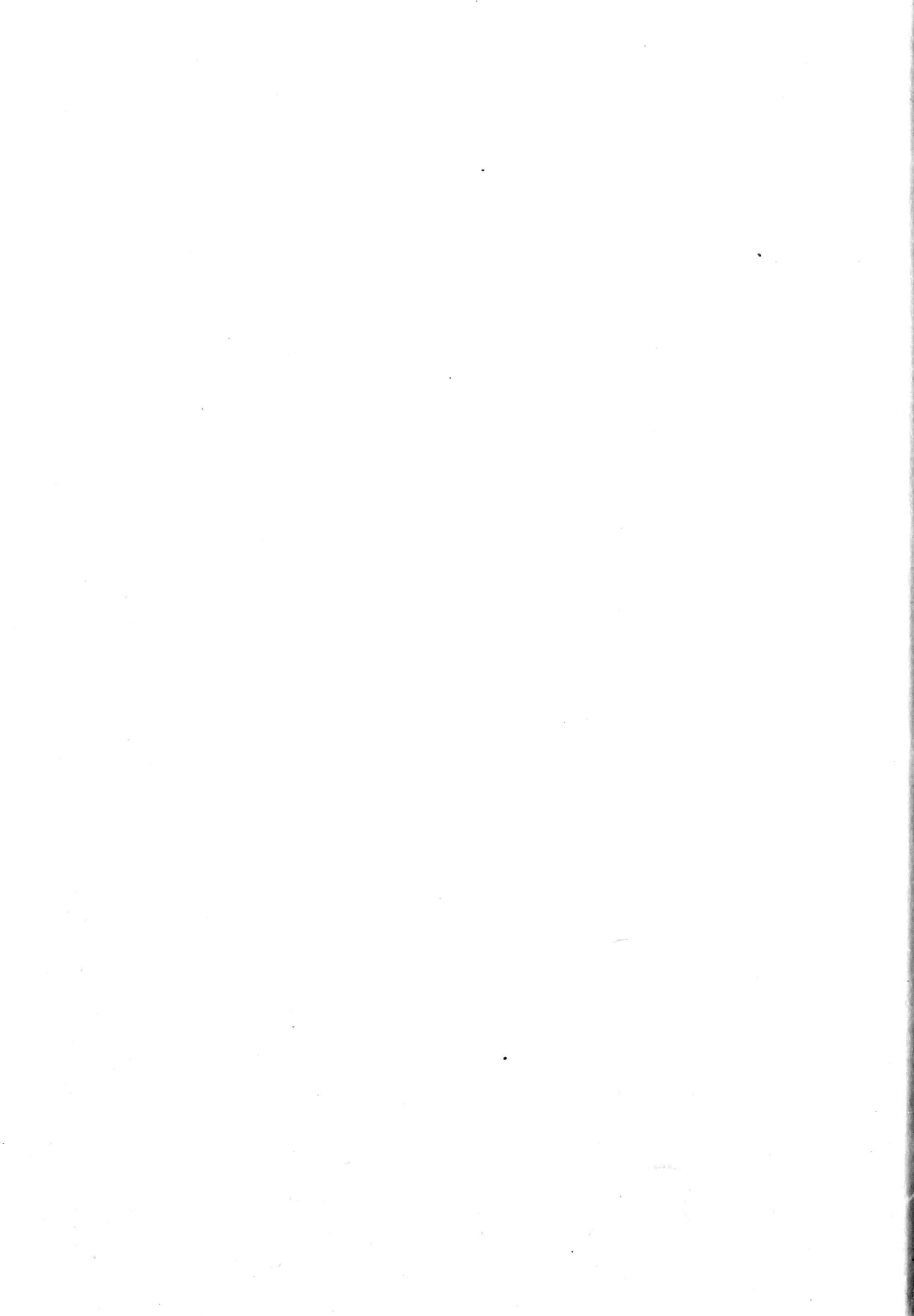

# FORTID OG NUTID

TIDSSKRIFT FOR KULTURHISTORIE  
OG LOKALHISTORIE

UDGIVET AF  
DANSK HISTORISK FÆLLESFORENING

---

17<sup>DE</sup> BIND

---

KØBENHAVN  
H. HAGERUP'S FORLAG

TRYKT HOS NIELSEN & LYDICHE (M. SIMMELKIÆR)

1947-48

Redigeret af *Johan Hvidtfeldt* (foreningens sekretær)  
under medvirkning af *Gunnar Knudsen* og *Chr. Axel Jensen*.

**Universitetsbiblioteket**  
**1. Afd.**  
**København**

# INDHOLD

	Side
EWENS, JOHS., arkivar: Matrikulsarkivet .....	248—262
HVIDTFELDT, JOHAN, landsarkivar: Amtssamfundenes økonomiske forhold .....	46— 72
JESPERSEN, ESBERN, førstelærer: Lokalhistoriens Sammenhæng med Danmarks- og Verdenshistorien .....	27— 34
✓ KRISTENSEN, H. K., førstelærer: Lokalhistoriske Problemer..	35— 44
LASSEN, HANS, mag. art.: Gør museerne nytte? .....	20— 26
Nationalmuseet og den lokalhistoriske Forskning .....	1— 19
STEENSBERG, AXEL, overinspektør, dr. phil.: Kulturbilleder fra en vestjysk Hedegaard .....	155—198
SVENSSON, SIGFRID, professor, fil. dr.: Folklivsforskningen som universitetsämne i Sverige .....	199—207
YDE-ANDERSEN, D., museumsinspektør: Gulleghuset .....	45— 65
 Bøger om Folkehøjskolen i dens Jubilæumsaar (1944)	
[F. Skrubbeltang] .....	73— 84
Lokalhistoriske Bibliografier [Johan Hvidtfeldt] .....	97—100
Landsbyforskning i Norge [Axel Steensberg] .....	239—241
Norske Museer [C. A. J.] .....	111—112
Aagerup-Kirkerup. Træk af Sogdenes Historie [C. Rise-Hansen] .....	235—238
<i>Amtøft, S. K.</i> : Nordiske Gudeskikkelser i bebyggelseshistorisk Belysning [Svend Aakjær] .....	263—264
<i>Andersson, Ingvar</i> : Skånes historia I. [Roar Skovmand] ..	243—246
<i>Björnsson, Sven</i> : Blekinge [Axel Steensberg] .....	276—278
<i>Bobé, Louis</i> : Livsdagen lang [Johan Hvidtfeldt] .....	217—219
<i>Broby-Johansen, R.</i> : Den danske Billedbibel. De middelalderlige Kalkmalerier i de danske Kirker [E. Moltke]..	219—223
— Omrids af Modens Historie set fra et københavnsk Modehus 1847—1947 [Ellen Andersen] .....	228—230
<i>Bøje, Chr. A.</i> : Dankse Guld- og Sølvmedemærker før 1870 [Chr. Axel Jensen] .....	227—228
— Gammelt dansk Sølvøj [Chr. Axel Jensen] .....	227—228
Danske Hjem ved Aarhundredskiftet [Axel Steensberg] ..	267—268
Den danske Jagt i Fortid og Nutid [Holger Rasmussen] ..	268—272
<i>Elgeskov, Valter</i> : Svensk torpbebyggelse från 1500-talet til laga skiftet [F. Skrubbeltang] .....	241—243
<i>Fabritius, Albert</i> : Danmarks Riges Adel [Hans H. Fussing] ..	91— 93
Geodætisk Instituts Publikationer [Gunnar Knudsen] ....	85— 87
<i>Gjessing, Guttorm</i> : Norges Steinalder [Holger Rasmussen] ..	112—116
<i>Grandjean, Poul Bredo</i> : Danske Herreders Segl og Danske Gilders Segl [Chr. Axel Jensen] .....	279—280
<i>Hansen, Georg</i> : Præsten på Landet i Danmark i det 18. Aarhundrede [F. Skrubbeltang] .....	212—215

	Side
<i>Hobolt, E. A.</i> : Anholt [Johan Hvidtfeldt] .....	110—111
<i>Iversen, P. Kr.</i> : Vejledning for Sønderjydske Lokalhistorikere [Jakob Petersen] .....	105—106
<i>Jensen, Michael</i> og <i>Jørgensen, Tormod</i> : Bidrag til Finderup Sogns Historie [C. Rise Hansen] .....	235—238
<i>Jessen, Johs. C.</i> : Alsted og Ringsted Herreders Skolehistorie [Aage Bonde] .....	100—101
Keramik. Red. af Johs. Andersen og Viggo Steen Møller [Helge Søgaard] .....	224—227
<i>Kiilsgaard, Chr.</i> : Rudkøbing Havns Historie [Johan Hvidtfeldt] .....	233—234
<i>Kohl, Carl von</i> : Hærens Arkiv [Johan Hvidtfeldt] .....	88—91
Kong Christian den Fjerdes egenhændige Breve VIII. 1584—1648 [C. Rise Hansen] .....	210—211
<i>Kroman, Erik</i> : Privatarkiver før 1660 i Rigsarkivet [Hans H. Fussing] .....	265—267
<i>Ladefoged, P.</i> : Lyngaa Sogn [C. Rise Hansen] .....	235—238
<i>Lorenzen, Vilhelm</i> : Jens Bangs Stenhus [Peter Riismøller] .....	230—231
<i>Matthiessen, Hugo</i> : Snapstinget [Sigurd Jensen] .....	93—96
<i>Nygaard-Nielsen, Arne</i> : Norsk jernskulptur. I—II [C. A. J.] .....	116—118
<i>Nørlund, Poul</i> og <i>Lind, Egmont</i> : Danmarks romanske Kalkmalerier. [C. A. J.] .....	87—88
<i>Rasmussen, Ole</i> : Nørre Ørslev Bys Historie [F. S.] .....	238—239
<i>Runeberg, Arne</i> : Witches, Demons and Fertility Magic [Axel Steensberg] .....	274—276
<i>Skautrup, P.</i> : Det danske sprogs historie [Rikard Hornby] .....	208—210
<i>Smith, Otto</i> og <i>Hermansen, Victor</i> : Ribe Bys Historie 1730—1820. II. [C. Lindberg-Nielsen] .....	231—233
<i>Stangerup, Hakon</i> : Kulturkampen [Roar Skovmand] .....	215—217
Sydslesvig II. Angel. [P. Kr. Iversen] .....	106—107
Tønder gennem Tiderne [P. Kr. Iversen] .....	107—111
<i>Wentrup, Olaf</i> : Vore gamle Købstæder [Gunnar Olsen] ..	272—273
<i>Welblund, Aage</i> og <i>Hassø, Arthur G.</i> : Gamle Landevejskroer [Victor Hermansen] .....	96—97
<i>Værnfelt, Kr.</i> : Ved Skov og Strand [C. Rise Hansen] ....	273—274
<i>Kaae, Alfred</i> : Torsted. <i>Mortensen, Rasmus</i> : Balle Sogn og <i>H. K. Kristensen</i> : Øster-Horne Herred [C. Rise Hansen]	102—105

#### FORENINGSMEDDELELSER

Dansk kulturhistorisk Museumsforenings Aarsmøde 1947 .....	119—143 og 281—291
Dansk historisk Fællesforenings Aarsmøde 1947 og 1948 .....	144—153 og 292—300
Regnskab for 1946 og 1947 .....	154 og 301

# NATIONALMUSEET OG DEN LOKALHISTORISKE FORSKNING

*En Vejledning i Museets danske Afdelinger.<sup>1)</sup>*

Lokalhistorien har i vore Dage mange og interesserede Dyrkere. De historiske Amtssamfund bringer i deres Aarbøger talrige Bidrag til Belysning af Egns-, Sogne- og Byhistorien, men ogsaa anselige Enkeltværker af lignende Karakter ser Lyset i stedse stigende Tal.

Men inden det imidlertid kommer saa vidt, at Resultaterne kan forelægges Offentligheden, maa Forskeren have klaret to Opgaver. Den første, som i Virkeligheden er den sidste Del af Arbejdet, er selve Udførelsen af det indsamlede Stof, den mer eller mindre kunstneriske Fremstilling. Det er sikkert paa mange Maader den vanskeligste Part og i hvert Fald den Side af Sagen, som det er sværest at give nogen Vejledning i. Alt afhænger jo her af Vedkommendes Evne til at trænge ind i Stoffet og give det sit personlige Præg.

Anderledes er det med den anden Opgave, den mere haandværksmæssige, selve Indsamlingen af det Materiale, man bygger sit Arbejde paa. Det er jo klart, at ogsaa denne Side skal være i Orden, saa at man ikke overser noget Stof, som kan have væsentlig Betydning for det endelige Resultat. Ikke mindst vigtigt er det i saa Henseende, at man kender og veed at bruge de mange Hjælpe-midler, som heldigvis allerede findes. Til lige Lettelse for Begyn-

---

<sup>1)</sup> Vejledningen er udarbejdet af Museumsinspektør, mag. art. Victor Hermansen (Indledningen og 2. Afdeling), Overinspektør, Dr. phil. Therkel Mathiassen (1. Afdeling), Overinspektør, Dr. phil. Axel Steensberg (3. Afdeling) og Overinspektør Georg Galster (Den kgl. Mønt- og Medaillesamling).

deren og den Viderekomne, for Amatøren og Fagmanden, er der gjort et overmaade nyttigt Arbejde for at skabe de nødvendige Haandbøger, Leksika, Bibliografier og hvad den Slags Genveje ellers kaldes, og det bør heller ikke glemmes, at ogsaa Dansk Historisk Fællesforening har fremkaldt en Række værdifulde Vejledninger i »Fortid og Nutid«. Allerede i sine allerførste Aar, i 1911, udsendte Foreningen saaledes Arkivar S. Nygårds stadig saa fortjenstfulde »Anvisning til at drive historisk-topografiske studier«, men gennemlæser man den nu, en Menneskealder senere, vil man alligevel ikke kunne undgaa at studse. Den, der i vore Dage vil give sig af med dansk Stedhistorie, kan nemlig ikke mere nøjes med, som dengang, at søge til Bibliotekerne og Arkiverne, han maa nu ogsaa for væsentlige Afsnits Vedkommende raadspørge de jordfaste og jordfundne Mindesmærker fra forhistorisk og historisk Tid. Men det hænger igen naturligt sammen med, at det er just i disse Aar, det topografisk-historiske Studium ret har taget Fart. Baade Hugo Matthiessens og Eiler Nystrøms Arbejder — for kun at nævne de ypperste — stammer jo fra det sidste Slægtled.

Hensigten med den følgende Oversigt er derfor at henlede Opmærksomheden paa denne tredje Gruppe af det topografiske Kildemateriale og at gøre rede for, hvad Nationalmuseet rummer af Værdi for den lokalhistoriske Forskning. De fleste veed vel nok, at Museet har mange Sager rundt om fra Landets forskellige Egne, og maaske ogsaa, at det tillige gemmer Oplysninger om Sognenes Topografi, men hvordan dette Stof skal udnyttes, aner man i Almindelighed ikke. Det kan derfor være nyttigt at minde om, at Nationalmuseet ikke blot er Landets Hoved-Museum, men at det ogsaa ved sin halvandet-hundredaarige Virksomhed er blevet Midtpunktet for Studiet af vor Arkæologi og historiske Topografi. Ingen, der vil gaa til Bunds med sine Undersøgelser indenfor disse Felter, kan derfor undlade at gaa til dets Samlinger.

Nationalmuseet bestaar nu — i Følge de kongelige Resolutioner af 28. Januar 1892, 31. Juli 1922 og 7. Juli 1941 — af syv Afdelinger. De egentlige danske Samlinger omfatter 1. Afdeling (Oldtiden), 2. Afdeling (Middelalderen og Nyere Tid indtil 1660), 3.



Afdeling, tidligere: Dansk Folkemuseum (med Højere Stands-Sager efter 1660 og Bondesager), Frilandsmuseet ved Sorgenfri (med Bønderbygninger) og endelig Mønt- og Medaillesamlingen (for de danske Mønters Vedkommende). Etnografisk Samling og Antiksamlingen falder derimod udenfor dette nationalhistorisk-topografiske Omraade og skal derfor ikke omtales her.

Adgangen til Museets Samlinger, Bibliotheker og Arkiver er gennem Forbygningen ud mod Frederiksholms Kanal og Benyttelsen af dem kan finde Sted paa de Hverdage, hvor Museet er tilgængeligt for Offentligheden. I Dagspressen og ved Opslag paa Museets Port findes de fornødne Angivelser af Aabningstiderne. Som almindelige praktiske Regler for Brugen af Museets Materiale gælder iøvrigt følgende: Alle Sager fra Billedsamlinger og Arkiver samt Bøger fra Bibliothekerne udtages og indsættes af Museets Embedsmænd, som ogsaa yder al fornøden Vejledning — vederlagsfrit. Sagerne maa benyttes paa Stedet og da Museets Bogsamlinger er anlagt som Hjælpemidler for dets Embedsmænd ved den daglige Ekspedition, vil Hjælpemidlerne normalt være udelukket. Drejer det sig om større Undersøgelser, for Exempel Gennemgang af Indberetninger og Afskrivning af Arkivalier, som man af en eller anden Grund ikke selv kan foretage, vil disse almindeligvis ogsaa kunne ordnes, men det maa da blive ved Hjælp af de til Museet løstknyttede Medarbejdere efter en nærmere fastsat Takst.

Museets Indhold falder naturligt i to store Grupper: Sagerne og Skrifterne, og af dem omfatter den første selve Museums-Genstandene, som for største Delen er udstillet og for Restens Vedkommende er magasineret, medens den anden bestaar af Indberetninger, Billeder, Fotografier, Kort og Opmaalinger, som giver Oplysninger om Fundforholdene og om de jordfaste Mindesmærker ude i Landet. Navnlig det sidste Materiale vil have Interesse for Lokalhistorikeren, men det maa straks betones, at det baade er af meget ujævn Værdi og endnu ikke er fuldstændigt. Allerede i Kommissoriet, som oprettede Den kongelige Commission for Oldsagers Opbevaring (22. Maj 1807), blev det fastslaaet, at man skulde tage sig af begge Opgaver: at bjerge til Museet de Sager,

som burde opbevares og sikres, og at skaffe en Oversigt over alle de Fortidsminder, som skulde fredes paa Stedet. Paa den Maade fremkom det første Sæt Indberetninger, idet man fra Commissionen udsendte et Spørgeskema til alle Landets Præster og derpaa i Aarene omkring 1810 fik deres Svar. At de fleste er magre og ufuldstændige, kan naturligvis ikke undre, men iblandt er der dog ogsaa nogle, som har reddet fortræffelige Oplysninger. Og det samme er Tilfældet med de saakaldte Herredsrejser, som J. J. A. Worsaae satte i Gang i 1873. Nu var det ikke Amatører, som skulde svare paa en Række Spørgsmaal, man stillede dem, men Fagfolk — en Arkæolog og en Tegner — som gennemrejste Herrederne, Sogn for Sogn, og noterede og afbildede, hvad de fandt af Interesse. Kvaliteten er imidlertid ogsaa her svingende, selvom den naturligvis med Forskningens Fremskridt gennemsnitlig ligger betydelig højere. Desværre lykkedes det ikke at gennemføre denne Lands-Undersøgelse helt, og mange Mindesmærker er derfor forsvundet uden at være registreret<sup>1)</sup>. Den sidste Inventarisering er endelig begyndt i Henhold til Lov af 7. Maj 1937, som automatisk fredlyser alle jordfaste Fortidsminder, indtil Nationalmuseet ved sine Undersøgelser har afgjort, om Fredlysningen skal opretholdes eller Mindesmærket kan frigives. Krigen og Opgavens Omfang har imidlertid gjort, at denne Revision endnu ikke er afsluttet. Efterhaanden som Arbejdet skrider frem, vil Resultaterne blive offentliggjort i de arkæologisk-historiske Kort, som Nationalmuseet og Geodætisk Institut udgiver i Forening.

## 1. AFDELING.

*Selve Samlingen og de dertil hørende Protokoller.* Samlingen er delt i en Udstillingsafdeling, der er aaben for Publikum i Museets sædvanlige Aabningstider, og en Studiesamling, der kun er tilgængelig for særligt interesserede og kun efter Henvendelse til Museets Kontor. Udstillingssamlingen er forsynet med oplysende

<sup>1)</sup> I Amts-Oversigterne i Trap (4. Udg.) er angivet, for hvilke Herreder der findes »Herredsrejser« i Museets Arkiv.

Etiketter, medens der ved Fundene i Studiesamlingen ligger Kort med Lokalitet og Fundoplysninger. Begge Samlinger er ordnet efter de arkæologiske Perioder og indenfor disse topografisk.

Protokollerne er siden 1866 ordnet efter Stenalder (A), Bronzealder (B) og Jernalder (C), og indenfor disse Perioder aargangsvis. Men desuden findes der en Protokol, der er ordnet topografisk, sognevis, og hvori man kan se, hvilke Museumsnumre der er fundet i hvert enkelt Sogn. Ved at slaa disse Numre op i de andre Protokoller vil man kunne finde, hvad det er for Sager; dog er Beskrivelsen af Sagerne ofte ret mangelfuld i de ældre Protokoller. Museet er begyndt paa at lave et topografisk ordnet Kartotek over hele Samlingen; men dette Arbejde har midlertidigt maattet stanses paa Grund af Mangel paa Midler til at faa det gjort.

*Sognebeskrivelserne med tilhørende Kortmateriale.* Efter at Museets Embedsmænd har berejst hele Landet, er der udfærdiget en arkæologisk Beskrivelse af hvert enkelt Sogn og udarbejdet et dertil hørende Kort med alle arkæologiske Punkter afsat. Disse Sognebeskrivelser er af højst forskellig Værdi. De gamle Beskrivelser (fra 1870'erne og 80'erne) har næsten kun medtaget de faste Mindesmærker, Høje, Dysser o. s. v., og Kortene, der ledsager dem, er oftest gamle Matrikulkort, hvorpaa Mindesmærkerne er afsat, dog ofte ikke særlig nøjagtigt. De nyere Sognebeskrivelser tager mere med, ogsaa Bopladser og til en vis Grad ogsaa Enkeltfund, og Kortene er oftest Generalstabens ældre Maalebordsblade i 1 : 20 000. Efterhaanden som Landet efter den nye Fredningslovs Ikrafttræden i 1937 bliver fredningsberejst, bliver de gamle Kort erstattede af nye Maalebordsblade, og samtidig bliver Sognebeskrivelsen suppleret med alle senere Fund, der kan stedfæstes paa Kortet. Visse Egne af Landet bliver langt grundigere gennemgaaet, saaledes at alle Enkeltfund, der kan efterspores, bliver indlagt paa Kortet, saa disse kommer til at give et virkeligt godt Grundlag for en Bebyggelseshistorie. Foreløbig er dette sket med den nordlige Del af Ringkøbing Amt, og det er Meningen, hvis Midlerne tillader det, i den nærmeste Fremtid at fortsætte med Holbæk Amt.

Det er saaledes Sognebeskrivelserne, den lokalhistoriske Forsker først og fremmest maa gaa til; og hvis han vil have yder-

ligere Oplysninger, vil han dér oftest finde Henvisninger til det topografiske Arkiv og Beretningsarkivet.

*Det topografiske Arkiv.* Her findes sognevis samlet alle Papirer, der vedrører arkæologiske Forhold i vedkommende Sogn. Her finder man alle Indberetninger om Fund og Oldtidsmindesmærker fra Folk ude i Landet og Museets Korrespondance med dem, og her finder man mindre Beretninger og Notater af Museets Embedsmænd efter Rejser ude omkring i Landet. Alle disse Papirer er forsynet med Numrene paa de Oldsager, det drejer sig om, samt de Numre, vedkommende Sag har faaet i Museets Journaler, saa man let herfra vil kunne gaa til Protokollerne.

*Beretningsarkivet.* Her findes ordnet i Mapper alle Beretninger om de Udgravninger, Museets Embedsmænd og andre sagkyndige har foretaget ude omkring i Landet, ledsaget af de nødvendige Kort, Planer og Fotografier. Paa disse Beretninger er noteret Protokolnumrene paa de Oldsager, der er fremkommet under Udgravningen, og ved Fotografierne er anført Numrene, disse har i Museets Fotografiarkiv. Dette Beretningsarkiv rummer næst selve Oldsagerne Museets videnskabelig set værdifuldeste Stof, og er der i den Egn, man særlig interesserer sig for, foretaget Udgravninger af Nationalmuseet, vil man her finde meget grundige og udførlige Redegørelser for Resultaterne heraf.

*Fredningsarkivet.* Vil man have Oplysninger om, hvor mange og hvilke Oldtidsminder i fredningsværdig Stand der findes i en Egn, gaar man til Fredningsarkivet. Dette bestaar af et Kartotek, ordnet sognevis, og et tilhørende Sæt Maalebordsblade, ordnet efter Nummer. Her finder man en omhyggelig Beskrivelse af hvert enkelt fredet Mindesmærke. Det er dog endnu kun henimod Halvdelen af Landet, der er fredningsberejst: Hele Sjælland, Bornholm, Møen, Samsø, Sydfyn, af Jylland alt Nord for Limfjorden, hele Vestkysten, det meste af Viborg Amt og Djursland. Men i Løbet af en halv Snes Aar vil antagelig det meste af Landet være berejst. Samtidig med Fredningsberejningen udgiver Geodætisk Institut i Samarbejde med Nationalmuseet arkæologiske Kort, hvorpaa er anført samtlige fredede Mindesmærker og en kortfattet Beskrivelse af de vigtigste af dem.

For de Egne, der endnu ikke er fredningsberjst, indeholder Fredningskartoteket kun de Mindesmærker, der er fredede ifølge den gamle Ordning, ved frivillig Deklaration.

*Det fotografiske Arkiv.* Ønsker man Illustrationsmateriale til en lokalhistorisk Artikel, maa man søge til det fotografiske Arkiv. Her opbevares alle Negativer, dels af Oldtidsmindesmærker, dels af Udgravningsbilleder, dels af Oldsager i Museet. Til Orientering i denne Samling findes et Kartotek, ordnet dels sagligt, dels topografisk.

Et Positivkartotek — Sedler med opklæbde Fotografier med Numre, der henviser til Negativsamlingen — er paabegyndt, men omfatter endnu kun Dele af Samlingen.

*Biblioteket.* Vil man have at vide, hvad der tidligere er skrevet om vedkommende Egns Arkæologi, kan Museets Bibliotek gøre Gavn. Ønsker man at laane Bøger hjem, maa man henvende sig til et af de store offentlige Biblioteker, Det kongelige Bibliotek, Universitetsbiblioteket eller Statsbiblioteket i Aarhus.

## 2. AFDELING.

*Museumsgenstandene* fra Historisk Tid indføres i en særlig Protokolrække og faar Numre, der begynder med D (f. Eks. D 10311). Stykker, der er indkommet til Museet i Tiden 1807—1865, er derimod optaget i en Protokolserie, som omfattede baade Museets nuværende 1. og 2. Afdelings Sager, og har følgende Betegnelser: med Arabertallene 1—991 er de Sager mærket, som er indleveret i Tiden 1807—1816 (Nyerups Periode), med Romertallene I—MMCCXCVIII Sagerne fra 1817—1832 (C. J. Thomsens Periode, indtil Museet blev flyttet til Christiansborg Slot), og med Arabertallene 2300—26483 Sagerne fra 1832—1865 (indtil C. J. Thomsens Død, da Museet var blevet overført til Prinsens Palæ). Men foruden disse Numre kan enkelte gamle Stykker ogsaa have andre Signaturer, som henviser dem til Det kongelige Kunstmuseum (i Dronningens Tværgade) eller til Kunstammeret, og som kan være af stor Betydning for Bestemmelsen af deres Proveniens og Museumshistorie. Genstandene indføres aargangsvi i Protokollen under deres Nummer og beskrives efter følgende Skema. Først

angives Indsenderens (og Giverens) Navn og Hjemsted, og hvis der er særlige Forhold ved Afgivelsen (f. Eks. Deposita, Danefæ, tidligere Indlemmelse i andre Samlinger), anmærkes det ogsaa her. Derefter gives der en kort Redegørelse for Stykkets Art, Materiale, Maal, Indskrifter eller Mærker, samt Tidsfæstelse, saaledes at det skulde kunne identificeres, selvom Nummeret maatte forsvinde. Endelig anføres de nærmere Omstændigheder ved Fundet og Stedets Beliggenhed indenfor Sogn og Herred. De sidste Opgivelser stammer gerne fra Sagens Akter, hvorfor der henvises til disses Journalnummer, ligesom Aktene faar paategnet Stykkets Museumsnummer.

Et særligt Register, ordnet topografisk efter Trap, indeholder Museumsgenstandenes Numre og giver paa den Maade en Oversigt over, hvad der er indkommet til Nationalmuseet fra Historisk Tid fra de enkelte Sogne.

Ved Hjælp af disse Protokoller kan man altsaa danne sig et Skøn over, hvad der findes i Museet af Sager fra den paagældende Lokalitet, men vil man vide mere om beslægtede Genstande, drive komparative Studier, er der ogsaa anlagt, men endnu ikke afsluttet, et Sag-Register. Det bestaar af Kvart-Blade med opklæbde Fotografier eller Tegninger af Genstandene samt Udskrifter af Beskrivelserne i Hovedprotokollerne, og Ordningen følger den Sag-gruppe-Inddeling, som er beskrevet af Chr. Axel Jensen i »Fortid og Nutid«, VI, S. 220—225. Negativerne til denne Registrant er holdt for sig i en særlig Afdeling.

*Arkivet.* Foruden Museets interne Arkiv, som ikke er tilgængeligt, men som for det topografiske Stofs Vedkommende heller ikke indeholder Oplysninger udover hvad der er overført til Museumsprotokollerne, findes der paa Afdelingens Læsesal et meget omfattende Materiale af historisk-topografiske Indberetninger. Ved Museets Deling i 1892 blev alle ældre Fællessager overført til 2. Afdeling, men hertil er der saa siden kommet de Beskrivelser, Indberetninger m. m., som Afdelingens særlige Virksomhed har givet Anledning til. Det er naturligt, at dette Materiale er af en »tilfældig« Karakter, fremkommet som det er ved Istandsættelser af Bygninger eller Inventar, men paa enkelte Omraader har man

dog ogsaa drevet mere systematiske Undersøgelser. Det gælder saaledes de særlige Herredsrejser, 2. Afdeling begyndte paa (en Oversigt findes i W. Møllerup: Nationalmuseets Anden Afdeling. Kbh. 1908. S. XXVI), men som blev standset, da Museet begyndte Udgivelsen af »Danmarks Kirker«. Det gælder ogsaa P. Haubergs og Vilhelm la Cours Gennemgang af de middelalderlige Voldsteder, og Udsendelsen af Spørgeskemaer om vore gamle Præstegaarde. De indeholder adskillige værdifulde Oplysninger, da mange af Monumenterne siden er gaaet tilgrunde. Ogsaa Materialet til Lis Jacobsens og Erik Moltkes Værk om Danmarks Runemindesmærker er sammen med Wimmers runologiske Samlinger indgaaet i Museets Arkiv, hvor det dog danner en Afdeling for sig.

Og endelig er det Tilfældet med Efterretningerne om de fredede verdslige Bygninger, som i Henhold til Loven af 18. Marts 1918 er lagt ind under Det Særlige Syn. En Oversigt over disse A- og B-Fredninger bliver offentliggjort hvert femte Aar, sidst i 1944. Derimod er der normalt ikke Adgang til det Materiale, som indsamles til Brug for Redaktionen af »Danmarks Kirker«, og som baade bestaar af Beskrivelser, Opmaalinger og Fotografier af Kirkernes Bygninger, Inventar, Kalkmalerier og Gravminder, og af Udskrifter af det hertil hørende Arkivmateriale. Først naar Stoffet er publiceret, bliver det indlemmet i Museets egentlige Arkiv og Billedsamling og dermed gjort almindeligt tilgængeligt.

Foruden disse systematiske Indsamlinger findes der endnu et Par Grupper Arkivalier, som vel ikke dækker hele Landet, men dog indeholder mange spredte Oplysninger. Den ene er de Notebøger, som Søren Abildgaard, L. N. Høyen, J. J. A. Worsaae, Jacob Kornerup, Henry Petersen, V. Koch, F. Uldall, H. B. Storck, J. B. Løffler og Mogens Clemmensen har ført paa deres Rejser, og som ofte giver adskilligt mere end de officielle Indberetninger. Hertil maa ogsaa regnes F. Uldalls seks Binds Beskrivelse af Danske Landsbykirker. Over alle disse Kilder findes der et Fællesregister, ordnet efter Trap. Den anden Gruppe bestaar af topografiske Haandskrifter, som en Tid dannede en særlig Afdeling (sml. Registraturen i »Fortid og Nutid«, V, S. 55—68), men som nu er indlemmet i Bibliotekets Bogbestand. Et særligt Seddel-

Katalog findes over disse Manuskripter med Tilføjelse af de senere tilkomne. Endelig er der en Række Privat-Arkiver, væsentligt indeholdende forskellige Arkæologers og Museumsmænds Brevsamlinger, men det hører til Fremtids-Opgaverne at faa dem ordnet og registreret, saa at deres ofte meget værdifulde Indhold kan komme til fuld Nytte.

*Billedsamlingen.* Paa samme Maade som Arkivet er ordnet efter Traps Rækkefølge af Amter og Herreder (og indenfor disse i Sogne, som dog er holdt i alfabetisk Orden), er ogsaa den antikvarisk-topografiske Billedsamling indrettet. Dens ældste Bestanddele stammer fra Det historisk-archæologiske Archiv, der blev oprettet ved kongelige Resolutioner af 27. Aug. 1845 og 7. Febr. 1846, men den er siden forøget og forøges stadig med alle de Billeder og Opmaalinger, der fremkommer gennem Museets daglige Arbejde. De er ordnet efter Herreder og indenfor disse i Sogne-Læg med verdslige og kirkelige Monumenter adskilte i Underafdelinger. Særlig store Formater ligger for sig, hvis de ikke opbevares i Rulleform, men i begge Tilfælde er der indlagt Henvisingssedler hertil i de almindelige Sognemapper. En enkelt Gruppe, Kalkmalerierne, holdes dog for sig i særlige Arkivkasser for hvert Amt, men er indenfor disse igen fordelt sognevis.

For Københavns Vedkommende har man gennemført en Opdeling efter Kvarterer og Gader.

Da det navnlig er denne Del af 2. Afdelings Materiale, som bruges til Illustrering af lokalhistoriske Værker, vil et Par Ord om den almindelige Praksis formentlig være paa sin Plads. Af Museets Negativer, med Undtagelse som sagt af Kirkeværkets endnu ikke-publicerede, kan der paa Læsesalen bestilles Aftryk eller Forstørrelser udført i Museets Ateliers. Ny-Fotograferinger til specielle Formaal af Museumsgenstande, Kort, Opmaalinger eller Tegninger maa i Almindelighed betales af Bestilleren og udføres af Museets egne Fotografer, men Negativerne udleveres ikke; de indgaar i Museets Negativ-Arkiv. For Udlaan til Reproduktion gælder der særlige Bestemmelser, hvorom nærmere Oplysninger kan faas paa Læsesalen. Uerstattelige Billeder vil dog ikke blive sendt ud af Museets Varetægt, men maa fotograferes paa Stedet.



*Bibliotheket* omfatter o. 20.000 Bind og er registreret i to Seddelkataloger, det ene efter Forfattere, det andet systematisk. Bøgerne er opstillet i to Afdelinger, hvoraf den første indeholder Danmarks Topografi og Historie med de dertil hørende Hjælpe-midler. Den er inddelt amtsvis efter Traps Ordning og rummer, som nævnt, foruden den trykte Litteratur ogsaa de topografiske Haandskrifter. Den anden Afdeling indeholder dansk og fremmed Litteratur om middelalderlig Arkæologi, Kulturhistorie og Kunst-historie og er ordnet dels efter Lande, dels efter Emner. I denne Gruppe indgaar Oldskriftselskabets Byttefobindelser med fremmede lærde Selskaber, forsaavidt disse Værker og Tidsskrifter fortrinsvis bringer Bidrag fra historisk Tid. Helt kan denne Son-dring dog ikke lade sig gennemføre, og visse Periodica maa derfor søges og benyttes paa 1. eller 3. Afdeling eller laanes derfra til Brug paa 2. Afdelings Læsesal. Ny Erhvervelser indenfor denne Gruppe bliver hvert Aar indført i det Accessionskatalog, som Sta-tens Bibliotekstilsyn udgiver.

### 3. AFDELING.

*Dansk Folkemuseum*, der grundlagdes i Sommeren 1879, aabnedes i 1885 som et selvstændigt Museum i Panoptikonbygningen ved »Tivoli«. Dets første Direktør, *Bernhard Olsen*, var tillige Leder af Vokskabinettet »Panoptikon« og en Tid Direktør for »Tivoli«. *Bernhard Olsen* var den praktiske Museumsmand, der forstod at fængsle Publikum ved sine Opstillinger og Interiører, et Omraade, hvor Dansk Folkemuseums Indsats blev banebry-dende. Men den videnskabelige Side af Museets Virksomhed hævede sig i den første Menneskealder ikke op over det popu-lære Plan.

Museets Arkiv af ældre Beretninger og Oplysninger om Tin-genes Brug stammer da heller ikke fra *Bernhard Olsen*, men hid-rører for en væsentlig Dels Vedkommende fra hans samtidige, Professor *R. Mejborg*. Dennes efterladte Optegnelser havde op-rindelig deres Plads i Nationalmuseets 2. Afd. Men da Folke-museet i 1920 administrativt indlemmedes i Nationalmuseet og

umiddelbart før den anden Verdenskrig havde faaet sine Lokaler i Prinsens Palæ og de nye Bygninger i Tilslutning hertil, blev de Tegninger og Lommebøger, som vedrører Bøndergaarde, afgivet hertil, medens alle Mejborgs Arkivnotater stadig findes i 2. Afd.

En anden Hovedbestanddel af Folkemuseets ældre Arkiv er Arkitekt *H. Zangenbergs* efterladte Papirer, først og fremmest alle de Notebøger, han førte paa sine Rejser rundt i Landet med Optegnelser efter Bønders, Haandværkeres og andres Fortælling. Men her findes ogsaa Udskrifter af trykt Litteratur, af Mejborgs Notater og af Arkivalier. Desuden findes et meget stort Antal Tegninger og Skitseopmaalinger, ikke alene af Gaardsplaner og Façader, men ogsaa af Konstruktionsdetaller, Paneler, faste og løse Møbler etc. Ogsaa paa disse Skitseopmaalinger og Detailtegninger findes Optegnelser (Afskrifter af Inskriptioner o. lign.). Sammen med dem ligger Kwartblade med Beskrivelser, der ganske svarer til Notebøgernes. Endelig findes sammen med Tegningerne en Del besvarede Spørgelister, der blev udsendt af Folkemuseet i 1922. Af Skitseopmaalingerne er i Løbet af de sidste tre Aar den Del, der omfatter Bornholm, Sjælland, Lolland-Falster og største Parten af Vestjylland blevet rentegnet, og i Løbet af de kommende Aar vil forhaabentlig Resten blive færdigbehandlet, ligesom Zangenbergs Notater efterhaanden bliver afskrevet og havner i Optegnelsesarkivets sagligt ordnede Kuverter.

Endelig omfatter Folkemuseets gamle Arkiv en Række Optegnelser fra Museumsinspektør *Chr. Axel Jensens* Haand, navnlig fra den Tid, da han var Museets tilsynsførende, ligesom der ogsaa findes en Del Optegnelser efter afdøde Museumsinspektør *Frk. Elna Mygdal*: Arkivudskrifter, Udklip, Afskrifter af forskellig Art (bl. a. »Beskrivelser og Optegnelser vedrørende danske Folkedragter«, samlede af *Frk. Ebba v. Holck* og *Aase Meier* 1906—22, Afskrift efter Manuskript hos Foreningen til Folkedansens Fremme) samt Optegnelser, foretagne af Museumsinspektør *Kai Uldall* i den Aarrække, da han var Folkemuseets drivende Kraft paa Bondekulturens Omraade.

I et moderne kulturhistorisk Museum kan Arkivalierne ikke som i et almindeligt Arkiv ligge samlet i Pakker efter deres Proveniens. Museet maa være i Stand til at besvare Spørgsmaal saa-

vel fra offentlige Forskningsinstitutter, Undervisningsanstalter, Domstole etc. som fra Private angaaende Kulturgenstandenes Alder, Ægthed og Brug. Desuden har Museet selv kulturhistoriske Forskningsopgaver at løse af saglig Art.

Den vigtigste Bestanddel af Dansk Folkemuseums Arkiv er *Hovedprotokollerne*, hvori de mellem 2.000 og 3.000 Genstande, der aarligt indgaar i Samlingerne, opføres i fortløbende Nummerorden for hvert Aar. Et Museumsnummer bestaar saaledes altid af selve Nummeret, ledsaget af Aarstallet for Indføringen i Protokollen. Kun de allerførste Genstande, der erhvervedes af Museet, har ingen Aarstalsangivelse, idet de var nummereret med Romertal efter Udstillingsrum. I Hovedprotokollen findes en omhyggelig Beskrivelse af Genstanden med Maal, Opgivelse af dens Hjemsted og Ejere, Erhvervelsesmaade (Køb eller Gave) etc.

Allerede kort Tid efter Folkemuseets Stiftelse indførte Bernhard Olsen tillige en *saglig* Registrering af Genstandene paa *Foliosedler*. Der opstilledes følgende Grupper: A. Folketro og Folkeskikke, B. Bylav, C. Selskaber, Klubber og Foreninger, D. Haandværkerlav, E. Myndigheder og Kommuner, F. Genstande til kirkeligt Brug, G. Hoveri, H. Genstande af historisk eller lokal Interesse, I. Bygningsdele, J. Bohave, K. Belysning, L. Forskelligt Bohave, M. Husgeraad, N. Maal og Vægt, musikalske Instrumenter og Redskaber, O. Udskaarne og malede Genstande til husligt eller personligt Brug, P. Genstande til personligt Brug, Q. Smykker, R. Tobaksrygning, S. Færdselsmidler, T. Spil og Leg, U. Landbrugsredskaber, V. Mandlige Beklædningsgenstande, W. Kvindelige Beklædningsgenstande, Ø. Genstande til ukendt Brug. Inden for hver Saggruppe fik Genstandene Løbenumre (der ikke svarede til Hovedprotokollens), saaledes at hver Genstand i Museet indtil engang i 1930'erne altid havde et Dobbeltnummer: dels Hovedprotokollens aarstalsbestemte Nummer og dels Saggruppebogstav med tilføjet Løbenummer (f. Eks. 272/1933, N. 640 e). Inden for Saggruppens Numre var der atter en vis Undergruppering. Derfor maatte man efterhaanden føje smaa Bogstaver til for at betegne nytilkomne Genstande, saaledes at man altid kunde regne med at finde f. Eks. Borde under Saggruppen J. 1-99, Bænke J. 100-150, Vugger J. 150-179, Senge

J. 180-199, Stole og Stolesæder J. 200-399 o. s. v., medens hver af disse Undergrupper atter deltes i Underafdelinger som: Kisteborde, Langborde, Foldeborde, Foldebænke, Trannikbænke, Gaasebænke, Løjbænke o. s. v. Paa Foliosedlerne i det saglige Kartotek opførtes i øvrigt ganske de samme Oplysninger, som fandtes i Hovedprotokollen. Dertil kom et trykt Katalog, der var en Slags Regest over Sagkartoteket, hvor alle Genstande stod opført med Art og Hjemstedsbetegnelse med Tilføjelse af de vigtigste Oplysninger om deres Anvendelse, Inskriptioner etc., men uden Maal og beskrivende Detailler. Dette Katalog udkom første Gang i 1892 og i ny Udgave 1910, men blev naturligvis hurtigt forældet.

Bernhard Olsens Indførelse af en saglig Genstandsfortegnelse kort Tid efter Folkemuseets Stiftelse var i Virkeligheden banebrydende. Men dels var Sagprincippet ikke logisk gennemført, dels var de store Foliosider (anbragt i Mapper) uhaandterlige som Kartotek betragtet. Kai Uldall indførte derfor i Begyndelsen af 1930'erne en Sagregistrering ved Hjælp af trykte Kort, paa hvis Forside foruden en beskrivende Tekst var Plads til et Fotografi aftryk i Størrelsen  $13 \times 18$  cm og paa Bagsiden Plads til et  $18 \times 24$  cm Fotografi. Dette Sagkartoteks Kort er blaa, hvorfor det gaar under Betegnelsen »*Det blaa Kartotek*«. Det vil her føre for vidt at beskrive Kortenes nærmere Indretning. Interesserede vil i Folkemuseet finde en udførlig Instruks for Indføringsarbejdet, saavel vedrørende Hovedprotokollen som Sagkartoteket.

Museumsinspektør *Svend Jespersen* udarbejdede i 1939 under Medvirkning af Museumsinspektør, Fru *Ellen Andersen* og nærværende Oversigts Forfatter en »*Saglig Registrant for Dansk Folkemuseum*«, der udsendtes i duplikeret Stand af Dansk kulturhistorisk Museumsforening til Foreningens Medlemmer sammen med Dr. *Helge Søgaards* Sagregisterforslag. Magister Jespersen har her gjort Rede for Registreringsprincipper ved Sagforskningsinstitutter hjemme og i Udlandet og nærmere begrundet Indførelsen af Folkemuseets nye Sagregistrant. Genstandenes Brug er den bestemmende Faktor, og samtidig er Registranten gjort saa rummelig, at den kan anvendes til Ordning af baade det saglige Genstandskartotek, Billedkartoteket over Genstande uden for

Museet (»Det hvide Kartotek«, se nedenfor), Arkivet for Optegnelser og Opmaalinger samt i Hovedtrækkene tillige for Museets Magasiner. Denne Ordningemetode er altsaa Nøglen til samtlige Museets Samlinger, bortset fra de udstillede Genstande, og man behøver kun at kende den for at finde frem til de Oplysninger, man ønsker. Hovedlinien i denne betydningsfulde Registrant gaar fra almene Begreber til det enkelte. Den bestaar af følgende Hovedgrupper: Natur, Planter, Dyr, Mennesker, Stat og Samfund, Befolkning, Statistik, Næringsliv, Bebyggelse, Bygninger og Husbygning, Inventar, Indendørs Arbejder, Tekstilvirkning, Tekstiler, Dragter, Genstande til personligt Brug, ubestemmelige Genstande og Forfalskninger. Da Registranten skal omfatte baade Tingene selv og Oplysninger om deres Brug samt om kulturhistoriske Forhold i videre Forstand, bliver nogle Grupper fattige paa Genstande, men rige paa Optegnelser, andre omvendt. I Krigsaarene lykkedes det ved Hjælp af arbejdsløse Kontorister at faa hele det gamle Folioseddelkartotek afskrevet paa blaa Kartotekskort, saaledes at det nye Sagkartotek nu omfatter samtlige Folkemuseets ca. 37.000 Genstandsnumre. Af praktiske Grunde er det delt i en Afdeling for Bondestand og Haandværk og en Afdeling for de borgerlige og højere Stænders Kultur. Men begge Afdelinger er naturligvis ordnet efter den fælles Registrant.

Alle Museets Fotografier af Genstande, der ikke er erhvervet af Folkemuseet, men enten befinder sig i andre Museers og Institutioners eller Privatpersoners Eje, findes opklæbede paa hvide Kartotekskort af samme Format som i det blaa Kartotek. Dette saakaldte »hvide Kartotek« er ordnet i Saggrupper efter Registranten, og det omfatter tillige en Del Fotografiaftryk, til hvilke der ikke findes Negativer i Museet, samt en Del Prospektkort etc. Fotografier af Bøndergaarde og -huse er den Gruppe, der fylder mest, og Grupperingen inden for denne Undergruppe er (som ogsaa inden for andre Undergrupper) topografisk, medens Lokalteterne inden for de enkelte Sogne er ordnet alfabetisk efter Bynavn eller Ejerlav.

Saaftremt der til Fotografiaftrykkene paa de blaa og hvide Kartotekskort svarer et Negativ i Folkemuseet, findes Negativets

Nummer paaført. Selve Negativarkivet er ordnet efter Anskaffelsen med fortløbende Nummerering, idet Negativerne ligger i Æsker med 10 i hver. De indføres, efterhaanden som de indgaar, i *Negativprotokollen*. Ekspeditionen af Aftryk foregaar efter Kartotekskortene ved Opgivelse af Negativnumrene.

Foruden i det »hvide Kartotek« findes der Billeder andetsteds i Museet, bl. a. i Genstandssamlingen. Ogsaa forskellige Arkivalier findes indført som Museumsgenstande. *Alt, hvad der ikke er fremstillet med det Formaal at bevare kulturhistoriske Forhold for Eftertiden, gaar ind i Samlingerne som Museumsgenstande.* Derfor indføres ogsaa Billeder, hvortil der ikke er Negativ (bortset fra Postkort og Fotografiaftryk), i Protokollen og magasineres under Skilderier. Nodehefter- og -bøger gaar i Reglen i Biblioteket — særlig sjældne eller gamle Eksemplarer dog i Genstandssamlingen, hvor der ordnet i Kapsler findes en særlig Afdeling, der ogsaa omfatter gamle Huspostiller, Salmebøger, Bibler, Haandskrifter etc. Opmaalinger gaar derimod ind i *Opmaalingsarkivet*, idet saadanne jo er fremstillet med det Formaal at bevare Kulturejendommeligheder for Eftertiden.

Efter Registranten er ogsaa det saglige *Optegnelserarkiv* ordnet. Her staar dels Besvarelser paa Spørgelister, udsendt af »Nationalmuseets etnologiske Undersøgelser«: NEU (jfr. Svend Jespersens Oversigt over denne Virksomheds Arbejde i »Fortid og Nutid«, XV, 1943, S. 9 ff.), dels Optegnelser, der stammer fra Embedsmændenes Undersøgelsesrejser. Hver enkelt Optegnelser Blade er lagt i Konvolutter, hvorpaa Saggruppeoplysninger, Optegnernes navn etc. findes angivet foroven, saa man kan blade i dem som i et Kartotek. Til NEU. hører i øvrigt et særskilt Kontor med Meddelerfortegnelse, topografisk Register, Brevjournal etc.

Til Genstandssamlingerne slutter sig et *Stedregister*, hvor alle Hjemsteder staar opført paa Kartotekskort i topografisk Orden, saaledes at man altid vil kunne se, hvilke Genstande, der findes i Museet fra hvert Sogn og hver By i Landet. For den borgerlige Samlings Vedkommende findes desuden et *Personregister*, hvor alle Navne eller Initialer, der paa en eller anden Maade har Tilknnytning til Museets Genstandssamlinger (Givere, Ejere, Fremstil-

lere o. s. v.), staar opført i Bogstavorden paa Kartotekskort med vedføjede Museumsnumre. Allerede i Museets første Katalog fra 1892 var der gjort et Forsøg paa Oprettelse af en saadan Fortegnelse. Desværre blev den ikke fortsat, og det er hidtil ikke lykkedes at skaffe Arbejdskraft til Kartotekets Udvidelse til ogsaa at omfatte Bondekultursamlingen.

Til Folkemuseets *Haandbibliotek* findes et Biblioteksregister i Kartoteksform, hvori Forfattere til selvstændige Værker eller Sætryk findes opført. Derimod savnes endnu en Fortegnelse over Forfattere og Artikler i Bibliotekets Tidsskriftsrækker.

Museets *Brevarkiv* var oprindeligt ordnet i visse Hovedgrupper, men i de senere Aar har man bibeholdt den kronologiske Rækkefølge, idet de saglige Grupper udtages og indlemmes i Optegnel-sesarkivet. Brevarkivet, hvortil hører Navne- og Stedkartotek, er ikke offentlig tilgængelig.

#### DEN KGL. MØNT- OG MEDAILLESAMLING.

Myntcabinettet udgjorde en særskilt Del af Kunstammeret, som oprettedes af Frederik III, og som havde sin Plads paa Drejerkammeret paa det gamle Københavns Slot. I 1670'erne overflyttedes Myntcabinettet sammen med Kunstammeret til det tredje Stokværk af Frederik III's ny Biblioteksbygning (det nuværende Rigsarkiv). Den danske Afdeling af Myntcabinettet overførtes i 1740'erne til det danske Cancellis Arkiv, til Stueetagen i den røde Bygning, i Hjørnerummet ud mod Slotspladsen og Slotsholmsgade. Imidlertid var der fra o. 1700 paa Rosenborg opstaaet en Samling danske Guldmedailler, og 1780 besluttedes at sammenføre dem med Samlingerne fra Kunstammeret og fra det danske Cancelli i de Rum paa Rosenborg, som nu gemmer Minderne om Christian VII, Frederik VI og Christian VIII. Overflytningen til de nye Lokaler i de af Wiedewelt tegnede Skabe var fuldbyrdet i 1784. 1867 flyttedes Samlingen til Prinsens Palais (1. Sal i Sydfløjen), hvor den stadig forefindes, dog efter Ombygning og Udvidelse 1932—36. — Ved Overflytningen til Rosenborg blev det gamle Navn »Det Kongelige Myntcabinet« fra Kunstammertiden ændret til »Det kongelige Mynt- og Medaille-

cabinet»; ved Overflytningen til Prinsens Palais moderniseredes Navnet til »Den kongelige Mynt- og Medaillesamling«. — Samlingen har staaet under særlige kongelige Commissioner, nedsatte 1673, 1737, 1739, 1780 og 1832. Ved Indførelsen af den frie Forfatning 1849 overgik Samlingen fra Kongen til Staten, 1892 indtoges den i Nationalmuseet<sup>1)</sup>.

Ved sidste Inventering (i Marts 1928) omfattede Samlingen af Mønter, Medailler, Jettons, Polletter, Sedler etc. ialt 160.690 Stkr., foruden Mønterne i Fundarkivet og Doubletter.

Det numismatiske Bibliotek optaltes i Marts 1936 til 7.463 Bind (indbefattet Auktionskataloger og Smaatryk).

Der føres i Samlingen 4 Rækker Tilvækstprotokoller: for Fund, Bytte, Gaver og Køb. — For den lokalhistoriske Forskning er den førstnævnte den vigtigste. Den blev paabegyndt af den daværende Inspektør Chr. Ramus i Foraaret 1801; men paa Grund af hans megen Sygelighed var det ret tilfældigt, hvad han fik indført, ialt kun 19 Fund, det sidste fra 1826. Flere vigtige Fund, saaledes Selsø Fundet fra 1822, blev ikke ført til Protokols. Fundene fra 1827 til Ramus' Død 1832 er til Dels siden blevet indført af Chr. J. Thomsen, hvis Protokollat betegner et betydeligt Fremskridt. Fundprotokollen fra 1801 til 1947 omfatter i 6 Bind 37 + 2.173 Fund med tilsammen 261.100 Mønter. Ved Siden af denne Protokol foreligger et Seddelregister over samtlige Fund, topografisk ordnet; dette giver yderligere Henvisninger til Arkiv og Litteratur; det omfatter tillige Fund, ældre end 1801, og udenlandske Fund med dansk Mønt. Det er forsøgt at rekonstruere en Fundprotokol for Tiden før 1800:

Møntfund i Danmark og Norge før Aar 1700. Numismatisk For-  
enings Medlemsblad XIV Jan. 1935—Febr. 1936. (46 Fund).

Møntfund i Danmark 1700—1737. Nordisk numismatisk Årsskrift  
1936 S. 53—88. (20 + 3 Fund).

Møntfund i Danmark og Norge 1739—1780. Sstds. 1937 S. 39—96.  
(32 + 2 Fund).

Møntfund i Danmark 1780—1800. Sstds. 1938 S. 52—88. (12 Fund).

<sup>1)</sup> (Bengt Thordeman): Nordens offentliga myntsamlingar. Nordisk numis-  
matisk Årsskrift 1937, S. 121 ff.



Til disse Publikationer — ligesom til en stor Del af den øvrige numismatiske Litteratur — foreligger Fotografier og Klichéer i Samlingens Arkiv. ·

Møntfundene indgaar til Samlingen i Henhold til de gamle Bestemmelser om Danefæ: Christian V's Danske Lov 5—9—3, Forordning af 22. Marts 1737 og Plakat af 7. August 1752<sup>1)</sup>. Herefter er al Mønt, uanset af hvad Metal, Danefæ, der skal overtages af Samlingen mod Godtgørelse af Værdien til Finderen. I ældre Tid indsendtes Fundene gennem den stedlige Øvrighed, Rentekammer (Finansministerium), Overhofmarskallatet o. s. v.; i vore Dage indsendes de nok saa ofte direkte eller gennem det stedlige Museum. Medens Fundene i gamle Dage af pengemæssige Hensyn oftest blev indsmeltede, naar Samlingen havde udtaget, hvad den havde Interesse for, og hvad den desuden vilde anvende til Bytning med Samlere og fremmede Museer, blev det, efter at Samlingen var indlemmet i Nationalmuseet, Praksis, at Møntfund skulde holdes samlede, især af Hensyn til den videnskabelige Bearbejdelse. De ligger derfor nu i Samlingens Fundarkiv, ordnet efter Fundprotokollen; dog er de i nogle Tilfælde afgivet som Depositum til særlig interesserede Provinsmuseer.

Enhver, der sysler med gamle Aktstykker, støder jævnlig paa gamle Møntnavne (Mark, Øre, Ørtug, Penning; Daler, Mark, Skilling, Søsling, Hvid, Blaffert o. s. v.); herom vil den bebudede Haandbog for Lokalhistorikere bringe de fornødne Oplysninger.

Det Spørgsmaal, som ofte stilles: hvad svarer den og den gamle Pengesum til i Nutidens Mønt? kan egentlig ikke besvares, bl. a. fordi vi i 1875 gik over fra Sølv- til Guldmøntfod og i vore Dage atter fra Guld til Papir, men et Forsøg paa at udregne Købekraften er gjort af J. Wilcke i hans Bog: Daler, Mark og Kroner (Kbh. 1931) S. 135—173.

---

1) Axel Ernst: Dansk Numismatik c. 1650—1800. Num. For. Medlbl. X Dec. 1926, S. 143 ff. — Torben Lund: Danefælovgivningen og andre Regler om Fund af Sager af historisk Værdi. Juristen XXIV Nr. 39 (Kbh. 1942), S. 657—678. — Georg Galster: Forordningerne af 1737 og 1752 om Danefæ. Nord. num. Årsskr. 1946.

## GØR MUSEERNE NYTTE?

Af *Hans Lassen*.

**D**et er ofte lettere at pege paa de ulykker, museerne har forårsaget end at vise deres nytte. Der er ikke tvivl om, at den blomstring af papmaché-kroer, gildestuer i munkestil, renæssancemøbler osv., osv., som vi nu snart ser paa tiende aar, henter næring i museerne. Mellem aar og dag faar alle museer jo forespørgsler om bogreoler og radioskabe i renæssancestil.

Publikum kan museumsmæssigt deles i to slags. Der er dem, der paa forhaand antager alt gammelt for yndigt og aldrig overtruffet, og der er andre, der ser med den dybeste foragt paa alt, hvad der er over ti aar gammelt. For dem er alt gammelt grimt, udført uden intelligens og upraktisk.

Enhver kan i sin bekendtskabskreds sikkert finde begge typer repræsenteret. Man kan endda træffe begge synspunkter hos een og samme person, selv om det nok kræver en aandelig ekvilibrist, der er ikke helt almindelig.

En museumsmand er altid glad for at møde interesse for sit arbejde. Og han kommer i forbindelse med mange fortræffelige mennesker, der kan bedømme forholdene med fornuft og kritik. Men det maa desværre indrømmes, at mange af de personer, som er interesseret i museer, uhyggeligt ofte er folk, som man menneskeligt set ikke bryder sig om, og omvendt kan man møde fortræffelige mennesker, for hvem det fjerneste af alt er museer og kultur.

Problemet er større, end det synes ved første øjekast. Museumsfolks daarlige stilling i øjeblikket — som alle humanistisk arbejdendes — har sin oprindelse i en bestemt opfattelse. Fra gammel

tid har det været almindeligt at opfatte museumsarbejde som noget, der var forbeholdt velhavende mennesker. Det giver hos menighand en vis mistillid — ganske vist skjult, men den er der trods alt, om end blandet med en vis imponerthed. For menigmand er det imidlertid givet, at det er overflødigt at bruge penge til noget saa uproduktivt som museumsarbejde — uproduktivt i den forstand, at det ikke trækker penge til huse. Og dog er det et af de felter, der økonomisk giver mest, fordi museerne trækker turister til.

Men museerne bør være alt andet end turistattraktioner. De har en opgave, der i dag er større og vigtigere end nogen sinde. Der er ingen tvivl om, at museet i dag kan lære folk at forstaa deres medmennesker, kan give dem saa megen viden om hinanden, at de bliver i stand til at leve i et moderne samfund, saa de faar glæde af det, saaledes at den enkelte paa samme tid kan udfolde sig saa frit og saa meget i overensstemmelse med sin natur som muligt, men uden at skade andre, og med evne til at indordne sig helheden. — Sligt er vanskeligere end som saa. Det kræver »kultur« og takt, forstaaelse af sig selv og andre, frigørelse for dogmer og konventioner.

Forinden vi gaar videre, maa vi se paa en anden meget vigtig side af museumsarbejdet. Det er museets videnskabelige indsats. For det første maa museet være specialisterne hjælper. I virkeligheden er det vistnok sjældent, specialisterne kommer til museerne. Der er en ofte alt for klædelig beskedenhed hos museumsfolk til at trække sig tilbage fra nutidens foreteelser.

Som eksempel paa, hvad et museum kan byde fagfolk, kan kunstindustrimuseerne anføres. Her kommer fagfolkene — i hvert fald nogle af dem. Det hænger sammen med den slags museers forholdsvis sene tilblivelse som led i bevidst arbejde for at skabe en kunstindustri, der var konkurrencedygtig paa verdensmarkedet.

Hvorfor skal kunstindustrimuseer imidlertid være de eneste museer, som søges af fagfolk. Museerne ejer nu angang fortidens frembringelser, og man kan altid lære af fortiden, baade af dens fortrin og dens fejl.

Kunstnere har f. eks. altid søgt fortiden. Renoir skal engang have udtalt, at han fik sine bedste inspirationer i museerne. Og en forrygende modernist som le Corbusier er en begejstret beundrer af Partenon. Lundstrøm har lært meget af de gamle Italiere osv. I Louis Munfords bog om bykultur spiller det, nutiden kan lære af fortiden — specielt middelalderens byer— en stor rolle. Som kilde til forstudierne til moderne byplansarbejde omtaler han ogsaa museerne, men kritiserer dem forøvrigt en del.

Vender vi os f. eks. mod »Den gamle By«, saa maa den hævde sin plads som stedet, hvor man kan studere købstadskultur. Museet har mulighed for at vise haandværk i en grad som intet andet museum. Men der burde f. eks. ogsaa arbejdes paa at vise vekslende tiders boligtyper, osv.

For øvrigt maa disse faa eksempler være tilstrækkelige til at vise, at specialisterne ikke kan undvære fortiden — og museerne. Museumsarbejdet med at konservere det gamle og bevare det saa uændret som muligt, er i virkeligheden en meget væsentlig indsats i arbejdet for fremtiden. Derfor har museernes videnskabelige indsats, de specialundersøgelser, som de kan og bør foretage, saa stor betydning i samfundets husholdning.

Fagfolkernes brug af museerne betyder ikke noget videre for museets ansigt udadtil. Det bestemmes i det væsentlige af hensynet til det brede, almindelige publikum. Museet er — og bør være — et sted, hvor man gaar hen Søndag eftermiddag, et sted, som man »skal se«, naar man kommer til en by. Der er selvfølgelig ikke saa lidt snobberi og konvention i den slags museumsbesøg. Lad der kun være det, men lad os udnytte det. Museet skal være saa smukt og indbydende arrangeret, som det kan tillades indenfor de strenge rammer, der sættes af kravet om den størst mulige korrekthed.

De videnskabelige studier bør gaa haand i haand med den populære forevisning. Det, der vises folk, maa være saa velovervejet som muligt, det bør kunne staa for videnskabelig kritik. Man maa huske paa, at specialisten kan kritisere en udstilling og skille de rigtige elementer fra de forkerte. Men menigmand har kun at acceptere det, han ser. — Han kan misforstaa det. Men

det grundlag, han bygger paa, bør fra museets side være saa rigtigt arrangeret i alle enkeltheder, som det kan gøres. Naar det er saa væsentligt, er det fordi de fleste museumsfolk sikkert har gjort den iagttagelse, at selv om 99 % af det, der er blevet sagt til og forevist en skare besøgende, glemmes, saa kan der sidde een procent tilbage, som kan blive bestemmende for et menneskes opfattelse ikke alene af de sette ting, men ogsaa af meget andet.

Museernes opgaver overfor publikum er mange. De har f. eks. pligt til at belære om almene ting, som at skelne godt arbejde fra daarligt, smukke ting fra grimme osv. Simpeltthen at opøve deres skønhedssans. Det er at lukke skønheden og poesien ind i hverdagen. Det giver ikke penge, men er maaske — naar alt kommer til alt — noget af det værdifuldste i tilværelsen.

Hertil kan man sige, at slikt er kunstmuseers og kunstindustri-museers opgave. Ja, selvfølgelig. Men hvorfor gaa udenom en fornøjelig opgave, der kan være til glæde baade for museet og for publikum. Og i byer, hvor der i hvert fald ikke findes noget kunstindustrimuseum, er det ogsaa det kulturhistoriske museums pligt.

Selvfølgelig er det vigtigste den kulturhistoriske ballast, folk gerne skulde bringe med sig hjem efter et museumsbesøg. Den er næppe bevidst; men blot den er latent, skal man være tilfreds.

Der er mange vrangforestillinger, museer kan udrydde. Det er f. eks. en udbredt opfattelse, at det først i vore dage er blevet muligt at lave gode ting, fordi vi har faaet saa fine maskiner. Man ser med medlidenhed paa fortiden, der ikke kendte elektricitet, radio og radar. Man forveksler kvalitet med teknik. Godet i vore dage er ikke bedre former, heller ikke altid praktiske — trods nutidens krav paa funktionalisme — men den masseproduktion, der har gjort det muligt, at en mængde ting er blevet allemandseje, og som har lettet det daglige arbejde umaadeligt.

Her er mange ting at pege paa. For det første, at de tekniske goder er vokset frem efterhaanden og til syvende og sidst har deres udspring i haandværket. Vi har ikke faaet de tekniske finesser, fordi vi er blevet klogere, end man var i fortiden, men fordi vi har større viden, og fordi vi har kunnet bygge paa for-

tidens iagttagelser, indtil vi naaede nutidens teknik. Man maa overfor publikum pege paa, at folk ikke var dummere engang end nu. Der er rig mulighed til det, fordi man baade kan vise de simple redskaber og de gode ting, som blev frembragt ved hjælp af disse redskaber.

Samtidig kan man gøre opmærksom paa, at værktøjet er tilpasset haanden, der skal arbejde, og stoffet, der skal bearbejdes. Hertil kommer et forhold, som allerede er berørt, og som det vistnok er af pædagogisk betydning at drage frem, nemlig at der ogsaa er sket fremskridt før ca. 1850. Det er en ikke usædvanlig opfattelse, at livet har formet sig næsten ens fra stenalderen til vore dage. Det er en tilsyneladende uskyldig opfattelse, som det dog er vigtigt at bekæmpe. Den fremmer en med chauvinisme og lignende følelser beslægtet snæversynet selvglæde, der ikke anerkender andet end ens eget med den pauvre begrundelse, at det er ens eget.

I almindelighed viser museerne gennem en mere eller mindre systematisk opstilling vekslende tiders frembringelser: møbler, husgeraad, dragter osv. Det kan blive til udmærkede specialoversigter over møbler, dragter, lysestager osv., det kan ogsaa tages som f. eks. en gennemgang af stilarternes historie, og der er utallige andre synspunkter, der kan lægges til grund for sammenligningerne. En gennemgang af en af den slags opstillinger faar først betydning, naar man senere skal anvende sin viden i marken paa ting, man træffer der.

Kulturhistoriske museer har mulighed for at kunne gøre endnu mere, ja, har pligt til det. De skal bibringe de besøgende forstaaelse af, at hver ting hører hjemme i et bestemt miljø og en bestemt tid, og at den er præget af sin epokes livsform.

Her er den saakaldte Holsts gaard i »Den gamle By« et udmærket eksempel. Som den staar, illustrerer den samfundsforholdene fra tiden lige før industrialismens gennembrud. Alt i huset er indrettet efter dette samfunds tarv. Butik, kældre, loft, bolig osv. er i overensstemmelse med periodens økonomiske og sociale forhold. Gaarden er et skoleeksempel paa, hvorledes man kan koncentrere en epoke paa en snæver plads.

Begrebet »de gode gamle dage« henter ofte næring i museerne.

Dengang var folk beskedne, da forstod de at bestille noget, da var de menneskelige dyder i kurs, er allesammen velkendte fraser. Men tilværelsen har sikkert været lige saa kompliceret dengang som nu. Hvis vi gaar tilbage til selve samfundsordningen i den lille by, har den været stærkt differentieret. Det kan ses tydeligt ved at sammenligne byens store gaarde med de smaa vaaninger. I »Den gamle By« ser man Borgmestergaarden, Aalborggaarden og Holstgaarden overfor Lille Rosengaarden. Strengt taget trænger »Den gamle By« vistnok til flere lejevaaninger. Skal man vise menigmand hans fortid, maa man nemlig vise ham de beskedne boliger. Det er dem, han nedstammer fra. Ogsaa dem har vi pligt til at bevare. De var en meget væsentlig del af samfundet.

Folk skal kunne komme paa museerne i deres fritid uden at føle sig besværet af nogen systematisk pegepind. Det skal være fornøjelse og Søndag at komme paa museum. Men det skal samtidig være dødsens alvorlig opdragelse. Her har museerne et vist handicap. Museer skal være rene og velholdte. Ting og bygninger skal bevares. I virkeligheden er der næppe et af husene i »Den gamle By«, der nogensinde har været saa nette og pyntelige, som de er nu. Det giver meget let publikum en følelse af romantisk idyl.

Den romantiske idyl er en af friluft- og interiørmuseernes alvorligste farer. Man maa sikkert i tale og skrift, naar som helst der er lejlighed til det, supplere samlingerne med oplysninger om snavs og urenlighed, dog uden at overdrive det. Den danske by i forrige aarhundrede har sikkert mindet om de smaa, halvsovende, mecklenburgske købstæder, der lugtede af kloak, retirade og manglende udluftning.

Ved siden af disse hygiejniske forhold, maa man vel ogsaa antyde, at idyllen har haft sin revers i snæversyn og bigotteri. I en gammel købstad har der været skarpe sociale skel og mange overgreb. Den slags ting maa siges, indflettes som smaabemærkninger paa rette sted, men det illustreres dog som allerede nævnt af de ydmyge lejevaaninger overfor de store, stolte gaarde.

Maalet er at pointere, at livet var alt andet end idyllisk. Justitsraaden i Lykkens Galocher er stadig et godt eksempel at henviser til.

Men den menneskelige berigelse, der i den sidste ende skulde være udbyttet heraf, maa være, at man lettere formaar at se mennesket bag dragten, baade den historiske dragt (det, at gamle dragter ikke kun er enten »yndige« eller »latterlige«, men at de er rammen om en tids mennesker, at de afspejler hver sin tids idealer og drømme) og dragten i nutiden, det at vurdere et menneske baade uanset dragten og iberegnet dragten.

Skal man sammenfatte de forhold, der her er skitseret, maa det blive, at museerne har en stor mission, større i dag end nogensinde, fordi man kan frygte for, at man staar overfor en verden, hvor den indstilling, der i Tyskland blev til Hitlers nazisme, har en grobund som aldrig før. Vi er nemlig alle smittet deraf. Museerne har noget at meddele folk udover den blotte kundskabs-tilegnelse. I museerne, hvor livet i fortiden kan følges i nogle af dets mange facetter, kan man ogsaa lære om mennesker.

Maalet maa være det samme, som Corbusiers. I »Menneskenes Bolig« (København 1945), hedder det (s. 56): »Det, det kommer an paa er, at arkitekt og byplanlægger i forening bringer guldalderen tilbage. Mennesket i naturen, mennesket iblandt mennesker i harmonisk afstemthed som i en symfoni: Arbejdet delt til fælles gavn, menneskets skønneste evner bragt til udfoldelse og de elementære glæder [sol, luft og grønne træer] lysende over tilværelsen«.



## LOKALHISTORIENS SAMMENHÆNG MED DANMARKS- OG VERDENSHISTORIEN<sup>1)</sup>

Af *Esbern Jespersen*.

» Ved Læsningen af lokalhistoriske Værker faar man ofte det Indtryk, at Stedet er et Verona, uden for hvilket Verden ikke gives.«

Indtrykket er Arkivar Gunnar Olsens (»Fortid og Nutid« XV, 129, 1943), og det satte mig i Gang med ovennævnte Emne, idet jeg mener, der er mere at sige om den Ting til historisk interesserede — ogsaa blandt »Fortid og Nutid«s Læsere. Hvad har man forsømt? Dette bør man kunne læse sig til hos Riismøller (Aalborg, Historie og Hverdag), som har undgaaet »denne Misforstaaelse«. I hans Bog kan man se, hvorledes de politiske Begivenheder og store Kulturstrømninger har paavirket Livet i Aalborg, og hvorledes Udviklingen i Aalborg afspejler Udviklingen i den store Verden.

Men det er nærliggende for os i Ringkøbing Amt at gaa til et Værk, som kommer os mere ved, Overlærer Aldals digre Bog om Holstebro, for at se, om dette lader Hardsyssels Hovedstad være et Verona, uden for hvilket Verden ikke gives.

Ogsaa denne Bog er anmeldt af Gunnar Olsen. Han omtaler den meget rosende, men finder, at det personalhistoriske Stof fylder for meget, ja, det hører egentlig slet ikke hjemme i en Byhistorie.

Giver man sig nu til at repetere Bogen, maa man indrømme, at man ikke mærker meget til det store Sus ude fra den vide

---

<sup>1)</sup> Foredrag paa Hist. Samfund for Ringkøbing Amts Aarsmøde.

Verden, men det skyldes fortrinsvis den særlige Karakter, som Aldals Materiale har. Myreflittigt og samvittighedsfuldt samlede han det sammen gennem 20 Aar. Det er omfattende og stort, men meget siger det os ikke, og kan det ikke sige os, om den store Verden.

Men noget løber dog altid med.

At en Omtale af de geologiske Forhold maa blive en Del af det hele Lands, siger næsten sig selv. Det samme gælder saa at sige enhver Sognebogs Omtale af Geologi og Arkæologi. Her mangler Sammenhængen med Rigshistorien ikke — man fristes tværtimod til at tænke, om der ikke nu og da kunde spares et Par Sider paa disse Emner. Det er da ikke nødvendigt, at enhver Sognebog giver en Lærebogsside over vor Oldtidshistorie, hvorimod det er i sin gode Orden, at de Oldtidsminder, et Sogn har, bliver ordentlig omtalt.

Ligeledes kan man spørge, om hele Skolelovgivningen, der jo omfatter hele Landet, nødvendigvis maa repeteres, fordi man vil skrive sit Sogns Skolehistorie. Ganske uafhængig af dette vil selv den mest afsides Biskole paa Holmsland Klit være en lille Del af det samlede danske Skolevæsen, intet Verona, sig selv nok, men en lille Celle i et Samfund, en Celle, som nu er Genstand for Opmærksomheden.

Naar imidlertid hverken »Holstebro« eller »Vinding Sogn« paa samme Maade som Aalborg, Ribe, Roskilde eller Hillerød kan læses som en »Linje« gennem Danmarkshistorien, saa skyldes det ganske særlig den Omstændighed, at de store Begivenheder eller maaske snarere de Begivenheder, som var knyttet til den store Politik, og derfor er de mest kendte, fandt Sted fjernt fra vor Egn. At en Bog om Roskilde eller om Helsingør faar et rigshistorisk Præg, er vel en rimelig Ting, ja, det kan faktisk ikke være andet.

Men et Sogn som Vinding eller Vind ejer ikke engang Resterne af en gammel Herregaard. Saadanne Sogne har ingen synlig Historie, før den prentes paa Papir. En Beskrivelse af en lille Bondeby i Vind eller en Enestegaard i Vinding kan aldrig faa det store Sus af Almenhistorie over sig som en historisk Fremstilling

af de Egne, til hvilke Konger og fornem Adel var knyttet og øvede deres mer eller mindre mindeværdige Bedrifter. — Vinding har afgivet Biskop Peder Madsen til Danmark og Sædding Søren Kirkegaard til hele Verden, men disse Sogne blev ikke deraf Kulturcentre.

Der holdtes i Sommer Aarsmøde i Helsingør for »Dansk historisk Fællesforening«, og Frederiksborg Amts historiske Samfund stod som Indbyder. Et af Møderne holdtes i Laxmandsalen i Karmeliterklosteret, et andet ved Gurre Slotsruin, andre Møder holdtes paa Kronborg. — Hvis Historisk Samfund for Ringkøbing Amt engang skulde indbyde til et saadant Stævne, da maatte vi ganske afstaa fra at fremvise og omtale slige minderige Steder, og vi kan ikke føre Deltagerne hen til historiske Brændpunkter.

Vi kan, om vi vil, vise Gæsterne Resterne af gamle Herregaarde eller den gamle Bondegaard, som nu ligger paa det gamle Sted; til Bækmark f. Eks., Rigens Kansler Christen Thomesen Sehesteds Fødegaard, og gøre denne gæve Mands Karriere til Hovedsagen, eller man kan gaa til Voldbjerg i Hee Sogn og der finde Anledning til at lade Adels Fører Otto Krag's Berømmelse straale over Egnen, selv om hans Gaard Voldbjerg kun spillede en periferisk Rolle i hans rastløse Tilværelse. Og vi kan, hvis vi har Frimodighed dertil, udpege Stedet, hvor Per pyttede ad Kongen, men vi kommer ikke Verdens Navle nærmere, end vi er, af den Grund.

En Skildring af vore gamle Kløstre, Gudum, Tvis, Stubber, saavel som af enhver Landsbykirke fører os ind i Rigshistorien eller Kirkehistorien, men — —

Det meste af Hardsyssel var alle Dage bebygget af Bønder i Enestegaarde eller Smaabyer med en gennem Aarhundrede næsten stillestaaende Historie, og følgelig maa en Beskrivelse af deres Kaar ogsaa faa et stillestaaende Præg.

Man mærkede gennem en halv Snes Generationer ingen Udvikling, for der var ingen. Man var i Gaarden sig selv nok, havde en Følelse af, at Verden udenom kunde undværes. De havde det omtrent som Niels Daather i Skelvad yderst i Vind. I bor kønt og fredeligt her i denne idylliske Dal, sagde jeg til Niels.

— Ja, svarede han, men vi mærker ogsaa kun til vore Sognefæller, naar de vil ha æ Skatter af os.

Naar man i en Bondegaard eller en Bondeby følte det saaledes, saa maa det ikke undre os, at det ogsaa bliver kendelig i vore Sognebøger.

Hvad man skulde bruge, lavede man selv i Bondegaard og Bondeby. Ja, det er jo sagt saa tit: Man fandt Flint eller Bjergarter paa Marken og forarbejdede det til Vaaben og Redskaber. Man fandt Myremalm og smeltede den ved Hjælp af Ildebrændsel fra den nærmeste Skov. Man byggede sig Hjem af det Materiale, der fandtes: Tørv, Ler og Træ. Man lavede sig Klæder af Uld og Skind fra Faareflokken, ernærede sig af Gaarden eller dog den nærmeste Hjemegns Produkter. Man smedede i egen Smedie, eller man lod Byens Smed smede paa sin egen »Kost og Kul«. — Hvor Jern og Kul kom fra, bekymrede man sig vist ikke meget om. Man købte det ikke særlig langt borte. Af Jern behøvede man for Resten ikke ret meget; man levede i Træalderen (H. P. Hansen) til for hundrede Aar siden. Om dette giver gamle Skrifter særdeles god Besked. De er optegnet af Skifteforvalteren, Herremandens Befuldmægtigede.

Og her er vi ved et af Bondens Møder med det øvrige Samfund. Man kunde ikke dø og blive begravet, uden at Herremanden kom og kikkede Sagerne efter. Man var altsaa alligevel ikke helt sig selv. Man kørte til et Godsomraade med en Naadigherre i Spidsen, og til ham skulde man ogsaa betale Landgilde. Ja, man havde det faktisk som Niels Daather, der kun mærkede til Omverdenen, naar den havde Bud efter Penge, Skatter.

Og saa naar Krigens Ulykker blev sluppet løs, og Fjendens Tropper drog hængende gennem Landet, fik man at mærke, at der var en Verden udenfor Verona. Aarsagerne til Krigen kendte man ikke meget til. Sognefolket med Præsten i Spidsen kikkede efter Kometer og andre Himmeltegn og søgte og fandt tilstrækkelig Sammenhæng. Man lod iøvrigt Præsten prædike, som han vilde og kunde, og levede efter gamle nedarvede Sædvaner, hvis Oprindelse man ikke kendte, og som nok kunde ændre Karakter, uden at man havde Rede paa, hvorledes det skete. Vilde man for-

andre Tingenes Gang, kunde Bønder vel nok faa i Sinde at lave lidt Oprør mod de herskende Magter og vendte saa Kræfterne mod de nærmeste Undertrykkere. Man maatte jo leve i den Tro, at alle Ting, ogsaa Tiderne, normalt var stabile. Ikke engang Folketallet ændrede sig, hvorfor ogsaa Hjemmenes Antal kunde forblive konstant gennem et halvt Aartusind.

*Men naturligvis* var Bondens Liv økonomisk, kulturelt, religiøst ikke uden Sammenhæng med større Kredse, end han selv kunde overse, og det samme kan siges om Borgerne i vore smaa Købstæder.

Jeg tager nogle Eksempler fra Vind Sogn, som i 1833 skildres som en af de vildeste Hedeegne i hele Amtet. Det er en Kvadratmil stort og matrikuleredes 1683 med 27 Ejendomme. I den Bog, som behandler dette Sogns Historie, indledes et Afsnit om Oldtiden saaledes: For tyve Tusind Aar siden laa Skovbjerg Bakkeø omflydt af Smeltevandsstrømme fra Isbræen i Nord- og Østjylland. Vi har intet Spor af Mennesker fra den Tid. Men efter Istidens Ophør for ca. 15 Tusind Aar siden maa de snart være indvandret fra Mellemeuropa. Allerede nu dateres de ældste Stenalderfund ca. 10 Tusind Aar tilbage. Om de ældste Stenalderfolks Færden i Vind har vi dog kun spredte Vidnesbyrd, en Træpil, nogle Mikrolitter og Fragmenter af Kærneøkser.

Det Folk, som tog varig Bopæl i Vind, var det saakaldte Enkeltgravsfolk. De kom sydfra og menes at have underlagt sig hele Danmark. Det skete omkring 2000 Aar f. Kr. Det Folk, de opblandedes med, kaldes Megalitfolket efter de store Grave, Dysser og Jættestuer, hvori de begravede deres døde. Om Megalitfolkets Kultur er der Vidnesbyrd i Vinding, men ikke i Vind. Enkeltgravsfolket kom fra flintfattige Egne og havde ringe Færdighed i at arbejde i Flint. Men de lærte det efterhaanden og blev i Dolketiden, ca. 1500 f. Kr., uforlignelige Mestre.« Saaledes orienteret følger Beskrivelsen af Oldtiden i det fattige Hedesogn, som engang ikke var saa foragtet, eftersom der i Sognet er optalt 130 Oldtidshøje.

»Omkring Aar 400 f. Kr. trængte Jernalderen igennem. Der var paa den Tid krigerske Forviklinger i Europa. Kelterne trængte

sig ind imellem Romerne og Norden og afbrød Handelsforbindelsen mellem disse Folk. Samtidig blev Klimaet koldt og sludfuldt. Tiden blev fattig, Flintteknikken var glemt, Sydens Guld og Bronze ikke til at faa. Selvforsyningspolitikken var den eneste mulige. Saa lærte vi at udvinde Jern af Myremalm«. — Ja, saa er vi ogsaa her verdensorienteret og kan gaa paa Jagt efter Oldtidsspor fra denne Periode. Gudmund Hatt finder Digevoldinger og Potteskaar med indvendig Hank, Magen til dem, der er fundet paa Kamschatka, og denne Lokalitet er et' baag æ Laae. Sammenhæng paavises undertiden særlig let, hvor man maa konstruere det hele. Men vi paaviser den altsaa.

Omsider naar en Sognebog frem til 1600-Tallet, hvor talrige Dokumenter bærer Vidne om Slægtens Liv i Graad og Sang.

»Dette Aarhundrede optages af Christian den Fjerde, Frederik den Tredie og Christian den Femtes Regeringer. Vore Krige var Kalmarkrigen, Deltagelse i Trediveaarskrigen, Torstensson-Krigen Svenskekrigene og den Skaanske Krig. En Femtedel af Aarhundredet laa vi i Krig. Intet Under, at der blev sølle Tider. Skatteskruen var uden Ende, og Bøndernes Kaar fortvivlede. Fra at være Havenes Herre sank vi ned til at være værgeløse. Tabet af de skaanske Landsdele blev det endelige Resultat. Danmarkshistorien melder om lysende Bedrifter af Kong Christian og Niels Juel. Men Bønderne gik i utalte Hobe rundt og betlede, mens Peder Schumacher skrev Kongeloven og grundlagde Landets Centralstyre. Aandslivet var stivnet i Retroenhed. Reformationen kaldtes Lærdommens Forbedring.«

Saaledes indledes dette Afsnit om det 17. Aarhundrede, hvor et Hovedemne jo iøvrigt maa være Landets Matrikulering i Christian den Femtes Dage. De hjemlige Forhold lægges ind i det fælles historiske Plan, saa ingen kan være i Tvivl om, at der er en Verden til uden for Bondeby og Bondegaard. Og naar vi frem til 1818, da aflæses Landbrugskrisens Forløb og Følger særdeles vel i en Sognebogs Taloplysninger. Ja, man tør nok sige, at Udviklingen ude i den store Verden, for saa vidt den naaede til Danmark, ogsaa afspejler sig i en Bog om et fattigt Hedesogn.

Vi er i vore Dage fuldt fortrolige med, at vi kun er smaa Celler i en stor Organisme. Og vi kan i Regelen efterspore mange Aar-

sager til de Tilstande, hvorunder vi lever. Vi ser let Sammenhængen mellem Kulstrejken i Amerika og hjemlige Restriktioner. Vi finder Aarsagen eller dog nogle Aarsager til Vareknaphed og inflatoriske Tendenser. Vi finder Forbindelse mellem udenlandsk og indenlandsk Ideologier, mellem fremmed og hjemlig Politik, mellem Negermusik og Radiojaz. Ydre Kulturtræk som Klæde- dragt og Kosmetik spredes hurtigt fra Hollywood til Holstebro. Visse kulturelle Ejendommeligheder forbliver mere stabile end andre. Naturforhold og Mentalitet kan her spille en Rolle. Vi finder i Regelen, at hvad enten Kulturspredningen foregaar lang- somt eller hurtigt, saa har det sine bestemte Aarsager. Vi kan snart sagt analysere ethvert Kulturtræks Herkomst og Vej fra Ophavsmanden til vore egen hjemlige Kreds.

Men som før sagt skal vi ikke regne med, at man ogsaa kunde dette i gamle Dage, selv om det for os gaar let nok — ogsaa at analysere den svundne Tid.

Vi finder f. Eks. gamle Tingsvidner fra Tiden efter Grevens Fejde, hvori omtales Bønder, som har deltaget i Fejden, eller Bønder, som ikke har været med, og derfor kunde beholde deres Gaarde som Selvejere paa samme Vilkaar som før Fejden. — Lokalhistorikerens første Formaal er naturligvis at faa konstateret, at en Gaard eller Bebyggelse i det hele taget var til, for det gælder om at faa den afhjemlet saa tidligt som muligt. Men dernæst fanges Interessen af Sammenhængen mellem Gaardens Skæbne og den store Politik. Bønderne havde kæmpet og tabt. Den Sag er klar nok.

Men saa fulgte en lang Fredsperiode med jævn Velstand, der ogsaa kom Bønderne tilgode, indtil det hele sattes over Styr i Christian den Fjerdes Dage. Saavel Opgangen som den katastrofale Nedgang skyldtes Aarsager uden for Gaard og Bondeby. Og især Krigene, Dele af store europæiske Opgør, kunde Bønderne vel nok konstatere som Aarsager. Lokalhistorien overser dem ihvertfald ikke. Men Virkningerne i Vinding-Vind eller andre Sogne deromkring fandt naturligvis ikke paa samme Maade Plads i Danmarkshistorien som Stormen paa København eller Slaget i Køge Bugt. For saa vidt man ved Danmarks Historie mest tænker paa Kongerne og deres Kredse, kan man jo da ikke lade Lokal-

historien blive Danmarks, hvor Kongerne aldrig kom. Men de verdenshistoriske Dønninger naaede den fjerneste Bondegaard. Og der bliver god Sammenhæng mellem den Begivenhed i Prag, hvor i 1618 nogle kejserlige Raader bliver smidt ud af et Slotsvindue — en Begivenhed, der udløste 30 Aars-Krigen og ruinerede Tyskland — og Kirkens Bonde i Pogager, som 1629, drevet fra Hus og Hjem, gik omkring og betlede. Saa kan man da ogsaa i vor Bondehistorie, saaledes som den kan skrives paa Grundlag af de gamle Papirer, som findes paa vore Arkiver, aflæse de store Verdensbegivenheder. Og naar vi frem til vor nyeste Bondehistorie og tager et Slægtleds Mejeriregnskaber frem i skematisk Oversigt, da læser man derudaf om Udvikling, Stagnation, Gullasch og Krise, parallelt med Tilstandene i det øvrige Land, ja med store Dele af den øvrige Verden.

Historisk Samfund for Ringkøbing Amt har nu udsendt 40 Bind af »Hardsyssels Aarbøger«. Bringer disse mange Bind ogsaa Bud om Sammenhæng mellem vor Hjemstavn og den øvrige Verden? Ja, hvor det er muligt. Enhver Afhandling og ethvert Emne er naturligvis ikke lige godt egnet dertil. Men maa jeg ikke bede Dem om at kikke lidt i det første og det sidste Bind og f. Eks. læse P. Severinsens Artikel »Hardsyssel« og H. C. Hansens Afhandling om Altertavlen i Borbjerg Kirke, saa vil De se, at der aabnes store Perspektiver ud i den vide Verden. Man maa følge Pastor Severinsen en Tur til Ankyra (Ankara) og tilbage igen, og Lærer Hansen farer Europa rundt og dykker dybt ned i Historiens Sagn- og Legende verden for at konstatere, hvad Sammenhæng der maatte være mellem den kristne Kirkes fælles Kulturtræk og de Spor, som disse har sat sig i Borbjerg Kirke.

Vi ved saare vel, at Verden strækker sig langt forbi Præstens Mark. Men vor Hovedopgave vil altid være at finde og belyse de mange Enkeltheder i vor egen Hjemstavns Udvikling, og skulde det ikke altid være muligt at se dem som Dele af en større Sammenhæng, saa kan de vist endda gøre tilstrækkelig Nytte ved at vække og nære Hjemstavnskærligheden og Ansvarsbevidstheden overfor Historiens Sammenhæng i Bredden og i Dybden, i Tid og Rum, idet vi lærer at se os selv og vor Tid som et Led i Kæden, der ikke maa briste.



## LOKALHISTORISKE PROBLEMER<sup>1)</sup>

Af *H. K. Kristensen.*

Ved Historisk Fællesforenings Årsmøde paa Kronborg hævdede en af Deltagerne, at der manglede Emner til Aarbøgerne, med andre Ord: de forskellige Lokaliteters Historie og Forhold skulde nu være undersøgt, klarlagt og fremstillet — og hvis man lader Tanken fortsætte ad denne Bane — vil det sige, at de historiske Amtsaarbøger vil være overflødige.

Ja, jeg ved jo nok, at der er nogle, der mener, at det har de altid været! De leverer kun Husflidsarbejde, som en anstændig Historiker kun kan rynke paa Næsen ad. De Faghistorikere og Arkæologer, der bruger Aarbøgernes Materiale er dog formodentlig af en anden Mening ligesaavel som de Titusinder af trofaste Læsere Landet over.

Udtalelsen paa Kronborgmødet har imidlertid givet Anledning til, at Fællesforeningens Bestyrelse har bedt mig sige et Par Ord om lokalhistoriske Problemer og bl. a. om, hvilke Problemer der kan og bør behandles i en Sognehistorie. Derved vil man ogsaa have beskæftiget sig med Emnerne til Amtsaarbøgerne.

Det fortælles, at da den kendte Politiker J. K. Lauridsen laa paa sit Dødsleje i et temmelig beskedent Værelse, fik han Besøg af en af sine gamle Venner, der forundret spurgte, efter hvilket Princip J. K.s Billeder var ophængt. Hertil svarede J. K.: »Efter de forhaanden værende Søms Princip!« — Naar Spørgsmaalet er, hvilke Principper man skal følge ved Valget af Emner til

---

<sup>1)</sup> Foredrag ved Dansk historisk Fællesforenings Årsmøde paa Krogerup den 27. September 1947.

en Sognehistorie, saa tror jeg, Lokalhistorikeren i al Almindelighed vil svare: »De forhaanden værende Emners Princip!«

Er der en Herregaard i Sognet, vil den uvægerlig blive et vigtigt Emne i Bogen. Det var jo nu engang til Herregaarden, at Livet og Kulturen var knyttet. Har der levet betydelige Personligheder i Sognet, vil de ogsaa være selvskrevne Emner. Har der været gamle, underjordiske Kalkgrave, Jydepotteindustri, Kulsvidning, har en eller anden Krig især hjemsøgt dette Sogn, er der Oldtidsboplads, er en Skov gaaet til Grunde, har en Fabrik eller større Virksomhed trivedes eller vantrivedes der, saa er det den lokale Forskers Opgave at gøre Rede for disse Forhold, indsamle mundtlig Overlevering, gennemgaa Litteraturen herom, undersøge mulige Levn i Museer, maaske foranledige en Udgravning foretaget og gennem Arkivstudier fremdrage yderligere ukendt Stof.

Disse Emner vil være forskellige i de forskellige Egne af Landet. Sognehistorikeren i Daubjerg og Mønsted kan studere Kalkgravene og skrive Kalkudvindingens Historie paa Stedet. Men den vil ikke komme til at fylde meget i en Sognehistorie fra Als eller Humlebæk, men saa er dér jo til Gengæld — som i Rungsted — Lyksaligheder at prise.

Vi skal blot ikke bilde os ind, at vi lever i en saa fattig Egn, at den ingen Historie har. Saadanne Egne findes ikke i vort Land. Den lokale Historie kan strømme mer eller mindre rig, og Kilderne kan være bevarede i vidt forskelligt Omfang. Men hos os findes der ikke en Plet, hvor der ikke er levet og grædt, hvor der ikke er haabet og stridt. Ved et udholdende, slidsomt og trofast Arbejde — som alt lokalhistorisk Arbejde er — vil det altid give et Resultat, og ogsaa altid give nogen ny Viden om dette Sted. Er Resultatet blevet et blot Opkog af gamle Pølser, har Lokalhistorikeren ikke været af den rette Slags; han har i alt Fald været for doven!

For en Del Aar siden var der et Museumsmøde et Sted i Udlandet. En stedlig Museumsmand sagde under Forhandlingerne undskyldende: »Vi har ikke saa store Samlinger her i Byen; for vor By har ikke saa gammel og glørværdig en Historie. Og

det er jo den store Historie, der skaber de store Samlinger.« Da rejste en af Deltagerne sig op, gik op til Talerstolen og tømte sine Lommer for rhinsk Stentøj og Armbrøstbolte, idet han sagde: »Dette fandt jeg, da jeg passerede Kloakudgravningen paa Vejen hertil. Det, der skaber de store Samlinger, er nemlig det, at man er paa Stedet og bruger sine Øjne, naar der foregaar noget!«

Det gælder ogsaa Lokalhistorikeren. Han maa bruge sine Øjne og finde de Emner, der er paa Stedet.

Her er det netop, den lokale Mand har sin Chance. Han er paa Stedet. Bruger han ikke sine Øjne, eller forstaar han ikke at bruge dem, bliver han aldrig en dygtig Topograf, idet han saa i mangfoldige Tilfælde ikke formaar paa rette Maade at forbinde det Stof, han henter fra Arkiver og Biblioteker, med selve Stedet, med Lokaliteten.

Der kan derfor ikke gives faste Regler for, hvilke Emner, der skal behandles eller ikke behandles i en Sognehistorie eller i en Amtsaarbog. Det er heller slet ikke Meningen. Der skal ikke være noget Diktatur. Vi har jo i de senere Aar paa andre Omraader mærket saa meget til Ensretningens Velsignelser, at vi ikke ønsker dem udbredt her. Men vi vil gerne lære af hinanden og udveksle Synsmaader og Erfaringer.

Uundgaaeligt vil der dog være en Række Emner, der er fælles og gaar igen i alle normale Sognehistorier. I hvert Sogn er der en Kirke, et Skolevæsen, og hvert Sogn har oplevet en Middelalder, Stavnsbaand og Landboreformer. De er derfor staaende Emner.

Til saadanne Forhold, som uundgaaeligt bliver behandlet, hører en indledende Beskrivelse over Sognet: Beliggenhed og Størrelse. Det er i Reglen ikke nok at opgive de nøgne Tal. De siger for lidt for den almindelige Læser. Der maa drages Sammenligninger. For Lunde Sogns Vedkommende bør der f. Eks. gøres opmærksom paa, at det er  $\frac{1}{1000}$  af Danmark i Areal, men kun godt  $\frac{1}{4000}$  i Folketal, eller at Ribe Amt er saa stort som Fyn og Taasinge tilsammen. Endvidere er det rimeligt i denne Oversigt at nævne Sognets Geografi, dets Bakker, Moser, Skove og

Heder, hvor den frugtbareste Jord ligger og zoologiske og botaniske Mærkværdigheder, hvis saadanne findes.

Herfra glider vi saa ind paa et Emne, hvorom der ikke er Enighed blandt Lokalhistorikerne, nemlig Sognets Geologi. Nogle vil overhovedet ikke røre ved Geologien, andre er svært forlibt i den og skriver Side op og Side ned, ofte om noget, der mere gælder hele Danmark end dette Sogn. Den Slags Almindeligheder maa man bort fra, især nu da der er Papirmangel!

Der skal kun medtages det, der er særlig specielt og karakteristisk for det Sogn. Jeg synes ikke, man godt kan skrive om Mogenstrup uden at skrive om Mogenstrup Aas og ganske kort forklare Aasenes Dannelse eller skrive om Brørup uden at nævne de interglaciale Moser eller om Fiskbæk uden at omtale Brun-kullenes Geologi. Er der derimod ikke noget særligt, maa man hellere undlade den geologiske Beskrivelse, hvis det da ikke er et større Omraade som et Amt eller et Herred, det drejer sig om.

For Resten er der her ved Geologien endnu en Vanskelighed. Det er et stort Arbejde for en, der ikke har Uddannelse som Geolog, at sætte sig ind i en Egns Geologi. Der er jo saa mange Ting, en Lokalhistoriker skal kunne. Han skal helst være saa meget Arkæolog, at han kan datere Potteskaar og de almindelige Oldsager, han skal kunne læse gotisk Skrift, kende de almindeligst forekommende Udtryk i ældre Dansk, kunne sin Kunst-historie, være inde i Landbolovgivning — ja, i det hele taget var det selvfølgelig bedst, om han beherskede alle mulige Videnskaber, dog maaske med Undtagelse af Atomteori! — Men altsaa: han skal efterhaanden sættes sig ind i saa meget, at Turen til Geologien maaske først kommer ved den Tid, han skal dø. Selv om han naaede det, er det dog tvivlsomt, om han kommer til at give noget selvstændigt Bidrag til Geologien. Ja, det sker. Jeg kan saaledes nævne den nu afdøde Lærer J. K. Nielsen i Grindsted.

Derefter kommer saa gerne Oldtiden, som nogle Sognehistorikere behandler paa den Maade, at de trykker en Afskrift af den arkæologiske Sognebeskrivelse i Nationalmuseets 1. Afdeling. Det er et tvivlsomt Gode ved Bogen. For Videnskabsmanden

har det ingen Værdi. Han ser Beskrivelsen i Museet, og for den almindelige Læser vil denne tørre Benrad ikke give ret meget. Jeg er bange for, at det, den giver mest af, er Afsmag, Afsmag paa Oldtidshistorie. Er Stykket altsaa ikke godt for de lærde og heller ikke for de læge, saa ved jeg egentlig ikke, hvad det er godt for!

Selvfølgelig skal man have alle de Oplysninger, man kan hente i Nationalmuseet, men de skal ikke gengives raa og ubearbejdede — og det samme gælder Materiale fra Arkiverne — de skal indgaa i en levende Fremstilling og sammenarbejdes med egne Iagttagelser og Fund. Forfatteren maa gøre sig den Ulejlighed at sætte sig ind i Landets almindelige Oldtidshistorie, førend han skriver om sit Sogns, saa er der Eksempler nok paa, at der kan skabes noget værdifuldt baade for lærd og læg. Rundt omkring i arkæologiske Afhandlinger og Værker vil vi finde Stof benyttet, som Lokalhistorikere har fremdraget.

Dermed har Sognehistorien eller det lokalhistoriske Bidrag i en Amtsaarbog opfyldt den ene af de Opgaver, der maa stilles den: den har hjulpet Videnskaben. Den har bragt lidt Materiale til den Bygning, menneskelig Viden rejser. — Og den har ogsaa bidraget til Løsningen af den anden Opgave: at være med i Arbejdet for at højne vort Folks Kultur. Disse to Maal maa Lokalhistorikeren stedse have for Øje. Han maa i hvert Arbejde bringe lidt til Videnskaben, men endnu mere til hans jævne Læsere, ofte paa den Maade, at han er en Formidler, at han i let tilgængelig Form bringer den nogle af Videnskabens Resultater knyttet til Lokalteter, de kender.

At der virkelig er sket en Højnelse af Folkets Forhold til Oldtiden og Fortidsminderne, er der ingen Tvivl om. Vi ser det, hvis vi vil sammenligne vor Tid med Tiden et Slægtled eller to foran os, for ikke at tale om endnu ældre Tider.

Vi kan blot tænke paa, hvordan man i sin Tid fremdrog et af de mest berømte Egekistefund, der er gjort: Borum Eshøjfundet. Man huggede Hul paa Kisten med en Spade, rodede rundt i Liget og de sjældne Dragter med en Møgkrog og sendte slutte- lig en Dreng ned gennem Hullet for at hive Rariteterne frem. —

Ja, »paa Skubkarrer slæbes Oldtidens Minder bort!« Nu har vi faaet vore Høje fredet, men det er vel ingen Hemmelighed, at Loven har Overtrædere. Jeg har set adskilligt, undertiden faaet det standset og til andre Tider meldt det. For

»saa fattig' blev, Danmark, vel ej dine Kaar,  
saa lidt gav ej Rugen i Trave,  
at ej du har Raad til en Blomst i dit Haar,  
en Lyngkrans til Fædrenes Grave.«

Men som sagt er der sket et vældigt Omsving i Sammenligning med Slægtledet før os. Da plyndrede og solgte man gladelig Oldsager uden at ane, hvad de var værd, for faa Øre til Omstrejferne. I Almindelighed har Bonden nu en ganske anden Indstilling, naar han støder paa Oldsager. Han tænker ikke paa, hvor meget de kan koste, men der vælder en Rigdom af Tanker op i hans Sind om denne fjerne Fortid.

Naar dette Omslag i Folket er kommet, er Æren herfor først og fremmest Nationalmuseets beundringsværdige Virksomhed. De øvrige Museer, de historiske Amtssamfund, Lokalhistorikeren og Skolen har dog ogsaa bidraget hertil.

Kigger vi videre i vor Sognehistorie, vil vi se, at det næste Emne, der behandles efter Oldtiden, gerne er Kirken. Det er det største og fornemste Minde fra Middelalderen, Sognet ejer. Kirken skildres tit paa Grundlag af Beskrivelsen i Synsprotokollen og Nationalmuseets Materiale. Det kan ofte give en god Skildring. Men ogsaa her som andre Steder er Forfatteren undertiden tilbøjelig til at henfalde til Vidtløftigheder og Gætterier: saadan kunde det være, og saadan kunde det være. Ja, det kunde unægtelig være mange Ting. Men det gælder om at finde og beskrive det, som det er, eller som det var. Meget ofte er Emnet ikke udtømt. Forfatteren maa ofre Tid paa en langt grundigere Undersøgelse af Kirken og dens Inventar. Ved at kravle op paa Vaabehuslofter har jeg f. Eks. fundet hellige Tegn og Bomærker indhugget i Kvadrene i Kirkemuren, og jeg har fundet Sidealtre som Underdele for Prædikestole, ganske i Overensstemmelse

med Palladius' økonomiske Anvisninger i Visitatsbogen. I Arkiverne kan jævnlig findes Kirkeregnskaber, der kan fortælle om Inventarets Historie, Tingbøger og Justitsprotokoller kan ogsaa give interessante Oplysninger saavel som Bispearkiverne. Ogsaa Kirkejordens Skæbne kan behandles.

Af andre faste Emner er der »Sognet i Middelalderen« og Behandlingen af Stednavnene samt Skolernes Historie og i nogle Sogne Herredstinget, ogsaa her kan der fremdrages nyt Stof de fleste Steder. Ogsaa Præstehistorien maa behandles i Hovedsognene.

Saa burde der være en Behandling af Sognet i Almindelighed, hvor der gives en sammenfattende Oversigt over dets Skæbne gennem Tiderne, om Ejendomme og Indbyggere og skiftende Ejere, om Gaardfællesskab, dette, at i det 16. og 17. Aarhundrede betegnede en Gaardmand ikke det samme som nu (en Gaardejer), men den, man boede i Gaard sammen med. Her mangler endnu mange Oplysninger fra Landets forskellige Egne om, hvordan Adskillelsen var baade inde i Lejligheden og ude paa Marken. Ogsaa Fæstebondens Stilling var vidt forskellig i forskellige Egne og Tider. Hvordan var Sognets Forhold under den store Pengekrise? Hvornaar gik det atter fremad? Hvornaar satte den store Landvinding ind med Opdyrkning af Overdrev, af Hede og Kær? Og hvordan forholdt det sig med den mindre Opdyrkning og Udvidelse af Landbruget, som sine Steder foregik ikke blot paa Herregaardene, men ogsaa blandt Bønderne før Reformtiden? Her er et Utal af Emner, som slet ikke er færdigbehandlede. Heller ikke saadan en Ting som Sandflugtens forskellige Perioder er tilstrækkelig grundigt adskilt og udredet. Fællesskabet rummer ligeledes mange Problemer.

Gennem skiftende Tider har Militærvæsenet været en tung Byrde for Bonden, der jo blev ramt af de forskellige Militsordninger og Rytterhold. Her er ogsaa meget interessant Stof at behandle. Det vilde være interessant at se, hvordan man tog Stavnsbaandet i de forskellige Egne. I Vestjylland købte mange et Rejsepas eller et Frihedspas af Husbonden, saa de blev til frie Mænd. Kan man tro Proprietærernes Klager var endnu flere

»af det unge Mandkøn kommen i den onde Vane at udløbe til det holstenske og videre derfra til Holland, hvor de fleste bliver og ikke vender tilbage«. — En ung Mand paa Hesselmed Gods købte sit Fribrev hos Proprietæren Chr. Rygaard og gav 100 Dl. for det. Da Karlen havde betalt Pengene, sagde Herremanden til de tilstedeværende: »Der solgte jeg minsæl en god Stud!« — Den Forhaanelse skulde Karlen have med i Købet; men han overtog en Gaard i Nabosognet, som endnu er i hans Efterslægts Eje. Og den værner om det gamle Frihedspas, som var det et Adelsbrev. Og er det i Grunden ikke ogsaa det?

Herremændene og Herregaarden faar jo ogsaa et Kapitel. Her vil der ved Arkivstudier kunne drages en Mængde nyt Stof frem. Undertiden stilles en Herremand da i et ganske andet Lys end det, man er vant til at se ham i i Litteraturen, ogsaa Godsets Udvikling vil man kunne følge.

Derefter kommer der saa et vanskeligt Emne, det vanskeligste af dem alle at tage Stilling til: Gaardbeskrivelsen, de enkelte Gaardes Historie. Skal det medtages eller ikke? — Jeg har i en Sognehistorie fulgt hver enkelt Gaards Historie fra Nutiden tilbage til 1560, nogle dog kun til 1661. Det er et umaadeligt Slid, en Mængde Kilder maa gennemstøves. Og man er jo nødt til at trænge Materialet saa meget sammen som muligt, ellers bliver Omfanget alt for kolossalt. Resultatet bliver da, at Afsnittet bliver saa knastørt, at kun Beboeren og hans nærmeste Familie kan holde ud at læse det.

Endelig er der Skildringer af betydelige Mænd — ogsaa Originaler og sære Folk maa maaske behandles.

Naar undtages Stedsagn, der bedst indføres, hvor Lokaliteten behandles, synes jeg, at Folkeminder og Folketro ikke hører hjemme i en almindelig Sognehistorie. Dette Stof maa helst sættes ind i en noget større Sammenhæng og omfatte et Herred eller større Omraade.

Selvfølgelig bør man gaa rundt og foretage Indsamling af Folkeminder, og det ikke benyttede Materiale sendes til Folkemindesamlingen. Det er et saare fornøjeligt Arbejde.



Sognehistorien maa slutte med et Register og med Kildeangivelser. Er Kilderne ikke opført, ved man aldrig, hvor man er henne. I saa Fald kommer man under Læsningen let til at sige til sig selv: »Skønt en Del heraf er sandt, er der vist megen Løgn iblandt!« — Det kan der forresten let blive, selv om Kilderne er opgivet.

Der kunde nævnes endnu flere Emner, baade fælles og specielle. Der er nemlig ingen Mangel paa Emner. Og for mig at se, er det de færreste, der er færdigbehandlede. Og hvad er færdigt? Det er Videnskaben i alt Fald ikke. Nye Resultater, nye Synsmaader gør, at det færdige maa revideres.

Til Slut et Par Ord om Amtsaarbøgerne. Redaktionen har vel visse Principper at gaa efter. Ogsaa Aarbogen maa have en folkelig og videnskabelig Opgave. For at vi kan bevare vort Medlemstal, maa den uden for megen Besvær kunne læses af jævne Læsere. Det udelukker dog ikke, at den af og til indeholder Artikler af vanskelig tilgængelig Art. Der kan ogsaa gengives enkelte ubearbejdede Aktstykker, hvis det kan tjene som Kildemateriale for hele Rækken af Amtets Lokal- og Personalhistorikere. Siden Poul Bjerges Dage har vi i Ribe Amt holdt paa, at hver Aarvog skulde bringe en Biografi. Ligeledes har vi hvert Aar et Stykke Arkæologi. Endelig bringer vi hvert Aar saa vidt muligt et Stykke skrevet af en Faghistoriker eller Museumsmand.

Redaktøren kommer efterhaanden til at kende sit Amt saa godt, at han ved, hvilke Problemer der ligger for og kunde trænge til Behandling. Han henvender sig da til Mænd, lokale eller andre, som han ved kan gøre det. Det gaar ikke an helt at leve af tilfældigt Sjøv, nøjes med, hvad der kommer ind og saa trykke det. Der maa vælges og vrages uden Hensyn til, at Forfatterne kan føle sig fornærmede.

Det er endvidere et Problem, hvordan man skal faa det hele til at løbe rundt, hvordan man skal skaffe Midler til Undersøgelser og til Køb af Haandbøger. Dette Arbejde lønnes med saa ussel en Timeløn, at en Arbejdsmand vilde spytte foragteligt efter den.

Og dog kan vi, der har faaet begyndt, jo ikke lade være at fortsætte. Vi kan ikke undvære denne underlige Glæde, vi oplever hver Gang, vi finder nyt Land. Og saa er det i Reglen Historien fra vor Fødeegn, den vi er bundet til i en saadan Taknemlighedsgæld, at vi giver gamle Blicher Ret, naar han siger:

»Ja, skøn er Fjeldet med sin Top af Is,  
skøn er den Dal, som Fossens Bølge væder,  
den gule Ørken er et Paradis,  
naar den har skuet Barnets første Glæder«.

Tillige har vi Bevidstheden om, at vi gennem vort Arbejde er med til at skabe en større Tilknytning mellem Befolkningen og dens Hjemegn, saa disse Folk bedre forstaar, hvad de skylder den og dem, som dér ryddede for Samfundet bredere Grund. Gaar det først op for en i hvilken Gæld, man er bundet til sin Hjemstavn, kan det være, at det for Alvor gaar op for en i hvilken uendelig større Gæld, man er bundet til sit Land og Folk.

## GULLEVHUSET

*Et studie i dansk bygningshistorie*

Af *D. Yde-Andersen.*

I behandlinger af gammel dansk byggeskik, specielt i udredninger af bindingsværkets problemer, støder man ofte paa det saakaldte Gullevhus. Det er opkaldt efter dets hjemsted, landsbyen Gullev i Hovlbjerg herred, Viborg amt, og kendes kun fra Jydske Samlingers 7. bind<sup>1)</sup>, hvor det er beskrevet i forbindelse med en der aftrykt synsforretning over godset Frisholts bøndergaard i aaret 1720. I synsforretningen nævnes »jordgravede« bygninger, og som forklaring paa dette udtryk skriver J. Christensen, der har fremdraget synsforretningen, følgende:

»Hvorledes Bygningsmaaden var for et saadant jordgravet Huus, kan jeg saa meget bedre opgive, som et af disse Huse var i sin gamle Form bevaret i Gullev By indtil min Tid, hvor jeg saae det under en Reparation. Stolperne var nedgravne henved 1 Alen i Jorden, og i en Gaffel eller Tvegge i deres øverste Ende vare Bjælkerne nedlagte og tvers over disse langs med Stolperne paa Remstykkerne og greb med deres nederste Ende over disse med en Gaffel, dannet ved, at en stærk Nagle var boret paaskraas i Enden af Spærene. Mellem Stolperne vare hverken Løsholter eller Stiber, men blot nogle Stænger eller Staver reiste fra Jorden til mod Remmen og mellem disse noget Fletteværk (Vender), hvorpaa Leret blev opklinet paa begge Sider. Lægterne vare mestendeels kløvne Rafter fæstede paa Sparretræerne med Trænagler.

---

<sup>1)</sup> Samlinger til Jysk Historie og Topografi VII, 1879, s. 223.

I Remstykkerne blev boret skraat opstaaende Trænegler og mellem disse Fletteværk for at holde Tagskægget oppe.«

Beskrivelsen blev første gang benyttet inden for bygningsforskningen af C. A. Jensen i afhandlingen »Stolper og Suler« i 1915<sup>1)</sup>. Siden da er den ofte blevet anvendt, saaledes f. eks. af Zangenberg i »Danske Bøndergaarde« i 1925<sup>2)</sup>, af C. A. Jensen igen i »Dansk Bindingsværk« i 1933<sup>3)</sup>, og sidst af C. G. Schultz i »Træteknik i ældre dansk Husbygning« i 1940<sup>4)</sup>. Da C. A. Jensen i sin tid fremdrog beskrivelsen, havde man ikke meget andet end det af R. Mejborg<sup>5)</sup> og det af C. A. Jensen selv indsamlede materiale om danske bøndergaarde at bedømme dens værdi ud fra. Siden er der, først og fremmest paa C. A. Jensens initiativ, tilvejebragt saa meget nyt materiale om ældre dansk byggeskik, at der nu kan være grund til at tage Gullevbeskrivelsen op til en ny, kritisk vurdering.

Efter den maade, hvorpaa beskrivelsen er fremkommet, kan der være grund til at benytte den med nogen forsigtighed. For det første er den ikke skrevet af en bygningsforsker, for det andet er den skrevet efter hukommelsen, og for det tredje kan man antage, at forfatteren først og fremmest har lagt vægten paa beskrivelsen af de jordgravede stolper. Det viser sig da ogsaa, hvis man prøver at rekonstruere huset efter beskrivelsen, at den tillader flere tolkninger. For det første kan man komme til en konstruktion, hvor der ikke er gjort mere ud af bygningen, specielt tømmer-samlingerne, end beskrivelsen lige netop angiver. Dette er den gængse tolkning. Man er med andre ord gaaet ud fra, at J. Christensen har beskrevet alle de detaljer, han nævner, helt til bunds. Men man kan ogsaa komme til en anden tolkning, idet man gaar ud fra, at J. Christensen kun har beskrevet hovedtrækkene, det karakteristiske, ved den anvendte konstruktion. At

1) Fortid og Nutid I, 1915, s. 60 ff.

2) H. Zangenberg: Danske Bøndergaarde, 1925, s. 71.

3) C. A. Jensen: Dansk Bindingsværk, 1933.

4) Tømmerbogen, 1940, s. 407.

5) R. Mejborg: Borgerlige Huse, 1881, Gamle danske Hjem, 1888, og Slesvigske Bøndergaarde, 1892.

han enten ikke har tilstræbt eller ikke har kunnet give en fuldstændig beskrivelse af det hus, han har set i sin ungdom. Ved den første tolkningsmaade fremkommer en bygning, hvis konstruktion paa flere punkter er enestaaende ikke blot i Danmark, men i alle tilfælde ogsaa i Nordeuropa. Ved den anden derimod kan man faa beskrivelsen til at dække over konstruktioner, der nu ogsaa kendes fra andre danske bøndergaarde. Dette skal blive paavist i det følgende:

»Stolperne vare nedgravne henved 1 Alen i Jorden.« De jordgravede vægstolper har allerede faaet en udtømmende behandling i C. A. Jensens foran anførte afhandlinger. Det er der paavist, at man maa antage, at jordgravede vægstolper overalt herhjemme er gaaet forud for stolper paa sten eller i fødrem. En antagelse der er blevet smukt bekræftet af den sidste snes aars udgravninger af danske bøndergaarde<sup>1)</sup>. Desværre er kun en af disse jordgravede bygninger blevet bevaret til vor tid og videnskabeligt undersøgt, nemlig »kirkeladen« ved Ørreslev Haugaard, Vor herred, Aarhus amt<sup>2)</sup>. Paa dette punkt er der da, som man kunde vente, ingen vanskeligheder ved at tolke beskrivelsen.

»I en Gaffel eller Tvegge i deres (∩: i stolpernes) øverste Ende vare Bjælkerne nedlagte«. Man har hidtil tolket dette saaledes, at stolperne foroven endte i en Y-formet tveje, hvori bjælkerne var nedlagt. Det maa straks fremhæves, at en saadan konstruktion er enestaaende herhjemme. Jordgravede stolper og i det hele taget vægstolper, der foroven ender i en Y-formet tveje, kender man nu kun fra sjællandske havreboder og fra spredte primitive boder og skure i de øvrige landsdele; men i disse bygninger bærer og omslutter tvejerne altid tagremmene og aldrig bjælkerne, se fig. 1. Dette stemmer godt overens med, at bjælker paa tværs af bygningerne er noget forholdsvis nyt inden for danske bøndergaarde, bortset fra gavle og tværskillerum, hvor de oprindeligt kun synes at have fungeret som tagremme. Derimod kender vi ikke nogen bygningstype herhjemme, der ikke har

1) Populær oversigt findes i Axel Steensberg: Den danske Bondegaard, 1942.

2) Beskrevet i A. Clemmensen: Bulhuse I, 1937, s. 86 (Laden nedrevet 1926).



Fig. 1. Havrebod fra Teglstrop, Baarse h., Præstø amt. (K. Uldall fot.).  
 Taget bæres af fire jordgravede stolper, der foroven ender i naturgroede tvejer.  
 I tvejerne ligger to tagremme. Mellem disse er der lagt bjælker, hvorpaa  
 halmen ligger.

I ældre tid anvendtes disse boder til at opbevare den utærskede havre til hestene paa. Her laa det i fred for mus o. lign., nedenunder havde man samtidigt redskabsskur.

tagrem, eller som kan ledes tilbage til en type uden tagrem (her er naturligvis set bort fra helt moderne bygningskonstruktioner). Hvad først bjælkernes funktion som underlag for spærene angaar, da er denne meget sen. I alle ældre danske landbygninger støtter spærene paa eller mod tagremmen. Først efter 1600 begynder man i Sønderjylland at lægge bjælkerne over tagremmene, og at tappe spærene ned i bjælkerne. Og først efter 1800 synes denne skik at have bredt sig til det øvrige land, i alle tilfælde uden for Jylland, og den naaede ikke at blive almindelig paa øerne, før man gik bort fra at anvende bindingsværk til bøndergaarde. I købstæderne er forholdet som bekendt noget ander-

ledes, idet de ældste bindingsværksbygninger, de »gotiske«, har spærene paa tagremmen. Først med »renaissancen« trænger den »ægte spærtagskonstruktion«, hvor spærene staar paa bjælken, frem i købstæderne og bliver i løbet af de følgende aarhundreder dominerende de fleste steder, men den trænger fx. aldrig igennem paa Bornholm. Hvad bjælkernes funktion som bærere af lofter og stænger angaar, da antager man almindeligt, at lofter i bøndergaarde er meget sene herhjemme, saa ogsaa denne funktion er sen. Antagelsen støttes først og fremmest af forholdene i udenlandske, spec. norske og svenske gaarde, men helt op til vor tid har man herhjemme kunnet finde bøndergaarde, der ikke havde loft over bryggers og køkken (fx. Aggerhuset paa Fri-landsmuseet i Lyngby), og man ved ud fra skriftige kilder, at det har været almindeligt i ældre tid. Noget tilsvarende gælder for storstuerne. Tilbage bliver nu kun bjælkernes oprindelige funktion at styre væggene indbyrdes, saa de ikke skrider ud eller presses ind for oven. En saadan funktion er imidlertid ikke nødvendig i en bygning, hvor vægstolperne er gravet en alen eller mere ned i jorden. Den vil staa lige saa godt som et almindeligt plankeværk eller hegn med jordgravede pæle. Det er derfor let forstaaeligt, naar man finder eksempler paa, at bjælkerne enten har manglet eller ogsaa har været meget løst fæstnet til væggen uden for tværskillerum og gavle. I en indberetning til rentekammeret fra Rindsherred i Viborg amt<sup>1)</sup> staar bl. a.: »— — og udi Udhuuse alleene (bruges) til Deels Opstandere med en Kløft eller tvende Tapper i øverste Ende (∩: suler), hvorudi Mønningstræet til Husene lægges, og hvorved Bielker til Huuset bespares og ei bruges«. Grunden til, at man har kunnet spare bjælkerne, er naturligvis ikke sulerne, men at man, som det oplyses senere i indberetningen, anvendte jordgravede stolper. Fra Skarø i Sunds herred, Svendborg amt, beretter Mejborg: »Gamle Indhuse paa Skarø var inddelte i Gulve ikke i Fag. Kun Skillerumsbjælkerne var faste, indtappede i Stolperne. De øvrige hvilede paa Overløs-

1) Forklaringer fra Amtmændene om de i Danmark brugelige Bygningsmaader for Bøndergaarde og Huse, 1789—90 (Rentekammeret arkiv i Rigsarkivet).

holter — anbragt en halv Alen under Remmen — og kunde tages ud og stikkes ind, uden at Bindingsværket blev bragt af-lave«). — Hvad tagremmen angaar, synes dens funktion altid at have været at danne en saa haard og modstandsdygtig slutning paa væggen, at taget kunde hvile herpaa.

Betragter man nu de maader, hvorpaa bjælken er blevet forbundet med væggene i de ældre danske landbygninger, bliver det ovenstaaende bekræftet paa bedste maade. Ser man bort fra de før nævnte sene konstruktioner med ægte spærtag og paavirkninger derfra, er bjælken overalt samlet med vægstolperne, som vist paa fig. 2 a—c. Dette er ogsaa rent konstruktivt den bedste løsning. At man ikke har ført bjælkerne til vægtavlene (felterne mellem stolperne), er selvindlysende, da disse aldrig vilde kunne yde noget stabilt leje for bjælkerne, hvadenten de nu var lerklinede eller af egebuller. Man kunde ogsaa have ført bjælkerne til tagremmen, som i huse med ægte spærtag; men ogsaa en saadan løsning vilde blive ustabil, saa længe man lod spærene støtte direkte paa tagremmen og ikke paa bjælken, idet tagremmen paa grund af den maade, hvorpaa den er fæstnet eller forbundet med den øvrige væg, ikke er videre modstandsdygtig over for et vandret sidetryk (ikke destomindre findes der et tilløb til en saadan løsning i det meget særprægede bindingsværk paa Læsø i Kattegat). Det er da ikke mærkeligt, at man har foretrukket at forbinde bjælkerne med vægstolperne. De tre viste stolpe-bjælkesamlinger er de eneste, man finder anvendt i ældre bøndergaarde. Den paa fig. 2 a viste, hvor man har tappet bjælkeenden gennem stolpen og fornaglet tappet, er den almindeligste herhjemme og antages at være den ældste. Den har været anvendt paa det meste af Sjælland, hele Fyn og har været den mest udbredte i Nørrejylland. Det er ogsaa den, man finder i det »gotiske« købstadsbindingsværk. Den kendes endvidere fra det sydsvenske bindingsværk og fra hele det tyske bebyggelsesomraade (de ældste bygninger). Den anden metode, fig. 2 b, hvor bjælken er skrammet ind over stolpen, kendes herhjemme kun fra Nordsjællands

2) Mejborg: Gamle danske Hjem, 1888.



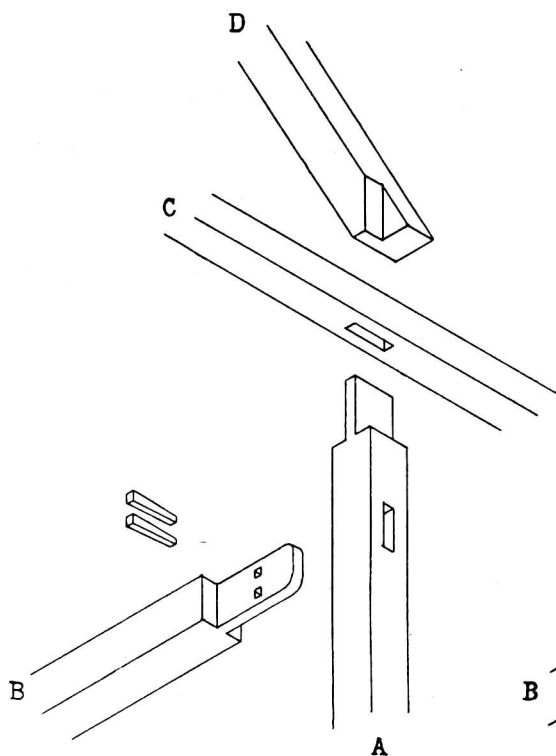

a. Samling fra sydsjællandsk bindingsværksgaard.

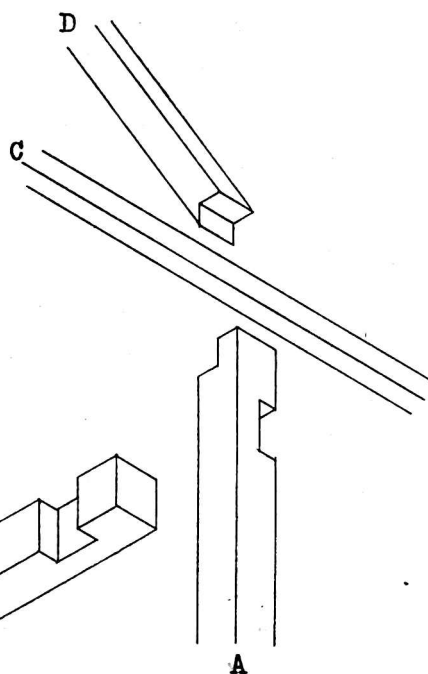

b. Samling fra gaard i Ods h., Holbæk amt, Sjælland.

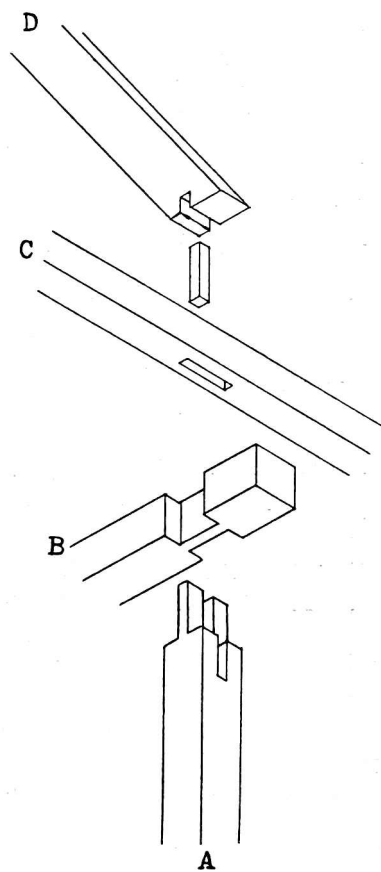

c. Samling fra gaard i Vejle amt, Østjylland.

Fig. 2. Tømmersamlinger i ældre danske bondegarde (tegn. Ester Andersen).

Samlingerne er aabnede paa fig., saa man kan se konstruktionen.

A stolpe, B bjælke, C tagrem, D spær.

bøndergaarde, hvor den synes at være den eneste anvendte før aar 1800. Hvad endelig den tredie angaar, hvor bjælken er lagt ned i en slids, en gaffel, i stolpens ende, da har den hidtil været ret upaaagtet herhjemme, men den kendes dog fra spredte eksempler i Østjyllands bøndergaarde og herregaardslader, fra nogle enkelte steder paa Fyn og Samsø. Derimod er den saa godt som eneherkende paa størstedelen af Stevns (Østsjælland) og forekommer i Skaane, Bleking, Øland og Gotland samt i Tyskland, hvor den bl. a. kendes fra Siebenbürgen<sup>1)</sup>. Nogen formodning om dens alder herhjemme, har man ikke, men paa Gotland gaar den i alle tilfælde tilbage til begyndelsen af det 17. aarh., og dens forekomst i Siebenbürgen viser dens alder inden for det tyske omraade. Betragter man nu disse tre stolpe-bjælkesamlinger, vil man se, at de er lidet egnede til at bære, idet bjælkerne er gennemsavet i samlingen, saa det selv i bedste tilfælde kun er den halve bjælkeketykkelse, der kan bære, ved den almindeligste samling er det endda snarere kun en trediedel. De er heller ikke egnede til at modstaa et udadrettet tryk paa stolpen, da det kun er den del af bjælkerne, der stikker uden for stolpens og bygningens yderside,  $\sigma$ : bjælkehovederne, der modvirker et saadant tryk. Derimod er alle tre samlinger som skabt til at modstaa et tryk, der udefra rettes mod væggen og stolperne. Et saadant tryk forekommer ikke i den for bøndergaarde almindeligste bygningstype, hvor taget er et »uægte spærttag«, d. v. s. at taget bæres af spær, der ikke staar paa bjælken, men paa tagremmen, thi her vil spærene presse væggene udad. Derimod forekommer det i bygninger med sulebaaret tag, d. v. s. bygninger, hvor spærene hænger over en rygaas foroven, en vandret bjælke, der ligger lige under tagryggen, og som selv bliver baaret af stolper, suler, der staar i bygningens midtlinje, medens spærene forneden blot hviler mod tagremmens yderste kant. Man kan maaske heraf slutte, at de herhjemme anvendte stolpe-bjælkesamlinger er udformet i bygninger med sulebaaret aastag.

Men for at vende tilbage til Gullebveskrivelsen, saa tyder alt

---

1) H. Phleps: Ost- und Westgerm. Baukultur, 1934.

det her fremførte paa, at bjælkerne ikke har ligget i Y-formede tvejer, og det vil være fristende at antage, at beskrivelsen i virkeligheden skulde dække en stolpe-bjælkesamling, som den paa fig. 2 c viste. Man ved, den har været anvendt i naboherrederne, og man kan godt betegne den gennemslidsede stolpeende som gaffelformet. Heller ikke tidsmæssige forhold stiller sig hindrende i vejen. Med det næste punkt stiller det sig nogenlunde tilsvarende, saa det kan med det samme blive inddraget i diskussionen.

»Tvers over disse (o: bjælkerne) langs med Stolperne vare Remstykkerne befæstede med Nagler«. Opfatter man dette, som det staar, at tagremmene ligger paa bjælkerne langs med stolpeenderne enten inden for eller uden for disse, faar vi igen en konstruktion, som ikke er paavist noget andet steds i Danmark og som, saa vidt vides, heller ikke kendes andet steds fra i Nord-europa. Opfatter man det derimod saaledes, at tværs over bjælkerne langs hen ad stolpeenderne var remstykkerne befæstet med nagler, har man den paa fig. 2 c viste konstruktion. Før der bliver fremført forhold, der støtter den ordrette tolkning af disse to punkter, vil det i alle tilfælde være det sikreste at tolke dem som den paa fig. 2 c viste konstruktion.

»Spærene vare reiste paa Remstykkerne og greb med deres nederste Ende over disse med en Gaffel, dannet ved, at en stærk Nagle var boret paaskraas i Enden af Spærene«. En saadan spærfod kendes nu kun fra fynske og jyske sulehuse. Til tider er der i stedet for en nagle anbragt en trekant paa spærets underside; men lige saa ofte ligger spæret ned over remmen uden nogen spærfod, evt. er der slaaet en nagle tværs gennem spærret ned i remmen. Man plejer i almindelighed at gaa ud fra, at spærfødder paa suletage er sene, fremkommet under paavirkning fra spærtage. Det er derfor mærkeligt at træffe en suletags-spærfod i Gullevhuset, som man efter beskrivelsen maa gaa ud fra har haft spærtage og ikke suletage. Vil man ikke simpelthen forkaste beskrivelsen paa dette punkt, kan man kun forklare den beskrevne spærfod som en suletagsspærfod, der er blevet anvendt i et spærtage. Det kan teoretisk godt have fundet sted

i Gullev, hvor sulehuse og spærtagshuse har staaet side om side i det 18. aarh. Da suletagsspærfoden har vist sig meget uegnet i spærtage, — hele tagets vægt hvilede paa naglerne, — er man gaaet bort fra denne konstruktion, hvorfor man ikke har fundet den i noget til vor tid bevaret hus.

»Mellem stolperne var hverken Løsholter eller Stiber (stivere?)«. Karakteristisk for egne, hvor jordgravede stolper længe har holdt sig, er netop denne mangel paa afstivning mellem stolperne. Løsholtets funktion er først og fremmest at holde stolperne fra hinanden i den afstand, der er blevet bestemt ved bygningens opførelse. Ved stolper, der er gravet en alen i jorden, er et tømmerstykke med denne funktion ikke nødvendigt. Af den før citerede indberetning til rentekammeret fremgaar med al ønskelig tydelighed, at løsholter og stolper paa sten følges ad, medens der normalt ikke er løsholter i egne med jordgravet tømmer. I grænseomraaderne er der dog nogen sammenblanding. Naar manglen paa løsholter til tider er blevet forklaret ved træmangel i de paagældende egne, modbeviser samme indberetning dette, idet den netop fremhæver de svære egesuler i bygninger, der ikke har løsholter.

»Mellem stolperne var hverken Løsholter eller Stiber, men blot nogle Stænger eller Staver reiste paa Jorden til mod Remmen og mellem disse noget Fletteværk. Vender, hvorpaa Leret blev opklinet paa begge Sider«. De nævnte staver udgør sammen med fletværket skelettet for de lerklinede tavler eller vægfelter mellem stolperne. Det er bemærkelsesværdigt, at væggene har været vendret; thi Gullev ligger meget nær omraader, hvor ren stavvæg uden fletværk er det almindelige. Da dette område i alle tilfælde delvist falder sammen med det jyske suleomraade, d. v. s. et område med meget konservative byggetraditioner og med vigende byggetraditioner, kunde man have ventet, at den rene stavvæg, da Gullevhuset blev bygget, havde haft et saa stort udbredelsesomraade, at det ogsaa omfattede byen Gullev. Der kan her lige være grund til at belyse de forskellige former for klinevæg, man kender herhjemme fra. Det almindeligste er vendervæggen, der helt dominerer paa øerne og i størstedelen af

Jylland. I tavlene bliver rejst en række lodrette staver med ca. 20 cm.s mellemrum. Vandret mellem disse staver bliver der snoet tynde grene, vender, eller halm- eller høbaand, vaser. Hele væggen bliver klinet op paa en gang, idet man slaar ler paa fletværket fra begge sider samtidigt. Naar væggen har tørret en dags tid eller to, bliver den pudset af og smurt over med tynd lervælling, saa alle revner og sprækker bliver udjævnet. Inden for vendervægsomraaderne synes man i lerkliningens sidste tid hist og her at være gaaet over til at sætte de lodrette staver meget tæt og udelade vender eller vaser. Det svarer ganske til den lerklining, der var almindelig i København og flere af de større købstæder i ældre tid. Inden for det jyske suleomraade træffer man en klinevæg, hvori der kun er staver, der staar i en indbyrdes afstand af 30 cm eller mere. Naar en saadan væg skal klines, bliver leret lagt op om staverne i smaa »brød« til ca. en trediedel af væggens højde er naaet. Væggen faar saa lov at tørre og bliver pudset af, hvorpaa man fortsætter med den næste trediedel o. s. v. Paa landet synes klinearbejdet altid at være blevet udført af kvinder. I København havde man derimod mænd til det.

»Lægterne vare mestendeels kløvne Rafter, fæstede paa Spærretræerne med Trænagler«. Man bemærker, at taget er lægtet, hvad der er et ret sent træk. Endnu til for ganske faa aar siden fandtes baade paa Bornholm, Sjælland og i Jylland ikke saa faa raftede tage. Her blev tækkematerialet ikke baaret af vandrette lægter, men af rafter, der løb fra tagrem til tagets ryg parallelt med spærene.

»I Remstykkerne blev boret skraat opstaaende Trænagler og mellem disse Fletteværk for at holde Tagskjægget oppe«. Ud fra beskrivelsen kan man antage, at tagskægget ikke er gaaet længere ned end til dette gitter. Et saadant tag har Mejborg skitse- ret fra Rebild i Hellum herred, Aalborg amt, det er her gengivet som fig. 3. Paa en bygning med denne art tagskæg har remmen været meget udsat, dels fordi tækkematerialet kun gik til gitteret, dels fordi remmen var gennemboret med huller til de mange nagler. Heri har man sikkert forklaringen paa de

mange ødelagte tagremme, der nævnes i ældre tiders bygnings-syn<sup>1)</sup>, fx. i de sammen med Gullevbeskrivelsen aftrykte syn over Frisholts bøndergaarde. Tagskægsbærende flettede gitre forekommer ikke i nutiden. Derimod kender man fra Læsø i Kattegat og fra Endelave i Horsens Fjord løse tangtage, hvor tagskæg-

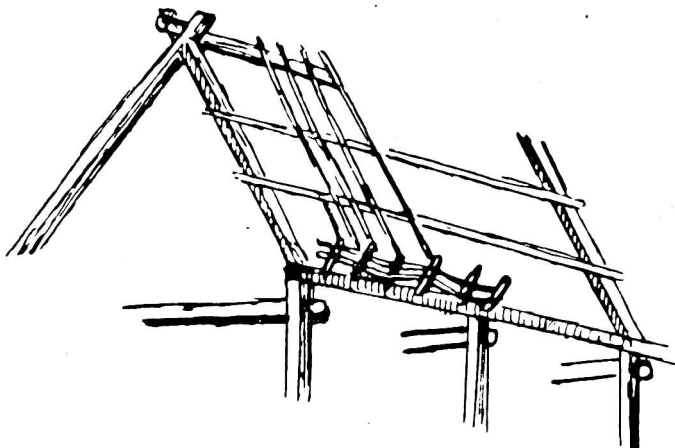

Fig. 3. Tagkonstruktion fra Rebild, Helligum h., Aalborg amt (Skitse af R. Mejborg). Spærene staar paa tagremmen og krydser hinanden foroven. I krydset foroven ligger rygaasen. Parallelt med rygaasen nede paa spærenes sider er anbragt to sideaase. I tagremmen er boret nagler og mellem disse er der flettet grene. Fra tagremmen op over sideaasene til rygaasen ligger der rafter (paa skitsen er der kun vist fire). Oven paa rafterne har der ligget fasttrampet lyng.

get bliver holdt oppe af fodlange nagler, der er boret skraat ned i tagremmen. En anordning, der ganske svarer til Gullevhusets, blot mangler fletværket, og dette skyldes sikkert kun, at det har kunnet undværes paa grund af tangens sammenhængende natur. De nævnte Læsø- og Endelavetage er løse, d. v. s. tangen er blot lagt op paa taget og stampet sammen. Der er ikke anvendt syning af nogen art. Det samme maa sikkert have været tilfældet ved Gullevhuset. Blot har man her ikke stampet tang sammen, men lyng. Efterhaanden som det blev almindeligt at sy tækkematerialet fast til lægterne, forsvandt det tagskægsbærende gitter; men endnu kan man finde visse rudimenter af det paa sjællandske og jyske bøndergaarde, idet aabningen mellem straataget og tagremmen kan være lukket af nagler, der er boret ind i remmen, og hvorimellem der er flettet grene. Til tider er de klinet over med ler.

<sup>1)</sup> Denne forklaring er fremsat af museumsinspektør Svend Jespersen.

Af gennemgangen af Gulleveskrivelsen fremgaar det, at den paa nogle punkter bekræftes af senere indsamlet materiale; dette gælder de jordgravede stolper, manglen paa løsholter og skraastivere, de vendrede vægge, tagskægsgitteret og lægterne. Paa andre punkter er den tvetydig; dette gælder stolpe-bjælke-rem-samlingen og spærfoden. Det er paavist, at beskrivelsen paa disse punkter enten kan tolkes, saa der fremkommer en enestaaende bygningsform, eller saaledes, at den viser en konstruktion, der er kendt fra andre bygninger. Metodisk maa den sidste tolkning være at foretrække. Men selv om man ikke vil godkende dette, maa det fremgaa af gennemgangen, at Gulleveskrivelsen er af en saadan art, at den næppe nu, hvor andet og mere sikkert materiale er fremkommet, bør anvendes som kilde for bygningsforskningen. Samtidig er noget af dette ny materiale blevet fremlagt og benyttet. Der kan være grund til som afslutning at samle disse brudstykker til et afrundet billede af, hvad man nu ved om gamle byggemaader i danske bøndergaarde. Det vil her være hensigtsmæssigt at gaa ud fra tagformerne, da disse bedre end noget andet giver indblik i den gamle byggeskik.

De ældste tagkonstruktioner, der er bevaret til nutiden, er de fynske og jyske sulebygninger med aastage. For deres udbredelse i begyndelsen af dette aarhundrede har Zangenberg redegjort. I disse bygninger hænger spærene over en rygaas, enten koblet sammen to og to eller ogsaa enkeltvis, idet der er slaaget en pløk ind vinkelret paa den øverste spærende, og i den derved fremkomne hage hænger spæret paa aasen. Den sidste maade er ældst inden for tysk og slavisk omraade, og det samme er antageligt ogsaa tilfældet herhjemme. Spærene hviler i begge tilfælde løst ned over tagremmens øvre yderkant. For eventuelle spærfodsordninger er der redegjort i det forestaaende. Rygaasen bæres i de fynske bygninger af en række lodrette stolper, højsulerne, der foroven i de nyere bygninger er tappet ind i rygaasen, i de ældre griber de om denne med en Y-formet tveje. I de jyske bygninger ligger rygaasen enten paa højsuler eller ogsaa paa to skraa stolper, der støder sammen lige under aasen, stritsuler. Højsuler og stritsuler kan veksle regelmæssigt inden

for samme bygning. Inden for det jyske suleomraade i den nordlige del af Ringkøbing amt forekommer bygninger (se fig. 4), hvor spærene ikke alene hviler paa rygaasen og tagremmene, men

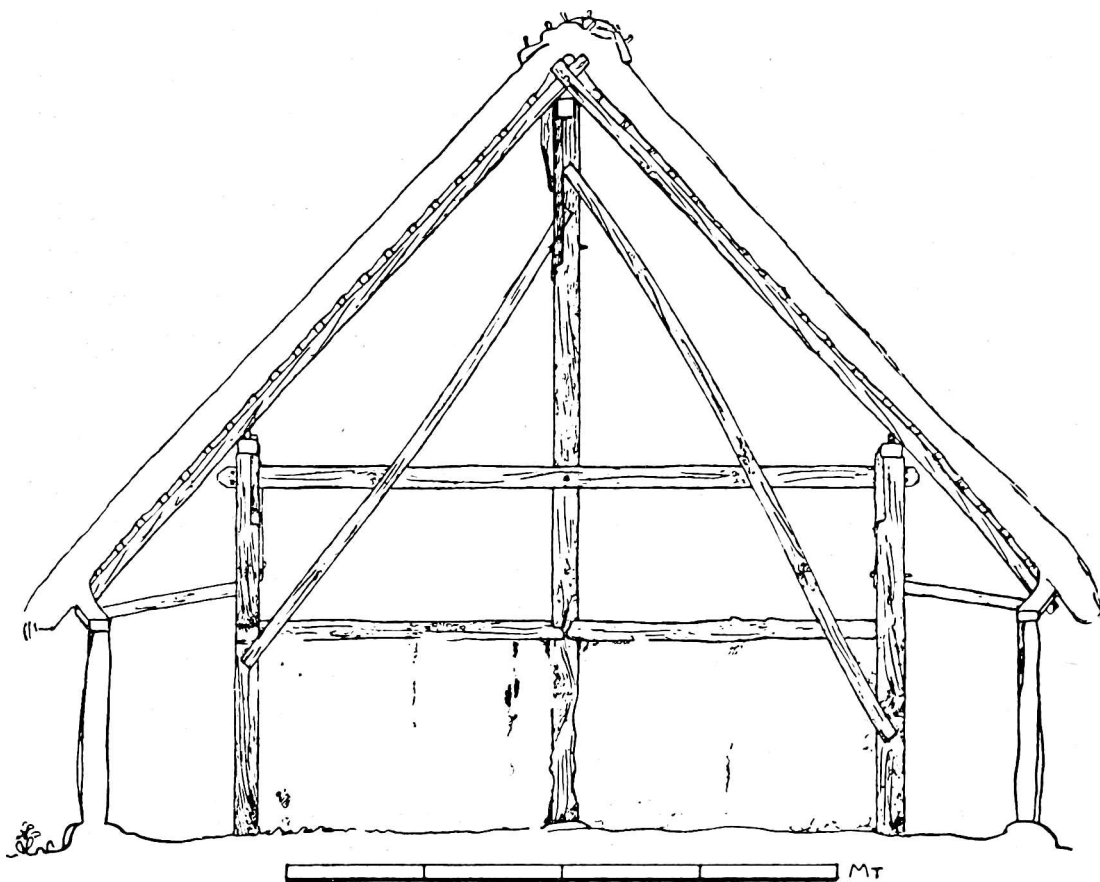

Fig. 4. Lade i Sdr. Nissum, Ulfborg h., Ringkøbing amt (tegn. Claudi-Hansen).

Sulebygning med højrem, hvor spærene bæres af en rygaas, der hviler paa højsuler, af to sideaase, der ligger paa stolper, og af ydervæggens tagremme.

hvor de yderligere bliver understøttet af et par sideaase, der løber parallelt med rygaas og tagremme et par alen fra de sidstnævnte. Sideaasen bliver baaret af stolper, der er tappet op i dem. Stolperne under den ene sideaas er forbundet med tilsvarende stolper under den anden sideaas med bjælker. Sideaasene er saa kraftigt understøttet, at spærene kun giver et svagt tryk paa tagremmene. Tagremmene er i disse bygninger yderst svagt styret. Der kendes varianter, hvor spærene kun gaar fra rygaas til side-



aas, og hvor stykket mellem sideaas og tagrem er dækket af stikspær («skalke»). Disse bygninger med stolpebaaret (sulebaaret) rygaas og to stolpebaarne sideaase kaldes almindeligt for »sulebygninger med højremskonstruktion«.

Naar der her tales om spær ved sulebygninger er dette noget misvisende. I ældre tid blev sulespærerne paa Fyn kaldt »hengeltræer«, og dette udtryk er meget mere dækkende, da sulespærerne hænger over rygaasen og ned over evt. sidaas videre ned og ud over tagremmen. Tagremmen i et sulehus fungerer da blot som en sideaas. Baade de fynske og de jyske sulehuse er lægtede, og tækkematerialet er bundet eller syet til lægterne. Rudimenter af tagskægsgitter er ikke kendt fra disse bygninger, aabningen mel-

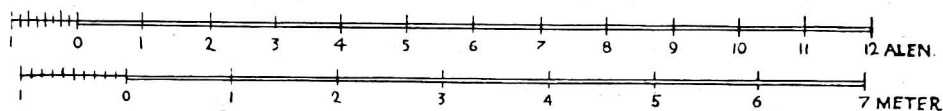
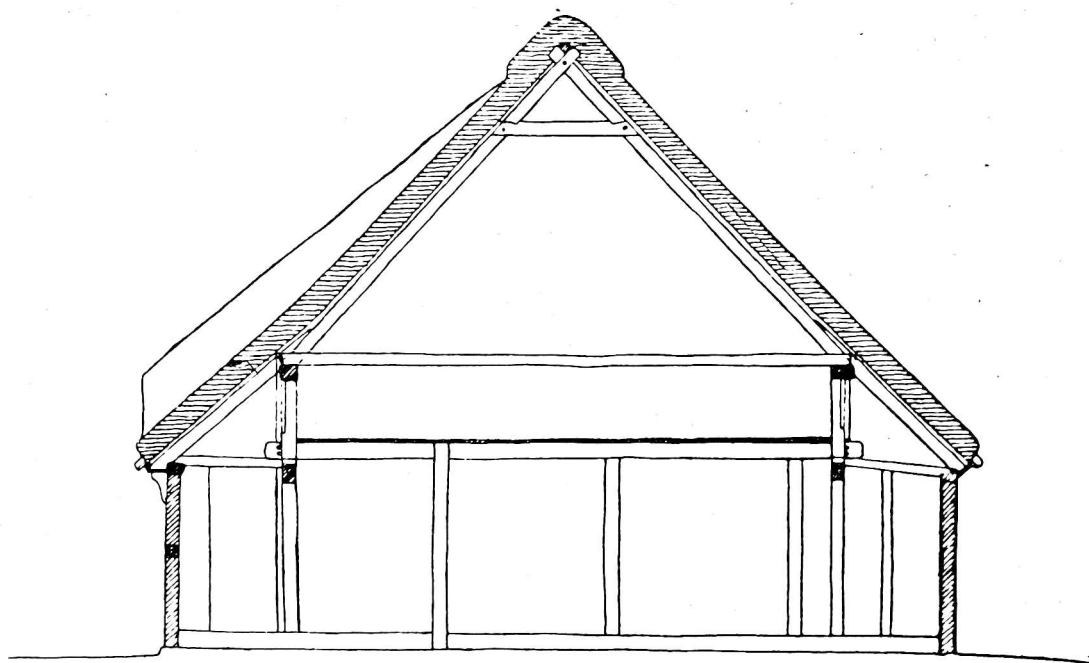

Fig. 5. Tværsnit gennem hus i Agger, Refs h., Thisted amt  
(tegn. Zangenberg).

Taget bæres dels af hovedspærerne, der staar paa de to højremme inde i bygningen, dels af stikspærerne, der gaar fra højrem til ydervæg.

lem tag og rem er lukket med halmknipper, vindtørret ler eller et brædt, kaldet sugfjæl eller ovsbord.

I Nordjylland, specielt i Thisted og Hjørring amter, findes de saakaldte højrems- eller udskudsbygninger (se fig. 5). I disse bygninger står der parallelt med ydervæggene, et par alen fra disse, to rækker stolper, der bærer en tagrem, den saakaldte højrem. Bygningerne er med andre ord treskibede med et meget bredt midterskib og to smalle sideskibe, udskud. Paa højremmen står uægte spær, der spænder over hovedskibet. Taget over de to udskud bæres af stikspær. Dette er den sene og alment kendte højremskonstruktion. En ældre form findes beskrevet hos folkemindesamleren Kvolsgaard fra Lild i Vester Hanherred, Thisted amt<sup>1)</sup>. Da denne beskrivelse ikke har været anvendt af bygningsforskningen, skal den gengives her:

»I laderne blev der først lagt store sten til stolperne at staa paa, og langs hver side af laden oven paa stolperne laa der en rem; oven paa hvert par stolper laa overbjælken tværs over huset, og en halvanden alen længere nede var nederbjælken stukket igennem stolperne, og skraabaand gik der fra hver stolpe baade paa tværs over begge bjælker og paa hver sin side op til remmen, og saa gik der endda et halvtagsbaand ud til murliggeren, og derfra og op til remmen gik sparer, men oven paa remmen stod spændetræerne, der var samlet med en hanebjælke et par alen fra det øverste; i gamle huse laa hanebjælken saa langt oppe, at en karl skulde døje med at krybe der igennem. Undertiden var det ikke engang nok; saa lagde de et træ langs ad rygningen, men da paa den indre side, og det laa paa to suler, der gik paa kryds oppe ved aasen og saa for resten ned til hver sin stolpesten; saa kunde huset hænge derpaa. Nu bruger man mere at fæste et træ langs af siden af huset, lige under hanebjælken, og saa lade et stort baand gaa der fra og saa til stolpestenen paa den anden side«.

Det har været muligt at finde saavel tekster som tegninger, der bekræfter disse oplysninger. Som fig. 6 er gengivet en opmaaling af en lade, der er af den yngste type, Kvolsgaard nævner. Sammenligner man Kvolsgaards ældste ladetype, som har højrem med spærttag, der er hængt op paa en rygaas, baaret af

1) C. M. C. Kvolsgaard: Spredte Træk af Landbolivet, 1891, s. 18 ff.

noget, der kan ligne et par vidt skrævende stritsuler, med de før omtalte sulebygninger med højremskonstruktion fra Ringkøbing amt, ligger det fristende nær at antage, at den almindelige højremskonstruktion har udviklet sig af en konstruktion med ryg-

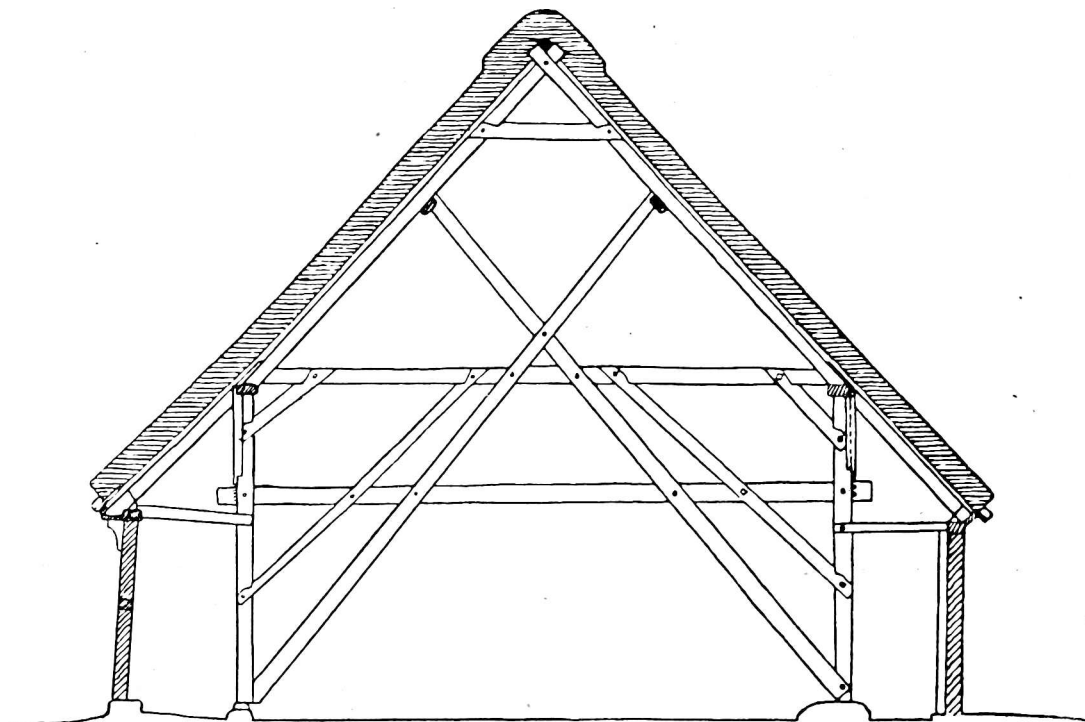

SNIT I LADE

Fig. 6. Tværsnit af lade i Thisted amt (tegn. Zangenberg).

Spær som paa Fig. 5, men spærene her understøttes paa midten af indvendige aase, der holdes paa plads af de lange skraastiver, som krydser hinanden midt i bygningen.

aas, baaret af stritsuler, og to sideaase baaret af to stolperækker. Man skulde da i en saadan bygning have erstattet sulespærene med et uægte spærtag over hovedskibet og stikspær over sideskibene. Men desværre er der for mange afvigelser i de to konstruktioners enkeltheder til, at en saadan udvikling kan godtgøres ud fra det foreliggende materiale. Man maa nøjes med at konstatere, at der findes overgangstyper mellem ren højrem og sulebygninger, men vi kan ikke afgøre, om de blot er tilfældige blandinger, eller om der foreligger en udviklingsrække. Det maa iøvrigt paapeges, at der i de hallandske suleomraader forekom-

mer en konstruktion (se fig. 7), der kan minde om de af Kvolsgaard beskrevne typer. Desuden maa det ogsaa fremhæves, at sule- og højremskonstruktioner ofte forekommer i nærheden af hinanden i de tyske og i de slaviske bebyggelsesomraader.

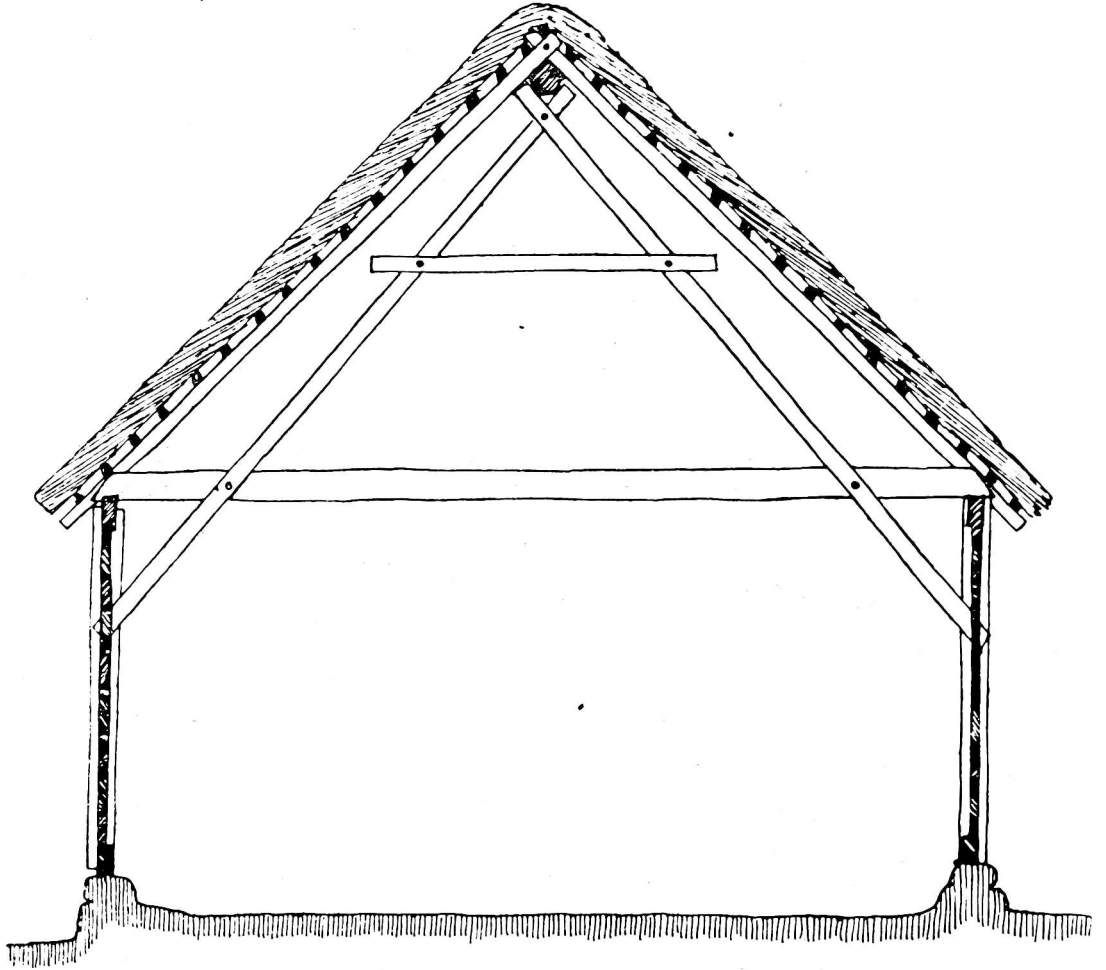

Fig. 7. Tværsnit gennem lade i Stannared, Himle h., Halland  
(efter M. Clemmensen, Bulhuse II).

Spærene er koblet over en rygaas, der bæres af to skraastivere, som dels er fæstnet til bjælken, dels til stolperne.

I det øvrige Jylland, d. v. s. uden for sule- og højremsomraaderne og paa Sjælland, kunde man indtil for en snes aar siden finde bygninger med aastage, hvor aasene var baaret af uægte spær, d. v. s. spær, der stod paa tagremmen og ikke paa bjælken (se fig. 8). Spærene var altid saksspær,  $\sigma$ : de krydsede hinanden i toppen. Oppe i saksen laa rygaasen. Paa spærenes udvendige

side laa et eller flere par sideaase parallelt med rygaasen. I disse bygninger havde de uægte spær samme funktion som suler og højremstolper i de før omtalte fynske og jyske bygninger, at bære aasene.

Man kan ud fra bøndergaarde i det gamle danske bebyggelsesomraade lave en typologisk serie, hvor aasbærende stritsuler langsomt fjerner de to ben fra hinanden, saa de fra en placering ude paa bygningens gulv glider fra hinanden, ud til stolperne,

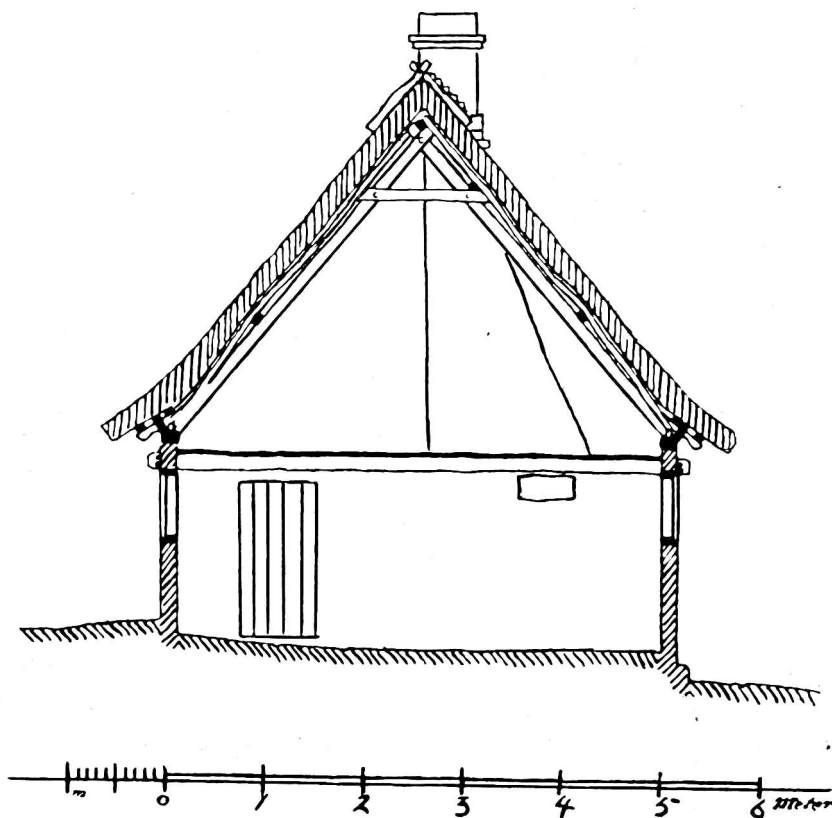

Fig. 8. Tværsnit gennem hus i Ortved, Ringsted h., Sorø amt.  
(efter Zangenberg, Danske Bøndergaarde.)

Tagkonstruktion som fig. 3, men uden tagskægsgitter. I stedet er spærene forlænget med et lille stikspær, der rager ud over muren, og paa dets yderste ende ligger en lægte, hvorpaa tagskægget er syet. Hele taget er syet.

op ad disse til de ender som uægte spær oven paa tagremmen, hvor de mister deres aase, der bliver erstattet med lægter. Men en saadan serie er kun typologisk. Man kan i alle tilfælde ikke

ud fra det foreliggende materiale give den udviklingsmæssig gyldighed.

De spærbaarne aastage var raftetage. Rafterne støttede foroven til rygaasen, var evt. koblet to og to over denne. Forneden stod de med enderne paa tagremmen. Tagskægget blev enten holdt oppe af et tagskægsgitter (eksempler kendes kun fra Jylland), eller ogsaa var det bundet til en lægte, der var fæstet til »skalke«,  $\circ$ : smaa spær, der var slaaet paa de store som en forlængelse ud over væggen. Oven paa rafterne, men under tækkematerialet lægges gerne et rislag, brolagt.

Der kan være grund til at nævne de bornholmske raftetage, da de afviger fra det øvrige lands. Aasene bæres ogsaa her af uægte spær. Over aasene ligger rafter fra rem til rygaas, men ovenpaa dette raftelag er der gerne et andet, vinkelret paa det første. Dette andet lag, der svarer til brolaget i de øvrige landsdele, er sikkert udviklet under indflydelse af de lægtede tage med henblik paa tækkematerialets fastsyning. Der er ikke hidtil fundet tagskægsgitter paa Bornholm, men tagskægget er bundet til en tagskægslægte, der ikke er fæstet til skalke i forlængelse af hovedspærene, men ligger paa trænegler, der er slaaet vandret ind i remmen (»vårbordsnagler«). Skaanske raftetage af en lignende konstruktion viser, at rafterne oprindeligt har staaet paa tagskægslægten.

Fra de bærende dele i taget vender vi os saa til tækkematerialet og dets fæstelse. Paa nær de før omtalte løse tangtage paa Endelave og Læsø har man kun bundne, syede, tage herhjemme (bortset fra de helt moderne faste tage). Mejborg har set løse lyngtage i Jylland, der i byggemaade ganske svarede til tangtagene (se fig. 3). Et tagskægsgitter holdt den nederste del af tækkematerialet paa plads. Oven paa dette blev det øvrige tækkemateriale traadt sammen i vandrette lag. For at gøre de løse lyngtage tætte blev de ofte overdænget med jord eller sand. Der er grund til at tro, at de løse lyngtage har været udbredt over størstedelen af Jylland. Løse tangtage har i ældre tid sikkert ogsaa haft en væsentlig større udbredelse end nu. I alle tilfælde har det i kystegne været almindeligt at anvende tang i bundne

tage helt op til vor tid. Om vi ogsaa har haft løse græs- og straa-tage herhjemme, lader sig ikke afgøre ud fra det hidtil fremdragne materiale. Løse græstage kendes i nutiden kun fra Gotland; løse straatage især fra de slaviske lande, inden for tysk byggeomraade bl. a. fra Siebenbürgen.

Paa Læsø og i Jylland finder man overgangsformer mellem løst og bundet tag, idet man her har bundet de tre nederste bind af tækkematerialet til lægterne (bemærk det drejer sig om lægtede tage). Oven paa de tre fastbundne lag har man fasttrampet det øvrige tækkemateriale ganske ligesom ved tage med tagskæggitter.

De bundne tages brolag eller strølag, et tyndt lag straa, rør eller ris, der spredes ud over lægterne, før det øvrige tækkemateriale bliver placeret, maa antageligt ses som et levn fra de løse tage. Rislaget synes nemlig ældre end straa- eller rørlaget, men er ganske unødvendigt ved de bundne tage. Derimod var det nødvendigt som underlag ved sammentrampningen af de løse tage. Iøvrigt synes rafter med rislag over at høre sammen med de løse tage. De danner nemlig et glimrende underlag for sammentrædningen af det løse tækkemateriale, men er kun lidet egnet til at sy eller binde paa.

Hvordan de bornholmske og skaanske raftetage uden tagskæggitter skal forbindes med de løse tage, viser Gotlands græstage og Siebenbürgens løse straatage. Begge steder danner den før omtalte tagskægslægte underlaget for sammentrampningen af den nederste del af tækkematerialet. For at det ikke skal skride ned fra tagskægslægten, er denne forsynet med lange, lodrette nagler. Det samme er iøvrigt spærene med passende mellemrum. De bornholmske raftetage synes da efter det her fremførte ikke direkte at være beslægtet med de sjællandske og jyske, men snarere med de gotlandske.

## AMTSSAMFUNDENES ØKONOMISKE FORHOLD<sup>1)</sup>

Af *Johan Hvidtfeldt*.

Mange af de amtshistoriske samfund har nu bestaaet i over 40 aar, og deres skrifter tæller et imponerende antal bind. De mænd, som i de første aar var de bærende i arbejdet, er nu næsten alle borte, men de fleste steder har yngre folk løftet arven efter dem.

Det kan dog ikke nytte at skjule, at samfundenes arbejde for dansk lokalhistorie i de senere aar er kommet ind i visse vanskeligheder. Der klages nu og da over, at det kan knibe med emner, der egner sig for behandling i aarbøgerne. Dette er i og for sig ikke rigtigt. Emnernes mangfoldighed er saa stor som nogensinde, ja bliver større for hvert aar, der gaar. Det er snarere egnede medarbejdere, det skorter paa, folk, som har den brændende interesse for deres hjemstavns historie, som er den absolut nødvendige drivfjeder for det store uegennyttige arbejde, som indsamling og bearbejdelse af det historiske materiale kræver.

Vanskeligheden med at finde gode emner og velegnede medarbejdere er imidlertid ikke det eneste problem, som plager styrelserne. Alle steder kæmper man en haard kamp for at faa pengene til at slaa til. I aarevis har udgifterne været stigende, og indtægterne har slet ikke kunnet følge med. Der er her et problem, som samfundene maa se i øjnene og maa se at løse. I erkendelse heraf har fællesforeningen gennem dens sekretær foretaget en henvendelse til styrelserne for at faa oplysninger om de økonomiske forhold, idet man samtidig haabede at kunne be-

---

<sup>1)</sup> Redegørelse, fremlagt paa Dansk historisk Fællesforenings Aarsmøde 1947.



nytte det indsamlede materiale ved de forestaaende forhandlinger med undervisningsministeriet om forhøjelse af samfundenes stats-tilskud. Der foreligger en tilsvarende undersøgelse fra 1932 (af forholdene i 1931), og man har derigennem mulighed for at foretage en sammenligning mellem forholdene dengang og nu.

Jeg skal i det følgende give en kort redegørelse for resultatet af undersøgelsen, idet der, hvor det synes naturligt, sammenlignes med forholdene i 1931.

Den tidligere undersøgelse omfattede kun 17 samfund, idet der ingen oplysninger foreligger fra Bornholm, Randers amt og Skive. *Medlemsantallet* for disse 17 samfund var dengang 12 530, mens det nu er 14 308, en stigning paa 1 778 eller 14,2 %, hvad ikke kan kaldes en overvældende fremgang. Det samlede medlemstal for alle samfundene er 15 538 eller gennemsnitlig 818. Der er dog, som det vil ses af følgende oversigt, meget stor forskel fra samfund til samfund:

Under 500 .....	5
501— 750 .....	5
751—1000 .....	6
1001—1250 .....	1
1251—1500 .....	0
over 1500 .....	2

Kun tre af samfundene, nemlig Fyn, Hjørring amt og Sønderjylland har over 1 000 medlemmer. Fyn og Sønderjylland omfatter større omraader end de andre samfund, saa der er der en naturlig forklaring. I Hjørring amt er det jo en enkelt mands indsats, som har ført til det smukke resultat. Iøvrigt viser en sammenligning mellem medlemstallet for 1931 og 1946, at der de fleste steder har været tale om fremgang, nogle steder som f. eks. i Thisted og Aalborg amter og i Sønderjylland paa over 50 %. En del steder er der dog ogsaa tale om tilbagegang.

Naar man vil prøve at bringe samfundenes økonomi paa ret køl, kan det enten ske ved at forøge indtægterne eller ved at bringe udgifterne ned. Eventuelt kan man prøve begge udveje.

Der er dog vist flest chancer for, at den første mulighed, forøgelsen af indtægterne, vil kunne give et virkeligt resultat. Og den mest nærliggende udvej er at arbejde for en forøgelse af medlemstallet. Naar man ser paa de tal, der lige er nævnt, synes der ogsaa for de fleste foreningers vedkommende at være rige muligheder her. Krigen og besættelsen har uden tvivl gjort den historiske interesse i befolkningen større end før, saa der har været en god baggrund for at erhverve nye medlemmer. Penge- og rigeligheden har ogsaa gjort sit, og de trykte aarsberetninger og regnskaber viser da ogsaa, at en del af samfundene har kunnet sætte deres medlemstal betydeligt op under krigen. Naar flere samfund alligevel har haft tilbagegang eller omtrent stagnerende medlemstal igennem de 15 aar, tror jeg ikke, det er for dristigt at regne med, at der her, hvis der bliver sat energisk ind, er mulighed for at naa et godt resultat.

I forbindelse med medlemstallet maa ogsaa nævnes et andet spørgsmaal, som er af afgørende betydning for samfundenes økonomi: *medlemskontingentet*. En del har i de femten aar siden 1931 overhovedet ikke sat deres kontingent op, andre har forhøjet det noget, som regel med en trediedel, ofte fra 3 til 4 kr. I øjeblikket er der ikke mindre end 13 af de 19 samfund, som har et medlemskontingent paa 4 kr., 3 ligger paa under 4, to har et kontingent paa 5 kr. og eet ligger over 5 kr. Naar man tager den almindelige prisstigning og den stærke forøgelse af trykkeudgifterne i betragtning, maa man sige, at en kontingentforhøjelse paa 33 % er meget moderat, og i hvert fald langt fra kan dække de forøgede udgifter. Mon det ikke ganske simpelt bliver nødvendigt at sætte medlemsbidraget i vejret for atter at bringe økonomien paa fode. Og det er vist heller ikke betænkeligt at gaa denne vej. Der vil næppe være mange medlemmer, som melder sig ud, fordi kontingentet bliver sat op til 5 eller 6 kr. De fleste vil uden vanskelighed kunne forstaa nødvendigheden heraf.

Af de øvrige indtægter kan der ogsaa være grund til at nævne *salg af ældre skrifter og aargange*. Der findes i de gamle oplag et ikke ringe aktiv, og der er da ogsaa en del af samfundene, der sælger for adskillige hundrede kroner om aaret, ja op til 400

—500 kr. Andre har derimod kun et salg paa nogle faa kroner, og det maa anses for givet, at der mange steder er muligheder for et forøget salg, ikke mindst hvis man driver en fornuftig prispolitik og gør nogen propaganda for salget. Det mest effektive er sikkert at indlægge en bestillingsseddel i aarbøgerne.

Den betydeligste indtægt efter medlemsbidragene er *tilskudene* fra stat, amt, by- og landkommuner samt private institutioner. *Statstilskudet* er for næsten alle samfundenes vedkommende angivet til 250 kr. Fyns stift, der er et dobbeltsamfund, faar dog 500 kr., og Hist. Samfund for Sønderjylland, der omfatter fire amter, 600 kr. Til sammenligning tjener, at det almindelige tilskud i 1915 var 200 kr. og i 1921 400 kr. Derefter har det været nedadgaaende, indtil det i 1945 naaede bunden med 150 kr. Der har altsaa fundet en forhøjelse sted, foraarsaget af Formandens forhandling med ministeriet. Formanden havde ønsket en forhøjelse til 500 kr. og har derfor ført nye forhandlinger med ministeriet i indeværende aar, men har faaet afslag. Det er dog meningen at fortsætte drøftelserne, og forhaabentlig vil det nu indsamlede materiale om foreningernes økonomiske forhold kunne overbevise ministeriets embedsmænd om, at den støtte, som staten giver de lokalhist. samfund, er altfor ringe, ja man tør vel sige uanstændig. Det kan saaledes nævnes, at samfundene efter de foreliggende oplysninger ialt har faaet 5 050 kr. fra staten i aaret 1946. De udgivne aarbøger har omfattet 195 ark eller 3 120 sider, hvilket giver et tilskud pr. ark paa 25,9 kr. eller 1,62 kr. pr. side. Til sammenligning tjener, at trykkeomkostningerne ialt har beløbet sig til ca. 55 000 kr. og forfatterhonorarerne til ialt 9 535 kr. Mon ikke de fleste vil mene, at en fordobling af det nuværende tilskud vil være rimeligt.

De fleste af samfundene faar *tilskud fra amterne*. Men disses bidrag er meget varierende. Der er et stort spring fra Hjørring amts 400 kr. til Præstø amts 50 kr. for slet ikke at tale om de amter, der intet giver. Enkelte amter har sat deres bidrag op siden 1931, men altfor mange steder er tilskudet omtrent uforandret. Der er ingen tvivl om, at der her maa være visse muligheder, som kan udnyttes gennem forhandlinger med amtsraa-

dene. Noget lignende gælder *tilskudene fra bykommunerne*. Der er forbavsende mange samfund, der overhovedet ikke faar noget fra byraadene, og da der jo altid er flere byer i hvert amt, skulde det her kunne lade sig gøre at faa et ikke helt ringe bidrag. Det fordrer sikkert et ikke ubetydeligt arbejde, maaske skal byraadene bearbejdes i flere aar, inden de gaar ind paa at give tilskud eller forhøje et eksisterende tilskud, men da der er tale om en fast indtægt, er det jo nok umagen værd.

*Landkommunernes tilskud* er gennemgaaende meget ringe. Over halvdelen af samfundene faar overhovedet ikke noget fra landsognene. Der er ingen tvivl om, at der her er visse muligheder, men det fordrer et meget stort arbejde at faa sognene med, og der kan vel gennemgaaende kun være tale om de større kommuner.

*Tilskudene fra private pengeinstituer o. l.* betyder for de fleste samfund temmelig meget. Kun ganske faa faar slet ikke noget, andre en 500—600 kr., et enkelt — Hjørring — naar helt op paa 1 180 kr. Sammenlignet med 1931 viser denne post ret store udsving, flere tilskud er gaaet tilbage, andre steder er de forøget betydeligt. Det ligger jo ogsaa i sagens natur, at der her ikke kan være tale om saa faste summer som ved de offentlige tilskud. Og mange styrelser vil vel ogsaa undslaa sig for at prøve denne udvej, vil synes, at der er tale om en slags tiggergang. Maaske burde man overveje, om det ikke kunde lade sig gøre at undgaa en direkte anmodning om tilskud ved at optage *annoncer* i aarbøgerne. De kan jo trykkes paa særlige blade, som kan udtages ved indbindingen. Dr. Lausten-Thomsen omtalte sidste aar, at denne fremgangsmaade har været prøvet med godt udbytte i Sønderjylland, og i mange udenlandske videnskabelige tidsskrifter finder man ofte et stort antal annoncer. Der er næppe tvivl om, at man rundt om i amterne vil kunne faa en del banker, sparekasser, større industriforetagender o. l. til at tegne annoncer. Disse kan jo have en kommerciel betydning for de paagældende forretninger, og naar de saa samtidig kan støtte en god sag, vil jeg tro, at mange — maaske ikke altid af lige ideelle grunde — vil være villige til at tegne annoncer. Udgifterne til

en saadan annoncetegning er imidlertid ikke ringe, foruden de forøgede trykkeomkostninger bliver der tale om en betydelig provision til annoncebureauet. Man bør derfor forsøge, om man ikke kan faa en interesseret mand til at tegne dem enten gratis eller mod en forholdsvis lille provision. Der behøver jo ikke at være tale om mange og smaa annoncer, faa, men store er lige saa godt.

Denne gennemgang af indtægtsposterne i amtssamfundenes regnskaber har vist, at indtægterne i de senere aar ikke er steget ret meget. Men paa den anden side synes der at være ret store muligheder for at sætte indtægterne betydeligt i vejret. Det vil fordre arbejde fra styrelsernes side, men hvis man fordeler slidet paa en rimelig maade, skulde det ikke være uoverkommeligt. Og skal de økonomiske forhold saneres, maa det afgjort ske gennem en indtægtsforøgelse, thi det forekommer mig, at en gennemgang af udgiftsposterne viser, at der ikke her er mange muligheder for nedskæringer. *Udgifterne til sekretær, kasserer, ekspedition o. l.* er forbavsende smaa. Som regel gøres hele arbejdet gratis. *Bestyrelsesudgifterne* er ogsaa ganske betydningsløse, ligesom der vist heller ikke er nogen, der vil paastaa, at *forfatterhonorarerne* er overvældende. De er kun i meget ringe grad blevet forhøjet siden 1931 og ligger de fleste steder paa 3—4 kroner, et beløb, som er saa ringe, at man ikke kan tale om en betaling for udført arbejde, men snarere om en lille opmærksomhed. En anden ting er, om man ikke, saa snart de økonomiske forhold paa nogen maade tillader det, skulde arbejde for en forhøjelse af honorarerne. Thi man kan næppe helt se bort fra, at der kan blive et vist forhold mellem honorarets højde og bidragenes kvalitet. Man kan i og for sig beklage dette, men den førte honorarpolitik skulde jo ikke gerne medføre en forringelse af aarbøgenes indhold.

*Trykkeudgifterne* er den vigtigste udgiftspost paa alle samfundenes regnskaber. Betalingen pr. ark er meget forskellig, hvilket selvfølgelig ogsaa hænger sammen med oplagenes forskellige størrelse, forskel i udstyr, format o. s. v. Udgifterne pr. ark er steget meget betydeligt siden 1931. De fleste samfund har

været nødt til at sætte arktallet ned for at holde disse udgifter i en nogenlunde overkommelig højde. I 1931 var arktallet for de 17 samfunds vedkommende 187, men var i 1946 gaaet ned til 179. Og mens de 187 ark blev trykt for 29 565 kr., kostede de tilsvarende 179 ark i 1946 49 472 kr. Regner man arkprisen ud efter disse oplysninger, som dog næppe kan anses for at være helt paalidelige i alle enkeltheder, men i hvert fald er tilstrækkelige til at give et indtryk af forholdet mellem prisniveauet dengang og nu, kommer man til det resultat, at prisen pr. ark i 1931 var 158 kr., i 1946 276 kr. eller en stigning paa 75 %.

Der er selvfølgelig en vis mulighed for gennem forhandling med trykkeriet, eventuelt ved forhandlinger med andre trykkerier at faa udgiften pr. ark bragt ned. Jeg har indtryk af, at nogle af de sjællandske samfunds og Fyns stifts priser ligger i overkanten, men gennemgaaende vil jeg ikke tro, at der kan naas meget ad denne vej. Og den skulde jo ikke gerne medføre en forringelse af det ydre udstyr, som vel mange steder nærmest trænger til forbedring.

Det billede, som undersøgelsen har givet af samfundenes økonomiske forhold, har ikke været opmuntrende. Udgifterne har været stærkt stigende, mens indtægterne kun i ringe grad er sat i vejret. Underskudet er delvis udlignet ved en nedsættelse af aarbøgernes arktal. Det maa dog straks tilføjes, at man heller ikke skal male billedet sort i sort. De fleste samfund har i Dag en større formue end i 1931 — kun to melder om tilbagegang — og kun to har en mindre gæld. Vanskelighederne har altsaa ikke medført nogen gældsdannelse, og da der som vist er saa mange muligheder for at bringe indtægterne i vejret, tror jeg, at det, naar der bliver sat energisk ind, vil være muligt at overvinde de øjeblikkelige vanskeligheder, at konsolidere samfundene og føre dem videre uden nedskæringer af større omfang.

## BØGER OM FOLKEHØJSKOLEN I DENS JUBILÆUMSAAR (1944)

Af *Fridlev Skrubbeltrang.*

Der er skrevet overordentlig meget om den danske Folkehøjskole. Det begyndte med Grundtvigs Højskoleskrifter for mere end 100 Aar siden, men Tanken om Skoler for den voksne Ungdom, især Bondeungdommen, blev ogsaa taget op fra anden Side. Derfor er den ældste »Højskolelitteratur« mindre ensidig end Skrifterne fra en senere Periode, da den grundtvigske Højskole ubetinget var blevet den førende. I det 20. Aarh. vokser Strømmen af Levnedstegninger, Erindringer, Elevskrifter og Skildringer af de enkelte Højskolars Historie, men der er ogsaa fremkommet en Række sammenfattende Skildringer af Højskolens Historie. Af grundlæggende Betydning var Askovforstanderen Ludvig Schrøders Fremstilling i »Den nordiske Højskole« (1905), og en kyndig Værdsættelse af Højskolens Indsats i det danske Folkeliv møder man i den tyske Dr. A. H. Hollmanns »Den danske Folkehøjskole og dens Betydning for Udviklingen af en folkelig Kultur i Danmark« (oversat af Anders Vedel, 1909). Der er senere udkommet adskillige Skrifter om Højskolens Historie, saaledes 1939—40 de to store Bind »Den danske Folkehøjskole gennem hundrede Aar« (forberedt af And. Vedel, redigeret af Ernst J. Borup og Fred. Nørgaard). Dette første Jubilæumsskrift indeholdt Afsnit af betydelig Værdi, men blev i betænkelig Grad udstykket i Smaaskildringer af de enkelte Højskolars Historie (jfr. Anmeldelse i Fortid og Nutid XIV, S. 177 f.).

I Folkehøjskolens Hundredaar forelaa der en hel Række Bøger om Højskolens Udvikling siden 1844. Først og fremmest en Disputats, *Roar Skovmand: Folkehøjskolen 1841-1892. Studier over en Oplysningsbevægelse i det 19. Aarhundrede* (Det danske Forlag, 1944).

At et saa betydningsfuldt kulturhistorisk Emne som den danske Folkehøjskole og den Oplysningsbevægelse, der bar den frem, først nu er taget op til videnskabelig Behandling, er maaske ret forklarligt. Opgaven vilde bedst kunne lykkes for en Mand, der stod midt i Højskolens Gerning, og ganske vist har mange af Folkehøjskolens Mænd haft Sans for videnskabeligt Arbejde, men i Reglen tog Skole- og Foredragsvirksomhed de fleste af deres Kræfter. En alsidigt udrustet Højskolemand som Holger Begtrup (1859—1937) naaede ud over sin Grundvigforskning navnlig at skrive »Det danske Folks Historie i det 19. Aarhundrede«, hvor Oplysnings- og Vækkelsesstrømningerne fik en fremtrædende Plads, men en virkelig Analyse af Folkehøjskolens Tiblivelse og Udvikling gav hverken han eller andre. Oversigter over Højskolernes Historie foreligger i betydeligt Tal, men først med Højskolelærer Roar Skovmands dybtgaaende Undersøgelse, hvis Resultater forøvrigt fremtræder i mere folkelig Form end Doktorafhandlinger i Almindelighed, har vi faaet den velunderbyggede Skildring af Højskolens Grundlæggelses- og Gennembrudsperiode, som vi længe har haft Krav paa.

Ældre Behandlinger af Folkehøjskolens Historie har ret ensidigt holdt sig til trykte Kilder: Biografier, Brevsamlinger, Skildringer af enkelte Skolers Historie, Mindeskrifter m. v. Af utrykt Materiale var det væsentlig kun Breve fra Højskolemænd, der blev udnyttet efter Fortjeneste. I Kirke- og Undervisningsministeriets Arkiver har Skovmand fundet et Kildemateriale, der kaster et nyt og sikrere Lys over vigtige Sider af Højskolernes Liv. Det gælder navnlig Skolernes Indberetninger til Ministerierne efter 1851. Ogsaa Tilsynets Arkiv og en Række Forhandlingsprotokoller fra Rigsdagsarkiver er i rigt Maal udnyttet. Endvidere har Skovmand systematisk gennemgaaet et stort Antal Privatarkiver, der indeholder Breve fra og til Højskolemænd og



højskoleinteresserede Politikere. Af trykte Kilder er navnlig Rigsdagstidende, statistiske Meddelelser samt en Række Aviser og Tidsskrifter blevet udtømt for højskolehistorisk Stof.

Skovmand arbejder dels paa en indre Linje: Højskolernes Virksomhed og de mere fremtrædende Højskolemænds Arbejds- og Idéverden, dels paa en ydre: Folkehøjskolens Forhold til det offentlige, Rigsdagens og Regeringens Stilling til Højskolerne, hvorde to springende Punkter var Statstilskuddet og Tilsynet med Skolerne. Ret naturligt slutter Fremstillingen med Højskolelovens Tilblivelse i 1892, omtrent samtidig med Stiftelsen af Foreningen for Højskoler og Landbrugsskoler, der betegnede en ny Epoke i det Højskolesamarbejde, som efterhaanden havde udviklet sig. Paa den ydre Linje ligger ogsaa Skildringen af Folkehøjskolen og den politiske Udvikling, navnlig i Provisorieaarene, da en Række Skoler som Følge af Ledernes politiske Indstilling blev udelukket fra Statstilskud. En Udstraaling fra Højskolens særlige Idéverden er derimod Drøftelsen af den aldrig realiserede »Skole i Soer« og Virkelighedens Sidestykke hertil, den udvidede Højskole i Askov.

Gennem livlig Udnyttelse af gammelt og nyt Kildemateriale lykkes det Skovmand at give en Helhedsfremstilling af Højskolernes Historie med klart Blik for Særegenheder og Samspil. Uden at stræbe efter mere Omvurdering, end Kilderne hjemler, karakteriserer han en Række af Højskolens ledende Mænd, deres Forudsætninger og deres Plads i Tidshistorien. En central Skikkelse som Ludvig Schrøder har saa at sige staaet i Skygge af sin egen Fremstilling, men hos Skovmand træder han skulderbred og midtsamlende frem i Lyset. Omvendt kan det vel siges, at den næsten myteomspundne Chr. Kold ved Siden af sin pædagogiske Storhed havde Egenskaber, der ikke fremmede Samvirket indenfor Højskolekredse. Eller man kan nævne den friske, men stridbare Morten Pontoppidan, hvis Indsats her ses netop som den skal, nemlig i Sammenhæng med de mere moderate Højskolemænds.

I Overensstemmelse med Højskolens Væsen spiller det personlige Element en fremtrædende Rolle i denne Skildring, men mest

iøjnefaldende er dog de mange faktiske Oplysninger om Højskolearbejdets Karakter og Højskolens Forhold til det offentlige. Ikke mindst i Lys af Samspillet mellem Højskolefolk (især de mange Breve) viser Skovmand os, hvad Højskolen *var* i sig selv, mens Bladudtalelser, Rigsdagsreferater m. v. giver fyldig Oplysning om, hvordan Højskolen og dens Gerning blev *opfattet* i denne Periode. Et Par af Værkets bredeste Afsnit omhandler Højskolernes Forhold i den politisk bevægede Periode 1877—92. Her møder man bl. a. et Stykke dansk »Kulturkamp«, som er et Studium værd, hvad enten man har mest Sympati for de moderate eller de mere radikale Kræfter, der her hævdede sig overfor konservative Højskolefjender. Meget tidligt havde Folketingsflertallet taget sig af Højskolens Sag, og disse Aar viste, at Højskolerne, hvor »upolitiske« de end kunde være, dog blev et betydningsfuldt Led i den demokratiske Udvikling.

Der er formentlig en Række Punkter, hvor Skovmands Karakteristik ikke rammer, dels fordi Materialet er utilstrækkeligt, dels vel ogsaa som Følge af en vis traditionel Overvurdering af Højskolens Betydning paa enkelte Felter. Historikeren tør næppe underskrive Ludvig Schrøders Ord om Højskolen som »et Bolværk mod den positivistiske Retning«. At Askov efter Skovmands Opfattelse *var* et saadant Bolværk, motiveres temmelig uvidenskabeligt med, at »denne Skoles ledende Mænd gennemstrømmedes af en Kraft, som de ikke havde fra sig selv, og som forplantede sig til Eleverne« (S. 422). Uden at undervurdere Askov og andre grundtvigske Skolers aandelige Indflydelse, vil jeg hævde, at naar Brandesianismen »i det væsentlige blev begrænset til Hovedstaden og dens Overdrev«, skyldtes det ganske simpelt, at der ikke var naturlige Vækstbetingelser for nogen »europæisk« Retning paa det danske Bondeland. Desværre var det ganske utvivlsomt snarere Fordom og Uvidenhed end vaagen Reaktion, der standsede »den positivistiske Retnings Sejrsang«. (Skovmand og jeg er iøvrigt ganske enige om, at Højskolens Tale var mere tiltrængt, ja mere »realistisk« i sit Syn paa Landbefolkningen end Georg Brandes' Program). Omvendt mener jeg, at Skovmand gør for lidt ud af Højskolemændenes Interesse for sociale og økono-

miske Problemer (S. 470) og derved fristes til at undervurdere deres Indsats paa dette Felt. En Gennemgang af Landbrugsblade fra 1880'erne vilde have korrigeret hans Opfattelse, ligesom et mere intimt Kendskab til Landbrugets Forhold vilde have gavnnet Kapitlet om Folkehøjskolens Statistik 1872—91, der dog som Helhed er udmærket oplysende.

Man har fra anden Side kritiseret Værkets Afgrænsning, der levner saa lidt Plads for Grundtvigs Højskoleidéer og Forbindelsen med den kirkelige Grundtvigianisme. Det kan forsvares med, at disse Emner tidligere er behandlet ret indgaaende. Mere betænkeligt er det, at Skovmand beskæftiger sig forholdsvis lidt med Højskolens Forhold til den øvrige Kulturudvikling blandt Landbefolkningen, bortset fra de politiske Hovedstrømninger. Der er alt for mange Faktorer, hvis Virkninger og Samspil med Højskolens Oplysningsbevægelse, S. ikke mener at kunne bedømme, saa det skal ikke lægges ham til Last, at Vurderingen af Bevægelsens Resultater bliver meget forsigtig og ret summarisk. Efter den unge Georgeist Jak. E. Langes træffende Bemærkning i 1890 havde Arbejderne langt bedre end Højskolens Mænd Blik for det sociale Onde og dets Aarsager (den uretfærdige Fordeling). Skovmand refererer Langes Udtalelser, vistnok med Sympati, men man kunde have ønsket en nærmere Redegørelse for Højskolens Begrænsning. Den skyldes jo nemlig ikke just, at Højskolerne mere var Vækkelses- end Kundskabsskoler (selv om mange var det), snarere en Overvurdering af »Oplysningen« i dens grundtvigske »oplivende« Form, der paa sin Vis kunde blive lige saa skæbnesvanger som den rationalistiske Tidsalders upersonlige Kundskabsspredning. Dommen over Højskolens Indsats i denne og senere Perioder afhænger af, hvorvidt den skærpede sine Elevers Evne til at opfatte og tænke selvstændigt (og handle derefter) eller væsentlig kun udviklede deres Sans for Højskolens egne Virkemidler. Hertil kommer dog — mere i Vækkesskolens Aand — Højskolens Mulighed for at lære sine Elever at leve saadan, at Livet blev dem kærere og mere betydningsfuldt.

Saa uhaandterlig for Videnskaben Virkeliggørelsen af disse

menneskelige Udviklingsmuligheder end kan synes, giver Skovmands indholdsrige Disputats dog mange overbevisende Træk som Bidrag til en mere objektiv Vurdering af det centrale i Oplysningsbevægelsens Virksomhed.

Det egentlige Festskrift, udgivet af Foreningen for Højskoler og Landbrugsskoler, er »Danmarks Folkehøjskole 1844—1944« (Det danske Forlag), et stateligt Værk, der skildrer alle Sider af Folkehøjskolens vidtstrakte Virksomhed i de 100 Aar. I fem store Afsnit behandles Højskolens aandelige Forudsætninger, dens Idé og Historie, Folkehøjskolens Virkninger i Kirke, Skole og Folkeliv, dens Forhold til andre Skoleformer og endelig Højskolevirksomhed udenfor Danmark. Værket er redigeret af Højskoleforstander J. Th. Arnfred, Lars Bækhøj og C. P. O. Christiansen, med Ernst J. Borup som Billedredaktør, og det har ikke mindre end 28 Medarbejdere. Da den historiske Sans altid har været stærkt udviklet hos Højskolens Ledere og Lærere, kan ingen undre sig over dette mandsstærke Opbud af Forfattere, der alle har (eller har haft) nær Tilknytning til Folkehøjskolens Arbejde og er særdeles sagkyndige hver paa sit Felt. Men som historisk Værk vilde Festskriftet sikkert have vundet ved en mindre vidtdreven Arbejdsdeling. Der var da blevet Plads for længere Udviklingslinjer og et mere fremtrædende Helhedssyn, mens en Del Gentagelser formentlig vilde være undgaaet. Og blandt det store Antal Medarbejdere savner man i nogen Grad de mere kritiske Iagttagere, der — som et Par andre Jubilæumsskrifter viser — ogsaa findes i betydeligt Tal indenfor Folkehøjskolens Ene-mærker.

Den stærke Opdeling gælder ogsaa Fremstillingen af Højskolens almindelige Historie. Tre Forfattere skildrer de aandelige Forudsætninger for Højskolens Gerning, idet J. Th. Arnfred belyser de tidsmæssige og C. P. O. Christiansen de mere personlige Forudsætninger for Grundtvigs Skoletanker og Højskolens Tilblivelse, mens Ejnar Skovrup karakteriserer Chr. Kolds særprægede Indsats, der iøvrigt var langt mere tidsbestemt end Grundtvigs. Hovedafsnittet »Højskolens Idé og Historie« er fordelt mel-

lem Hans Lund (Perioden 1844—64), Lars Bækhøj (1864—94), Ernst J. Borup (1894—1919) samt Helge Skovmand (1919—44), mens Uffe Grosen i et indskudt Afsnit behandler »Strømninger udefra«. Hertil slutter sig Skildringer af Indre Missions Højskoler (E. Pagh Petersen), Højskolen og Byerne (Ib Koch-Olsen), Foreningen af Højskoler og Landbrugsskoler (Fred. Nørgaard), Højskolernes og Statens Tilsyn (Arnfred) og Højskolen i Tal (Roar Skovmand).

Med en trænet Historiker som Hans Lund i Spidsen har Højskolernes egne Mænd skrevet dens Historie i klare og oplysende Hovedtræk, ikke uden Fare for nu og da at blive stikkende i Enkeltheder (de over 150 Skoler og endnu flere nævneværdige Højskolemænd og -kvinder!), men med ærlig Vilje og virkelig Evne til at beholde Overblikket. Den vanskeligste Opgave er utvivlsomt Skildringen af den sidste 25-aarige Periode, der er rig paa Brydninger og nye Tiltag, hvis Betydning endnu næppe helt kan vurderes. Men i Helge Skovmands Fremstilling er dette Afsnit blevet et af Bogens bedste. Næppe nogen nulevende Enkeltmand har et mere alsidigt Kendskab til Højskolebevægelsen i nyere Tid (selve Undervisningsarbejdet maaske undtaget) end den Mand, der i over 35 Aar har redigeret Højskolebladet, som i sig selv er en af de vigtigste Kilder til Højskolens Historie. Klogt og velafstemt skildrer Red. Skovmand dette Kvartsekels Historie. Man kan ikke sige, at han søger at forlige Modsætninger, men med en indtrængende Sans for personlig Ægthed søger han med Forkærlighed det positive hos enhver Højskoleretning og fremhæver det »glade Fællesskab«, der i mange Henseender rakte længere, end udenforstaaende havde Øje for, og de stridende Parter til enhver Tid vilde erkende.

Der er naturligvis ikke nogen virkelig Adskillelse mellem Højskole og Højskolebevægelse. Derfor er Højskolens Virkninger i det kirkelige og folkelige Liv og dens Betydning for andre Skoleformer ret ofte omtalt i den almindelige historiske Fremstilling, og Festskriftets mange Særafsnit tjener mere som Oversigt end til egentlig Fordybelse i disse Emner. Men den Slags Oversigter *kan* blive misvisende. I Skildringen af Højskolens Indflydelse

paa det kirkelige Liv (Fr. Schrøder) faar de mange Teologer i Højskolens Tjeneste og de ret talrige frie kirkelige Kredse (Valgmenigheder og Frimenigheder) en fremtrædende Plads, og det er naturligt nok. Men de langt flere Sognepræster, Lærere og Lægefolk, der uden at have fast Tilknytning til Højskolerne var med til at føre Højskolebevægelsen videre ud i det kirkelige og folkelige Liv, faar ikke en tilsvarende Anerkendelse. Det er dog givet, at uden disse Oplysningsmænd i det skjulte vilde Højskolebevægelsen langt fra have faaet saa mange folkelige Arnesteder i Hjem, Skoler og Forsamlingshuse. Paa tilsvarende Maade omhandler Afsnittet »Højskolens Betydning for det folkelige Arbejde« (Th. Laursen) lidt for ensidigt det stærkt opblomstrende Foreningsliv og de folkelige Tidsskrifter. Og i »Højskolen og Digterne« (Jørgen Bukdahl) faar man vel et interessant Rids af, hvad Digtere (Jak. Knudsen, H. Pontoppidan, Aakjær, Nexø, Gunnar Gunnarsson m. fl.) har ment om Højskolen, men meget lidt Oplysning om, hvad Højskolefolkene fik ud af Digterne, og det turde dog være det væsentlige. Ogsaa Højskolens Indflydelse i Erhvervslivet og i dansk Politik illustreres i *for høj Grad* ved de iøjnefaldende Resultater, men paa alle disse Omraader gælder det, at der ikke har været Lejlighed til en dybtgaaende Undersøgelse af det omfattende Problem, som Højskoleindflydelsen tilvisse er.

Festskriftet er ikke nogen udtømmende Haandbog i Højskolens Historie, men som Helhed en god folkelig Skildring, rig paa faktiske Oplysninger, hvortil kommer det Udtryk for Højskolens Aand, som mange af disse Afhandlinger giver. Man kan ikke vente, at et Værk af denne Karakter skal glimre ved nye, overraskende Synspunkter eller vigtige Forskningsresultater. I Højskolemændenes Fremstilling forenes det nøgterne og det hjertelige ofte paa bedste Maade, men der er lidt rigeligt med fin Anerkendelse af nulevende Medarbejdere i Højskolens Tjeneste, og der ødsles ikke med Kritikkens Salt. Den væsentligste *saglige* Indvending mod et Skrift, der overvejende er skrevet af praktiske Højskolemænd, maa dog blive, at det i forbavsende ringe Grad omtaler Højskolens Dagligliv: Undervisningen og Elevsamværet paa Skolerne, saa centralt dette end maa synes. I Skildringen af

Perioden 1894—1919 kalder Forfatteren uforbeholdent «det jævne, daglige Arbejde» det *vigtigste* i Højskolegerningen, men alligevel ofrer han det kun 1½ Side — udelukkende et Rids af egne Erfaringer som Højskoleelev i Vinteren 1913—14. I Festskriftets sidste Afsnit, Udtalelser af gamle Højskoleelever, faar man — foruden en Del mere traditionel »Festlyrik« — glimtvis et stærkt Indtryk af, hvad et Højskoleophold kunde betyde for Unge med modtagelige Sind.

*Sune Andresen: Hundrede Aar. Højskolen 1844—1944* (Hagerup) er, som Forfatteren selv siger, »ikke saa meget et jubilæumsskrift, som den er et kritisk tilbageblik og en personlig tilegnelse af de grundtanker, som bar frem gennem det svundne aarhundrede«. Hermed er antydet, at Højskoleforstander Andresens lille Bog ikke som det store Festskrift indeholder en historisk Redegørelse for Højskolens Udvikling og Betydning gennem 100 Aar. Derimod er den et Kildeskrift, naar det gælder Opfattelsen af en ny Retning, der navnlig i 1930'erne fik sit Gennembrud indenfor Højskolen, og ved sin Kritik af den Udviklingslinje, der repræsenteres af Flertallet, bliver den et interessant Supplement til »Danmarks Folkehøjskole«.

Om denne saakaldte »grundtvigske Renæssance« indenfor Højskolen faar man mere at vide i Jubilæumsskriftet »Nyaarsgave i Anledning af Højskolens Hundredaar«, udgivet af *Sune Andresen* (ASA's Forlag, Slagelse) og skrevet af yngre og ældre Bidragydere til dennes Tidsskrift »Dansk Tunge« (et Navn, der maa opfattes gammelgrundtvigsk og ikke filologisk). Som almindelige jordbundne Historieskrivere kan de færreste i Flokken indpasse sig, til Gengæld har de en udpræget universalhistorisk Opfattelse og megen Forkærlighed for Myten. Hovedmanden er her den tidligere Højskolemand, Valgmenighedspræst Aage Møller, der genopfrisker Grundtvigs gamle Syn paa Historien som »et guddommeligt Eksperiment«, og som siden 1927 »frigjort for Videnskabens Herredømme« har søgt, hvad han opfatter som den sande Frihed under Aandens Ledelse. I »Nyaarsgave« møder man ogsaa Historikeren Forstander C. P. O. Christiansen, der har ført en Kamp for at virkeliggøre Grundt-

vigs nordiske Højskoleidé («Gøteborgtanken i den levende Nutid»), og Højskolelærer Poul Engberg, der i sin Bog »Romantikken og den danske Folkehøjskole« (1940) har villet se Poesien som det første og det sidste i Højskolens Verden. Synspunkterne i »Nyaarsgave« er værd at stifte Bekendtskab med, men man kan ikke vente afklaret og metodisk Historieskrivning af denne nye Retnings Tilhængere, for hvem »Aand«, Poesi og historisk Virkelighed ofte synes at gaa op i en højere Enhed.

Fra anden Side har højskoleinteresserede Læsere faaet, hvad de kunde have rimeligt Krav paa i Jubilæumsaaet: en kortfattet, frisk og klar Redegørelse for Højskolens Udvikling siden 1840'erne og hvad den har betydet for det danske Folk. *Roar Skovmand: Højskolen gennem 100 Aar* (i Historikergruppens Serie »Vi og vor Fortid«, Schultz Forlag) giver paa 160 smaa Sider et overmaade alsidigt og samtidig meget fængslende Billede af Folkehøjskolen og dens fremtrædende Personligheder. Hvad de første 50 Aar angaar, kan dette ikke overraske, da Skovmand gennem Arbejdet med sin Doktorafhandling har kulegravet denne Periodes Højskolehistorie, men det maa siges, at han med Held fortsætter til Vejs Ende. Det mærkes, at han lever med i Tiden, men hans Vilje til retsindig Vurdering er stærkere end hans Antipatier. Er der Slagside en enkelt Gang, skyldes det kun Forfatterens stærke, men saa fuldkommen oprigtige Sympatier. Og det skal samtidig siges, at hans levende Optagethed af Fortid og Nutid har gjort Bogen langt fornøjeligere, end saglig Viden alene kan præstere. Man mærker sig især de mange træffende Citater, der ofte fører Læseren lige ind i Højskolelærerens eller -elevens Arbejds- og Oplevelsesverden. Paa Linje med den Kritik, der afslutter min Omtale af Festskriftet, maa jeg dog mene, at ogsaa Skovmands Bog fortæller meget mere om, hvad Højskolemændene var og hvad de gav, end hvad Eleverne (og Højskolebefolkningen) modtog og omsatte i folkelig Vækst og Udvikling. Men det skal villigt indrømmes, at den sidste Opgave er langt vanskeligere og ikke kan løses med samme Sikkerhed.

*Arne Fog Pedersen: Danmarks første Højskole og dens Mænd* (Nyt nordisk Forlag) er en letlæst Fremstilling



af Rødning Højskoles Udvikling gennem Tiderne. Hovedvægten er lagt paa en Karakteristik af de Mænd, der virkede i de første 20—30 Aar, mens der kun gives et ganske kort Rids af den nye Højskoleperiode efter 1920. Meget i Bogen er Gentagelse af, hvad H. Rosendal fremlagde i sin mere udførlige Skildring af vor ældste Højskoles Historie, men Forf. har dog benyttet flere Kilder, ogsaa utrykt Materiale. Oplysningerne om selv Skolearbejdet er fyldigst hos Rosendal. Derimod giver Føg Pedersens velskrevne Biografier paa flere Punkter andet eller mere end Rosendals Bog.

»Askov og Norden« hedder et Jubilæums-Særtryk af det kendte Askovtidsskrift »Dansk Udsyn«. Forstander Arnfred og Statskonsulent Novrup belyser her i korte Artikler den grundtvigske Højskoles Muligheder før og nu (og i Fremtiden). Forfatterne J. Bukdahl og Bjarni M. Gislason skildrer henholdsvis den norske og den islandske Folkehøjskoles Forbindelse med Askov, mens Holger Kjær og Ulrich Balslev sammenligner Sveriges og Finlands Højskoleforhold med danske — Artikler, der med Udbytte kan læses ved Siden af de Fremstillinger, nordiske Højskolemænd har givet i Højskolefestskriftet. Lidt udenfor den udpræget nordiske Sammenhæng falder Fru Ingeborg Appels udførlige Skildring af Faderen, Ludvig Schrøder, og hans Ungdomsvenner; den afsluttes med en Række personlige Erindringsbilleder.

I »Minder fra Folkehøjskolen«, udgivet af N. Olav Nielsen (Aug. Olsens Forlag), fortæller seks Højskolekvinder, fra grundtvigsk Side Ingeborg Appel, Bodil Lange, Margrethe Bredsdorff og Charlotte Ingerslev Lindbæk, fra indremissionsk Side Andrea Davidsen og Marie Sandbæk. Om alle disse Erindringer gælder det, at Hverdagen og Hjemlivet paa Højskolerne kommer bedre til deres Ret end i de øvrige Skildringer.

I Jubilæumsaaret har Forstander *Ejnar Skovrup* udsendt 2. Udgave af sin Bog om Chr. Kolds Skoletanker (Andelsbogtrykkeriet), og »Af Christen Kolds Dagbog paa Smyrnarejsen, meddelt af Harald Holm« (Har. Holms Forlag) foreligger ligeledes i 2. Udgave, med Forord og Tillæg ved E. J. Borup. Sidstnævnte Bog giver et ganske godt

Billede af den kantede, noget selvretfærdige og alligevel følsomme Menneskeiagttagelse, som den vordende Folkeopdrager allerede i sine unge Dage var.

Endelig maa nævnes en interessant Kildesamling, nemlig *Valdemar Stenkilde: Den grundtvigske Folkehøjskole* belyst ved Højskolemænds Artikler og Taler 1844—1944. Med Indledning af E. J. Borup (Jul. Gjellerups Forlag). Selv om Udvalget er fyldigt (over 400 Sider), savner man Navne som Chr. Flor, Sofus Høgsbro og Poul la Cour. Men navnlig kunde man ønske Talernes Strøm suppleret med kortere Indlæg, Ordskifter om Højskoler, hvor ogsaa andre end Skolemænd førte Ordet. Jubilæumslitteraturen efterlader desværre det Indtryk, at Folkehøjskolen næsten udelukkende er blevet fejret af de mange dygtige Talere og Skribenter i dens egne Rækker.

## ANMELDELSER

### Geodætisk Instituts Publikationer.

Under den tyske Besættelse, da Geodætisk Instituts Virksomhed paa saa mange Maader var hæmmet, søgte man nye Virkefelter og begyndte at udgive en historisk Kortserie, som fik Navnet Geodætisk Instituts Publikationer. Af denne udkom i 1942 Bd. I—III: Johannes Mejers Kort over det danske Rige, udgivet med Støtte af Carlsbergfondet af *N. E. Nørlund*.

Den kendte Kartograf Johannes Mejer (1606—74) udførte Kortlægningsarbejder i den store Stil, først i Slesvig og Holsten, for Hertugen paa Gottorp, og senere for Kongens Regning i hele det danske Rige, men hans omfattende Opmaalinger naaede desværre aldrig at blive udgivet i det paatænkte Omfang; egentlig var det kun de slesvig og holstenske Kort, der i 37 kobberstukne Blade udkom i Danckwerths Landesbeschreibung af 1652. Resen erhvervede hans Materiale til Brug for Atlas Danicus; Kortene blev renetegnet og laa parat til Udgivelse; et enkelt Bind med 15 Kort er bevaret (AM. 359. fol.), men Resten er gaaet tabt ved Universitetsbibliotekets Brand 1728; et Kort over Viborg Stift har jeg aftrykt i Atlas Danicus, Viborg Bispedømme. Mejers Kort blev ikke udgivet i det 17. Aarhundrede, hvor de kunde have gjort stor Nytte, og sent er Oprejsningens Time slaaet for ham; først nu, midt i det 20. Aarhundrede, foreligger en Udgave af hans kartografiske Arbejder, først nu bliver hans beundringsværdige Livsværk kendt i videre Kredse.

Den historisk-topografiske Værdi af dette mægtige Opmaalingsarbejde fra Midten af det 17. Aarhundrede er overordentlig stor. Selv om Kortene ikke kan honorere de Krav om Nøjagtighed, vi stiller til moderne Kort, bringer de dog Oplysning om mangt og meget, som vi ellers ikke kunde vide noget om, og Udgivelsen har nu muliggjort en mere intensiv Udnyttelse, idet Kortene, der tidligere kun forelaa i Manuskript, fremtidig vil kunne benyttes paa alle større Biblioteker.

Første Bind indeholder Kortene fra Sjælland, Bornholm, Skaane, Halland, Bleking, Gotland og Færøerne, ialt 115 Kort.

Andet Bind rummer Kortene fra Jylland og Fyn, ialt 52 Kort. Tredie Bind omfatter kun Aabenraa Amt, hvor der til Gengæld foruden Herreds- og Sognekort findes Kort over hver eneste Landsby med alle Marknavnene, ialt 124 Kort. Dertil kommer, i en særlig Rulle, 3 store Generalkort, eet over hele Danmark, eet over Skaane og Bleking og eet over Slesvig. Kortene er meget smukt og tydeligt reproducerede, og i en Indledning gør Professor Nørlund udførligt Rede for Johannes Mejers kartografiske Virksomhed og for hans Maalemetoder.

Geodætisk Instituts Publikationer IV bærer Titlen: *D a n m a r k s K o r t l æ g n i n g*, en historisk Fremstilling. Udgivet med Støtte af Carlsbergfondet af *N. E. Nørlund*. Første Bind, Tiden til Afslutningen af Videnskabernes Selskabs Opmaaling (1942, Ejnar Munksgaard).

I Indledningen giver Prof. Nørlund en udførlig og meget instruktiv Redegørelse for Opmaalingens Historie, og derefter følger 105 Plancher med et meget righoldigt Udvalg af de eksisterende Danmarkskort fra de ældste Tider indtil 1842, da Generalstabens topografiske Afdeling oprettedes. Det er interessant og lærerigt at følge Kartografiens Udvikling fra de første ubehjælpomme Rids til de mere og mere fuldkomne Kystlinier og se, at først ved Videnskabernes Selskabs Kort naar vi frem til de helt gode Proportioner. De mange gamle Kort fra forskellige Tider, der aftrykkes her, er af meget forskellig Værdi. De Kort, der er hentet fra udenlandske Kortværker, er tit behæftet med grove Fejl, ikke mindst for Navnenes Vedkommende. Af større topografisk Interesse er de haandtegnede Kort og Kortskitser af dansk Oprindelse, af hvilke det er lykkedes at fremdrage et ikke helt ringe Antal; jeg skal saaledes gøre opmærksom paa Prøverne af Christian Willars' Rytterdistriktskort fra ca. 1720, der bl. a. er af Interesse for Kendskabet til vore gamle Vejforhold.

Reproduktionerne er gennemgaaende fortrinlige, særlig naar det gælder Træsnit eller Kobberstik; farvelagte Haandtegninger har derimod ikke altid været saa lette at gengive, men der er anvendt stor Omhu for at opnaa det bedst mulige Resultat. Idealet skulde jo være, at Reproductionen skulde kunne erstatte Originalen. Det er dog ikke Tilfældet. Paa Bugges Bornholmskort fra 1771 er der mange af Navnene, som ikke kan læses, og Lup hjælper ikke, da Reproductionen er sket ved Netætsning; her maatte jeg derfor tilbage til Originalkortet. Men alligevel er jeg Udgiveren taknemlig for at være blevet gjort opmærksom paa Eksistensen af dette Kort.

Tilblivelsen af Videnskabernes Selskabs Kort faar en særlig

indgaaende Omtale i Indledningen, og der bringes flere Prøver saavel af disse Kart som af Forarbejderne til dem. Det vil sikkert interessere mange Lokalhistorikere at erfare, at samtlige Maalebordsblade til Videnskabernes Selskabs Kort er bevarede. Disse Maalebordsblade, der er tegnede i Maalestokken 1 : 20.000, findes nu i Geodætisk Institut og kan studeres der. De er af speciel topografisk Interesse derved, at de rummer adskillig flere Detailler og Navne end de udgivne kobberstukne Kort i 1 : 120.000. Jeg har ved at arbejde med de bornholmske Kort erfaret, at Kobberstikket indeholder overraskende mange Fejl, i hvert Fald i Navnene, og dem kan man til Dels komme bag om ved at gaa til det haandtegnede Maalebordsblad. Ved lokalhistoriske Studier bør man derfor være opmærksom paa de Muligheder, disse Forarbejder rummer.

Serien Geodætisk Instituts Publikationer er senere fortsat med et Bind om Islands Kortlægning og et Bind om Færøernes Kortlægning, begge begyndende med de ældste kendte Kort og sluttende med de nyeste, der skyldes Instituttets egne Opmaalinger. En statelig Serie meget smukke Publikationer, som tjener vort Land til Ære.

*Gunnar Knudsen.*

### **Kalkmalerier.**

*Poul Nørlund og Egmont Lind: Danmarks romanske Kalkmalerier.* Selskabet til Udgivelse af Danske Mindesmærker. I Kommission hos A. F. Høst & Søn. 1944.

Vort Lands rige Skat af middelalderlige Kalkmalerier fortjener i høj Grad at blive publiceret. Det kan ikke vente paa »Danmarks Kirker«, der iøvrigt aldrig vil overflødiggøre Specialværker paa dette saa lidt som paa andre Felter. Bortset fra Kapitlerne i Becketts »Danmarks Kunst i Middelalderen« (I—II, 1924—26) og Nørlunds korte Oversigt i »Danmarks Malerkunst« (1. Udg. 1932, 2. 1941) er der ikke udgivet nogen større Behandling af dette Emne siden Magnus Petersens Plancheværk fra 1895, der aldrig har været tilfredsstillende og nu naturligvis er ganske forældet. I det Halvsekel, som er forløbet siden da, har man hvert Aar fundet og restaureret Kalkmalerier, og hvert Aar kommer der nye til. Endnu kan en Behandling hurtigt risikere at blive forældet, hvilket vel er en medvirkende Aarsag til, at Nationalmuseets Fagmænd har tøvet med at gaa igang med Opgaven.

Saa meget glædeligere er det da, at Nationalmuseets Direktør sammen med dets Kalkmalerirestauratør, Maler Egmont Lind, alligevel har gjort en Begyndelse. Takket være Tilskud fra de to

Carlsbergfonder er deres Værk om Kalkmalerierne fra den romanske Tid blevet en af de smukkeste videnskabelige Publikationer, der er fremkommet herhjemme, i stort Kwartformat og fint typografisk Udstyr med 6 Farvetryk, 30 Plancher og 250 andre Illustrationer.

Af de to Indledningskapitler behandler det ene Fremdragelse og Restaurering samt Kirkegrundlæggere og Stifterbilleder, det andet Teknik og Motiver. Derefter følger en Gennemgang af de historiske Hovedgrupper, først den ældre Jellinge-Gruppe fra Beg. af 1100'erne, hvor nye Fund i Tamdrup og Ørreslev kaster Lys tilbage over de sørgeligt tabte Hovedværker i selve Jelling, saa den store, talstærke sjællandske Gruppe, der skyldes Hvide-Slægten Kunstnere, fremdeles mindre jydsk Grupper, samlede dels om Raasted-Maleren paa Randers-Viborg Egnen, dels om Ribe, og endelig den romanske Stils spredte Efterslæt fra ca. 1250. Kortet S. 9 giver en klar Oversigt over Gruppernes topografiske Fordeling. Et Tillæg bringer exacte Oplysninger om 81 Kalkmalerikirker, og Bogen indeholder foruden Registre et fransk Resumé. Dens Emne har jo international kunsthistorisk Betydning, og det faar yderligere Værd derved, at de danske Vægmaleries altid har været fremdraget med relativ Nænsomhed og i vort Aarhundrede er behandlet med stedse stigende Respekt for det givne gamle og en stadigt mer forfinet Restaureringsteknik (se f. Eks. Maaløv og Raasted). Denne Teknik er udviklet af Eigil Rothe og Lund, hvis Fotografier og Indberetninger ligger til Grund for Værkets Illustrationsstof.

Forhaabentlig vil der snart komme Fortsættelser, der behandler Gotikens Kalkmaleries. Det kan ialfald opmuntre dertil, at Værket, der udkom i det sidste Krigsjaar, allerede nu er nær ved at være udsolgt.

C. A. J.

### Hærens Arkiv.

*Carl von Kohl: Hærens Arkiv. Dets Historie, dets Placering, Inddeling og Opgaver.* Udgivet af Krigsministeriet (1946).

Siden 1889 har det danske arkivvæsen været stærkt centraliseret. Alle centraladministrationens arkiver er samlet i Rigsarkivet, mens de fire Landsarkiver rummer de lokale embedsmænds skriftlige efterladenskaber. Denne ordning frembyder uden tvivl meget store fordele for den historiske videnskab. Enhver historiker er jo interesseret i, at det kildemateriale, han skal arbejde med, er saa let tilgængeligt som muligt. Jo mere samlet det er, desto lettere er det at skaffe sig overblik over, hvad der findes.

Studerer man Danmarks militærhistorie eller beskæftiger sig med mennesker i fortiden, som paa en eller anden maade har været knyttet til den danske hær, kan man dog ikke nøjes med at arbejde i Rigsarkivet. En stor del af det krigshistoriske materiale, først og fremmest den militære centraladministrations arkiver fra tiden før 1868, findes der. Men skal man benytte den nyere tids akter, maa man søge til Hærens Arkiv, der ogsaa omfatter de enkelte hærafdelingers store og betydningsfulde arkiver. En saadan ordning synes ikke at være praktisk. Den er ogsaa flere gange blevet kritiseret, men der er næppe nogen mulighed for, at der i fremtiden vil blive gennemført nogen forandring. Som det nu udkomne værk om Hærens Arkiv, skrevet af dettes mangeaarige medarbejder *Carl von Kohl*, viser, er der i hvert fald ikke indenfor de militære kredse, som er eller har været knyttet til arkivet, nogen som helst forstaaelse af, at opretholdelsen af et særligt hærarkiv er et brud paa det princip, som ellers er ledende i dansk arkivvæsen, og som har vist sig at være af saa stor betydning for dansk historieforskning. De kan nok indse, at det er upraktisk at have de centrale militære arkiver anbragt to steder, men mener, at en sammenslutning bør ske ved at overføre den del af de militære arkiver, som findes i Rigsarkivet, til Hærens Arkiv.

Spørgsmaalet om forholdet mellem Rigsarkivet og Hærens Arkiv optager von Kohl stærkt. I hans omtale heraf mærker man ofte, at hans udtalelser er baaret af en ikke ringe lidenskab, som undertiden kan faa ham til at fremsætte bemærkninger, som virker lidt overraskende paa hans fagkolleger indenfor arkivverdenen, som naar han f. eks. skriver (s. 89) »Lykkeligvis findes de i 1893 af Kaptajn Bilsted i sin Fritid udenfor Ministeriet udarbejdede Personalregistre til de militære Straffesager stadig i Arkivets Eje«. Hvis man ser objektivt paa spørgsmaalet, maa man dog komme til den opfattelse, at det naturligste og mest formaalstjenlige er, at registrene opbevares sammen med sagerne.

Ønsket om opretholdelse af et særligt militært arkiv begrundes bl. a. paa følgende maade: »Arbejdet i Hærens Arkiv kræver visse Kvalifikationer og militære Forudsætninger, som selvfølgelig ikke er fornødne i de civile Arkiver. Det er uimodsigeligt, at Hærens Arkiv er af ganske anden Struktur end de civile Ministeriers, idet dets daglige Virksomhed sætter det i direkte og stadig Forbindelse ikke blot med Ministeriet selv og dets Kontorer, men ogsaa med talrige Myndigheder og Personer udenfor Centraladministrationen«. For den, der kender Rigsarkivet og dets arbejde, vil det vist blive vanskeligt at finde forskellen mellem de to arkivers »struk-

tur«, thi ogsaa her er den stadige forbindelse med ministerierne og andre myndigheder et fremherskende karaktertræk. Hvad angaar spørgsmaalet om de særlige kvalifikationer til arbejdet i Hærens arkiv, vil forfatterens paastand vist ogsaa virke lidt overraskende paa historikere og arkivfolk. Hvis synspunktet blev overført paa andre arkiver, vilde det betyde, at disse kun kunde administreres af folk, der var fortrolige med de forhold, der sorterede under den paagældende administrationsgren. Udenrigsministeriets arkiv kunde saaledes kun ledes af diplomater og udenrigsministerielle embedsmænd, justitsministeriets arkiv af jurister. Og i handelsministeriets arkiv maatte det vel blive forretningsfolk, der skulde overtage ledelsen. Maaske skulde Rigsarkivet endda se sig om efter en skuespiller til at tage sig af Det kgl. teaters arkiv. Mon ikke paastanden, der iøvrigt allerede for en del aar siden er fremsat af administrationskommissionen, turde være noget hasarderet.

Enhver, som kender lidt til Hærens Arkiv og ved, hvor mange værdifulde arkivalier der findes der, vil uden tvivl byde von Kohls bog velkommen. Hidtil har der kun været meget lidt trykt litteratur om arkivet, først og fremmest et par smaaafhandlinger i »Fortid og Nutid«. Den foreliggende bog raader delvis bod paa denne mangel, selv om den ikke helt kan siges at tilfredsstille de krav, den historiske forsker vil stille til et saadant værk.

Bogen foreligger i en smuk ydre form. Udmærket papir, et smukt billedmateriale og pænt tryk. Opsætningen kan undertiden virke lidt urolig, idet forfatteren i for høj grad har brugt indrykning, kursivering og andre typografiske fremhævelsesmidler. Marginaloverskrifterne er i og for sig praktiske, men virker ikke forskønnende.

Hvis men venter at finde en indgaaende og udtømmende redegørelse for arkivets indhold, bliver man noget skuffet. Denne del af fremstillingen er i de fleste tilfælde temmelig summarisk, især hvad oversigten over selve arkivstoffet angaar. Det er først og fremmest redegørelsen for arkivets historie, som har interesseret forfatteren, og han har her gjort et stort og paaskønnelsesværdigt arbejde. Men der er dog ikke tvivl om, at dette afsnit kunde have været skaaret betydeligt ned, saa der var blevet mere plads til en redegørelse for selve arkivets forskellige fonds. Og dette kunde delvis være sket ved en anden disposition af stoffet. Forfatteren har valgt at give en kronologisk fremstilling, hvor de personalhistoriske enkeltheder fylder stærkt op. Hvis oplysningerne om arkivets embedsmænd gennem tiderne var blevet samlet sidst i bogen, kunde der være blevet sparet en del plads, undtagelser



kunde have været undgaaet, og værket vilde have vundet i overskuelighed. Ogsaa den øvrige fremstilling vilde være blevet mere overskuelig, hvis den var blevet inddelt i tidsafsnit, indenfor hvilke stoffet var blevet sagligt grupperet.

Lokalhistorikerne maa ogsaa have opmærksomheden henvendt paa det historiske stof, som findes i Hærens Arkiv, først og fremmest paa de forskellige militære afdelingers arkiver, som giver udmærkede bidrag til belysning af garnisons- og indkvarteringsforhold m. m. De mange justits- og korrespondancesager indeholder desuden et rigt kildestof til forstaaelse af vore købstæders kulturhistorie i 1700- og 1800-tallet. At personalhistorikeren her finder et næsten udtømmeligt materiale, behøver næppe at nævnes. Og dette store stof er det i mange tilfælde blevet lettere at udnytte gennem den foreliggende bog. Selvom der kan rettes kritiske bemærkninger imod den, dens synspunkter kan diskuteres, og man i endnu højere grad end sket er, kunde have ønsket sin nysgerrighed tilfredsstillet, saa kan man dog kun være forfatteren taknemmelig for, at han har villet paatage sig det store arbejde med udarbejdelsen, hvorved han har gjort det lettere for danske historikere at udnytte det historiske kildestof i Hærens Arkiv.

*Johan Hvidtfeldt.*

### Danmarks Adel.

*Albert Fabritius: Danmarks Riges Adel, dens Tilgang og Afgang 1536—1935. En Studie i dansk Adels historie. A. F. Høst & Søn, 1946.*

Standshistorie findes der meget lidt av i Danmark, og da det danske folk i middelalderen og i de følgende aarhundreder var stærkt præget av at være et stændersamfund, vil det være av stor værdi at faa belyst baade stændernes indbyrdes forhold og den enkelte stands sammensætning og betydning økonomisk, politisk og kulturelt. Størst mulighed for en saadan undersøgelse rummer »overstænderne« adel og gejstlighed, og det vil være naturligt at begynde med en redegørelse for standens sammensætning, dens vækst og opløsning.

*Albert Fabritius'* bog hvis overtitel kun forstaas i forbindelse med undertitlen, er da ogsaa en saadan redegørelse. Den begynder med en — lidt formel — definition, som er overtaget fra Thiset, og følger saa adelens tilgang og avgang fra 1536 til 1936, men man savner en stærkere fremhævelse av, hvor stærkt begrebet adel ændres 1660, og derfor bliver undersøgelsen i overvejende grad en fremstilling av de adelige slægters — uanset adelsbegrebets skiftende indhold — opkomst og vækst eller uddøen, altsaa en rent genealogisk og biologisk undersøgelse.

Naar forf. har valgt denne begrænsning av sit emne, skyldes det dels, at en grundig genealogisk undersøgelse er det nødvendige grundlag for det videre arbejde, dels at selve slægtsbegrebet trænger til en definition og ofte er blevet misforstået i ældre behandlinger av adelen. Ved »uddøen« forstaar forf. i denne sammenhæng med rette mandslinjens uddøen som a d e l, idet slægten biologisk godt kan være fortsat i illegitime linjer eller i en anden social stand efter det tidspunkt, hvor den paagældende a d e l s s l æ g t maa regnes for uddød.

Det er iøvrigt vanskeligt at definere begrebet d a n s k adel, fordi Danmark i væsentlige dele av den her behandlede periode var forbundet med andre lande — Holsten, Norge, Oldenburg og Øsel. Blandt andet derfor og fordi mange adelsmænd i den første del av perioden havde et stærkt internationalt præg, dukker det fænomen op, som hedder »den stiltiende reception«, som forf. har æren av første gang at gøre ordentligt rede for. Dette vil sige, at fremmede adelsmænd f. eks. ved giftermaal med danske adelsdamer gled ind i den danske adel uden formel naturalisation.

Med hensyn til nyadlinger 1670—1839 har forf. foretaget en omhyggelig gennemgang av hver enkelt nobilitering og kommer til det — nye — resultat, at ca.  $\frac{2}{3}$  av de adlede simpelthen købte deres adelsbrev, mens kun ca.  $\frac{1}{4}$  blev adlet for deres fortjenesters skyld. Hermed bevises med al ønskelig tydelighed, at i denne periode brugtes adelsbreve — ligesom ophøjelser i rangen — især i fiskalt øjemed, og det har ikke altid været smaapenge, det drejede sig om, ligesom kancelliet ikke veg tilbage for at tinge om prisen.

Mens forf. paa to omraader — den stiltiende reception og køb av adelsbrev — har bragt det nye frem paa grundlag av egne idéer, bygger han m. h. t. avgangen indenfor slægterne, deres uddøen, metodisk paa Pontus E. Fahlbecks undersøgelser av den svenske adel, hvad han ogsaa fremhæver, men er end metoden brugt før, er dens anvendelse paa dansk materiale ny, og resultat en grundig korrektion av Gustav Bangs allerede tidligere haardt angrebne teorier. Det viser sig, at den danske og den svenske adel løber næsten parallelt m. h. t. produktion og uddøen og iøvrigt i disse henseender forholder sig ganske som andre, ikke-adelige slægter, men forf. naar videre end Fahlbeck derved, at han paaviser, at uddøen ligger i selve vores definition av begrebet slægt. Tænker man sig, at en adelsmand faar to sønner og to døtre, og hver av disse og deres avkom producerer sig paa samme maade, vil den  $\frac{1}{4}$ , der bærer stamfaderens navn, og altsaa efter den almindelige definition hører til adelslægten,

blive stadig mindre, og indtræder der saa i et av de sene led barnløshed eller stor og tidlig dødelighed, maa slægten udslukkes. I en anden sammenhæng har forf. som exempel brugt det oldenborgske kongehus i Danmark. Det uddøde efter den almindelige opfattelse med Fr. VII, men i virkeligheden var det kun Fr. II.s legitime mandsstamme, der uddøde. I al fald een illegitim linje — Danneskiold — lever stadig, og gaar man een generation længere tilbage, blomster hans anden søn Hans' avkom Glücksborgerne, og gaar man endnu et led tilbage, møder man den stadig eksisterende gottorpske linje. Huset Oldenburg er altsaa i fuldt flor.

Bogen slutter med en, saa vidt materialet tillader det, fuldstændig matrikel over den danske adel siden 1536 med redegørelse for de enkelte slægters hjemsted, antal led og oplysninger om det eventuelt sidste ledes forhold, et kæmpearbejde, som fremtiden vil være forf. taknemlig for som opslagsliste.

Bogen er præget av redelig grundighed og saglig nøgternhed, og alt i alt har forf. løst den opgave, han har stillet sig, paa overbevisende maade. Undertiden kan han være tilbøjelig til at presse sit materiale lidt haardt til tabeller paa lovlig faa eksempler, og smaafejl har ikke kunnet undgaas. Naar det saaledes s. 67 hedder, at ifølge forordn. av 19. Juni 1582 forspildte en adelsmand adelskabet for sine børn ved ægteskab med ufri kvinde, er det ikke helt i overensstemmelse med ordlyden, der kun gælder ægteskab med ufri kvinde, med hvem han i forvejen havde børn. Som kuriosum kan nævnes, at listen over uddøde slægter, der med sikkerhed har fortsat sin biologiske existens med i al fald et led, kan forøges med slægten Skram, idet Jens Juul Skram fik en søn med en bondepige, som han »overvældede med løsgægtighed«.

Forf. har skabt et solidt grundlag for et arbejde med adelstandens historie, og man maa haabe, at han vil gøre dette arbejde selv, da hans forudsætninger for at kunne gøre det er de bedst mulige: solid skoling, nøgtern indstilling og alsidig forstaaelse.

*Hans H. Fussing.*

### **Snapstinget.**

*Hugo Matthiessen: Snapstinget. Jydsk Termin. Marked og Mennesker. Gyldendal 1946.*

Viborg Snapsting var gennem Aarhundreder Omslagstermin for jyske Pengehandler, og i Snapstingdagene afgjordes talrige Forretninger i Jyllands gamle Hovedstad, Jordegods skiftede Ejere, Laan stiftedes og betaltes, og Fallitter konstateredes. Mange

Folk var sammen i Viborg i de Dage, og mange af dem havde store Penge i Lommen. Der blev derfor rig Anledning til Fest og Stads saavel som til Doblen og Drik. Kræmmere af alle Slags fandt Afsætning for deres Varer, Gøglere slog Mønt paa Folks Trang til at more sig, Kvaksalvere stillede deres Kunst til Raadighed for Publikum, og Spiritusen flød. Paa Snapstinget arrangeredes Trolovelser og fæstedes Tjenestefolk, der drøftedes Storpolitik og udveksledes Sladderhistorier osv. Snapstinget er derfor vel en kulturhistorisk Skildring værd, og man kunde ikke ønske Opgaven lagt i bedre Hænder end Hugo Matthiessens. Han har allerede i en Række ypperlige Bøger skildret kulturhistoriske Foreteelser af analog Karakter, og Viborg-Forhold har altid været ham kære Emner.

Hans Skildring af Snapstingets Historie er ikke snævert begrænset til de Begivenheder, der knyttede sig til de aarlige Snapstingsdage. Disse skildres hele Tiden paa Baggrund af de almindelige økonomiske og kulturelle Forhold i Samtiden, og Snapstingshistorien bliver derfor intet mindre end en hel lille Danmarks Kulturhistorie set fra Torvet i Viborg. Vi hører om Snapstingsforhold i Adelsvældens Dage, hvor Snapstinget var Mødestedet for Jyllands rige Adelsmænd, og om de paafølgende fattigere Tider, hvor borgerligt-fødte Godsejere bliver de dominerende, samtidig med, at Viborg efter den store Brand i 1726 var blevet en anden og mere lurvet By, og endelig naas Kulminationen for Snapstingets Betydning i Aarene mellem ca. 1770 og 1813, da »Godsslagtningerne« dannede Basis for Spekulationer af hidtil ukendt Format.

Den økonomiske Baggrund for de Pengeaffærer, der afvikledes paa Snapstinget, gives i hastige Rids. Dybere Indtrængen i Finanshistoriens spegede Spind er ikke Hugo Matthiessens Sag, og enkelte Bemærkninger om Detailspørgsmaal kan vise en Smule Vaklen i Forstaaelsen af økonomiske Processer, som f. Eks. Udtalelserne Side 163 — under Omtalen af Tiden nærmest efter 1807 — om, at »de Handlende forstod endnu Kunsten at afsætte deres Kram trods den hastigt voksende Dyrtid«. Vi har selv i de sidste Aar gennemlevet »en hastigt voksende Dyrtid«, og vi har dog ikke haft det Indtryk, at der har været krævet særlig stor Kunst hos de Handlende for at afsætte selv det værste Kram. Paa enkelte Steder kan hans Bemærkninger om den økonomiske Situation synes holdt i lidt for almindelige Vendinger; paa andre Steder har han ridset ret indviklede og komplicerede Situationer op med ganske enkle Streger, saaledes at det hele bliver let forstaaeligt, indlysende og selvfølgelig. Skildringen af »Godsslagt-

ningerne« i Slutningen af 18. Aarh. indeholder Eksempler paa begge Dele.

Det, der dog først og fremmest har fængslet Hugo Matthiessen ved Snapstinget, er den brogede Flok af ejendommelige Mennesker, der mødtes her i disse Dage. Han interesserer sig saavel for Gøgleren paa Torvet som for Storspekulanten i Byens bedste Gæsteværelse, og det er hans Skildring af alle disse Folk sammen med Beretningen om det brogede Liv, der rørte sig i Viborg i Snapstingsdagene, der især giver Bogen Værdi. Hugo Matthiessen viser her endnu en Gang, at han ikke alene er Kulturhistoriker og en værdig Arvtager efter Troels-Lund; han er tillige Kunstner. Derfor er det da ogsaa, at han har vundet sig saa mange Læsere, ogsaa uden for de historisk interesseredes snævrere Kreds. Som Menneske- og Folkelivsskildrer minder han en hel Del om Blicher, og der er da heller ingen Tvivl om, at Læsning af Blicher har været en væsentlig Inspirationskilde for ham. Det medfører maaske nok, at hans Sprog og Stil paa sine Steder forekommer en Smule gammeldags og snørklet; men selve dette er med til at skabe Tidskoloritten. Noget lignende gælder for Menneskeskildringens Vedkommende. En mere haardhændet moderne psykologisk Analyse af en Del af Personerne vilde maaske nok give lidt andre Resultater end dem, Hugo Matthiessen naar til, f. Eks. for saa vidt angaar den mærkelige Neurasteniker Henrik Muhle de Hoff; men dette vilde let have kunnet berøve Bogen noget af dens Charme, som er, at saavel Personer som Begivenheder er opfattet og gengivet med en Kunstners Temperament. En Mand som Peter Severin Fønss er skildret, saa man sent glemmer ham, og Godssamleren Christen Linde, den gridske Heks Anne Søe til Kølbygaard, Grandseigneuren v. Schmidten og en lang Række andre faar han til at staa lyslevende for sin Læser, og han formaar at afbilde saavel den statelige Pomp, der stilledes til Skue af Adelen i dens Storhedstid, som den hektiske Spekulation, der rasede i Aarene omkring 1800, og den uhyggelige Spillebule-Atmosfære, der udviklede sig i Tiden omkring Statsbankerotten. Vi faar et Indtryk af Larmen paa Torvet og de hemmelighedsfulde Drøftelser i de stille Stuer, af festlige Komedieopførelser og larmende Drikkelag og af Ungdommens letsindige Streger saavel som af moraliserende Prædikanters Lamenteren. Hugo Matthiessen lader os fornemme Snapstingstummelen med alle Sanser; Sælgernes Raab og Orgelmusikken, de smukke Dameklæder og Gnierens fedtede Bukser, Puncheduften og Tobaksosen, han har taget det i Brug altsammen til en festlig Symfoni.

Lad saa være, at han hist og her bruger lidt for stærke Ord,

som naar han lader Rygtet om vestjyske Bønders Selvejekøb forplante sig som »en Rystelse« gennem Landet (S. 105), eller naar han skriver om Snapstingspekulanterne i det 18. Aarhundredes sidste to Aartier, at »Eliten af dette Korps bestod af oplyste, kulturprægede og begavede Mænd fra velstaaende og agtede Hjem, Ærgerrigheder, for hvem vel mangan Gang Glansen og det spændende Spil var mere værd end Vindingen i sig selv« (S. 137). Det er den Slags, der saa let løber i Pennen, og som man vel heller ikke skal tage for mere, end det er.

»Snapstinget« vil finde mange Læsere, og den fortjener det. Den er en sjældent levende Bog.

*Sigurd Jensen.*

### **Gamle Landevejskroer.**

*Aage Welblund og Arthur G. Hassø: Gamle Landevejskroer. Fra København til Korsør. Hagerup 1946.*

Studiet af vore gamle Veje blev indledet for mere end hundrede Aar siden, da Gustav Ludvig Baden i 1820 udgav en lille Afhandling om »Indretningerne i Oldtiden og Middelalderen hos de Nordiske, især Danske, for Postvæsenet, Veipolitiet, de Reisendes Befordring og Beværtning«. Men det er dog navnlig i den sidste Menneskealder, at Færdselens Kulturhistorie er blevet taget op til mere indgaaende Behandling, og en Række Forskere — C. Klitgaard, Vilh. la Cour, J. T. Lundbye, Hugo Matthiessen og flere — har ved deres Arbejder tegnet nye Træk ind i Billedet. Endnu er der imidlertid Emner nok indenfor dette Omraade, som venter paa deres Skildring. Det gælder saaledes Landevejskroerne. En samlet Fremstilling af disse nyttige og fornøjelige Bedesteder mangler stadig. Ganske vist foreligger der nu — som Resultat af Aage Welblunds og Arthur G. Hassøs Samarbejde — et anseligt Værk, men det gør kun Rede for de seksten Kroer langs med Sjællands Hovedvej, og der siges ikke noget om, at Beskrivelsen af Landets øvrige gamle Kroer vil følge efter. Indtil videre har vi altsaa kun faaet et Brudstykke, idet det blot er en Del af de sjællandske, som her er undersøgt, medens de fynske og jyske ganske mangler.

Selve Opgaven har de to Forfattere delt mellem sig saaledes, at de hver for sig har skrevet sit Afsnit. Under Titelen: »Kro- og Landevejsliv i ældre Tid« har Aage Welblund givet en Slags almindelig Kro-Historie, idet han — vistnok udelukkende paa Grundlag af trykte Kilder — har berettet om: Landevejen, Krovæsenets Udvikling, Landevejsrejsende gennem Tiderne, Landevejsliv og Kæltringekroer, Landevejsrøvere og Vejfred i gamle

Dage, Det farlige Herberg — for at nævne Overskrifterne til de Kapitler, han her delt sit Stof i. Større Selvstændighed vidner Inddelingen ikke om, og noget Forsøg paa at trække Udviklingens Hovedlinjer op er heller ikke gjort. Det hele virker nærmest som en Samling Excepter fra en aabenbart ganske omfattende Læsning, men en nærmede Bedømmelse er udelukket, da der ikke findes noget egentligt Noteapparat. Man kan altsaa ikke, hvad der er en alvorlig Mangel, komme bag om Forfatteren til hans Kilder, hvis man vil føre Studierne videre eller prøve Nøjagtigheden af hans Meddelelser. Ogsaa mod Anbringelsen af Billedstoffet kunde man anke, saavist som der ikke er nogen Sammenhæng mellem Illustrationerne og den Tekst, de staar i.

Det andet og største Afsnit: »De gamle Landevejskroer fra København til Korsør« skyldes Arthur G. Hassø og er saa givet Bogens Tyngdepunkt. Her følges hver enkelt Kros Historie op til Tiden omkring 1860—70 og her bringes en Mængde nyt Materiale frem, hovedsagelig fra Rigsarkivet og Landsarkivet, men ogsaa fra den topografiske Litteratur. Det er navnlig Personalhistorien, som bliver belyst indgaaende — sommetider næsten for indgaaende —, medens Skildringen af Bygningerne, der dog ogsaa er af Interesse, er mere nødtørftig. Hvis ellers Skøder og Pantebreve, Brandtaxationer og Auktionsforretninger er bevaret, maatte de kunne give adskilligt i saa Henseende, men de nævnes ikke blandt de Arkivalier, som Fremstillingen fornemmelig hviler paa. Ogsaa om dette Afsnit gælder det iøvrigt, at der ikke gives Henvisninger til de enkelte Oplysninger, men kun i Forordet ganske summarisk antydes, hvor man skal søge. For den kyndige kan dette vel ogsaa være tilstrækkeligt, selvom det betyder et ekstra Arbejde for hver eneste Bruger, men hvorledes klarer den mindre øvede Arkivgæst sig? I Forordet lover Forfatteren ganske vist at staa til Raadighed for alle særligt interesserede, men det er dog baade et dobbelt Besvær og kun en tidsbegrænset Hjælp. Trods alt havde det nu været rarest og lettest, om man havde fulgt den gode gamle Skik med Noterne tilsidst. Det havde — sammen med et Personregister, som ogsaa mangler — forøget Bogens Brugbarhed betydeligt.

*Victor Hermansen*

### **Lokalhistoriske Bibliografier.**

Den lokalhistoriske litteratur har i det sidste halve aarhundrede faaet et meget stort omfang, og det er blevet en vanskelig — ja næsten haabløs opgave at orientere sig i de mange afhandlinger og artikler, som findes spredt i talløse værker og tidsskrif-

ter. Til 1912 kan det endda gaa, da der for dette tidsrum foreligger to oversigter: Erichsen og Krarup: Dansk historisk Bibliografi og Chr. Heilskov: Dansk Provinstopografi. Sidstnævnte værk omfatter dog ogsaa enkelte tidsskrifter til 1918. For de følgende aars vedkommende afhjælper 4. udgave af Traps Danmark (1920—30) delvis savnet af selvstændige lokalhistoriske litteraturfortegnelser. Men derefter er der heller ingen anden udvej end systematisk at gennemgaa de aarlige bibliografiske oversigter i Dansk Bogfortegnelse, Dansk Tidsskrift-Index og den af Historisk Forening udgivne Fortegnelse over hist. Litteratur vedr. Danmarks Historie.

Der forberedes nu en videreførelse af Erichsen og Krarups værk, og en ny udgave af Trap vil formodentlig ogsaa foreligge indenfor en overskuelig aarrække. Savnet vil herved blive afhjulpet. Et andet spørgsmaal er, om disse almindelige bibliografier helt tilfredsstillende lokalhistorikerens ønsker og krav. Der kan være artikler og værker, som har stor lokalhistorisk interesse, men som ikke kan anbringes under topografi, men maa placeres under faggrupper som f. eks. almindelig historie eller kirkehistorie. Det maa derfor hilses med glæde, at flere af vore centralbiblioteker har taget den nærliggende opgave op og har udgivet — eller forbereder udgivelsen af — fortegnelser over den historiske litteratur vedrørende et enkelt amt eller en enkelt by. Tanken om saadanne lokalhistoriske bibliografier er ikke ny. Allerede i 1923 udgav *C. Klitgaard* en fortegnelse over tidsskriftlitteratur vedrørende *V e n d s y s s e l*. Og siden da er der kommet enkelte andre til, f. eks. *Seidelins* Fortegnelse over Litteratur vedrørende *A a l b o r g A m t 1656—1935* (1939). Men det er dog især i de sidste aar, der er kommet gang i bestræbelserne. Foruden nogle bibliografier vedrørende enkelte byer som *H o r s e n s* (i *Blade af Horsens Bys Historie*, 1942), *S i l k e b o r g* (i *Silkeborg i Billeder gennem 100 Aar*, 1946) og *O d e n s e* (udgivet af Odense Centralbibliotek, 1945) foreligger der nu to omfattende amtsbibliografier: *Oluf Abitz og Aage Bredsted: Litteratur om Vejle Amt*. Udg. af Vejle Amts historiske Samfund (1945) og *Anders Uhrskov: Frederiksborg Amt i Litteraturen* (Gyldendal, 1946).

De to bibliografier er ret forskellige i deres anlæg. Uhrskov medtager f. eks. skønlitteraturen og har ogsaa enkelte artikler fra dagblade og ugeblade, hvorimod Vejle-bibliografien ganske udelader dette stof. Mens det uden tvivl maa anses for uoverkommeligt at lade en saadan bibliografi omfatte artikler fra aviser og ugeblade, vil det selvfølgelig altid blive et skøn, om



skønlitterære behandlinger skal medtages. I hvert fald bliver opgaven i saa tilfælde meget vanskeligere, idet der da vil kræves en meget indgaaende gennemgang af dansk litteraturs mylder af værker, ikke blot de store kendte forfatteres bøger, men ogsaa de smaa, forlængst glemte, skribenters frembringelser. Og usigelig svært maa det være at afgøre, hvad der skal medtages, og hvad der skal udelades, og da den historiske værdi af de skønlitterære behandlinger vel som regel er ret begrænset, vil det sikkert være klogest at lade skønlitteraturen ligge. Det kan ellers let blive en opgave, som forfatteren drukner i.

Ogsaa i selve inddelingen af stoffet er der en del forskel paa de to bøger. I Bredsted og Abitz' værk gives der først en oversigt over den litteratur, der angaar amtet i almindelighed, derefter over værker og artikler vedrørende hver af amtets tre købstæder og de enkelte sogne, og til slut følger en redegørelse for det personalhistoriske stof. Litteraturen vedrørende amtet og købstæderne samt de større sogne er ordnet efter decimalklasse-systemet. Uhrskov har, bortset fra litteraturen vedrørende hele amtet, inddelt stoffet saaledes, at det udelukkende er samlet om de enkelte lokaliteter, der er ordnet alfabetisk. Det synes dog at være uheldigt at anbringe litteraturen vedrørende enkelte slægter og personer under det sted, hvor de er fra. Almindeligvis er de bøger og artikler, som angaar samme lokalitet, opført i alfabetisk rækkefølge efter forfatternavn, eventuelt efter titlens begyndelsesbogstav. Naar det drejer sig om større oversigter, er der dog foretaget en saglig opdeling. Under Helsingør findes saaledes bl. a. særlige afsnit om: En Borgerstrid, Det ferske Springvand, Det gamle Apotek o. s. v. De er anbragt, hvor de efter overskriften hører hjemme i den alfabetiske orden, Det ferske Springvand saaledes under f. En saadan inddelingsmaade synes at være mere upraktisk og mindre overskuelig end decimalklassesystemets strenge systematik, ikke mindst da forfatteren ikke i tilstrækkelig grad har brugt typografisk fremhævelse af, hvor de særlige afsnit hører op, hvilket virker temmelig forvirrende paa læserne.

Lokalhistorie og genealogi er jo nær knyttet til hinanden, og de fleste hjemstavnshistorikere har mangan en gang fortvivlet over, hvor vanskeligt det er at faa et overblik over den foreliggende litteratur vedrørende de enkelte slægter. De tidligere nævnte almindelige bibliografier og de gode litteraturhenvisninger i det store Dansk biografisk Leksikon afhjælper kun delvis dette savn. Der kan derfor være grund til at gøre opmærksom paa en ypperlig lille oversigt: **K a t a l o g o v e r G e n e a l o g i s k**

**S a m l i n g**, som i 1944 er udgivet af Frederiksberg Kommunebiblioteker og knytter sig til et tidligere Katalog over Personalhistorie (1935, med tillæg fra 1943). Foruden nogle indledende afsnit med litteratur om bibliografi, arkivvæsen og genealogi i almindelighed, tidsskrifter og samlinger af stamtavler indeholder det en oversigt over den genealogiske litteratur vedrørende enkelte slægter, væsentligst ordnet paa samme maade som de udmærkede norske bibliografier. Enhver, der under sit historiske arbejde strejfer ind paa genealogiens jagtmarker — og hvem gør ikke det — vil hurtigt lære at værdsætte den lille, men saa indholdsrige bog, der er et ypperligt vidnesbyrd om det store arbejde, vore kommunebiblioteker udfører, ikke blot i skranken som direkte vejledere, men ogsaa ved skrivebordet i kontoret.

*Johan Hvidtfeldt.*

### Skolehistorie.

*Johs. C. Jessen: Alsted og Ringsted Herreders Skolehistorie indtil 1830.* Udgivet af Hist. Samfund for Sorø Amt. Svegaards Boghandel. Sorø 1945.

Med denne bog afslutter forf. sit arbejde med Sorø amts skolehistorie, der paabegyndtes i 1938 med udsendelsen af »V. og Ø. Flakkebjerg Herreders Skolehistorie ca. 1690 til vore Dage« og fortsattes i 1942 med »Slagelse Herreds Skolehistorie 1721—1830«.

Bogen indledes med en overordentlig velskreven oversigt over skolevæsenets udvikling i de to herreder fra omkring 1700 til 1830. Det maa beklages, at forf. ikke har gjort noget mere ud af forholdene før 1700, der afspises med et par linier. Naar han standser netop ved aaret 1830, der jo i almindelighed ikke betragtes som skelsættende i den danske skoles historie, skyldes det, at han ser spirerne til den udvikling, der betingede *almue*-skolens omdannelse til *folkeskole*, i det aandelige røre, som i 1830 begyndte at gøre sig gældende udadtil, bl. a. i det saakaldte »hellige Land« i det sydvestlige hjørne af Sorø amt, og som her umiddelbart førte til forbedringer af skolevæsenet. — I indledningen fæstner man sig iøvrigt særligt ved følgende ting: skildringen af den store skolerejningsperiode o. 1730, den haarde dom, der fældes over skoleloven af 1739 og dens følger, karakteristikken af biskop Balle som skolemand, skildringen af forsøgene paa at hæve lærernes kundskabsmæssige standard ved afholdelsen af kurser og oprettelsen af hjælpeseminarier i begyndelsen af det 19. aarh. og endelig karakteriseringen af den danske skole som stærkt fattigpræget endnu længe efter den store skolelov af 1814. Adskillige forhold, som omtales i indledningen,

kunde uden skade have været gjort til genstand for en mere indgaaende behandling. Saaledes vilde en fyldigere redegørelse for undervisningens art og omfang gennem tiderne have været værdifuld, ligesom man savner et eksakt talmateriale til belysning af skolernes elevtal og skoleforsømmelserne.

De fire femtedele af bogens halvtredje hundrede sider optages af skildringer af de enkelte skolers og deres læreres historie. Forf. har ofret et mægtigt arbejde paa at faa fremdraget flest mulige oplysninger om skolerne og deres lærere gennem tiderne, og det tør siges, at denne del af bogen derved er blevet en guldgrube for lokalhistorikere og — ikke mindst — for personalhistorikere, hvis arbejde for øvrigt lettes ved det udmærkede personregister, der afslutter bogen. Det er imidlertid et stort spørgsmaal, om mange andre end netop disse vil have udbytte af at gennempløje de 200 sider med deres tusinder af enkeltheder og de altfor detaillerede redegørelser for lærernes privatliv, deres forseelser og deres stridigheder med præster og forældre, altsammen forhold, som er omtrent ens i de forskellige egne af landet. For den, der søger til bogen i haab om at finde stof til supplerings og uddybning af vort kendskab til dansk skolevæsens udvikling i almindelighed, vil læsningen blive en ørkenvandring og udbyttet kun ringe. Thi her som i de fleste andre skolehistorier er skildringen lagt saaledes an, at den mere behandler lærernes end skolernes historie. Skal de mange skolehistoriske undersøgelser have andet end personalhistorisk eller snævert lokalhistorisk interesse, er det nødvendigt, at der i højere grad skelnes mellem den enkelte skoles og dens læreres historie, og at skildringen af lærerne og deres — ofte skolen uvedkommende — private forhold faar en mere begrænset plads. Noget helt andet er, at det fra et rent skolehistorisk synspunkt vilde være at foretrække, om man gik over til at give *sammenfattende* skildringer af skolevæsenets udvikling i enkelte større omraader — herreder eller amter — og saa overlod til sognehistorikerne at give en detailleret redegørelse for hver enkelt skoles og dens læreres historie.

Det er beklageligt, at forfatteren ikke har ladet det store arbejde, som han har ofret paa de særlige afsnit, komme den almindelige oversigt til gode, ikke mindst da bogen viser, at han er i besiddelse af et intimt kendskab til aanden og livet i det 18. og 19. aarh.s skole og — hvad der fremgaar af indledningen — virkelig forstaar at give en levende og fængslende fremstilling af de store linier i skolevæsenets udvikling.

Aage Bonde.

## To Sogne og et Herred.

*Alfr. Kaae: Torsted. Blade af et Hedesogns Historie.* Kaaes Forlag, Kronhede, Ulfborg 1945. — *Rasmus Mortensen: Balle Sogn. Af Silkeborgegnens Historie.* Silkeborg Centralbiblioteks Forlag. 1946. — *H. K. Kristensen: Øster Horne Herred.* Udgivet af Historisk Samfund for Ribe Amt. I Kommission hos P. Haase & Søn. 1944.

Helt mærkeligt er det at se de vest- og midtjyske Egne, som ellers ikke er kendte for deres Fedme, frembringe den ene historiske Sogne- og Herredsbeskrivelse efter den anden, nu sidst 3 Værker hver paa 3—400 Sider. Det er tre Skolelærerprodukter, der ligger paa Bordet, og nu til Dags er det vel stort set en Garanti for Kvalitet.

For et lokalhistorisk Værk, der netop henvender sig til videre Kredse, maa det være af afgørende Betydning, om det foruden at være vel disponeret og vel underbygget er velskrevet. I Kaaes Bog om Torsted Sogn har vi faaet et Værk, der efter Anm.s Opfattelse opfylder disse Betingelser. Det er tydeligt, at Forfatteren har forelsket sig i det Hedesogn, han som ung slog sig ned i; han har da ogsaa kunnet give sin Bog et personligt Præg, som afgjort er et af dens Aktiver og klæder den saa godt. Selv den Gennemgang af de enkelte Gaarde, som i saa mange Sognehistorier er noget af det drøjeste, en Ørkenvandring for en *Læser*, er lykkedes forbløffende godt — her er puttet Slægtshistorie og mange fængslende kulturelle Træk ind, enkelte Steder en Anekdotte. I det hele taget gælder det om Bogen, at Mennesket er sat i Midtpunktet, og bringer Liv til de ellers saa døde Aarstal og Fakta. Kaae glemmer heller ikke de sidste 100 Aar for de fjernere Aarhundreder, netop her skulde vel ogsaa den stedkendte kunde øse af et frisk Væld, andre ikke har Adgang til. Der er noget om Sognestyret — ogsaa visse pudsige Træk, som en Klage over en, som det mentes, uberettiget kommunal Vejudgift paa 63 Øre; men mon dog ikke Sognepolitikken kunde have fortjent udførligere Omtale. Naa, Forfatterens Fremstilling er jo kun *Blade* af Sognets Historie; det giver Ret til at vælge og vrage, hvad der skal med.

Afsides laa Torsted, sent kom det fx. med i Andelsbevægelsen; Brugsforening og Mejeri er fra 1930'erne; megen Historie er der saaledes ikke her. Plantningsarbejdet i Heden har flere Aar bag sig, og dets Historie fortælles. Bogen sluttet af med et Kapitel om Modstandsbevægelsens Arbejde i Sognet — der var gode Betingelser for Vaabenmodtagelse. Den er saaledes ført helt op. Foruden af nogle gode Fotografier oplives Teksten af en Mængde

af Forfatterens egne pyntelige Skitser af Hedelandskaber og Gaarde i Sognet. Et Sagregister fortjener ogsaa at fremhæves.

I Torsted-Bogen lader Forf. sjældent Kilderne selv tale, og der er faa Lister og Tabeller. Bogen om Balle Sogn har mange saadanne Oprensninger, fx. en Udskrift af Nationalmuseets Fundprotokoller over indgaaede Oldsager (Mikrolitter, Økser, Flækkeskrebere o. s. v. med Maal og Museumsnummer), en Afskrift af Nationalmuseets Fortegnelse over Højene i Sognet (114 Høje med Matrikelsnr. og kort Beskrivelse); senere hen en Afskrift af Folketællingen 1787 og et udførligt Referat af Tællingen 1801 for Sognet. Der bliver Plads til en Sogneprotokol visende Ejerne af de forsk. Matrikelsnr. i 1820, og derefter en lang Fortegnelse over de nuværende Ejendomme og deres Ejere siden Udstykningen — Matrikelsnr., Aarstal og Navne. *Læsning* er den Slags — og der er mere end det nævnte — nu ikke; men det er aabenbart Forfatterens Hensigt at udlevere Læserne Materialet til Selvsyn, mærkeligt, at Forfatteren ikke har kunnet se, at dette Kildestof tynger Bogen meget stærkt. En Bearbejdelse af det havde været langt at foretrække; det, der derudover havde Interesse for lokale Læsere, kunde have været givet i et Tillæg. Nu er der naturligvis helt livlige og interessante Stykker ind imellem, fx. om Befolkningens Næringsveje (Træ- og Teglværksarbejde var Egnens gamle Erhverv); ogsaa andre Sider af Sognets Liv berøres som fx. den grundvigske Bevægelse og Politik i Provisorietiden. Hvad den sidste angaar, belyses den ved et Uddrag af Sognets Panteprotokol uden egentlig Kommentar (atter direkte Kildeangivelse!). Var der virkelig ikke Mulighed for at opspore nærmere ad anden Vej om den Stemning i Sognet, der laa bag Skatteenægtelsen og Udpantningen.

Sit særlige Problem fik Balle Sogn, da der paa dets Grund opvoksede en Forstad til Silkeborg (Alderslyst). I Krisetider blev det en haard Belastning at have en saadan købstadsmæssig Bebyggelse. Udviklingen medførte da ogsaa Indlemmelse af denne i Silkeborg. Om dette Nybyggersamfunds Opvækst giver Forf. mange gode Oplysninger. — Det gælder om Balle-Bogen, at der i den er samlet meget Stof til Sognets Historie, men at dette i for høj Grad er forblevet ubearbejdet til Skade for Bogens Læselighed. Forfatteren holder sig for beskedent i Baggrunden.

H. K. Kristensens Bog om Øster Horne Herred har som Udgangspunkt haft et af Oluf Nilsen efterladt, ufuldstændigt Manuskript, der af Forf. er blevet saa grundigt omarbejdet og udvidet, at han har overtaget Eneansvaret for Bogen. Der indledes med en Oversigt over Naturforholdene, derefter følger Ka-

pitler om Oldtiden, Herred og Ting, Herredet i Almindelighed og nogle Tabeller over Landgilden i 1664. Dette er Bogens almindelige Del. Den følgende og største Part bestaar i en Gennemgang af de 6 Sogne i Herredet. Her er der for hvert Sogn foruden et alm. Afsnit særlige Kapitler om Kirken (m. Præsterne) og Skolen (m. Lærerne); hvor der er Herregaarde, faar ogsaa disse særlige Afsnit. I det alm. Afsnit om Sognet gennemgaas Bebyggelsens Byer og Gaarde. Der er ikke mindst heri samlet et stort Stof: om Stednavne og deres Betydning, om Gaardenes Tilhørsforhold og Landgildeydelse, Navne paa Gaardfæstere, om Markskel, om Udskiftninger o. a. — tørt Stof; stort og smaat synes at have sat hinanden Stævne, nu og da rigeligt af det sidste. Hvad betyder fx. et S. 374 omtalt Slagsmaal i 1624? Eller hvilken Betydning har det haft for en Præst (S. 345), at han 1622 købte 6 Laks i Lundenæs for 1 Sldr. Stykket. Der er noget haandbogsagtigt over disse Afsnit, ligesom Præste- og Degnebiografierne meget ofte virker som Leksikonartikler fyldt med Aarstal angivende Fødsel, Død, Eksaminer, Giftermaal, Udnævnelser. Er det virkelig ikke muligt at komme disse Folk eller blot nogle flere af dem nærmere ind paa Livet? Det maa dog netop være Meningen i en Skildring som denne at se Præsten eller Degnen i Forholdet til Menigheden. Naa, en Anmelder har selvfølgelig lettere ved at spørge end en Forfatter ved at opfylde Ønsker, og man har paa Fornemmelsen, at det i høj Grad kniber med at faa Plads i en saadan Herredsbog, derfor er vel Fremstillingen saa sammentrængt. Uvilkaarligt rejser sig det Spørgsmaal, om en Herredsbog efter en Plan som denne ikke er en Uting, er forældet. Da Oluf Nielsen skrev sine Herredsbøger, der langt fra er saa detailtyngede, var det mere ualmindeligt, at der skreves Sognehistorier. Nu maa man derimod vente, at i hvert Fald nogle af Sognene i Ø. Horne Herred før eller senere faar egne Sogneskildringer, udførligere end der kan blive Plads til det i en Herredsbog. Var det da ikke rimeligere, at Herredsbøgerne efter det gamle Skema helt gled ud? Herredsbøger var ikke dermed overflødige; der er god Brug for Skildringer af Herredernes almindelige Historie, og i de første Kapitler af Bogen om Ø. Horne Herred er Begyndelsen hertil gjort paa udmærket Maade. Her træder Enkelthederne nemlig tilbage og bruges til at belyse større Linjer med i en god og læselig Fremstilling. Mon ikke netop H. K. Kristensen havde været Mand for at forfatte en Herredsskildring efter større Linjer med Kapitler om Fæsteforhold, Skolevæsen, Markfællesskab og Enkeltgaarde o. s. v. i et Herred under ét. Spredt rundt om i den foreliggende Bog findes nu udmærkede Iagttagelser om Landgilde-

forhøjelser, om Bygninger og Redskaber, om Driftsformer og Udstykning o. m. a.

I Skildringerne af Herredets Herregaarde har der ligesom været bedre Plads for Fortælleren, især Kapitlet om Nørholm er da ogsaa meget levende. Men overalt gælder det om Bogen, at det er en grundmuret Bygning, H. K. Kristensen har rejst. Anmelderen kunde blot ønske, at den i Stedet for de mange Smaarum havde indeholdt eet stort Lokale.

Petitessekritik frafaldes her gerne; men maaske bør det dog fremhæves, at man skal være varsom i Omgang med Latinen. Ordene paa Ølgod Kirkes Klokke (Ø. Horne H. S. 326) kan ikke være rigtigt gengivet; for *ferra* skal læses *terra* og for *ve* vel *sed*, og Indskriften i Balle Kirke (Balle Sogn S. 133) maa være stærkt forvansket.

C. Rise Hansen.

### Sønderjysk Lokalhistorie.

P. Kr. Iversen: Vejledning for sønderjyske Lokalhistorikere. Skrifter, udgivne af Historisk Samfund for Sønderjylland 8. Gyldendal 1946.

Før 1914 var den Litteratur, der udkom om Sønderjylland, præget af den nationale og folkelige Kamp. Efter 1920 begynder den lokalhistoriske Litteratur at vinde større og større Raaderum. Det fremragende Værk, der udkom i 1944, »Vejledning i Studiet af Sønderjyllands Historie«, skrevet af Troels Fink og Johan Hvidtfeldt, har nu paa et enkelt Omraade faaet en mere speciel Udformning ved P. Kr. Iversens Bog. Der er god Brug for denne Vejledning; det viser de Egns- og Sognehistorier, der indtil nu har set Dagens Lys.

Den Planlæggelse af et lokalhistorisk Arbejde, som findes i Bogen, er god at faa Forstand af, ikke alene i Sønderjylland, men i hele Landet. »Planlæggelsen« maa dog ikke virke afskrækkende paa dem, der vil begynde et lokalhistorisk Arbejde; mindre kan gøre det, men det er ikke alene godt, men ogsaa nyttigt at vide, hvilke Krav, der maa stilles til et ordentligt Arbejde. De Vanskeligheder, som den enkelte vil møde, er til at overvinde, og Iversen giver alle det gode Raad at tale med Arkivernes og Bibliotekarernes Personale om Sagen.

Der er for Begynderen to store Vanskeligheder at overvinde, nemlig Skriften og Sproget. De gotiske Skriftegn er aftrykt, og der findes en god Anvisning paa, hvorledes de lettest kan læres. Vanskeligere er det med Sproget, de fleste Dokumenter er skrevet paa Tysk, og der kræves et ret intimt Kendskab til dette Sprog for at kunne læse Aktstykker fra Tiden før 1850.

Med fuld Ret lægger Arkivar Iversen Trykket paa, at den begyndende Historiker bør raadspørge Arkivets og Bibliotekets Personale. Der er mange, der krymper sig ved at tale rent ud af Posen med disse. Det er en god Regel: hellere at spørge een Gang for meget end een Gang for lidt. Ved at spørge, særligt Arkivets Mænd, faar den begyndende Lokalhistoriker god Hjælp til at betræde de tilsyneladende øde Veje, der findes i det store Aktmateriale.

En Anmelders Pligt er Kritik, men den kan heldigvis ogsaa være at sige Tak, og det er baade lettere og behageligere. Arkivar Iversen fortjener Tak for »Vejledningen«, først og fremmest fordi den er skrevet i et udmærket Sprog, og i et Sprog saa alle kan læse den. Mit Haab er, at ingen vil lade sig skræmme af de store Krav med Hensyn til Materialet, der kræves gennemgaaet. Anvend saa Ordet: Det gaar vel næppe saa galt som Arkivaren siger det.

*Jakob Petersen.*

### Angel.

Sydslesvig II. Angel. Udgivet af Grænseforeningen ved *Gunnar Knudsen* og *Knud Kretzschmer*. C. A. Reitzel 1945.

I 1933 udkom 1. bind af det historisk-topografiske værk »Sydslesvig« (omtalt i »Fortid og Nutid« X, s. 200), og nu noget forsinket paa grund af besættelsen er 2. bind, der behandler Angel, udkommet. Af medarbejderne fra 1. bind træffer vi igen i 2. bind Knud Olrik, der er en udmærket turistfører gennem det smukke angelske landskab. August F. Schmidt skriver om ældre bondekultur, mens K. Kretzschmer giver en historisk oversigt over tiden 1500 indtil vore dage. De nye medarbejdere er V. Nordmann (den geologiske udvikling), H. Neumann (oldtiden), G. Schütte (anglernes boplads og nationalitet), Kr. Hald (stednavne og dansk sprog), Karl N. Bock (anglerplattysken), L. Lauridsen (landbruget), Otto Norn (landsbykirkerne), H. F. Petersen (kirkeliv 1835—64) og Johan Hvidtfeldt (middelalderen).

Kapitlerne er hver for sig gode bidrag, men er noget uensartede og ikke alle lige egnede til at indgaa som led i en populær historisk-topografisk fremstilling. Særlig maa dette siges at gælde den lærde dr. Gudmund Schüttes afhandling om anglernes boplads og nationalitet. I en bog som denne burde der ikke findes uoversatte tyske citater, og dem har dr. Schütte ikke saa faa af. Noget irriterende kan dr. Schüttes bestandige gentagelse af og henvisninger til, hvad han tidligere har sagt og skrevet, virke. Man faar til tider det indtryk, at han gaar i en bestandig angst for at blive oversat. Kritikken mod de uoversatte citater gælder ogsaa andre af forfatterne. Karl N. Bock har uoversatte plattyske vendinger i



duinvis, og der er sikkert mange, der paa grund af manglende sproglige forudsætninger ikke har stort udbytte af at læse hans iøvrigt udmærkede afhandling. At der kan skrives jævnt og folkeligt, uden at indholdet derved i nogen maade taber i gehalt, leverer bl. a. H. F. Petersens, J. Hvidtfeldts og K. Kretzschmers afsnit beviset for. I en tid som denne, hvor trangen til reelle oplysninger om Sydslesvig er saa stor, er det saare vigtigt, at de gives i en saadan form, at alle kan forstaa og læse fremstillingen med udbytte. Man skal ikke gøre det sønderjyske spørgsmaal vanskeligere at forstaa for den læge læser end højst nødvendigt. Det er indviklet nok endda.

Men disse kritiske bemærkninger gælder kun formen og kun for enkelte kapitlers vedkommende. Vedrørende indholdet kan der i en kort anmeldelse som denne ikke gaas i enkeltheder, og det er der heller ingen grund til. Forfatterens navne borger for, at fremstillingen er ædruelig og saglig, og at den vil fremtvinge respekt ogsaa hos vore nationale modstandere. I sammenligning med 1. bind er der i Angelbogen ofret større plads til de rent historiske afsnit, og herved har bogen utvivlsomt vundet i værdi; thi skal man lære at forstaa, hvad der i dag foregaar i Sydslesvig, er det nødvendigt, at man faar et solidt kendskab til landets omskiftelige historie. Endvidere adskiller bogen sig fra 1. bind derved, at der er et særligt kapitel om landbruget i fortid og nutid, og heri faar det berømte anglerkvæg naturligt en udførlig omtale. Et kapitel om den angelske bondegaard, der skulde have været skrevet af Zangenberg, er paa grund af forfatterens død ikke kommet med, og det savnes.

Bogen er rigt illustreret, men mangler desværre oversigtskort, og ligesom i 1. bind er der heller ingen registre. Dette savn afhjælpes forhaabentlig ved et registerbind, naar hele værket engang er afsluttet, og det ske snart!

Der er i de to nu udkomne bind fremlagt et rigt materiale til belysning af forholdene i disse gamle danske egne, men enhver, der interesserer sig for udviklingen i Sydslesvig, føler dog stadig mere og mere savnet af en sydslesvigsk Trap, og skulde det mon ikke under de ændrede forhold med de mange danske tillidsmænd spredt over hele landsdelen være muligt *nu* at indsamle materialet dertil?

*Peter Kr. Iversen.*

### **Tønder.**

Tønder gennem Tiderne. Skrevet af danske Forfattere. Redigeret af *M. Mackeprang*. Skrifter, udgivne af Historisk Samfund for Sønderjylland 3. Gyldendal 1943—44.

Tønder maa siges at være en af de byer, hvis historie er bedst og fyldigst behandlet. Allerede 1861 udkom C. E. Carstens: Die

Stadt Tondern, en historisk statistisk monografi, der dog nu forlængst er forældet. Siden har dr. Ludwig Andresen med stor flid studeret sin fødebys historie og har skrevet en lang række afhandlinger, der maa betragtes som forstudier til hans hovedværk: Die Geschichte der Stadt Tondern, hvorefter han inden sin tidlige død 1940 kun naaede at faa første bind, der førte udviklingen frem til trediveaarskrigen, færdig. En del af hans tidligere offentliggjorte afhandlinger vedrørende Tønder blev dog i anledning af byjubilæet udgivet samlet under titlen: Beiträge zur neueren Geschichte der Stadt Tondern, og sammen med hans Bürger- und Einwohnerbuch der Stadt Tondern (1937) giver de værdifulde bidrag til byens nyere historie.

Det var dog kun naturligt, at Historisk Samfund for Sønderjylland i anledning af byens 700 aars jubilæum som købstad i 1943 ønskede at udgive en byhistorie, der belyste udviklingen fra et dansk synspunkt. Et forsøg paa at faa en enkel mand til at paa-tage sig opgaven mislykkedes, og værket er derfor blevet et samleværk med fhv. direktør, dr. phil. M. Mackeprang som redaktør. Det skal siges med det samme, at dr. Mackeprang har haft en heldig haand ved udvælgelsen af sine medarbejdere. Værket, der er paa 600 sider, udkom i to halvbind, og saaledes at det første, der udkom i jubilæumsaaret, omfatter den almindelige historiske udvikling indtil nutiden, medens 2. halvbind, der udsendes ved juletid 1944, er helliget en række mere specielle, men ikke mindre interessante afhandlinger.

Indledningsvis gives af statsgeolog V. Nordman en oversigt over egnens geologiske forhold, og man kunde vel i og for sig lige saa godt ogsaa have medtaget en redegørelse for egnens oldtidsfund, selv om disse ikke er særlig mange, og naar bortses fra guldhornene maaske heller ikke særlig interessante. Paa forhaand skulde det iøvrigt ikke synes nogen særlig tiltrækkende opgave at skrive om tiden indtil 1627, der i forvejen er saa fyldigt behandlet af Andresen, men det er dog lykkedes saavel dr. phil. Vilh. Lorenzen, der skriver om byens opstaaen, og dr. Mackeprang, der fortæller om dens almindelige udvikling indtil 1713, ikke blot at fremdrage nyt stof, men tilige at korrigere Andresen paa flere afgørende punkter. Den bebrejdelse, man kan rette mod Andresen, at han i for ringe grad drager sammenligninger og paralleller med forhold i andre købstæder, og at han er tilbøjelig til at lade udviklingen i Tønder være noget enestaaende, kan ikke rettes mod »Tønder gennem Tiderne«, idet der her, saa ofte anledning gives, jævnføres med forhold i andre sønderjyske eller kongerigske købstæder, ligesom ogsaa forskellen mellem kongerigske og særlesvigske byforhold klarlægges.

Bogens største afsnit »Tønder under Kongestyre, 1713—1864« er skrevet af overarkivar, dr. phil. Holger Hjelholdt, der hertil har anvendt et stort og hidtil ubenyttet arkivmateriale. Ved en grænsebys historie er det vel næppe saa meget bystyrets udvikling, skatte- og afgiftsforhold eller erhvervenes historie, der paa kalder læserens opmærksomhed — selv om Tønders hovederhverv gennem lange tider var saa specielle som kniplingsindustri og kvæghandel —, men derimod nok saa meget samlivet og brydningerne mellem de to nationaliteter. Dog ogsaa kapitlerne om byens styre og erhverv, der jo ofte i lokalhistoriske arbejder kan være tung læsning, er det lykkedes dr. Hjelholdt ved oplivende anekdoter og smaa træk — ofte hentet fra byens regnskaber — at gøre underholdende og fængslende.

Seminarieforstander M. Bredsdorff har behandlet tiden 1864—1920, hvoraf der heller ikke tidligere har været givet en samlet fremstilling. Det maa derfor saa meget desto mere beklages, at der til denne interessante skildring, der lægger hovedvægten paa danskhedens udvikling, savnes fyldestgørende kildehenvisninger. Forstander Bredsdorff har endvidere givet en god og let læselig oversigt over seminariets historie.

I modsætning til hovedparten af andre købstadshistorier er der ofret meget plads paa den allernyeste historie. Amtslandsinspektør J. L. Mosbech har behandlet den materielle og politiske udvikling 1920—43, medens provst E. Christensen, amtsskolekonsulent Nic. Svendsen og rektor J. Randrup har skrevet om kirke og skole i samme periode. Fra et dansk synspunkt er det jo ogsaa den nyeste tid, der interesserer mest, idet det var i denne tid, at danskerne — eller rettere de dansksindede — blev de fleste! Thi som det klart og uimodsigeligt fremgaar af landsarkivar Joh. Hvidtfeldts vægtige afhandling om befolkningen, saa var denne saa godt som udelukkende af dansk afstamning. Adskillige kongerigske byer kan endda opvise et større element af tysk afstamning end Tønder. Der kunde maaske rettes den indvending mod Hvidtfeldts afhandling, der er skrevet paa grundlag af omfattende arkivstudier og er fyldt med tabeller og statistik, at den er noget lærd anlagt til en bog, der jo gerne skulde være allemands læsning, men paa baggrund af de tyske forsøg paa at skildre Tønder som en urtysk by maa det siges at være paa sin plads, at denne værdifulde afhandling er kommet med netop i byhistorien, og at de tyske paa-stande her paa saa haandfast en maade er blevet taget under behandling.

Dr. phil. Anders Bjerrums kapitel om folkesproget vil ligeledes blive omhyggeligt studeret i begge nationale lejre. Medens man

tidligere fra dansk side har ment, at saavel hjemmesproget som omgangssproget i Tønder var dansk til langt ned i det 19. aarh. (Allen og Cl. Eskildsen), paaviser Bjerrum ved hjælp af en række sprogprøver hentet fra retsprotokollerne (vidneudsagn), at byens borgere i hvert fald indtil 1670 maa have været tvesprogede, dog saaledes at hjemmesproget for alle var dansk, medens omgangssproget kunde være nedertysk.

Desuden indeholder værket en afhandling af Stig Juul om retsudviklingen, medens Vilh. Lorenzen skriver om det forlængst nedbrudte Tønderhus og om byens gader og gamle huse. Endelig har museumsinspektør Chr. Axel Jensen skrevet om den nylig restaurerede Christkirke og dens rige inventar.

Bogen, der er rigt illustreret, er forsynet med et personregister, men savner sted- og emneregister.

*Peter Kr. Iversen.*

### **Anholt.**

*E. A. Hobolt: Anholt i Fortid og Nutid. Gyldendal 1946.*

Midt ude i Kattegat, stormømsust og ensom ligger Anholt, en af vort lands ejendommeligste øer. Dens særegne, men ugæstfri natur har sat sit præg paa de mennesker, som igennem aarhundreder har fristet livet der. Mange gamle kulturformer, som forlængst er forsvundet fra fastlandet og de større øer, er bevaret her og giver tilværelsen et ejendommeligt præg. Anholt er derfor et interessant studieomraade for den, som gerne vil kende fortidens liv og livsformer og sætte sig ind i de henfarne slægters tænkemaade.

Øen har gang paa gang været behandlet i den historiske og geografiske litteratur, og Evald Tang Kristensen har udgivet et selvstændigt værk om dens folkeminder: *Øen Anholt i Sagn og Sæd*. Den lille bog, som øens lærer *E. A. Hobolt* nu har udgivet, er dog det første forsøg paa en samlet beskrivelse af øen med en mere indgaaende redegørelse for dens skæbne gennem aarhundrederne. Forfatteren har flittigt gennemgaaet den trykte litteratur og har ogsaa lyttet til den indfødte befolknings fortællinger og beretninger. Men hans undersøgelser om de historiske forhold er ikke ført til bunds. Han har ikke gjort noget forsøg paa at udnytte arkivernes store utrykte kildestof, og selv de mange trykte kilder har han som regel ladet ligge. Kancelliets Brevbøger er f. eks. kun benyttet for aarene 1551—60. Det er ikke til at undre sig over, at bogen under disse omstændigheder kun i ringe grad kan give oplysninger om de ældre tider og saa at sige ikke indeholder nyt historisk stof. Selvom »Anholt i Fortid og Nutid«

saaledes ikke betyder nogen landvinding for den historiske — specielt lokalhistoriske — forskning, har den dog uden tvivl sin mission ved at give dem, der interesserer sig for den mærkelige ø og dens natur, dens mennesker og deres liv i de sidste generationer, en livlig og letlæst skildring, som uden tvivl vil give dem, der ikke har været paa øen, lyst til at lære den nærmere at kende.

*Johan Hvidtfeldt.*

### Norske Museer.

*Haakon Shetelig*: Norske Museers Historie. J. W. Cappelen. Oslo.

*Reidar Kjellberg*: Et halvt Århundrede. Norsk Folkemuseum 1894—1944. Johan Grundt Tanum. Oslo 1945.

Sheteligs Bog om norske Museer har kun Aarstal i Fortalen, der er dateret Okt. 1944. Af Verdenskrigens Ulykker nævner den Kristiansunds-Museernes totale og Bodø-Museets delvise Ødelæggelse, men den har ikke naaet at omtale Tilintetgørelsen af Bergens Teatermuseum 29. Okt. 1944, og den kan heller ikke nævne det mere glædelige Faktum, at Tromsø Museums Samlinger er reddede, selv om Bygningen er ilde mishandlet, og at de norske Museer iøvrigt er sluppet relativt uskadt gennem Krigstiden. Ellers giver Bogen en meget instruktiv Oversigt over norsk Museums-historie. Som gammel og erfaren Fagmand har Forf. særlig gode Forudsætninger for at behandle Emnet, og i den rolige, saglige Fremstilling glimter hist og her hans personlige Erindringer om Museernes Opstilling og Virkning helt tilbage til hans Drengaar. Naturvidenskabelige Museer er udeladte, men efter et Kapitel om de første norske Museer og deres europæiske Baggrund behandles Universitetsmuseerne, de ældre, altomfattende Museer (særlig Bergen og Trondheim), Kunst- og Industrimuseer, Folkemuseer, Museer for By og Bygd (i topografisk Orden efter Fylker), faglige Specialmuseer og tilslut Norske Museers Landsforbund. Man undrer sig lidt over at møde Akershus Slot, Bjørnssons Aulestad og adskilligt andet i Kapitlet om faglige Specialmuseer, men det har vel den Aarsag, at de kan være vanskelige at faa placeret i Grupperne.

En dansk Læser føler sig stadig fristet til at jævnføre de norske Forhold med vore hjemlige. Fælles skandinavisk er den udprægede Sans for Kulturhistorien, hvorom Udviklingen bærer Vidne. Men som en Følge af Norges Geografi og Historie er Museumsvæsenet mindre centraliseret. En By som Bergen rummer henved en halv Snes Museer, og baade Bergen og Trondheim (for kun at nævne de vigtigste) har formaet at skabe fuldt videnskabelige

Institutioner Side om Side med Oslo. Kunstindustrielle Museer blev startet tidligere og har flere Repræsentanter i Norge end i Danmark. Og hvad Folkemuseerne angaar, kunde det vel være nævnt, at selve Navnet er et Laan fra Danmark, men ellers har Norge med sin rige og mangfoldigt nuancerede folkelige Kultur selvfølgelig paa dette Omraade faaet et Forspring, som vi trods de seneste Aars hæderlige Anstrengelser aldrig vil kunne indhente. »Folkemuseerne åpnet for folket et nytt syn på historien som en fortelling om mennesker lik os selv . . . . Museumstanken ble hos oss det 20. århundredes friske tilskudd som ga den nasjonale bevissthet et rikere konkret innhold«. Bogen giver ikke noget Tal paa Norges Museer, men det er henved 200, hvoraf de 80 er Lokalmuseer for By og Bygd, skabte i vort Aarhundrede. Det er beundringsværdigt, at Norge, der ganske har manglet Danmarks Grundstamme af gamle kongelige Samlinger, og i 1810 knap havde andet at bygge paa end en Protest mod den kgl. Oldsagskommissions Indsamlingsoppraab af 1807, nu er naaet saa langt frem.

Et ypperligt Supplement til Shteligs Værk er *Reidar Kjellbergs* Bog om *Norsk Folkemuseum*. Den er udgivet af Museets Styre og tilegnet dets Grundlægger, Museumsdirektør Hans Aall, men at den ikke er tynget af officiel Højtidelighed, mærkes allerede i Kapiteloverskrifter som: »En ung mann får en idé« (1894), »Museet redder den siste bukseknep« (1902—14), »Våpnene taler, men musene tier ikke« (1938—44). Den begynder med et Citat af Troels Lunds Pjece om Kulturhistorie fra 1894, giver gerne Ordet til Kritikere og Modstandere, lægger ikke Skjul paa økonomiske og andre Vanskeligheder, som Museet har haft at kæmpe med, og naar alligevel at gøre Rede for de imponerende Resultater, som Museet har naaet. Den er blevet et Monument over Hans Aall, der i det halve Aarhundrede forestod Museet med usvækket Energi og Offervilje. Og man skal lede længe for at finde fornøjeligere museumshistorisk Læsning!

C. A. J.

### Norges Steinalder.

*Gutorm Gjessing: Norges Steinalder.* Utgitt av Norsk Arkeologisk Selskap. Johan Grundt Tanum. Oslo 1945.

Arkæologen Gutorm Gjessing har gjort den Bedrift at skrive en Bog om Norges Steinalder nu under Krigen — en Bedrift, saa vist som Vilkaarene har været slette for saadant Arbejde i Norge i disse Aar. Ikke alene var Samlingerne gemt væk, men Tyskerne

havde installeret sig direkte i Museerne. Og mange Museums-mænd sad som Fanger i Møllergaten eller paa Grini.

Gutorm Gjessing har mange Forgængere i Studiet af norsk Stenalder. Længe var de Synspunkter, der arbejdedes ud fra, stærkt paavirket af den Problemstilling, som svenske og danske Forskere var kommet til. Dette Afhængighedsforhold udviklede sig ganske naturligt. De mange store Stengrave i Danmark og Sverige førte til, at Studiet af Stenalderen i disse Lande kom stærkt i Forgrunden allerede tidligt i forrige Aarhundrede. Takket være Mænd som J. J. A. Worsaae, Oscar Montelius og Sophus Müller blev Stengravkulturen — den megalitiske Kultur — i Danmark og Sydsverige den finest undersøgte Stenalderkultur i Verden med en fast Kronologi, der med sine Hovedresultater gælder den Dag i Dag. I Norge, hvor Gravfund i det store Hele mangler, maatte de kronologiske Resultater udvindes ved en Sammenligning af Oldsagerne med tilsvarende danske og sydsvenske. Man førtes derved ind paa at betragte den norske Stenalder som et mere eller mindre ægtefødt Afkom af den danske. Norsk Arkæologi havde dermed, som Gjessing siger, faaet Dogmet om, at alle Kulturfremskridt i Europa har haft syd-nordgaaende Retning med Middelhavskulturerne som al Kulturs Navle, at trækkes med.

Der var imidlertid en stor Gruppe Redskaber, hovedsageligt af Skifer, som det synes umuligt at passe ind i de danske Skemaer. Længe klarede man Vanskeligheden ved at gaa uden om dem som Katten om den varme Grød. Endelig omkring 1920 lykkedes det ved forenet svensk-norsk Hjælp at finde Forbilleder for saa at sige hver eneste Skiferform i megalitiske Flintredskaber. Efter Gjessings Hovedsynspunkt, der refereres nedenfor, er Forudsætningen for dem en ganske anden — og rimeligere.

En særlig norsk Stenalderforskning kan egentlig først siges at sætte ind, da man tager fat paa Bopladsundersøgelserne. Foregangsmændene her er Gabriel Gustafson, Haakon Shetelig og A. W. Brøgger, der hver for sig har givet en samlet Fremstilling af norsk Forhistorie (Gustafson: »Norges Oldtid«, 1906, Shetelig: »Primitive Tider i Norge«, 1922 og Brøgger: »Det norske Folk i Oldtiden«, 1925). Paa disse Fund var det muligt at opbygge en norsk Kronologi, selv om Vanskelighederne var mange. Hovedparten af de norske Fund skriver sig fra aabne Boplads, hvor Oldsagerne oftest ligger uden egentligt Kulturlag, saadan at det er uhyre vanskeligt at skelne mellem ældre og yngre Lag. Man har derfor antaget, at Oldsagsformerne i norsk Stenalder har holdt sig uforandret gennem vældige Tidsrum. For en Del kan dette være Fejlslutninger.

De nævnte Vanskeligheder kan delvis elimineres, efterhaanden som Undersøgelsen af Bopladser i Huler og under Heller skrider frem. Her ligger Kulturlagene beskyttet mod Vejr og Vind og kan gro op til mægtige, tykke Lag. Foregangsmændene ved disse Undersøgelser er paany Brøgger og Shetelig (henholdsvis 1907 og 1910 og 1914—15), men vigtigere er dog Johs. Bøes Undersøgelse af Skipshellaren i Hordeland (1930—31) og Gjessings af Kirkhellaren i Nordland (1937—38), dels fordi Erfaringerne for Undersøgelsen af saadanne Fund var gaaet betydeligt frem i den mellemliggende Tid, dels fordi de to nævnte Pladser gav langt bedre Muligheder for at skille de forskellige Bosætningsperioder ad.

Bopladsundersøgelserne er da den Vej, der fører frem til en klarere Forstaaelse af Udviklingen i Norges Stenalder. Som i vort Land maa disse Undersøgelser paa det nøjeste kombineres med og støttes af de Resultater, som Kvartærgeologien naar til først og fremmest ved at tage Pollenanalysen i Brug. De nye Resultater, som Geologerne i de sidste Aar er kommet til for Danmarks Vedkommende, har vendt op og ned paa mange gængse Forestillinger. En tilsvarende Indflydelse paa Opfattelsen af Norges Stenalder synes de norske, geologiske Undersøgelser at skulle faa. Gjessings Bog er ingen ringe Bedrift. Ikke alene indeholder den 527 Sider med over halvandet Hundrede Billeder og Planer, men den er ogsaa skrevet i et ualmindeligt levende og let læst Sprog. Det er en Fornøjelse at gennemvandre Norges Stenalder med Gjessing som Vejleder. Men som alle gode Bøger har den sine Skønhedspletter, og lad os da trække dem frem først. Billedstoffet er gennemgaaende godt, og det er smukt anbragt i Teksten. De tekniske Detaljer, der skal anskueliggøres, fremtræder ogsaa tydeligt nok, men der mangler fuldstændigt Maalestoksforhold ved Afbildningerne. Det kan være galt nok for norske Læsere, men rent galt bliver det for danske, der maaske aldrig personligt kommer til at staa over for Sagerne selv. Og principielt er det under alle Omstændigheder en Uting. En lignende Nonchalance møder en under Beskrivelsen af de enkelte Fund. Der gives ikke tilstrækkelig fyldig Besked, saa Læseren har ikke altid Mulighed for at begribe Fundenes hele Karakter. For at have disse Ting i Orden, maa man være et Stykke af en Pedant. Men Pedant er Gjessing mindst af alt.

Men har man først udspytet sin Galde over de nævnte Forhold, saa fængsles man af det friske og vidtfavnende Syn, Forfatteren anlægger paa sit Stof. Dette er ikke en Fremstilling kun beregnet paa Fagarkæologer, men lige saa fuldt paa Kulturhistorikere. Der skal forsøges kort at klargøre hvorfor.



Ca.  $\frac{3}{4}$  af Bogen omhandler Jæger- og Fiskerkulturen, der i Nordnorge forsætter næsten eneraadende helt ned til Jernalderens Begyndelse. Den sidste  $\frac{1}{4}$  er viet Norges ældste Bondebrug og Skildringen munder ud i en (stadig aktuel) Konfrontation af de 2 Kulturformer i Afsnittet: Veidemann og Bonde. Om Fangstkulturerne taler Forfatteren med et sikkert Førstehaandskendskab fra sit Ophold paa Norges nordligste Museum i Tromsø. Han fik her Lejlighed til at fortsætte Nummedals Arbejde med Klarlægningen af de ejendommelige arktiske Kulturer, der gaar under Navnene: Fosna- og Komsakulturen. Længe har de været et Stridens Æble blandt Fagfolk. Man kunde ikke akceptere den meget tidlige Datering, Nummedal gav dem jævnsides med de ældste kendte Spor af Mennesker her i vort Land. Der var ingen Levemuligheder i Norge paa det Tidspunkt, hævdede man. Hvordan skulde Mennesker være naaet gennem Isødet fra Europa saa langt mod Nord? Gjessing har sin egen Mening om den Ting, idet hans Hovedsynspunkt for hele Norges Stenalder er en kraftig Opposition mod den ældre Opfattelse, at Indvandringen til Skandinavien er foregaaet sydfra. Efter hans Opfattelse sætter Indvandringen sydfra tidligst ind med Bondekulturen i yngre Stenalder. Indtil da gik Forbindelsesvejene ene østover. Den norske Fangstkultur søges knyttet til et stort cirkumpolart Kulturkompleks, en Tanke, samme Forfatter senere har behandlet nærmere i en Afhandling i det norske arkæologiske Tidsskrift »Viking«. Brøgger hævdede som den første — uden at vinde Tilslutning — den nord- og vestnorske Stenalderes Uafhængighed af Megalitikulturen.

Under sin Gennemgang tager Gjessing mange tankevækkende Problemer op, og dér synes jeg egentlig, Bogens største Fortjeneste ligger — ialt Fald for den kulturhistorisk interesserede. Desværre lader Fundene ofte Forfatteren i Stikken. Der er nemlig den store Skavank ved Hovedparten af de norske Fund — og det gælder især de ældste —, at egentlige Kulturlag mangler. Kun de uforgængelige Redskaber af Sten er bevaret, Ben og Træ er borte. Rigtigt nuanceret fremtræder Fangstkulturen da først i yngre Stenalder, hvor Fundene fra Huler og Heller dukker op. Ogsaa af anden Grund er de lige nævnte Fund interessante. I flere af dem træffes nemlig udover Jagtdyrenes Levninger Knogler af Tamdyr — alle unge Individuer. Gjessing tolker dem som Vidnesbyrd om den Proviant, Fangstfolkene førte med sig hjemmefra, og ser heri Beviser for Bøndernes sæsonvise Fangst langs Kysterne.

Paa eet Omraade viser Fangstkulturen en Rigdom, som vi her i Danmark ikke har noget Sidestykke til: Kunsten, som den viser

sig i de indhuggede og delvis bemalede Billeder paa Klippesiderne. Gennemgangen af den Fangstmagi, der ligger gemt i disse Billeder, er et af de interessanteste Afsnit i Bogen. Gennem Jævnførelse med moderne Vidnesbyrd om Jagtmagi er det lykkedes Forfatteren at sandsynliggøre Helleristningernes Stilling i Kulturmiljøet.

Først sent kommer Bondebruget til Norge. Rigtigt Fodfæste vinder det iflg. Gjessing først i Slutningen af yngre Stenalder. Denne Udvikling hænger naturligt sammen med Naturforholdene, der ikke var den nye Kulturform særlig gunstig. Forfatteren hævder da ogsaa som et karakteristisk Træk i Norges Kulturudvikling, at Fangstkulturen ikke her (som f. Eks. i Danmark) nogen- sinde har ladet sig knække af den nye Erhvervsform. Denne sidste maatte tilogmed fra første Færd baseres paa Samvirke med Fangstkulturen for overhovedet at kunne eksistere. Ud af Synthesen mellem disse to saa forskellige Erhvervsformer, der desuden efter Gjessings Fremstilling har hver sin Oprindelse (en østlig, cirkumpolar og en sydlig, forasiatisk), gror den Blandingskultur, der bliver Norges Kulturhistorie frem til idag, og hvis første Vidnesbyrd var at finde i Bopladslagene fra Huler og Heller. Oprindelsen til et saa vigtigt Led i norsk Bondekultur som Sæterdriften vil Forfatteren søge i denne Sammensmeltning. Bogen afsluttes med en fyldig Litteraturfortegnelse og et forbilledligt, fyldigt Sag- og Navneregister.

*Holger Rasmussen.*

### Norsk Jernskulptur.

*Arne Nygård-Nilsen: Norsk jernskulptur I—II. I Serien Norske Minnesmerker. I. W. Cappelen. Oslo 1944.*

Beundringsværdigt mange fornemme Publikationer lykkedes det Norge at faa udgivet i de haarde Krigsaar. Som Fortsættelse af Johan Meyers store Værk om »Fortids Kunst i Norges Bygder« har man saaledes paabegyndt en ny statelig Serie om den nationale Textilkunst, hvoraf der er udsendt *Helen Engelstad: Norske ryer* (Serie II Nr. 1, udgivet af Kunstindustrimuseet i Oslo 1942). Samme Forfatterinde har, ligeledes for Kunstindustrimuseet i Oslo, udarbejdet »Messeklær og Alterskrud. Middelalderiske Paramenter i Norge« (Oslo 1941). Og i Serien Norske Minnesmerker er udkommet *Th. Krohn-Hansen: Norske Velkomster fra Laugstiden* (Oslo 1942).

Men den Publikation, der ved sit Emne har stærkest Bud til Danmark, er den nuværende norske Rigsantikvars Værk om norsk Jernskulptur, hvilket i Hovedsagen vil sige de støbte Jernovne,

der var et betydningsfuldt Led i Tvillingrigernes indbyrdes Økonomi indtil Adskillelsen 1814. Naturligvis modtog Danmark for sit Korn baade Træ, Metaller og Jern i andre Former, men Ovnene blev de monumentaleste Kulturminde om denne Forbindelse. I Form af Bilæggere eller Vindovne (sjældnere Kaminplader) naaede de frem overalt i Danmark til Slotte og Herregaarde, Købstæder og Landsbyer. I Bogen møder vi atter og atter danske Navne, Stormænd, Handelsmænd og Kunstnere. Danmark har ogsaa givet Bidrag til Nutidens Ovnstudier (Jørgen Olriks Bog om Gamle Jernovne 1912), adskilligt af Materialet er hentet fra vort Land, og Forf. retter en særlig Tak til Lensbaron H. Berner Schilden Holsten og Arkitekt Ebbe Berner for virksom Støtte. Men selvsagt har Nordmændene selv trukket det store Læs, og Forarbejderne til Værket har staaet paa i over 20 Aar, eller rettere over 40 Aar, da Harry Fetts Katalog over Norsk Folkemuseums Udstilling 1905 er den første Begyndelse.

Efter indledende Kapitler om de norske Jernværker, om Ildstedets Udvikling fra Arne til Ovn, om Støbeteknik og om Renaissance-tidens tyske Ovne behandler Forf. den norske Produktion i historisk Rækkefølge. En allerede af Olrik paapeget jydsk Ovn med danske Borgernavne fra 1615 bestemmer Forf. med Rette som tysk Import. Den norske Jernudvinding indlededes vel under Christian 3, men den norske Ovnfabrikation begyndte først under Christian 4, efter at der 1624 var oprettet et Kompagni. Det ældste kendte Aarstal paa en norsk Ovnplade er 1632. Hurtigt naaede man da til at frembringe smukke Arbejder i udpræget Bruskstil, der overgaar de samtidige, af Trediveaarskrigens Kulturstagnation mærkede tyske Produkter. Den egentlige Blomstring kom dog først efter 1660, da Begynderperiodens bibelske og heraldiske Motiver suppleredes med historisk-politiske, foruden »Reklamer« for Bjergværksdriften, alt under stærk Paavirkning af den første Enevoldstids frodige Medaillekunst og alt i Barokstil. Det tidligste Kongeportræt paa en norsk Ovn, der betegnende nok forestiller Louis XIV, ombyttes hurtigt med Christian 5 og hans Efterfølgere, ledsaget af deres Dronninger, af Navnecifre og Vaaben, med et Islæt af Ulrik Fred. Gyldenløves norske Interesser og en Tilgift af politisk Satire rettet mod Griffenfeld og senere mod Sverige. Efterhaanden blev Emnevalget meget rigt; Forf. glemmer ikke at fremhæve Relieffer med de gaadefulde sørgende Verdensdele, der satte Jeppe Aakjærs barnlige Fantasi i Sving. Med Rokotiden kom en ny Vending, idet man nu i stigende Grad foretrak at se Guder, Kavallerer og Bønder paa de nye brændselsbesparende Etageovne, og endnu mere under Nyklassicismen, de Reliefferne

efterhaanden næsten gik af Brug, medens Ovnene fik Form af antike Gravsteder eller endogsaa af antike Statuer, det sidste heldigvis kun i Undtagelsestilfælde.

Forf. giver grundig Besked baade om Ikonografi, Stilformer og Varmeteknik, men hans Hovedmaal er at bestemme de enkelte Jernværkers Frembringelser, deres Lederes Indsats og de Kunstnere, der bistod dem. Titelordet Jernskulptur kan synes lidt misvisende, da det kunstneriske Arbejde i Virkeligheden leveredes af Billedskærerne, som skar Træmodellerne, og Bogen drøfter da ogsaa en Række Billedskærere. Alt dette kan virke noget flimrende og uoverskueligt, men andet er vel ikke muligt, naar man betænker Emnets Rigdom og Mangesidighed, som ogsaa har tvunget til at sammentrænge de talrige Illustrationer. Et efter Jernværker ordnet Katalog tæller ikke mindre end 784 Numre, hvortil endda kommer et foreløbigt, langt fra komplet Tillæg over godt 100 jernstøbte Gravmæler. Registre over Motiver, Person- og Stednavne letter i høj Grad Brugen af Bogen.

Danske Museumsfolk bør flittigt benytte denne udmærkede Bog. Til meget vil de nikke genkendende, andet vil være dem nyt og lærerigt. Den kan ogsaa hos os give Anledning til, at forsvundne, af Forf. efterlyste Ovntyper genfindes, og den burde føre til, at de righoldige Serier af denne Art, som danske Museer rummer, men for en stor Del har magasineret paa Grund af Pladsmangel, atter kom frem for Dagens Lys. I det mindste eet Sted burde man kunne se en statelig Repræsentation af disse dansk-norske Kulturminde.

C. A. J.

## FORENINGSMEDDELELSER

### Dansk kulturhistorisk Museumsforenings Aarsmøde i København den 26. September 1947.

Mødet, der begyndte Kl. 9, holdtes i Nationalmuseet. Formanden bød Forsamlingen velkommen og rettede et særligt Velkommen til Undervisningsministeriets Repræsentant, Fuldmægtig Eigil Thrane og Foreningens Æresmedlem, Kredslæge J. S. Møller. *Formanden* udtalte derefter:

»Det er i Dag den 26. September, en Dag, der endnu i mange Aar vil blive husket som den gamle Konges Fødselsdag, og jeg føler det som naturligt og rigtigt, at vi begynder vort Møde med at mindes *Kong Christian den Tiende*.

Kong Christian nærrede altid de varmeste Følelser overfor vort Lands Fortidsminder. Paa sine mange Rejser besøgte han ofte gamle Kirker, Borge og historiske Mindesteder. Ogsaa i adskillige af vore Museer har han aflagt Besøg. I hans Kongetid har den historiske Videnskab haft en rig Udvikling. En Vrimmel af Museer er blomstret op Landet over, og vi ved, at Kongen ogsaa fulgte denne Side af det historiske Forskningsarbejde med varm Interesse.

Kong Christians lange Regeringstid var rig paa store Begivenheder, lykkelige og skæbnesvangre. I Danmarkshistorien vil hans Navn blive staaende blandt de store Navne, som Folket husker med Taknemlighed. Vi glemmer aldrig de lykkelige Sommerdage, da han paa fredelig Vis generobrede Nordslesvig; saa jævnt og dansk, og dog saa kongeligt udførte han denne vanskelige Opgave. Og i de fem lange Aar, som fulgte efter 9. April 1940, blev den gamle Konge paa sin Post. Skønt plaget og forpint af Sygdom, Ulykker og Ærgrelser bevarede han dog en klippefast Tro paa, at det atter vilde blive Dag i Danmark, og vi vil aldrig kunne takke ham nok for det mandige Eksempel, han viste os. I Nødstider og store Øjeblikke ser Folket hen til sin Konge, og Kong Christian svigtede ikke. »Saa dansk som han var ingen Konge her i mange Aar«. Da saa Frihedsbudskabet kom, glædede

vi os alle over, at han fik Lov til at opleve disse dejlige Majdage i hjertelig Samfølelse med sit Folk!

Vi ønsker vort nye Kongepar mange lykkelige Aar med Fred og Fremgangstider for vort Fædreland, og vi mindes i Taknemlighed vor gamle Konge! Ære være Mindet om Kong Christian den Tiende!«

Forsamlingen rejste sig. Derpaa foretog Sekretæren Navneopraab. Følgende 48 Museer var repræsenterede: Nationalmuseets 1., 2., 3., 6. og 7. Afd., Københavns Bymuseum, Jernbanemuseet, Post- og Telegrafmuseet, Tøjhusmuseet, Museet paa Rosenborg, Dansk Landbrugsmuseum, Hørsholm Museum, Helsingør Bymuseum, Handels- og Søfartsmuseet, Det nationalhistoriske Museum paa Frederiksborg Slot, Frederiksværk, Roskilde, Køge, Holbæk, Kalundborg, Næstved, Møns og Bornholms Museer, Lolland-Falsters Stiftsmuseum, Fyns Stiftsmuseum, Nordfyns Museum, Nyborg, Ringe og Langelands Museer, Skagens Fortidsminder, Aalborg, Hobro, Djurslands og Æbeltoft Museer, Herregaardsmuseet Gammel Estrup, Aarhus Museums forhist. Afd., Den gamle By, Horsens, Odder, Vejle, Fredericia, Kolding, Ringkøbing, Holstebro, Herning, Esbjerg, Haderslev og Tønder Museer.

Formanden bød det nye Medlem, Marstal Museum, velkommen, hvorefter Landinspektør Jungersen, Maribo, valgtes til Dirigent.

Under Dagsordenens Punkt 1 aflagde *Formanden* følgende *Beretning*:

Ved Helsingørmødet i Fjor indvalgtes fire yngre Museumsmænd i Bestyrelsen, Museumsdirektørerne *Svend Larsen*, *Helge Søgaard* og *Knud Klem*, samt Overinspektør Dr. *Axel Steensberg*. Af den gamle Bestyrelse fortsatte Magister Jensen, Arkitekt Norn og jeg. Vi valgte Ark. Norn til Næstformand, Svend Larsen til Kasserer og Axel Steensberg til Sekretær. Og vi valgte et Forretningsudvalg, bestaaende af Magister Jensen, Dr. Steensberg og mig. Der har i Aarets Løb været afholdt 4 Bestyrelsesmøder og 3 Møder i Forretningsudvalget.

Der er især to Spørgsmaal, som vi har arbejdet med i det forgangne Aar, det ene er Krigsforsikringen, det andet er Planen om et Tidsskrift. Dette sidste Spørgsmaal har jeg sat som selvstændig Sag paa Dagsordenen og vil derfor ikke omtale det nærmere her i Beretningen.

*Krigsforsikringen* var Genstand for en udførlig Drøftelse paa vort sidste Aarsmøde, hvor det vedtoges, at den nye Bestyrelse skulde søge Raad hos en Jurist. Fra flere Sider fik vi anbefalet Højesteretssagfører Stig Rode, og den 9. November havde Forret-

ningsudvalget derefter en Samtale med ham. Resultatet blev et Responsum, dateret den 15. November, og paa et Bestyrelsesmøde den 7. December vedtog vi til alle vore Medlemmer at udsende en Redegørelse for Sagen, bilagt med Rodes Udtalelser. Jeg kan derfor i Dag nøjes med ganske kort at referere, at Højesterets-sagføreren ikke ansaa det for muligt at opnaa større Lempelser m. H. t. Løsøreforsikringen end det Tilskud, som Ministeriet i Skr. af 31. Juli havde stillet i Udsigt. En Protest overfor Forvaltningsnævnet vilde være resultatløs, idet Nævnet kun har fulgt Ministeriet, da dette anbefalede Kunstmuseumsforeningens Ønske om, at Forsikringen ogsaa skulde omfatte Museumsgenstande. Der er heller ingen Sandsynlighed for, at det vilde nytte noget at søge Ministeriet. Takket være især vor gamle Formands utrættelige Arbejde var det jo lige lykkedes at faa Finansudvalget til at bevilge 150.000 Kr. fordelt paa tre Aar, til Dækning af 50 pCt. af Forsikringsudgifterne. Vi var fuldstændig klar over, at Beløbet ikke vilde slaa til, da Kunstmuseerne jo ogsaa skulde have Part i det, men det betød dog en Hjælp, især til de mindre Museer. Vi anbefalede i vor Rundskrivelse Museerne at ansøge de lokale Myndigheder om Tilskud til Dækning af de andre 50 pCt., og jeg ved, at denne Fremgangsmaade i flere Tilfælde er blevet fulgt med Held.

Hvad dernæst den anden Krigsforsikring angaar, Bygningsforsikringen, da meddelte vi i Januar i den førnævnte Rundskrivelse til Medlemmerne, at vi hos Forvaltningsnævnet havde faaet oplyst, at det samlede Forsikringsbidrag vilde andrage ca. 15 pro mille af Brandforsikringssummen pr. 9. Maj 1945, fordelt paa 6 halvaarlige Opkrævninger. Da Forsikringssummerne jo flere Gange under Krigen var blevet forhøjet, vilde denne Opkrævning betyde en meget alvorlig Ekstraudgift for de Museer, der havde til Huse i egne Bygninger.

En Protest vilde være unyttig, da Loven om Krigsforsikring af Bygninger ganske klart ogsaa omfatter Museerne. Bestyrelsen vedtog derfor i et Møde den 7. December at søge Ministeriet om et lignende 50 pCt.'s Tilskud som til Løsøreforsikringen og at forhandle med Kunstmuseumsforeningen om en fælles Optræden i denne Sag. Da der naturligvis vilde gaa nogen Tid, inden Ministeriets Svar kunde foreligge, anbefalede vi Museerne at undlade at betale Forsikringsbidraget, men skriftligt anmode deres Selskab om Udsættelse, indtil man vidste, hvilken Afgørelse Ministeriet vilde træffe. Samtidig opfordrede vi Medlemmerne til at søge By- og Amtsraad om Hjælp til Dækning af Forsikringsudgifterne.

Museumsdirektør Svend Larsen, som er Bestyrelsesmedlem i begge de to Museumsforeninger, bragte saa Sagen frem i Kunstmuseernes Bestyrelse, og et Par Dage før Jul meddelte han mig, at de meget gerne vilde deltage i en fælles Henvendelse.

Efter et Forretningsudvalgsmøde den 8. Januar udsendte vi saa den tidligere nævnte Rundskrivelse til vore Medlemmer og vedtog at foreslaa Kunstmuseumsforeningen, at et Par Bestyrelsesmedlemmer fra hver Forening skulde gaa op i Ministeriet og forelægge Sagen, efter at vi først paa et Fællesmøde var blevet enige om Fremgangsmaaden. Direktør Swane svarede mig den 16., at hans Bestyrelse gik ind paa Forslaget.

Mødet fandt derefter Sted den 25. Februar. Kunstmuseerne repræsenteredes af Museumsinspektør Erik Zahle og Landinspektør Jungersen, og fra vor Forening mødte Dr. Steensberg og jeg. I Ministeriet forhandlede vi med Departementschef Paludan-Müller, Kontorchef Mikkelsen og Fuldmægtig Thrane.

Vi gjorde Rede for de store Vanskeligheder, som Opkrævningen af Krigsforsikringen for Bygninger havde beredt de Museer, der havde egen Bygning, en Del Eksempler blev nævnt, og vi spurgte, om der ikke var Mulighed for, at Undervisningsministeriet vilde forsøge at faa en Bevilling, der dækkede de 50 pCt. af Forsikringsbidraget. Hertil svarede Departementschefen, at Finansministeriet muligvis vilde hævde, at Museerne nylig havde faaet 150.000 til Løsøret, og at der burde være søgt om et samlet Beløb til Dækning af begge Kategorier af Krigsforsikring.

Dertil indvendte jeg, at vi jo ikke havde kunnet søge om Hjælp til Bygningsforsikringen, saalænge vi ikke vidste, hvor store Beløb det drejede sig om. Departementschefen antydede til sidst, at Foreningerne i Fællesskab kunde indsende en Ansøgning om, hvor meget hvert Museum skal udrede, og hvor stor den samlede Sum kan blive, og han fremhævede, at det naturligvis vilde fremme Sagen, hvis Museerne kunde faa Kommunerne til at deltage med 50 pCt. af Beløbene.

Zahle, Steensberg og Chr. Ax. Jensen udarbejdede derefter en Ansøgning, som vi indsendte 14. Marts. Efter en Tak for Tilskudet til Løsøreforsikringen hedder det videre heri:

»Hertil kommer nu Udgifter til Krigsforsikringen af Bygningerne. Opkrævningen af Bidrag dertil er nylig begyndt, og Oplysning om denne Byrdes samlede Størrelse foreligger først nu. De her omtalte Museers Forsikringssummer for deres Bygninger andrager ialt 9.481.053 Kr., hvoraf der efter den foreløbige Opgørelse skal svares 15 ‰ eller c. 142.000 Kr. Specifikation over de enkelte Museers Forsikringssummer vedlægges.



Byrden vil fordele sig meget ulige paa de enkelte Museer. De Museer, der har til Huse i Statens Bygninger, slipper helt for at betale til Krigsforsikringen, medens de mange selvejende Museer rammes særlig haardt.

Under alle Omstændigheder vil Bygningsforsikringen sammen med de mindst 50 pCt af Løsøreforsikringsafgiften virke lammende paa mange Museers Virksomhed, der i Forvejen var besværet af de sidste Aars Prisstigning, hvortil ikke svarer nogen Indtægtsforøgelse. Man tillader sig at fremhæve Museernes ideelle Karakter, idet de ofte administreres af frivillige og ulønnede Ledere. Den betydelige Kulturmission, Museerne og deres Ledere udfører, bør næppe hæmmes ved en for haard økonomisk Belastning paa Grund af Krigsbegivenhederne, der i Forvejen har stillet store Krav til Ledernes Arbejds-kraft som Følge af ekstraordinære Beskyttelsesforanstaltninger.«

Af de 43 Museer, som den med Ansøgningen følgende Fortegnelse omfatter, rummer de 10 baade Kunstsamlinger og historiske Samlinger, de højeste Forsikringssummer har den gamle By (1.681.010) og Odense (1.492.795), 3 Museer ligger omkring 4—500.000, 13 ligger omkring 200.000 og 17 under de 100.000, helt ned til 12.000 Kr.

Samtidig med at vi iværksatte denne Henvendelse til Ministeriet, skete der det, at Folketingsmand Aksel Møller i Folketinget opfordrede Regeringen til at revidere Krigsforsikringsloven med det Formaal at skabe en ligelig Fordeling af Byrderne mellem By og Land. Forholdet var jo dette, at medens der opkrævedes 9 ‰ i København og 14,25 ‰ i Købstæderne, slap Landbygningerne med 1 ‰.

Jeg skrev derefter d. 5. Febr. til Aksel Møller og forklarede ham Museernes Stilling, nævnte, at f. Eks. de Museer, der har forsikret for c. 200.000, skulde svare 1000 Kr. om Aaret i tre Aar, en uforholdsmæssig stor Byrde naar man erindrer, at deres Aarsindtægter ligger omkring 5—6000 Kr., og at de i Forvejen kæmper for at klare Løsøreforsikringen og de stigende Udgifter til Lønninger, Vedligeholdelse og Indkøb. Jeg hævdede, at Museerne ikke er Erhvervsvirksomheder, men offentlige Samlinger, der rummer det danske Folks Kulturminde, alle de større er underlagt Statens Tilsyn, og Staten bør træde hjælpende til, naar Forsikringsbidragene skal betales. Under Henviisning til vort Andragende om de 50 pCt. bad jeg Folketingsmanden støtte os, hvis der under Forhandlingen i Udvalget i Tinget blev Lejlighed til det.

Et Par Dage efter skrev jeg en lignende Henvendelse til Folketingsmand Bertel Dahlgaard, idet jeg indledte med at takke ham

for den gode Hjælp han havde ydet vor Forening, da Tilskudet til Løsøreforsikringen blev gennemført.

Jeg kan ogsaa nævne, at et af vore Medlemmer efter min Opfordring har henvendt sig til en kendt Venstrepolitiker, der er Medlem af sin Bys Museumsbestyrelse, og faaet ham til at gaa til Undervisningsministeren og tale vor Sag, ligesom jeg ved, af Museumsinspektør Erik Zahle har talt med Prof. Hartvig Frisch om Krigsforsikringspørgsmaalet.

Som De alle vil vide, er der siden sket det, at man paa Rigsdagen nu arbejder med at gennemføre en Ændring af Loven om Bygningsforsikringer, saaledes at der i Købstæderne nu skal svares 5 0/00. Det betyder jo, at Forsikringsbidraget nedsættes til  $\frac{1}{3}$  af det oprindelige Beløb, men selv ved denne Nedsættelse kan Byrden blive tung nok.

Hvorledes det herefter vil gaa med vort Andragende til Ministeriet om 50 pCt. af Præmien, ved jeg ikke. Det har for ikke længe siden været til Erklæring paa Nationalmuseet, men nogen Afgørelse er endnu ikke truffet.

Paa sidste Aarsmøde vedtoges en Henvendelse til Ministeriet om, at Dispensationen fra *de ministerielle Reglers § 3* maatte blive forlænget fra 5 til 10 Aar. Sagen har været til Erklæring i Museumsnævnet, som naturligvis har anbefalet den, og vi har Grund til at haabe paa et imødekommende Svar inden ret længe.

*Dispositionsbevillingen* paa de c. 10.300 Kr., der kan søges af de statsunderstøttede Museer til større Omordninger, Montrer, Indlægning af Centralvarme og elektrisk Lys o. l., er i 1946—47 fordelt saaledes:

<i>Køge</i> til Hjælp til Centralvarme m. m. ....	4682
<i>Holbæk</i> til Hjælp til elektrisk Installation .....	418
<i>Thisted</i> til en Montre .....	600
<i>Randers</i> til Lokale i Helligaandshuset .....	600
<i>Rudkøbing</i> til en større Omordning .....	4000
	10.300

Tilskudet forudsætter som bekendt, at der som Regel tilvejebringes et lokalt Tilskud af samme Størrelse.

Bestyrelsen har længe været klar over, at denne Bevilling var for lille, og at den ogsaa burde kunne søges af de statsanerkendte. Da det under de forhaandenværende Forhold vil blive vanskeligt at opnaa Forhøjelse, ønsker vi Repræsentanternes Bemyndigelse til foreløbig at søge Ministeriet om, at Bevillingen ogsaa maa omfatte de statsanerkendte Museer.

Under 25. Nov. 1946 har Undervisningsministeriet beskikket

mig som Medlem af *Musæumsnævnet*. De to andre Medlemmer er Formanden, Prof., Dr. Brøndsted, og Musæumsinsp., Mag. Chr. Ax. Jensen. Der har i Aarets Løb været fire Møder i Nævnet, Ministeriet har tilsendt os 30 Sager, som vi skulde erklære os om; i de fleste Tilfælde har det drejet sig om Fastsættelse af Museernes Virksomhedsomraader, Godkendelse af nye Vedtægter og lignende Ting, som skal bringes i Orden, inden Ministeriet vil give Statsanerkendelse. Under 2. Juli 46 er *Rudkøbing* rykket op blandt de statsunderstøttede, og Ministeriet meddelte samtidig, at man vilde søge Statstilskud til det som Centralmusæum for Langeland. Under 4. Sept. har *Sorø* faaet Statsanerkendelse, og 27. Dec. fik *Kerteminde* det, mens der for en Del andre Museers Vedkommende endnu er Forhandlinger i Gang.

»*Kommissionen til Behandling af Statens Forhold til Videnskaben*« udsendte i Sommer til en lang Række Institutioner, Foreninger og andre en Opfordring om 1) at fremkomme med Forslag vedrørende den Støtte, der fra Statens Side ydes til videnskabeligt Arbejde, 2) at give Oplysninger om det Honorar, som ydes for Afhandlinger i Aarbøger og andre Publikationer, samt 3) at fremsætte saadanne Ønsker eller Planer indenfor det paa-gældende Fagomraade, som man vilde mene, det var rimeligt for Kommissionen at drøfte og tage Stilling til. Henvendelsen er tilsendt enkelte Museer, nemlig Nationalmuseet, Kunstmuseet og Musikhist. Museum, samt til vor Moderforening, Dansk hist. Fællesforening, men da vi i vor Bestyrelse mente, at vi havde ganske specielle Ønsker at fremsætte, bad vi om at faa Lejlighed til at fremkomme med en Udtalelse, og Kommissionen svarede med straks at sende os en Opfordring. Efter et Bestyrelsesmøde indsendte vi derefter følgende Skrivelse:

Til

*Kommissionen til Behandling af Statens Forhold til Videnskaben.*

Som Svar paa Kommissionens Skrivelse af 24. Juni d. A. skal Dansk kulturhistorisk Museumsforening tillade sig at fremføre følgende:

Foreningen er en Fællesrepræsentation for c. 80 af Landets historiske og kulturhistoriske Museer. En Fortegnelse over vore Medlemmer følger som Bilag. De fleste af disse Museer modtager aarlige Tilskud til deres Virksomhed, dels fra Staten, dels fra kommunale Myndigheder, dels fra Fonds og Pengeinstitutter, Foreninger og Privatpersoner. De kulturhistoriske Provinsmuseer, som udgør Hovedparten (69) af Foreningens Medlemmer, har faaet faste Rammer om deres Virksomhed, deres Forhold til Staten og til Nationalmuseet gennem de af Undervisningsministeriet under 26. Sept. 1944

udfærdigede »Regler vedrørende de under Undervisningsministeriet hørende statsunderstøttede og statsanerkendte kulturhistoriske Museer i Provinsen«.

For Tiden findes der 29 statsunderstøttede Museer, hvoraf de 14 som Centralmuseer modtager indtil 2600 Kr. og de øvrige indtil 1300 Kr. i aarligt Statstilskud. Begge Kategorier har desuden Adgang til at komme i Betragtning ved Fordelingen af to ministerielle Dispositionsbevillinger paa henholdsvis 20.000 og c. 10.300 Kr.

Endvidere har 18 Museer opnaaet Statsanerkendelse. De faar ikke Statstilskud, men har Part i den fornævnte Dispositionsbevilling paa 20.000 Kr.

De øvrige Provinsmuseer nyder ikke Statens Støtte under nogen Form, men nogle af dem vil formentlig Tid efter anden blive statsunderstøttede.

For alle statsunderstøttede historiske og kulturhistoriske Museer i Hovedstaden og i Provinsen gælder det, at Pengenes synkende Købekraft har forringet Værdien af Statens Tilskud meget betydeligt, samtidig med at Museernes Udgifter til Driften, til videnskabelige Undersøgelser, til Indkøb, til Publikationer m. m. er steget overordentligt. I Sammenligning med Museerne i vore nordiske Nabolande arbejder de danske Museer for Tiden under altfor beskedne økonomiske Vilkaar.

Vort første Forslag til Kommissionen er derfor, at der bør virkes for at gennemføre en væsentlig Forhøjelse af Statstilskudet til Museerne.

Hvad dernæst Museernes Publikationer angaar, da er Forholdet dette, at der i de danske Museer ligger meget store kulturhistoriske Værdier, som kunde fortjene at blive Genstand for videnskabelig Undersøgelse og Publikation. Men i de fleste Tilfælde maa Museerne give Afkald herpaa, fordi de fuldstændig mangler de nødvendige Midler til at iværksætte saadanne Arbejder. Kun fra et Par af de store Museer, som f. Eks. Nationalmuseet, Handels- og Søfartsmuseet paa Kronborg og »Den gamle By« i Aarhus udsendes der Aarbøger indeholdende videnskabelige Afhandlinger. Enkelte Museer udsender en Aarsberetning. Men de fleste af Museerne har — bortset fra Trykning af populære Vejledninger for Besøgende — ikke Raad til at udgive Publikationer om deres Samlinger.

Det vilde derfor være i høj Grad gavnligt for det videnskabelige Arbejde i de danske Museer, om Staten hvert Aar stillede Beløb til Raadighed, som kunde søges af de Museer, der agtede at foretage videnskabelige Undersøgelser over Emner fra deres Virkeomraade, saaledes at et Museum raadede over de fornødne Midler til saavel selve Undersøgelsen som til Offentliggørelse af dens Resultater.

Hvad specielt vor Forening angaar, da har den Part i Tidsskriftet »Fortid og Nutid«, der udgives af »Dansk historisk Fællesforening«, og der er i dette Tidsskrift i Aarenes Løb fremkommet en Række Afhandlinger af Betydning for det metodiske Museumsarbejde.

Med Hensyn til Honorarerne, som betaales for Afhandlinger i de af Museerne udgivne Skrifter, da svarer de i de fleste Tilfælde til de af »Foreningen til Beskyttelse af videnskabeligt Arbejde« fastsatte Takster.

Til det sidste Punkt i Kommissionens Skrivelse ønsker vi at fremsætte følgende: De fleste af de kulturhistoriske Provinsmuseer er selvejende Institutioner, grundlagt af Privatmænd, og Størsteparten af dem ledes endnu af ulønnede Folk fra forskellige Erhverv, f. Eks. Læger, Tandlæger, Lærere, Sagførere, Arkitekter, Redaktører, Forretningsfolk m. fl., som ofrer deres Fritid og undertiden tillige betydelige Midler paa Museernes Trivsel. Kun de 5—6 største Provinsmuseer har videnskabeligt uddannede, inspektørlønnede Ledere. Ved nogle Museer har Bestyrelsens Formand en honorarlønnet Medhjælper, som varetager det nødvendigeste Kontorarbejde, mens andre Museer faar Bistand af de to honorarlønnede Museums konsulenter, der om Sommeren er til Disposition, mens de om Vinteren arbejder paa Nationalmuseet. Men Størsteparten af Provinsens Museer ledes stadig af Privatfolk, som gør Arbejdet uden Vederlag, af Interesse for Sagen. Der er imidlertid ikke Tvivl om, at naar første Generation, der var besjælet af Grundlæggernes Enthusiasme, efterhaanden dør ud, vil det blive meget svært, mange Steder umuligt, at finde egnede Folk, som kan afløse dem.

I de kommende Aar vil det derfor blive nødvendigt, at Staten hjælper de større Museer, Centralmuseerne, til at faa videnskabeligt uddannede, lønnede Ledere. Ved de Museer, som har større Oldsagsamlinger, kan ansættes en cand. mag. med Historie som Hovedfag og Arkæologi som Speciale. Men da langt den største Part af Provinsmuseernes Samlinger bestaar af Folkekultursager fra 1700—1800 Tallet, og da der ikke ved vore Universiteter, saaledes som i vore Nabolande, gives nogen Undervisning paa dette Omraade, foreslaar vi, at der ved Københavns Universitet oprettes en Lærestol i nordisk Etnologi til Uddannelse af cand. mag.'er med almindelig Historie som Hovedfag og Etnologi, Kunsthistorie eller Museumsvidenskab som Bifag, hvilket forudsætter Oprettelsen af et Lektorat i den sidstnævnte Disciplin.

Efter en supplerende Turnusuddannelse i Nationalmuseets forskellige Afdelinger vil disse Kandidater kunne gøre Fyldest som Ledere af de større Provinsmuseer, især Centralmuseerne.

Jeg haaber, Repræsentanterne vil kunne godkende de Syns-

punkter, vi her har fremført. I sidste Afsnit af Skrivelsen kommer vi ind paa et meget vigtigt Spørgsmaal, som drejer sig om Provinsmuseernes Fremtid, og jeg er fuldt ud klar over, at det let kunde give Anledning til en Diskussion, men jeg henstiller, at en saadan Diskussion udsættes til et senere Aarsmøde. Saa kan vi sætte Sagen paa Dagsordenen, eventuelt med nogle indledende Oplysninger om Provinsmuseernes Organisation i vore nordiske Nabolande.

Det næste Punkt, som jeg gerne vil sige et Par Ord om, er *Fotografernes Pladearkiver*. De fleste Museumsfolk ved noget om, hvor store Værdier der kan findes i disse Pladesamlinger, det gælder ikke blot Portrætter og Gadebilleder, men ogsaa Interiører og Lejlighedsoptagelser af Fester og Begivenheder. Desværre har Krigsaarenes Loftsrydninger og Glasmangelen medført, at adskillige Fotografer har maattet skille sig af med de ældste Dele af deres Arkiv, men endnu er der meget tilbage, ikke mindst ude i Provinsen. Jeg har derfor bedt »D. fotografisk Tidsskrift« optage en Henvendelse, som skulde findes i Bladets Septembernummer. Vi henstiller heri til Fotograferne, at de, »inden de kasserer Plader, giver det lokale Museum, i Kbh. Nationalmuseet eller Bymuseet, Lejlighed til at gennemse Kasserne og for gode Ord eller Betaling erhverve de Plader, som kan have kulturhistorisk eller topografisk Interesse, altsaa Portrætter af kendte Folk. Billeder af Gader, Bygninger, Festligheder, Optog o. l. I mange Tilfælde vil det kunne ordnes saaledes, at Fotografen deponerer den forældede Del af sit Pladearkiv paa Museet; derved faar Museet Lejlighed til at udtage Plader til Kopiering, og Fotografen bevarer for et vist, aftalt Aaremaal sin Ejendomsret til Negative«.

Noget større Initiativ kan vel næppe ventes fra Fotografernes Side, men jeg vil gerne foreslaa Repræsentanterne, at De søger Forbindelse med de lokale Fotografer; flere Museer har haft stort Udbytte af en saadan Aktion, og det er i yderste Øjeblik, hvis det skal lykkes at redde disse Værdier. Fotografiet er jo en paalideligere og sandfærdigere historisk Kilde end trykte Beskrivelser og kunstneriske Gengivelser.

— Dernæst kan jeg oplyse, at Nationalbanken har overladt os 25 Sæt af *de gamle Pengesedler*, og da vi fik at vide, at Banken ogsaa laa med et Parti af saavel de Sedler, som Englænderne havde trykt til Brug under en Invasion i Danmark, som af Tyskernes Reiskreditkassenscheine, bad vi ogsaa om at faa nogle Sæt af dem. Før de tyske Sedlers Vedkommende var det imidlertid for sent, men vi fik 25 Sæt af Invasionssedlerne, og de er nu

med de gamle danske sendt ud til en Snes af de større Museer. Der er 5 Sæt tilbage, og hvis der er Museer, som er interesserede i dem, beder jeg dem melde sig inden 1. Oktober; er der for mange Lysthavende, maa vi fordele Sedlerne ved Lodtrækning.

— Om den Indsamling af *danske Tinmærker*, som vi har iværksat, vil jeg bede Museumskonsulent *Halkjær Kristensen* fortælle lidt.

I sin Redegørelse udtalte Museumskonsulenten, at Indsamlingen, der begyndte i 1942, nu i det væsentlige maa siges at være afsluttet, selv om der endnu kan dukke enkelte Tinmærker op. Men alle Museer og private Samlere, som har faaet Henvendelse, har svaret herpaa. Det indsamlede Materiale er gennemgaaet, og heri findes ca. 400 forskellige danske Tinmærker (foruden et endnu større Antal udenlandske). Ikke alle kan bestemmes med lige stor Sikkerhed. For enkelte Kandestøberes Vedkommende er deres Mærker for baade engelsk Tin, Krontin og Manggods fundet. Ved Siden heraf er gennemgaaet meget arkivalisk Materiale. Alt ialt kender vi nu ca. 900 danske Kandestøbere. Der vil sikkert kunne findes mange endnu, men det vil være af Betydning og fuldt ud forsvarligt at faa det foreliggende Materiale publiceret nu.

Problemet er imidlertid nu at skaffe Midler til at faa de ca. 400 Tinmærker fotograferet. Udover et mindre Beløb, anvendt til Trykning og Udsendelse af Henvendelsen i 1942, har Udvalget hidtil klaret Udgifterne ved Arbejdet. Men Omkostningerne ved Fotograferingen mener vi ikke at kunne klare selv. Kan Dansk kulturhist. Museumsf. ikke tænke sig at bekoste dette, subsidiært at støtte Foretagendet med nogle Hundrede Kroner? Det vil være naturligt og en smuk Opgave for Foreningen at publicere dette Materiale.

Formanden tog derpaa paany Ordet og foreslog et Tilskud paa 4—500 Kr. Ønskede ogsaa gerne i den kommende Publikation Billeder af gode og karakteristiske danske Tinarbejder.

De paa et tidligere Aarsmøde vedtagne Forslag til en *Museumsprotokol* foreligger nu trykt og jeg beder Repræsentanterne forsyne sig med de fremlagte Eksemplarer af Prøvetryk. Saa snart Firmaerne igen er leveringsdygtige, vil vi give Museerne Oplysning om Priserne paa disse Ting.

Museumskonsulent Halkjær Kristensen og Konservator Christensen ved Nationalmusets III Afd., der skulde udarbejde en *Vejledning i Museumsteknik*, har bedt om Udsættelse, idet de ansaa det for nødvendigt først at foretage Studier i Udlandet, især Sverige.

Dermed tror jeg, at jeg har gjort Rede for de vigtigste af de Sager, som Bestyrelsen har arbejdet med i det forløbne Aar.

Der er desværre næppe Tvivl om, at det kommende Aar ogsaa for Museerne vil blive overordentlig vanskeligt, hvad de økonomiske Forhold angaar. De stadigt stigende Priser paa Haandværksarbejde, de stigende Lønninger til Personalet og de svimlende Priser paa Museumsgenstande, især Møbler, Sølvtoj og Keramik, har medført, at Museernes Pengemidler knapt forslaar til det mest nødvendige og slet ikke til større Omordninger, Udvidelser og Indkøb. Vi er taknemlige for den Støtte, som Staten og Kommunerne giver os, men det skal ogsaa siges her, at Konjunkturerne sikkert allerede nu har nedsat disse Tilskuds Købekraft med Halvdelen af deres oprindelige Værdi.

Det nytter næppe at gaa til Staten og bede om Forhøjelse af Tilskudene. Lad os hellere arbejde paa de hjemlige Linier. Altfor faa Museer har benyttet de sidste Aars Pengerigelighed til at faa de kommunale Tilskud sat op; der er ingen Mening i, at en By giver f. Eks. 10.000 eller 20.000 Kr. til sit Bibliotek og samtidig spiser sit Museum af med 500 Kr. Skriv ny Ansøgning nu inden Nytaar og forklar, at de gamle Tilskud ingenting forslaar overfor de stigende Udgifter! Ogsaa i Amtsraadene vil man forstaa, at de aarlige 50 eller 100 Kr. ikke mere strækker til! Sogneraadene lader sig vel ogsaa bevæge til at sætte de aarlige 10 Kr. op til 20! Maaske burde ogsaa Museumsforeningernes Kontingenter forhøjes, men her vilde jeg foretrække en Agitation for at skaffe flere Medlemmer, fordi det knytter Befolkningen nærmere til dens Museum. Heller ikke Entreen vilde jeg røre for meget ved. Det er dog vigtigere, at der kommer Folk paa Museet, end at der kommer lidt flere Penge i Kassen.

Maaske kommer der nu et Par sløje og vanskelige Aar. Vi arbejder os nok igennem dem! Vi Museumsfolk er sat til at forvalte en Part af det danske Folks Kulturminde, og alle Vegne i vore Samlinger møder vi Vidnesbyrd om, hvorledes onde Tider har vekslet med gode, men ogsaa Vidnesbyrd om vort Folks ukuelige Evne til at overvinde Vanskelighederne. Det giver os Mod til at være Optimister!«

Dirigenten takkede for Beretningen og oplyste i Forbindelse hermed, at der var vedtaget en Lov om Nedsættelse af Bygningsbrandforsikringskontingentet fra 15 til 5 ‰.

Følgende fire Punkter blev derefter stillet til Forsamlingens Overvejelse: 1) Bemyndigelse til Bestyrelsen om Dispositionsbevillingens Udvidelse, 2) Godkendelse af Henvendelsen til Videnskabskomiteen, 3) Godkendelse af en Bevilling paa 4—500 Kr. til Fotografering af Tinmærker og 4) Godkendelse af en Rejse til Sverige-Norge for Museumskonsulent Halkjær Kristensen og



Konservator Aksel Christensen med Formaal at sætte sig ind i Museumsteknik for at kunne gøre Bogen om Museumsteknik færdig (Formanden havde foreslaaet, at der enten skaffedes Penge andet Steds fra, eller at Foreningen stillede nogle Hundrede Kr. til Raadighed).

Da ingen havde noget at indvende mod de fire Punkter, godkendtes de.

Der fulgte en kortere Debat under Punkt 1.

*Godsekspeditør Kaster, Odder Museum* ønskede at vide (ang. Skr. fra Min. af 27. Aug. d. A. om Indsendelse af Ansøgning inden Udgangen af Septbr.), om man kunde vente med Indsendelse af Ansøgningen til Ministeriet udover den fastsatte Frist. Da Museet endnu ikke havde modtaget Opkrævningen for Krigsforsikringen, kunde det ikke give nogen Redegørelse eller ialtfald kun en, der blev identisk med den forrige.

*Riismøller, Aalborg:* Vi maa mere hen imod rent kommunale Museer. De Tilskud vi faar fra Staten, betyder saa godt som intet. Jeg tvivler paa, at Aalborg Museum kunde mærke det paa sit Budget, hvis dets Statstilskud faldt bort. Den Ordning, der findes i Odense, er noget nær det ideelle, og vi tilstræber da ogsaa en lignende Ordning for Aalborg. Ved en saadan Ordning opnaar man, at Byen bliver mere interesseret, mens den nu er interesseret i at slippe saa billigt som muligt. Det kommunale Museum maa være Idealet. Ingen By med et ordentligt Budget betænker sig dog paa at have et ordentligt Bibliotek. Jeg kan paa det varmeste anbefale, at man gaar videre ad den Vej, Formanden skitserede.

*Fuldmægtig Thrane* svarede Odder Museum. Fristen burde overholdes, selv om der ikke var opkrævet nye Bidrag siden sidste Indsendelse.

Da ingen flere meldte sig under Punkt 1, gav *Dirigenten* sig selv Ordet for at fremdrage Eksempler paa den manglende Kontakt mellem Nationalmuseet og Provinsmuseerne. Da Taleren for godt 10 Aar siden blev Formand for Maribo Museum, søgte han straks Kontakt med Nationalmuseet, men han syntes ikke, at NM gjorde nok for at holde Samarbejdet vedlige. For nyligt havde en lokal Samler saaledes indsendt et Par Broncesværd til NM, men det havde ladet dem gaa tilbage til Samleren, skønt Museet i Maribo havde bedt om at maatte overtage dem, hvis NM ikke interesserede sig for dem. I et andet Tilfælde havde en lollandsk Godsbesidder fundet et smukt Broncesværd og indsendt det til NM, der imidlertid havde returneret det uden at underrette os. Møntsamlingen har afslaaet et Andragende om at over-

lade os en Del af et meget rigt Møntfund fra Falster (enten som Depositum el. 1.). Senere har jeg hørt, at »Falsters Minder« har faaet en Del overladt. Jeg vil ønske, at Samarbejdet maatte blive saa intimt som muligt, og jeg ønsker gerne, at de store Centralmuseer udtaler sig herom, inden NM svarer.

Da ingen Repræsentanter for disse tog Ordet, svarede *Galster, Møntsamlingen*, at han intet erindrede om Sagen, men at Møntsamlingen ikke principielt var imod at deponere Mønter i Provinsmuseerne, hvilket ogsaa i flere Tilfælde var praktiseret. *Mathiassen, 1. Afd.* udtalte, at NM meget gerne vilde i nærmere Kontakt med Provinsmuseerne. Paa 1. Afd. eksisterer der den Ordning, at de Folk, der leder Museets Udgravninger, skal sætte sig i Forbindelse med de lokale Museer. Maaske er det gaaet i Glemmebogen. Jeg skal sørge for at indskærpe Reglen paany. De private Samlere ser vi an alt efter Kvalitet. De gode Samlere nærer vi ingen Bekymring for at overlade Tingene.

Dirigenten takkede for Tilsagnet og fastslog paany Værdien af et nærmere Samarbejde.

Dagsordenens Punkt 2. *Chr. Aksel Jensen* gav nogle Oplysninger om *Fordelingen af Fællesbevillingen 1946—47.*

Der plejer at blive andraget om mere end de 20.00 Kr., som Lotteribevillingen er paa. Ialt har Andragene været paa 36.000 Kr., men heraf er dog en Del (4900 Kr.) med fejl Adresse, idet de ikke kan komme ind under denne Bevilling. Men alligevel er der et overskydende Beløb paa ca. 11.000 Kr. Hjørring Museum havde ansøgt om 6.300 Kr. til Indkøb. Det nægtedes, da tidligere tildelte Summer endnu ikke er opbrugt. Aalborg og Rudkøbing Museum havde ansøgt om henholdsvis 5.000 og 1.000 Kr. til Konservering. Ogsaa her var der givet Afslag, da de paa anden Maade havde faaet betydelige Summer i Finansaarets Løb. De øvrige Andragender bevilligedes med enkelte ubetydelige Nedskæringer:

Liselund: Konserveringsarbejder .....	2000
Gammel-Estrup: Renaissancebord. Konservering ....	2000
Aarhus gml. By: Indkøb .....	520
Køge: Pengeskrin. Medaille .....	536
Næstved: *Bondetrøje og Vest .....	75,28
Odense: Fajanceterrin (Kastrup) .....	1500
*Sølvskeer. 18. Aarh. ....	135
Aalborg: Dragkiste .....	2100
Randers: *Sølvske. 18. Aarh. ....	50

Horsens: Skænk af Mahogni .....	1500
Koldinghus: Kabinetskab. c. 1675 .....	1000
Haderslev: Sølvkande 1755 .....	2000
Gilleje: Konserveringer .....	400
Hillerød: Temaskiner .....	300
Roskilde: Møbler m. m. ....	1000
Nyborg: Bondemøbler .....	800
Skagen: Lars Kruses Sølvkande .....	600
Aars: Indkøb .....	1050
Hobro: Indkøb. Konservering .....	840,57
Odder: Indkøb .....	200
Vejle: Lavslade .....	250
Fredericia: *Maleri (Palæet i F.) .....	500
Skrædderlavs Velkomst .....	450

De med \* mærkede Genstande er indkøbte af Nationalmuseet, der desuden har udført Smaakonserveringer for Rønne, Vejle og Aabenraa Museer.

### Dagsordenens Punkt 3: *Museumskonsulenternes Virksomhed.*

*H. C. Broholm:* Jeg skal fatte mig i Korthed. Der har fundet Omordning og andet Arbejde Sted i flg. Museer: Horsens, Køge, Maribo, Næstved og Randers. Ogsaa i Museerne i Varde og Odder er der arbejdet, og i Aar tages der fat i Stege. Det er mit Indtryk, at man er glad for Konsulenternes Arbejde.

*Chr. Aksel Jensen:* Der er i det væsentlige kun arbejdet to Steder, først og fremmest i Maribo Museum. Her gjaldt det denne Gang særlig Frilandsmuseet, hvor Interiørerne i den lollandske Ørslevgaard og en anden Bygning blev gennemgaaede og udrensede. Naar et Museum vokser, hænder det jo let, at Interiører bliver overfyldte. Endvidere er Samlingen af Landbrugsredskaber ordnet, og der er udarbejdet Planer for den store Nyopstilling i Museets Hovedbygning, hvor den tidligere Kunstsamlingsetage deles i to Stokværk. Dernæst Varde Museum, der indtil da saa godt som intet Samarbejde havde haft med NM. Over Grundstammen, Grosserer Cornelius Stauns Samlinger, forelaa der Protokol, men ingen af Nyerhvervelserne var indført. Nu er disse ca. 300 Ting, bortset fra en lille Serie Etnografica, gennemgaaet, protokolleret og nummereret, hvorved Oplysningerne til Hovedparten af dem er blevet reddet. Dette Arbejde tog godt 3 Maaneder. Lemvig, Odder og Brande har haft kortere Besøg. I Aar er Museerne i Tønder og Ribe besøgt paa kortere Tid.

Under Punkt 3 forespurgte *Chr. Schmit, Jernbanemuseet*, om dette Museum som Medlem af Museumsforeningen var berettiget til at søge Konsulenthjælp. Hertil svarede C. A. J., at det kun var Museer, der sorterede under Undervisningsministeriet, der havde Ret til Konsulenthjælp.

Dagsordenens Punkt 4: *Regnskabsaflæggelse.*

Kassereren, *Svend Larsen*, meddelte følgende: Medlemskontin-ter for 79 Museer i 1946 var 1.570,00 Kr. Aarets Indtægter var ialt 5.775,14 Kr., Udgifterne 1.926,28 Kr., hvorefter der var 3.848,86 Kr. at overføre. Regnskabet er revideret af Engelstoft og Jørgen Paulsen, idet man i Fjor vedtog for Fremtiden at have to Revisorer ligesom i andre Foreninger. Regnskabet godkendtes.

Dagsordenens Punkt 5: *Tidsskrift eller Aarbog for Forenin-gen.* Formanden udtalte: Allerede ved Mødet den 17. Maj 1929, hvor en Kreds af Museumsrepræsentanter vedtog at oprette Dansk kulturhistorisk Museumsforening, diskuterede vi ivrigt for og imod Udgivelsen af et selvstændigt Tidsskrift, men de forsigtige var i Flertal, og derfor staar der altsaa i vore Love, »Fællesforeningens Tidsskrift, Fortid og Nutid, søges udformet saaledes, at det ogsaa kan være Organ for Museernes Interesser«. I Aarenes Løb har »Fortid og Nutid« da ogsaa bragt adskillige værdifulde Artikler om museale Emner.

Men Tanken om et selvstændigt Tidsskrift døde ikke. Muse-umsfolk baade i København og i Provinsen har stadig følt Sav- net af en Aarbog eller et Tidsskrift for de kulturhistoriske Mu- seer, et Bindeled mellem de store og de smaa Museer. Og paa vort første Bestyrelsesmøde i Helsingør i Fjor vedtog vi at un- dersøge Mulighederne for at løse denne Opgave. Vi har senere drøftet den paa flere Møder og enedes om først at forsøge et Samarbejde med Fortid og Nutid, og hvis det glippede, da at foreslaa en selvstændig Aarbog. Vi har forhandlet med Dansk hist. Fællesforening paa det Grundlag, at vi skulde disponere over indtil 2 Ark af hvert Hefte af Fortid og Nutid, med særligt Titelblad, særlig Redaktion, særlig Paginering og Ret til For- handling af Særtryk.

Museerne, som nu danner et Flertal indenfor Fællesforenin- gen, har jo Ret til en forholdsmæssig Part af Tidsskriftet, men i de senere Aar har vi ikke i større Udstrækning gjort Brug af denne Ret. Det har været vanskeligt at faa Museumsfolk til at skrive i det. Der ankes over, at Formatet er for lille og Papiret for ringe. Honoraret maaske ogsaa. En Forbedring af Papir og Format har imidlertid været drøftet i Fællesforeningens Besty- relse, og vi er enige om at gennemføre det, saa snart Økonomien

tillader det; saa det skulde ingen Hindring være for et Samarbejde.

Jeg vil dernæst sige lidt om *Indholdet* i en eventuel ny Publikation. Jeg har foreslaaet Navnet »Museum« med Undertitlen »Tidsskrift (eller Aarbog) for de danske kulturhistoriske Museer«. Vi tænker os nemlig at bringe Afhandlinger og Artikler paa Grundlag af *Museernes Samlinger og Undersøgelser*, Artikler om Typologi, Museumsteknik, Konservering, Specialartikler om Emner som f. Eks. enkelte Møbeltyper, enkelte Landbrugsredskaber, om Ure, Veje- og Maaleapparater, Brilller, Signeter, Vogne, Værktøjstyper, Pottemageri, de enkelte danske Fajancefabrikker. Detailstudier over Folkedragter, o. s. v. Der er Emner nok. Ogsaa Emner fra Arkæologiens og Kunstindustriens Omraader kan behandles, naar det sker udfra kulturhistoriske Synspunkter. Og Artiklerne maa skrives saaledes, at de kan være til Vejledning for alle os, der sidder ude i Provinsmuseerne og skal være kloge paa 117 forskellige Sager. Vi savner i høj Grad litterære Hjælpemidler.

Naturligvis maa Tidsskriftet ogsaa indeholde Anmeldelser, Litteraturoversigter og Museumsforeningens Aarsberetning. Men ligesom i 1929 har vi ogsaa nu mødt den Indvending: Hvem skal skrive? Kan der skaffes tilstrækkeligt meget Stof?

For at faa et Skøn herover har Dr. Steensberg udsendt op mod 100 Henvendelser, især til yngre Museumsfolk, og de allerfleste har svaret, at de med stor Glæde imødesaa Udgivelsen af et Tidsskrift eller en Aarbog, og at de gerne vilde være Medarbejdere. Vi regner ogsaa med, at Provinsmuseernes Folk vil indsende korte Meddelelser om nye, mærkelige Ting i deres Samlinger, blot et Billede og lidt Tekst, saa Tingen dog er publiceret.

Jeg vil ikke lægge Skjul paa, at jeg personlig vil foretrække en Aarbog fremfor et Tidsskrift. Jeg har tænkt mig noget i Retning af de svenske »Fataburen« eller »Kulturen«, dog lidt større Format. Det er jo imponerende, at man ovre i Skaane kan udsende denne nydelige Aarbog »Kulturen« i 12.300 Ekspl., deraf de 11.700 i Abonnement! Der ligger et mægtigt Agitationsarbejde bagved. Til Hjælp for Økonomien har man ikke holdt sig for fin til at tage Annoncer med bagest i Bogen og tjene mindst 1000 Kr. paa dem. Skulde alle Danmarks Museer ikke i Fællesskab kunne løse en saadan Opgave, Udgivelsen af en Museumsaarbog, ligesaa godt som et enkelt svensk Landskab kan?

Men de vanskelige Tider, vi gaar i Møde, opfordrer naturligvis til ikke at slaa for store Brød op, og derfor er jeg stemt for et Samarbejde med »Fortid og Nutid«. Det bringer 9 à 10 Ark om

Aaret. Mon vi ikke kunde skaffe Stof til Halvdelen, saa der bagest i hvert Hefte fandtes et Par Ark Museumsartikler med særskilt Titelblad? Af disse Ark tages der saa et Antal Særtryk, som ved Aarets Slutning samles til en Aarbog paa ca. 80 Sider + noget Annoncestof. Disse Aarbøger skal saa i Boghandelen, og hvis vi sørger for, at Indholdet er afvekslende og smukt illustreret, kan vi sikkert regne med et pænt Salg, ikke mindst til de mange Privatfolk, som samler paa gamle Sager.

Der er ingen større økonomisk Risiko ved at begynde paa denne Maade, og saa kan vi altid gaa videre, naar Forholdene tillader det.

Bestyrelsen vil gerne kende Repræsentanternes Mening om denne Sag, og da vi ønsker at medbringe en klar Vedtagelse, naar vi skal mødes med Fællesforeningens Bestyrelse, tillader vi os at stille følgende Forslag:

»Aarsmødet bemyndiger Bestyrelsen til at forhandle med Dansk historisk Fællesforening om, at Museumsforeningen faar Disposition over 5 Ark aarligt af »Fortid og Nutid« med særligt Titelblad og særlig Redaktion samt Ret til at udgive Særtryk heraf. De nærmere økonomiske Betingelser ved et saadant Samarbejde fastsættes af de to Bestyrelser i Fællesskab. Dersom det ikke skulde lykkes at opnaa Enighed om Samarbejdet med »Fortid og Nutid«, bemyndiger Aarsmødet Bestyrelsen til at undersøge Mulighederne for, at Museumsforeningen i Forbindelse med et Forlag udgiver sin egen Aarbog.«

I Tilslutning hertil udspandt sig en livlig Diskussion, afbrudt af Frokostpausen.

Dr. *Nørlund* tvivlede paa, at man kunde faa en Ordning som den af Formanden skitserede indenfor »Fortid og Nutid«s Rammer. F. og N. skal vel helst beholde sin Karakter af et Tidsskrift for en snævrere Kreds. Det D. k. M. har Brug for, maa være en Publikation i Smag med »Arbejdsmarken«. Maaske som et Forlagsforetagende med et mindre Tilskud.

*Haugsted, Aarhus*, gav ubetinget Tilslutning til Dr. *Nørlund*. Man maa kunne se ude i Landet, at Museerne ikke sover. Det, der tiltrænges, er en Publikation ikke akkurat som en Kopi af »Arbejdsmarken«, men med samme Formaal. Foruden de egentlige Folkemuseer er der jo ogsaa Museer, som udelukkende beskæftiger sig med Forhistorien. De bør ikke skydes til Side.

*Munthe-Morgenstjerne, Kronborg* gik ind for *Nørlunds* Forslag. Hvad det økonomiske angik, saa udsendte Søfartsmuseet i Aar Aarbogen med Annoncer, der har givet 12.000 Kr. (for 25 Annoncer). Det dækker godt og vel Udgifterne til Aarbogen.

*Nørlund:* Ogsaa »Fortid og Nutid« har forsøgt med Annoncer, men det gik ikke.

*Riismøller, Aalborg* bemærkede, at Norge og Sverige anvendte en saadan Ordning med Annoncer i stor Udstrækning. Takket være denne giver den forbilledlige Göteborg Museums Aarbog Overskud. »Arbejdsmarken« er udsolgt den Dag, den udkommer. En Aarbog, der ligner »Arbejdsmarken« saa meget som muligt, maa være Maalet. Maaske lidt andet Format og lidt større. De 80 Sider er for lidt.

*Formanden:* Jeg ser ogsaa helst en Aarbog. Naar Bestyrelsen kom med F. og N.-Forslaget, var det, fordi vi vilde begynde paa det jævne og bevare Forbindelsen med vort gamle Tidsskrift. Jeg mener ikke, »Arbejdsmarken« er Idealet. Det er ikke nok med det udadvendte. Der maa hvert Aar findes en eller to længere Artikler til Nytte for Museumsfolk. Jeg vil foretrække en Aarbog, der baade bringer de udadvendte Publikationsartikler og Artikler, der kan være til Hjælp for os i vort Arbejde med Museumstingene. At »Arbejdsmarken« ikke er til at faa fat paa skyldes vel, at Gyldendal kun udsender den i et lille Oplag. Vores Aarbog maa op i mange Tusinder.

*Andrup, Frederiksborg:* Ethvert Tidsskrift, der ikke netop holder sig paa »Arbejdsmarkens« Niveau, vil altid komme til at kæmpe med Stofmangel. Hvad vi har Brug for, er netop de smaa Ting fra Arbejdsmarken, fra Værkstedet. Et Billede af en god Ting med en Tekst. Her kan vi alle være med, og derved kan vi vække den lokale Interesse, saadan at f. Eks. den lokale Sparekasse el. lign. Institution vil være interesseret i at tegne en af de værdifulde Annoncer. Det maa være Hovedsagen, selv om man ikke maa afvise en længere og vægtigere Artikel.

*Steensberg:* Jeg synes heller ikke, at »Arbejdsmarken« er tilstrækkelig. Dens Rammer er for snævre for Dansk Folkemuseums Behov, og det er meget uheldigt, at Artiklerne ikke er forsynet med korte Resuméer paa fremmede Sprog. Udenlandske Museumsmænd og Folkekulturforskere klager Gang paa Gang over, at de intet faar at vide om danske Museers Indhold og Arbejde. Man vil sagtens kunne fylde et nyt Tidsskrift med lødigt Stof.

*Berg, Rudkøbing:* Det maa sikkert være et Tidsskrift, der behandler Museernes Ting i korte Artikler. Meget væsentligt er Redaktionen, der ubarmhjertigt maa kunne skyde Artikler ud, som ikke er lødige nok. Foreslaar et Tidsskrift, startet med Basis i Museernes Samlinger (altsaa ogsaa arkæologiske Sager).

*Nørlund:* Jeg vil bede til, at man ikke lægger sig fast paa en fantastisk Plan. Man kan ikke baade have store, vægtige Artikler

for en snævrere Kreds og samtidig haabe paa at faa det meget store Publikum i Tale.

(Frokostpause).

*Kredslæge Møller:* Jeg vil gerne nævne en Ide, som maaske dog ikke er realisabel. Indenfor Skandinavien udgiver mange Videnskabsgrene Fagtidsskrifter under Samlebetegnelsen Acta. Var det ikke værd at overveje ved Forhandlinger med Kolleger i Norge og Sverige at faa et lignende for Museumsverdenen? Et fælles-skandinavisk Foretagende.

*Uldall, Frilandsmuseet* hilste ogsaa Forslaget om en Aarvog med Glæde. I Sammenligning med de skandinaviske Forbilleder er der et Forhold, som maa drages frem. Bag dem staar en Forening, der sammen med Annoncerne betaler Aarsskriftet. Det er jo desværre ikke Tilfældet her. Hvad Stoffet angaar, saa er der i de svenske Artikler, der er ret lange og ogsaa grundige. Derimod indeholder de ikke instruktivt (eller hvad man kan kalde museumsteknisk) Stof. Det er min Anskuelse, at vi i Virkeligheden taler om to forskellige Bøger: en Publikumsbog og en Bog med instruktivt Stof.

*Otto Norn:* Jeg maa ved denne Lejlighed spille Skeptikerens Rolle. Hvad angaar Stoffet, saa er de Kræfter, der skal bære et saadant Foretagende oppe, faa her i Landet. Det gaar ikke at sprede disse Kræfter. Vi har i Forvejen en Række Tidsskrifter, som vi ikke bør svigte. Der ligger en Fordel i, at Kulturhistorien dyrkes Haand i Haand med Lokalhistorien. Efter mit Skøn vil Amtsaarbøgerne ikke afvise Stof, selv om det er museumsmæssigt præget. Det vilde være af Betydning, om man kunde høre Redaktørerne af Amtsaarbøgerne. Hvad angaar Bidragyderne, saa vilde det være rart at høre, hvordan Museumsfolkene fra de større Museer (f. Eks. Aarhus og Odense), der selv udsender Aarspublikationer, ser paa Spørgsmaalet.

*Haugsted, Aarhus:* Saa vidt jeg kan se, er der tre Forslag: 1) en gradvis Udskillelse fra »Fortid og Nutid«, 2) et Tidsskrift i Lighed med Aarvog for nordisk Oldkyndighed og 3) en Publikation i Smag med »Arbejdsmarken«. Jeg synes, vi skal bevare Forbindelsen med »Fortid og Nutid« og sørge for at bringe mere Stof, der kunde være til Gavn for praktisk arbejdende Museumsfolk. Hvad angaar 2), saa synes jeg, det ligger udenfor Rammerne af, hvad denne Forening kan præstere. Det maa blive den yngre Generation af Forskere, der maa skabe det, og det vil ikke blive at sprede, men at samle. Hvad 3) angaar, saa vilde Museerne udenfor København herved faa rig Lejlighed til at vise deres



Ansigt. Der er Plads for en Aarbog paa ca. 5 Ark. Der vil baade være Stof at drage frem og Mennesker, der kunde gøre det.

*Riismøller* imødegik Norns Anskuelser om Amtsaarbøgerne. De er for lidt udbredte og kan ikke løse den foreliggende Opgave. Deres væsentlige Opgave er at give Sognehistorien.

*Hermansen, 2. Afd.:* Lad os gaa ud fra det praktiske. Under Haanden har jeg hørt, at der foreligger Tilbud fra et Forlag. Lad os se, hvad der kan komme ud heraf. Sæt en Mand i Spidsen og lad ham samle hele første Aargang. De Forbilleder, der er nævnt, er ikke gode. De udgaar fra en bestemt Institution og har en fast afgrænset Medarbejderstab. Lad mig i Stedet nævne British Museums Quarterly. En kvartaarlig Publikation giver ogsaa den Mulighed, at Spørgsmaal, som maatte blive stillet i de første Hefter, kunde blive besvaret indenfor eet Aar.

*Linvald, Bymuseet,* hilste Tanken om en selvstændig Aarbog med Glæde.

*Chr. Axel Jensen:* Man maa holde fast ved de lokale Tidsskrifter bl. a. for at faa Tag i de bevillende Myndigheder. Engang i forrige Aarhundrede forsøgte jeg at starte et Tidsskrift, som blev slaaget ihjel, saa jeg er for saa vidt Skeptiker. Men jeg haaber alligevel, at vi maa faa Held til at starte et nu. Vi har en Resolution liggende, som er et meget godt Forhandlingsgrundlag. Skal vi ikke vedtage det?

*Sv. Jespersen, 3. Afd.:* Jeg er baade Tilhænger og Modstander af Tanken. Der er to Sider at tage Hensyn til: Publikum og Videnskabelighed. Jeg har et Forslag i Lighed med Mag. Hermansens. Man gør en Aargang færdig og gør sig klart, hvad man vil fremover. Derpaa søger vi Kontakt med Videnskabskommissionen, der ogsaa skal arbejde med en Rationalisering af Tidsskrifterne.

*H. P. Hansen, Herning* imødegik en Anke fra Sv. Jespersen mod Artikler i »Sprog og Kultur«, der aftrykker Materialesamlinger. Her mangler i hvert Fald ikke Henvisninger. Naar mine egne Afhandlinger mangler Noter, skyldes det, at det er primært Stof.

*H. C. Broholm:* Der mangler i allerhøjeste Grad et Tidsskrift for Museerne, derimod vil jeg ikke sige for Kulturhistorien, for her har vi Tidsskriftet »Kultur minder«, som opfylder Kravene. Det vilde være rart at høre lidt om de Vilkaar, som et Forlag vilde arbejde under.

*Uldall:* For kulturhistorisk Stof er der ogsaa Tidsskriftet »Folkliv«. Angaaende Spørgsmaalet Tidsskrift kontra Aarbog, saa var de svensk-norske Forbilleder alle begyndt som Tidsskrifter, men er gaaet over til Aarbogsformen.

*Formanden:* Man kan fastslaa, at der er Interesse for Sagen. Det lader til, at vi skal have noget, Spørgsmaalet er blot Formen. Jeg tror ikke, vi naar til Enighed i Dag. Jeg kunde tænke mig at trække Resolutionen tilbage og i Stedet foreslaa nedsat et 5-Mands Udvalg: 2 fra Bestyrelsen og 3 fra Medlemmerne. Bestyrelsen vælger selv sine 2 Repræsentanter. Dette Udvalg faar saa Mandat at udarbejde et Forslag til næste Aarsmøde.

Formandens Forslag vedtoges. Som Repræsentanter for Forsamlingen valgtes Hermansen, Haugsted og Morgenstjerne. Bestyrelsen udpegede senere Formanden og Dr. Søgaard som sine Repræsentanter og valgte Dr. Steensberg til Udvalgssekretær (uden Stemmeret).

Efter Dirigentens Forslag gik Punkt 7 ind førend Punkt 6.

#### Punkt 7. *Valg af Bestyrelse.*

For at bringe Valgene til Bestyrelsen ind i den sædvanlige Turnus foresloges, at 3 af Bestyrelsen afgik ved Lodtrækning. Det vedtoges, og Formanden, Chr. Axel Jensen og Norn blev udtrukket. Der blev foreslaaet Genvalg, og da intet andet Forslag fremkom, blev de genvalgt.

#### Punkt 6: Eventuelt.

Under dette Punkt foreslog Mag. Hermansen — inspireret af en lille Pjece om Museer i Norge — at faa udsendt en lignende om danske Museer. Turistforeningen er interesseret. Men den bør udsendes i det mindste paa Dansk, Svensk og Engelsk, og det nytter ikke blot at lade den danske Udgave oversætte. Der maa skrives selvstændigt for hvert Sprog.

Forsamlingen tilsluttede sig Tanken.

Efter 10 Minutters Pause gik man over til *Punkt 8*. Museumsinspektør Th. Mathiassen redegjorde for sine Holstebrounder-søgelse. Derefter viste Dr. Helge Søgaard en af Den gamle By optaget Film om Uldtilberedning o. 1860—70, og Dr. Steensberg fremførte en Film om Jydepottetilvirkning, optaget af Direktør Rothenborg for Dansk Folkemuseum. Formanden sluttede Mødet med at takke for Foredraget og for de to Filmsforevisninger. Om Aftenen samledes de fleste af Repræsentanterne til en Middag i Restaurant »Karnappen«.

## Dansk kulturhistorisk Museumsforenings Medlemsliste 1947

### KØBENHAVN

1. Nationalmuseets 1. Afd.
2. — 2. —
3. — 3. — , Dansk Folkemuseum.
4. — 6. — , Den kgl. Mønt- og Medaillesamling.
5. — 7. — , Frilandsmuseet v. Sorgenfri.
6. Kunstindustrimuseet, Bredgade 68, Kbh. K.
7. Københavns Bymuseum, Raadhuset, Kbh. V.
8. Jernbanemuset, Sølvgade 40, Kbh. K.
9. Dansk Post- og Telegrafmuseum, Centralpostbygningen, Kbh.V.
10. Universitetets medicinsk-historiske Samling, Bredg. 62, Kbh. K.
11. Tøjhusmuseet, Kristiansgade, Kbh. K.
12. De danske Kongers kronologiske Samling paa Rosenborg, Ø. Voldg., Kbh. K.
13. Dansk Landbrugsmuseum, Kongevejen, Lyngby.

### PROVINSEN

#### *Sjælland.*

14. Hørsholm Museum, Hørsholm.
15. Helsingør Bymuseum, Helsingør.
16. Handels- og Søfartsmuseet, Kronborg, Helsingør.
17. Nordsjællandsk Folkemuseum, Hillerød.
18. Det nationalhistoriske Museum, Frederiksborg Slot, Hillerød.
- 19.\* Gilleleje Museum, Gilleleje.
- 20.\* Frederiksværk og Omegns Museum, Frederiksværk.
21. Amagermuseet, St. Magleby.
- 22.\* Roskilde Museum, Roskilde.
- 23.\*\*\* Køge Museum, Køge.
- 24.\*\*\* Holbæk Museum, Holbæk.
- 25.\*\*\* Kalundborg Museum, Kalundborg.
26. Hjemstavns museet for Asnæs og Faarevejle, Faarevejle.
27. Odsherreds Folkemuseum, Nykøbing S.
- 28.\* Sorø Amts Museum, Sorø.
- 29.\*\* Næstved Museum, Næstved.
30. Sydsjællands Museum, Vordingborg.
- 31.\* Møns Museum, Stege.
- 32.\*\* Lislund Gamle Slot, Borre, Møn.

\*) Statsanerkendt Museum.

\*\*\*) Statsunderstøttet Museum.

\*\*\*\*) Statsunderstøttet Centralmuseum.

*Bornholm.*

33.\*\*\* Bornholms Museum, Rønne.

*Lolland-Falster.*

34.\*\*\* Lolland-Falsters Stiftsmuseum, Maribo.

35.\* Falsters Minder, Nykøbing-Falster.

*Fyn m. Øerne.*

36.\*\*\* Fyns Stiftsmuseum, Odense.

37.\* Nordfyns Museum, Bogense.

38. Middelfort Folkemuseum, Middelfart.

39.\* Vestfyns Hjemstavnsgaard, Gummerup pr. Glamsbjerg.

40.\*\* Svendborg Amts Museum, Svendborg.

41.\* Nyborg Museum, Nyborg.

42.\* Kerteminde Museum, Kerteminde.

43. Ringe Museum, Ringe.

44.\*\*\* Langelands Museum, Rudkøbing.

45. Marstal Museum, Marstal.

*Jylland.*

46.\*\*\* Vendsyssel Historiske Museum, Hjørring.

47.\* Skagens Fortidsminder, Skagen.

48. Østvendssyssel Museum, Sæby.

49. Hjemstavns museet for Østvendssyssel, Try pr. Dronninglund.

50.\*\* Museet for Thy og Vester Han Herred, Thisted.

51.\*\* Morslands Historiske Museum, Nykøbing M.

52.\*\*\* Aalborg Historiske Museum, Aalborg.

53. Vesthimmerlands Museum, Aars.

54.\*\*\* Viborg Museums Oldsagssamling, Viborg.

55.\* Skive Museum, Skive.

56.\*\*\* Randers Museums hist. Afd., Randers.

57. Hobro Museum, Hobro.

58.\*\* Djurslands Museum, Grenaa.

59. Æbeltoft Museum, Æbeltoft.

60.\*\* Herregaardsmuseet Gammel Estrup pr. Auning.

61.\*\*\* Aarhus Museums forhist. Afd., Aarhus.

62.\*\* Købstadmuseet Den gamle By, Aarhus.

63.\*\* Horsens Museum, Horsens.

64. Silkeborg Museum, Silkeborg.

65.\* Odder Museum, Odder.

66. Vejle Museum, Vejle.

67. Fredericia Museum, Fredericia.

68.\*\*\* Museet for Koldinghus Len, Kolding.

- 69. Brande Museum, Brande.
- 70.\*\* Ringkøbing Museum, Ringkøbing.
- 71. Museet for Holstebro og Omegn, Holstebro.
- 72. Lemvig Museum, Lemvig.
- 73.\*\* Herning Museum, Herning.
- 74. Struer Museum, Struer.
- 75\*\* Den antikvariske Samling, Hans Tavsens Hus, Ribe.
- 76.\* Varde Museum, Varde.
- 77. Esbjerg Museum, Esbjerg.
- 78. Fanø Museum, Nordby.
- 79.\*\*\* Haderslev Amts Museum, Haderslev.
- 80.\*\* Tønder Museum, Tønder.
- 81.\*\* Aabenraa Museum, Aabenraa.
- 82.\*\*\* Sønderborg Amts Museum, Sønderborg.

## Dansk historisk Fællesforenings Aarsmøde 27. – 28. September 1947.

Under forberedelserne til aarsmødet for 1947, der skulde afholdes i København, viste det sig meget vanskeligt at skaffe medlemmerne mad til en overkommelig pris. »Karnappen« forlangte 15 kr. for en ganske almindelig middag! Styrelsen modtog derfor med tak et tilbud fra fru *Inger Dahl* og Dr. *Roar Skovmand* om at afholde aarsmødet paa *Krogerup*, den gamle herregaard, som nu er blevet højskole. En smukkere ramme for mødet kan ogsaa daarligt tænkes. Gaarden har været ejet af Hans Rostgaard, der dristigt og modigt tog del i kampen mod svenskerne. Senere gik den over til hans søn Frederik Rostgaard, gehejmearkivar og litterær samler. Og idag samles her de bedste af Danmarks ungdom for at forberede sig til et arbejde i kulturens tjeneste. Der var enighed blandt repræsentanterne om, at mødestedet var ideelt og om at takke ægteparret Skovmand for deres enestaaende gæstfrihed.

Aarsmødet var ualmindelig godt besøgt, idet der var mødt repræsentanter for følgende foreninger og institutioner: De historiske samfund for Frederiksborg amt, København, Holbæk og Præstø amter, Lolland-Falster, Bornholm, Fyns stift, Hjørring, Viborg, Vejle, Ringkøbing og Ribe amter, Aarhus stift og Sønderjylland. Endvidere for Hist.-top. selskab for Søllerød, Rigsarkivet og Landsarkivene i København, Odense, Viborg og Aabenraa, Københavns Stadsarkiv, Faaborg og Haderslev byhistoriske arkiver, Direktoratet for Matrikulsvæsnet, Stednavneudvalget, Dansk Folkemindesamling, Samfundet for dansk Genealogi og Personalhistorie, Historisk Samfund samt de paa Museumsforeningens aarsmøde repræsenterede museer. Fællesforeningen havde ogsaa den glæde at se begge sine æresmedlemmer: Professor, Dr. phil. *Knud Fabricius* og Kredslæge *Møller* som sine gæster.

Formanden, Museumsdirektør, Dr. phil. *Poul Nørlund* indledede med at oplyse, at *medlemstallet* er steget fra 145 til 161, hvilket skyldes, at en del byraad har indmeldt sig i foreningen, efter at der er sket henvendelse til dem gennem kassereren.

Endnu er det dog kun ca. halvdelen af byraadene, der er med i Fællesforeningen. Iøvrigt fordeler medlemmerne sig paa følgende maade: Amtssamfund 20, arkiver 40, museer 83, heraf 14 i København og 69 i provinsen samt biblioteker og forskellige 18.

Styrelsen har besluttet at uddele prisen for 1945 til Bibliotekar *Aage Bonde* for en artikel i *Sønderjydske Aarbøger* om skolevæsenet i Sønderborg fra reformationen til 1864. Bedømmelsen har følgende ordlyd:

Bibliotekar Aage Bondes redegørelse for »Skolevæsenet i Sønderborg fra reformationen til 1864« i *Sønderjydske Aarbøger* 1945 fortjener særlig opmærksomhed. Dette skyldes baade emnet og forfatterens behandling deraf. Emnet er skarpt lokalt afgrænset; der er ingen afstikkere til andre byer; men skolevæsenets udvikling i en købstad som Sønderborg afspejler kulturforhold, som genfindes andetsteds; stoffet vil kunne udnyttes til belysning af andre byers og hele landets kulturhistorie. Det gælder dog i særlig grad sønderjyske forhold: den nationale kulturkamp har — mere eller mindre bevidst — gjort sig gældende paa skolens omraade. Det er med andre ord et emne af omfattende betydning, forfatteren har taget op. Han har gjort det med megen grundighed: udnyttet den ret magre trykte litteratur, der foreligger, men først og fremmest gennempløjet en mængde utrykt stof vedrørende skolevæsenet, der finder i Sønderborg byarkiv, i præste- og provstearkiverne, i generalsuperintendentens arkiv og i Tyske Kancelli. Han har ikke skyet nogen umage for at faa stoffet bragt frem i dagens lys. Men det kan ikke nægtes, at det vægtige kildestof, forfatteren har ønsket at lægge paa bordet, tynger skildringen i nogen grad. Alligevel er fremstillingen klar og fremhæver det væsentlige. Afhandlingens tyngdepunkt ligger i redegørelsen for udviklingen fra de store skolereformer til tiden mellem krigene: samtidig med at skolen i rationalismens aand blev en almen borgerskole, indførtes tysk undervisningssprog, skønt folkesproget var aldeles overvejende dansk; saa sent som 1843, da rektorembedet skulde besættes, var ingen af de tre bedst kvalificerede ansøgere det danske sprog mægtig. Først med trearskrigen skete en ændring heri, og det danske sprog kom for en kort tid i højsædet.

Formanden gik derefter over til en omtale af Fællesforeningens *publikationer*. Paa grund af den københavnske typografstrejke var der ikke kommet noget junihefte af »*Fortid og Nutid*«, men der vilde til gengæld blive udsendt et dobbeltheft til december. *Abonnementsprisen* er blevet forhøjet fra 3 til 4 kr., bogladeprisen fra 6 til 7 kr., og der er truffet overenskomst med Hagerups forlag om, at forlagsprovisionen for fremtiden bliver 40 % i stedet for som hidtil 50 %. Med hensyn til *ekspeditionen* er der sket den ændring, at gamle eksemplarer og udkomne skrifter nu faas hos sekretæren, mens Arkivbetjent Gyrstinger i Rigsarkivet stadig udsender de nyudkomne hefter af »*Fortid og Nutid*«. Omfanget af »*Fortid og Nutid*« er nu ca. 10 ark. Vi har stadig

arbejdet videre med tanken om at faa et større *format* og bedre papir, men de planer, som Museumsforeningen har om udgivelse af et særligt museumstidsskrift, har dog her krydset vore planer, og foreløbig maa vi se tiden lidt an. Formanden fremhævede i denne forbindelse den værdi, som anmeldelserne i »Fortid og Nutid« har, baade for forfatterne og for historisk interesserede. Han haabede derfor, at tidsskriftet ogsaa for fremtiden maatte komme til at omfatte litteraturoversigter og anmeldelser, som havde særlig interesse for museumsfolk.

Den *økonomiske basis* for Fællesforeningens arbejde var stadig noget utilfredsstillende. *Statsunderstøttelsen* er paa 1000 kr., og fra *Dansk historisk Fællesfond* er der modtaget 400 kr., et beløb som vi ogsaa vil kunne regne med i fremtiden. Kontingenterne fra de nyindtraadte *byraad* betyder ogsaa en fast indtægtsforøgelse paa ca. 300 kr. Det har fra styrelsens side været overvejet, om det ikke var muligt at skaffe større indtægter ved at optage *annoncer*. Der har været ført forhandlinger med et par annoncebureauer, men det har vist sig, at udgifterne til provision og forøgede trykkeudgifter var saa store, at det ikke kunde betale sig at inklade sig herpaa. Grunden hertil er først og fremmest den, at vort oplag er for lille.

Da den økonomiske basis saaledes ikke er særlig tilfredsstillende, vilde det være ønskeligt, om institutionernes *medlemskontingent* kunde sættes op. Fra amtssamfundene kan vi næppe faa mere, med mindre de gennem forøgelse af medlemstallet kan sætte deres indtægter i vejret. Statstilskudet bør ogsaa forhøjes, men det er næppe gennemførligt i øjeblikket.

Men i hvert fald er det paakrævet, at Fællesforeningen faar større indtægter, først og fremmest for at vi kan gennemføre en udvidelse af »Fortid og Nutid«. Vi stræber ikke efter at faa et stort tidsskrift, men vil gerne have et noget mere anseligt tidsskrift, og det vil ikke mindst være ønskeligt, om *honorarerne* kunde forhøjes, saa de unge videnskabsmænd, vi tæller blandt vore medarbejdere, kan faa en rimelig betaling for deres arbejde. Iøvrigt maa vi stadig lægge hovedvægten paa vejledende artikler og anmeldelser.

Den *lokalhistoriske haandbog* er i øjeblikket vort vigtigste foretagende, og den vil uden tvivl kunne blive af stor værdi for forskerne. Emnelisterne er i det væsentlige færdige, idet de foreløbige forslag, som redaktionen har udarbejdet, har været udsendt til hovedmedarbejderne, som har suppleret dem. Paa grund af redaktørens, Landsarkivar Hvidtfeldts, bortrejse er arbejdet blevet forsinket, men de endelige lister vil inden længe blive ud-



sendt til forfatterne, saa de kan tage fat paa arbejdet. Vi haaber at have trykmanuskriptet færdigt i løbet af 1948.

*Præstegaardsværket* hviler først og fremmest paa magister Langberg, som nu endelig har kunnet gaa i gang med indsamlingen af materialet. Publikationen haster, da det gaar stærkt ud over vore gamle præstegaarde. Selv de fredede præstegaarde lades ikke i fred, først og fremmest fordi præstekonerne ønsker praktiske forbedringer.

*Dr. Hjelholts skriftprøver* er blevet en stor salgssucces og er nu ganske udsolgt. Da vi ikke mente at kunne faa tilskud fra de videnskabelige fonds til en nyudgave og ikke selv har penge til at anbringe i foretagendet, har vi truffet den aftale med Hagerup, at de overtager værket, mod at vore medlemmer faar adgang til at købe det til en favørpris.

Til belysning af *amtssamfundenes økonomiske forhold* har sekretæren indsamlet et betydeligt materiale, som han senere vil gøre rede for (se side 66—72). Det er en af Fællesforeningens vigtigste opgaver i øjeblikket at støtte de velbegrundede krav om et forhøjet statstilskud. Vi har forhandlet med ministeriet om en aarlig understøttelse paa 500 kr. Undervisningsministeriet var i og for sig velvillig, men sagen er blevet standset af finansministeriet, der ikke vil forhøje tilskudene til udgivelse af tryksager for ikke at forværre den vanskelige papirsituation. Formanden erklærede sig villig til i efteraaret at rejse sagen igen, men da vi er inde i en nedskæringstid, er der næppe mange chancer for at faa forøget tilskud til kulturelle opgaver.

Til *Kommissionen ang. Statens Forhold til Videnskaben* er der indsendt en redegørelse fra Fællesforeningen, hvori amtssamfundenes vanskelige stilling er blevet fremhævet. Det er dog tvivlsomt, om der ud over enkelte reformer og nybevillinger til støtte for det videnskabelige arbejde kommer noget større ud af kommissionens arbejde. Men materialet kan jo om 100 aar blive af betydelig interesse for datidens historikere, kan maaske bruges til en interessant redegørelse i aarbøgerne.

Angaaende *indsamlingen af kildemateriale til besættelsestidens historie* har der fundet en henvendelse sted til amtssamfundenes styrelser med henstilling om at tage sig af sagen. Der er givet anvisning paa, hvorledes indsamlingen kan gribes an, til hvem henvendelse især bør ske, ligesom der er sendt dem et spørgeskema, som nogenlunde svarer til det, der er benyttet i Sønderjylland og der i en del tilfælde har givet gode resultater. Det er en naturlig ting for samfundene at yde en indsats paa dette punkt. Men sagen haster. Det vil være af interesse at høre, hvad

de enkelte har foretaget sig, og om der er nogen, der ved, hvad der er kommet ud af den henvendelse, som biskop Scharling i Ribe har foretaget til præsterne i Ribe stift.

Fællesforeningen har i det forløbne aar arbejdet paa at udbygge *forbindelsen med de hjemstavnhistoriske samfund i Norden*, især med det norske *Landslaget for Bygde- og Byhistorie*, der ledes af dr. Reinton, og hvis sekretær er Andreas Holmsen. Vi har med det udvekslet fortegnelser over de lokalhistoriske tidsskrifter i de to lande. Nordmændene har ansøgt om støtte fra fondet for dansk-norsk samarbejde, bl. a. for at kunne sende repræsentanter til vore møder og udvide bytteforbindelserne. Det er dog ikke sikkert, om man vil kunne faa støtte ad denne vej. Men vi maa fortsætte med bestræbelserne paa at faa nærmere kontakt med det lokalhistoriske arbejde i Sverige og Norge. Maaske kunde det lade sig gøre engang at faa et fælles møde, nærmest bestaaende af udvalg paa 10—15 medlemmer fra hvert af landene. Det kunde tænkes, at det var muligt at faa understøttelse hertil fra fondet, og i hvert fald vilde vi uden tvivl kunne faa udbytte heraf. Vi har meget at lære hos de to andre nordiske lande, baade provinsmuseer, amtssamfund og Fællesforeningen.

I tilslutning til formandens beretning fandt følgende drøftelse sted:

*H. K. Kristensen:* En del præster arbejder paa en indberetning til Dr. Scharling.

*Albert Thomsen:* I Holbæk amt har vi udsendt spørgeskemaer til præsterne, som vi har anmodet om at sætte sig i forbindelse med egnede folk, lærere, kommunalfolk, modstandsfolk o. s. v. Vi har modtaget en del besvarelser. De fleste er udmærkede, en del er fyldt med dramatiske skildringer, og mange vil faa stor værdi for eftertiden. Undertiden er der taget forbehold med hensyn til *tilgængeligheden*, idet nogle ikke vil skrive uforbeholdent, med mindre de har sikkerhed for, at beretningerne ikke bliver almindelig tilgængelige eller offentliggjort. Det er af meget stor værdi, at folk kan snakke frit fra leveren.

*Iversen:* Historisk Samfund for Sønderjylland har for længere tid siden udsendt spørgeskemaerne til alle sønderjydske sogne, ikke til præsterne, men til den mand i hvert sogn, som man ansaa for bedst egnet til at foretage indsamlingen af materialet. Han har saa sat sig i forbindelse med forskellige mænd og kvinder, ofte er der blevet dannet en studiekreds, hvilket undertiden har medført, at der foreligger en 5—6 beretninger fra det samme sogn. Der er indkommet ca. 60 besvarelser, hvilket vil sige, at omtrent halvdelen af sognene har svaret. Der kommer dog stadig

svar, og de sidste er ofte de bedste. Mange af redegørelserne er af meget stor værdi, og nogle er saa morsomme, at de bør komme frem nu, men selvfølgelig kun efter aftale med forfatterne. Historisk Samfund har ogsaa rettet henvendelse til kendte mænd i landsdelen (ca. 350) om at indsende beretninger, men hidtil har kun tre svaret.

*Rigsarkivar Linvald:* Arkiverne kan tage sagerne med alle klausuler med hensyn til utilgængelighed. Det almindeligste er, at det afleverede først bliver offentlig tilgængeligt 50 aar efter forfatterens død. Arkiverne kan dog ikke modtage forseglede arkivalier, som dets embedsmænd ikke har haft lejlighed til at se. Vi forlanger selvfølgelig ikke at læse papirerne, men vi maa have garanti for, at det afleverede virkelig er det, som det giver sig ud for, saa der ikke kan ske misbrug.

I tilknytning til den af sekretæren givne redegørelse for *amtsamfundenes økonomiske forhold* udtalte Lensbaron *Berner Schil-den Holsten* ønsket om at faa redegørelsen trykt, hvilket fik forsamlingens tilslutning.

*Marius Hansen:* Der er ikke saa faa muligheder for tilskud fra byerne. Havnene har fine regnskaber, og da vi i Vejle amt indsendte ansøgninger til dem, fik vi straks bevilget et tilskud paa 50 kr. fra hver. Sogneraadene har vi klemmt i seks aar. Vi skrev ansøgninger til alle 71, men anmodede kun om et lille beløb, 10 kr. Senere har flere givet mere end 10 kr., og alt ialt faar vi ret betydelige beløb fra sognene. Man bør henvende sig til alle kommunerne og vedlægge giroblanket til indbetaling.

*Tidemand-Dal:* Bytteeksemplarerne koster samfundene meget. Ogsaa dette bør kunne anvendes som et argument overfor staten. Ligeledes overfor byraadene, idet bytteeksemplarerne jo som regel gaar til bibliotekerne. Vi fik paa denne konto 300 kr.

*Formanden:* Statstilskudet hænger sammen med medlemstallene, som er for smaa. Kan man fremvise en stigning i disse, vil det være lettere at forhandle med ministeriet. Der maa gøres et stort lokalt arbejde.

*Haugsted:* Vi har forhøjet kontingentet fra 3 til 4 kr. og har ikke haft medlemstilbagegang af den grund. Kan vi nu sætte bidraget op til 5 kr., eller skal vi være forsigtige?

*Formanden:* Prisen paa »Fra Nationalmuseets Arbejdsmark« er blevet stærkt forhøjet, men det har ikke paavirket salget.

*Neumann:* I Sønderjylland havde forhøjelsen af medlemskontingentet den virkning, at 30 af ca. 1200 medlemmer meldte sig ud. Det er rigtigt, at forhøjelsen burde være sket tidligere. Nu er det maaske for sent, og man bør i hvert fald forklare medlem-

merne grunden dertil. I Sønderjylland har vi i løbet af de sidste aar sat medlemstallet betydeligt op — fra 700 til 1200. Det er væsentligst sket gennem udsendte agitationskort — folders, hvoraf den ene side indeholder en kort redegørelse for samfundets virksomhed og oversigt over dets publikationer, mens den anden kan bruges som indmeldelsesblanket. Kortene har først og fremmest været sendt til særlige erhvervsgrupper. Udgifterne her-til er ikke særlig store, og hvis bare 2 % reagerer paa opfordringen, dækkes de af det første aars kontingent.

*Mortensen:* Ved nye medlemmer betyder det noget, om kontingentet er 4 eller 6 kr.

*Klem:* Man bør undgaa en redegørelse til medlemmerne for forhøjelsen. Det er bedst, hvis de slet ikke lægger mærke til det.

*Albert Thomsen:* En Kontingentforhøjelse er uklog. Det er bedre at faa flere medlemmer. Det er i sidste øjeblik. Endnu kan der gøres noget, saa længe pengeregigheden ikke er helt forsvundet. Der er sikkert ret store muligheder for at faa større tilskud fra byraad m. m. Og der er den fordel ved disse, at de næppe bliver skaaret ned, selv om pengenes værdi stiger. Ifjor forsøgte vi i Holbæk amt med en trykt henvendelse til sogneraadene. Det gav en indtægt paa 200—300 kr. Mange gav 25 kr., selvom der selvfølgelig ogsaa var en del, der intet gav. Vi vil i hvert fald fortsætte arbejdet, som ikke er saa slemt, naar man benytter trykte skrivelser.

*Fang:* Bad De om et bestemt beløb?

*Thomsen:* Nej!

*Klem:* Vi beder om mindst 25 kr.

*Kassereren, dr. phil. Roar Skovmand,* fremlagde regnskabet (trykt side 154). Der blev givet decharge.

*Chr. Axel Jensen* aflagde beretning om Museumsforeningens aarsmøde (se side 119—140), idet han fremhævede den betydning, det havde, at en *repræsentant for undervisningsministeriet* havde deltaget i mødet.

Efter frokosten fortsattes forhandlingerne. *Albert Thomsen* redegjorde for de paa Museumsforeningens møde førte drøftelser om en særlig *publikation for provinsmuseerne*, der var resulteret i nedsættelse af et udvalg, som skulde udarbejde et forslag og forhandle med Fællesforeningens styrelse.

*Formanden* fremhævede i denne forbindelse, at Fællesforeningen er interesseret i, at det tidligere forhold kan fortsættes. Det vil betyde en stor svækkelse, hvis museumsfraktionen falder fra.

Under *eventuelt* indbød *Landinspektør Jungersen* Fællesforeningen til at afholde sit næste aarsmøde i Maribo. Det er nu 20

aar siden, repræsentanterne sidst var paa Lolland-Falster, og Maribo Museum og Historisk Samfund for Lolland-Falster vil gerne se dem som sine gæster. Der var stemning for at modtage indbydelsen, mens der var noget divergerende meninger om tidspunktet for mødet. Det besluttedes at overlade styrelsen at træffe endelig beslutning derom.

*Lærer H. K. Kristensen*, Lunde, holdt derefter et interessant og morsomt foredrag om lokalhistoriske problemer, som blev hilst med stort bifald (trykt side 35—44). I forbindelse med foredraget udspandt der sig en livlig diskussion:

*Tidemand-Dal*: Amtssamfundene kan ikke i aarbøgerne optage sognehistorier. Som regel er det umuligt at udgive saadanne sognehistorier. Der maa skabes en central, hvor de kan opbevares.

*Ellekilde*: Folkeminder bør tages med i alle sognehistorier. Man skal ikke trykke eventyr, men kun de sagn, som knytter sig til egnen, enten man saa vil anbringe dem, hvor de topografisk hører hjemme, eller i et særligt kapitel. Det daglige liv bør ogsaa behandles i en sognehistorie. Topografen skal ogsaa bruge sine øren.

*Klem* henviste til, at Albert Thomsen sidste aar gjorde opmærksom paa de sociale spørgsmaals store betydning.

Der blev derefter ført en drøftelse af muligheden for, at Fællesforeningen udgav en *topografisk bibliografi*. Der blev herunder gjort opmærksom paa, at der forberedes en fortsættelse af Erichsen og Krarups Dansk historisk Bibliografi, og at der allerede foreligger særlige bibliografier fra en del amter (Aalborg, Vejle og Frederiksborg) og byer (Horsens, Silkeborg og Odense).

*Brandt*: Man savner et register over indholdet af »Fortid og Nutid«!

*Førmanden*: Det kommer!

*Steensberg*: I sognehistorierne bør man ogsaa behandle jordfordeling og udskiftning. Disse forhold kan studeres i marken og kan bruges i hjemstavnsundervisningen. Gaardens historie er vigtigere end ejerhistorierne. Det maa dog ikke glemmes, at der ofte kan gives interessante og vigtige oplysninger om ejerne.

*Chr. A. Jensen*: Egentlig kan man beklage lokalhistorikerne, der skal kunne saa meget. Man kan spørge, om »Danmarks Kirker« ikke ødelægger det for sognehistorikerne. Jeg tror dog, de kan arbejde videre paa det materiale, der er fremlagt der. De skal prøve at se historisk paa kirken, saa dens fortid kommer til at staa levende for den almindelige læser.

*Esben Jespersen*: Det er et stort problem, hvorledes man faar

en sognehistorie trykt. Mange maa selv betale trykningen og saa senere se, om de kan faa deres penge ind. For at faa en bog ud, skal man have 400—500 købere, og dem skal man have hjemme, i sognet. Stoffet maa derfor lægges saaledes til rette, at det kan fængsle sognets folk, og jeg tror ikke, vi kan lære videnskabsmændene meget, ligesom man ikke kan forlange for meget udblik til de store kulturforbindelser. Gaardhistorien har vel ikke stor almen interesse, men den har læsere i Sognet, især hvis man kan faa et levende stof om besidderne, saa der kan gives en læselig fremstilling.

*Rasmus Mortensen:* I de fleste sogne er der mange høje og andre mindesmærker fra oldtiden, som er ødelagt. Museets fortegnelse giver et indtryk af fortiden, og sognets folk er interesseret i at vide, at der har ligget en høj paa deres mark. Det kan ogsaa have sin værdi at aftrykke folketællingerne, idet de dog giver et øjebliksbillede, som viser familieforhold og folkehold. Der kan bygges meget paa det, og der er megen interesse derfor. Det er en stor opgave at hjælpe sognehistorikerne økonomisk, og Fællesforeningen burde der være formidler, bl. a. ved at have opmærksomheden henledt paa, hvor der kan faas hjælp til udgivelsen. Derigennem var der ogsaa mulighed for at faa indseende med, hvad der udkommer, at hjælpe og vejlede. Stor værdi vilde det have, hvis samfundene ved testamentariske gaver kunde oprette fonds til at støtte udgivelsen af særlige værker. I Vejle amt havde man saaledes faaet en gave paa 10.000 kr.

*Marius Hansen:* I sognehistorierne bør man gennemgaa aarets og livets fester, som folk gerne vil læse om. Gaardhistorien behøver ikke at være tør. Den viser f. eks., hvor folk hentede deres koner og kærester fra, saa der paa den maade kan hentes interessante oplysninger om befolkningsforholdene. Folk fra de byer, hvis unge mødtes paa Tirsbæks hovmarker, giftede sig med hinanden, mens de unge fra Hornstrup, der ikke hørte under denne herregaard, giftede sig til Grejs, hvorfra man ligesom fra Hornstrup hovede til Grundet og andre gaarde. Der er iøvrigt ingen tvivl om, at sogneraadene i de fleste tilfælde er villige til at understøtte udgivelsen af sognehistorier.

*Formanden:* Diskussionen viser, at sognehistorierne, som H. K. Kristensen sagde, ikke skal skæres over en kam.

*H. K. Kristensen:* Sogneraadene er uden tvivl villige til at give bidrag. Folketro, fester m. m. bør snarere behandles egnsvis end sognevis.

Om aftenen mødtes repræsentanterne i Nationalmuseets foredragssal, hvor *Inspektør Uldall* demonstredede en række histo-

*riske film*, spændende fra Christian IX's dage til befrielsen. Forevisningen var ikke blot underholdende, men gav ogsaa et stærkt indtryk af, hvilken stor historisk værdi de gamle film i *Statens Arkiv for historiske Film og Stemmer* har.

Om søndagen var der *udflugt* til *Køge*. Vejret var — imod sædvane — forholdsvis ordentligt, og turen blev rig paa oplevelser og indtryk. I *Køge* blev vi modtaget af *Køge Museums* repræsentanter, *Direktør Engelstoft*, *Arkitekt Langballe* og *Frøken Marie Christophersen*, som med enestaaende gæstfrihed og hjælpsomhed viste byens og omegnens mange seværdigheder frem. Inspektør *Victor Hermansen* og *Arkitekt Langballe* førte os først paa en interessant byvandring. Og efter at frokosten var indtaget paa *Hotel »Prinsen«*, besaa vi under *Køge-folkenes* sagkyndige vejledning det smukke og indholdsrige *Køge museum*, der rummer mange værdifulde ting fra byens fortid. Efter et besøg i den imponerende kirke gik turen i rutebiler til *Gl. Køgegaard*, hvor *Hofjægermester Collet* paa *Direktionen for Den Carlsen-Langes Legatstiftelses* vegne bød repræsentanterne velkommen, hvorefter *Museumsdirektør Andrup* fremviste de interessante interiører.

Fra *Gl. Køgegaard* gik turen til *Vallø*. *Stiftsforvalter Krarup* fremviste de dele af slottet, som var tilgængelige, og førte os rundt i den smukke park. Efterhaanden samledes de trætte repræsentanter til kaffebordet paa *Vallø kro*, hvor *Køge museum* var vært. Derfra gik det tilbage til *Køge* i rutebiler. Paa torvet tog vi afsked med *Direktør Engelstoft* og *Arkitekt Langballe*, og først ved syvtiden naaede vi tilbage til *København* i rutebilerne. Aarsmødet 1947 var sluttet.

DANSK HISTORISK FÆLLESFORENINGS  
REGNSKAB FOR 1946.

I N D T Æ G T.

Beholdning Marts 1946 .....	10673,04
Kontingenter: A. Foreninger .....	1348,17
B. Byraad .....	260,00
C. Institutioner .....	1020,00
Stattilskud .....	1000,00
Tilskud fra Dansk historisk Fællesfond .....	400,00
Undervisningsministeriets Tilskud til Lokalhist. Haand- bog .....	5000,00
Renter .....	252,48
Fortid og Nutid .....	787,67
Bogsalg .....	312,95
I alt Kr.....	21054,31

U D G I F T.

Sekretærens Honorar .....	400,00
Trykkeriudgifter .....	1842,62
Bestyrelsens Rejseudgifter .....	213,00
Aarsmødet i Helsingør .....	774,10
Forfatterpræmie .....	200,00
Forfatterhonorarer .....	909,00
Ekspedition af »Fortid og Nutid« .....	330,55
Porto og diverse .....	469,41
Lokalhistorisk Haandbog .....	1553,01
Kassebeholdning pr. 17. Marts 1947 .....	14362,62
I alt Kr.....	21054,31

Af Kassebeholdningen udgør:

Bevilling til Præstegaardsværket .....	7552,40
Bevilling til Lokalhistorisk Haandbog .....	3446,99
Foreningens øvrige Midler .....	3363,23

Kr..... 14362,62

Krogerup, den 17. Marts 1947.

*Roar Skovmand.*

Ovenstaaende Regnskab er revideret og fundet i Overensstem-  
melse med Bilagene. Kassebeholdningen er forevist.

Helsingør, den 30. Marts 1947.

*Knud Klem.*

*Georg Galster.*





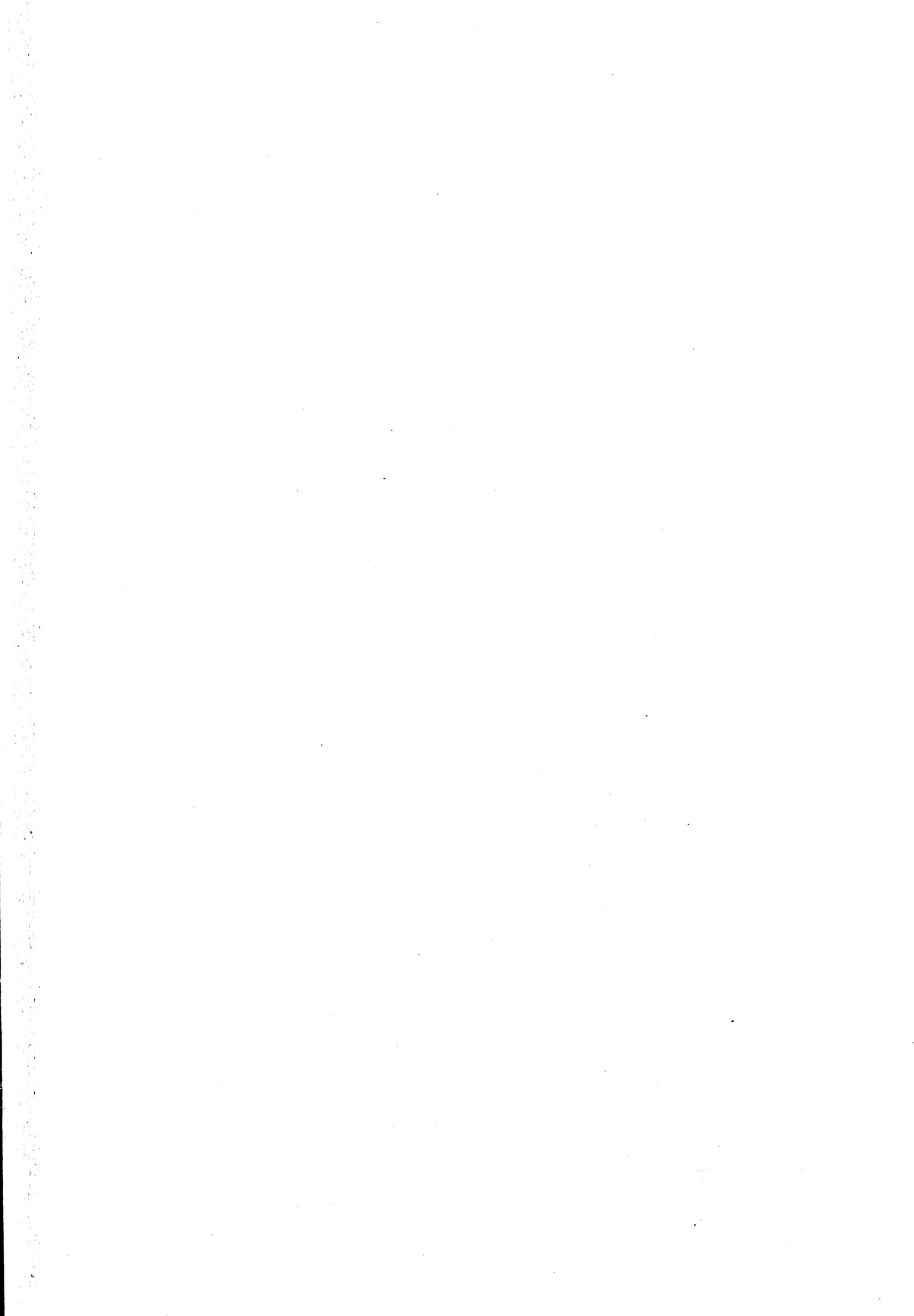

## KULTURBILLEDER FRA EN VESTJYSK HEDEGAARD <sup>1)</sup>

Af *Axel Steensberg*.

Egeskoven har gammel Hævd i Vestjylland. Den voksede her vidt og bredt i Bronzealderen, og i Moserne ligger der Stamme ved Stamme. Efter Tørvejordens Afgravning peger de væltede Træers Rødder afmægtigt mod Himlen som stivnede Fangearme. Endnu i Middelalderen klædtes de lave Bakkedrag mellem Herning og Holstebro af Skovens Kæmper. Ned gennem de korte Dale, hvor der var Læ og Muld nok, voksede Træerne sig alentykke. Men i Moserne var der nu Krat af El, Graapil og Birk blandet med Pors, Klokkelyng og Kæruld. Efter Forsumpningen i Jernalderen kunde Egen ikke mere vokse paa de lave Steder.

Der er mange Vidnesbyrd om Egeskoven, ogsaa naar man ser bort fra Bronzealderlagene i Moserne. For nylig regulerede man Løven Aa og fandt da paa det Sted, hvor Aulum, Ørre og Sinding Sogne støder sammen, et Stemmeværk, der var sat af alenbrede, tilhugne Egeplanker paa Kant over hinanden. Deres Ender var indføjjet i Furer hugget i Siderne af 3—4 Alen lange nedrammede Stolper (»Bulkonstruktion«). Ogsaa Stednavnene fortæller om de vestjyske »Iegetræer«: Jæggesbjerg, Jæggeris, Eggesgaard, Eg-bæk og Romeg. De melder tillige om andre Træsorter og om Skove i Almindelighed: Askbjerg, Elkær, Sønderlund, Lundebjerg og Helleskov.

---

<sup>1)</sup> Selvom artiklen om den vestjyske hedegaard Stensbjerg kun behandler en enkelt gaard, har redaktionen dog ønsket at bringe den i Fortid og Nutid, fordi den viser, hvor meget kulturhistorisk stof, der findes i gaardhistorien for den, der har øjne at se med og øren at høre med.

Red.

Sognenavnene paa Egnen hører næsten alle til den ældste Type i vort Land, som ender paa -ing: Sinding, Nøvling, Tjørring, Timring, Vinding, Herning o. s. v. Eller de ender paa det næsten lige saa gamle -um (af »Heim« = Hjem) som Aulum. Men Gaardnavnene er i Reglen af den naturbeskrivende og temmelig unge Form: Stensbjerg, Karlsmose, Overbjerg, Havrsnap, Søvndal, Viskær, Foldager, Bækgaard, Aavad, Kvindvad, Kragssnap, Skred, Pungvig og Rimme. I forhistorisk Tid eksisterede der vel Samlinger af Gaarde omkring de nuværende Sognekirker. Landsbyer og Lokalteter som Ljørring, Rødding, Bording (gaarde) og Holing fik ingen Kirke, men er jævngamle med Sognebyerne. De mange Enkeltgaarde, der kom til at ligge i nogen Afstand fra Sognets Midtpunkt ved Aar eller mindre Vandløb, stammer derimod næsten alle fra Middelalderen. Det gælder sandsynligvis ogsaa den Gaard, vi her skal gæste: »Stensbjerg« i Sinding Sogn.

\* \* \*

Egeskoven forsvandt. Allerede ved Midten af 1700 Tallet fandtes der næppe Rester af den i Sinding Sogn. Hugst og Husdyr var blevet dens Skæbne. Og Lyngen bredte sig overalt, hvor Menneskene ikke lod Ploven vende Jorden fra Aar til Aar. Hver lille Træplante, der selvsaaet spirede paa de udyrkede Arealer, blev ubarmhjertigt afgnavet af Faarene eller afskaaret, naar Bonden og hans Karl skar Hedetørv, rev Revlingris eller afhuggede Lyngen med Le til Ildebrændsel. I Maj Maaned drog alle Lods ejere ud i den 300 Td. Ld. store Merrildmose for at skrælle Tørv til de aabne Skorstene og Bilæggerovne. Alene i Stensbjerg brugte man 15 Læs om Aaret i Tiden o. 1880. Ude i denne øde Mose skal den sidste Ulv i Sinding være nedlagt af et Par Karle fra Aavad, der gravede Lyngtørv.

Naar »Skovlovringerne« fra Silkeborgegnen kom kørende til Marked i Holstebro med lange Rækker af Hjul anbragt paa Træstokke koblet efter hinanden, havde de fra »æ gammel Waa:s«<sup>1)</sup>, som Horsens—Holstebro Vejen endnu hedder, et vidt Udsyn over Landskabet. Vasen danner Skel mellem Stensbjerg og Havrsnap

1) Vase: Indgrøftet Vej.

Marker, og paa det Sted kører man langs ad en Højderyg, hvorfra man mod Syd ser ned over en rundagtig Dalsænkning med Afløb østpaa til Aaen gennem Stensbjerg Bæk. Dalen begrænses foruden af nævnte Højderyg tillige ved en Række Bakker: »Kræhyw« (nu Kroghøje), »Knappensi-hyw«, »Jæggesbjærre«, »Rindknap«, »Støwnhyw« (Stævnehøj) og »Raggesbjærre«. Mellem Knappensihøj og Jæggesbjærg løber mod Nordøst en snæver Slugt under Navnet »æ O-rhønsdaal« (Urhønsedal). Hoveddalens største Del optages iøvrigt af Karlsmose og Stensbjerg Mose. Her fandtes i 1683 ikke en eneste dyrket Ager. Tilvenstre, hvor Raggesbjærg lukker for Dalens Østside, sender de omgivende Bakker en lille Udløber frem som en Kulisse hinsides Stensbjerg Bæk. Den kaldes »æ Waaj-bak« efter det gamle Vadested i Bækken. Ogsaa i Forgrunden tilhøjre er der skudt en Kulisse ind paa »Scenen«. Det er den Bakke, som har givet Gaarden Navn. Den har et stejlt Fald mod Syd til Bækken, mens Faldet mod Nord kun er ringe og snart afløses af en Stigning op mod den gamle Vase, hvor vi er standset for at tage et Overblik over Landskabet. Paa det lyngklædte Stensbjerg ligger der to Gravhøje. I den ene fandt Ejeren i 1840 et Bronzesværd, som blev indsendt til »Commissionen for Oldsagers Opbevaring« i København. Et Par andre Høje laa i sin Tid langs Vejen op til Vasen. Den største Gravhøj ses dog ovre paa Jæggesbjærg i Syd. En anden Høj laa mellem Gaarden og Bækken, hvor der i vore Dage er Have. Ogsaa paa Raggesbjærg, Rindknap, Knappensi og Kroghøj var der Høje — sidstnævnte Sted ikke mindre end tre.

Eggen har altsaa været ret stærkt bebygget i Oldtiden, vel navnlig i Slutningen af Stenalderen og i Bronzealderen. Om Jernalderbebyggelse vides intet. Ganske vist laa der mellem Rindknap og Jæggesbjærg fem Boligtomter, som kaldes »æ Røwerstaawer«. Men deres Alder er ikke fastslaaet. Min Far, Jens Steensberg, lod i 1909—11 tre af dem udgrave. De var alle 8 Alen lange og godt 6 Alen brede med Nedgang fra den ene Ende. Gulvet, der var leragtigt, laa i en Dybde af 4 Fod under den naturlige Overflade. Langs Væggene var Baalrester undtagen udfor Nedgangen. Der laa indtil 1 Tomme tykt Trækul i op mod en Alens Afstand fra Væg-

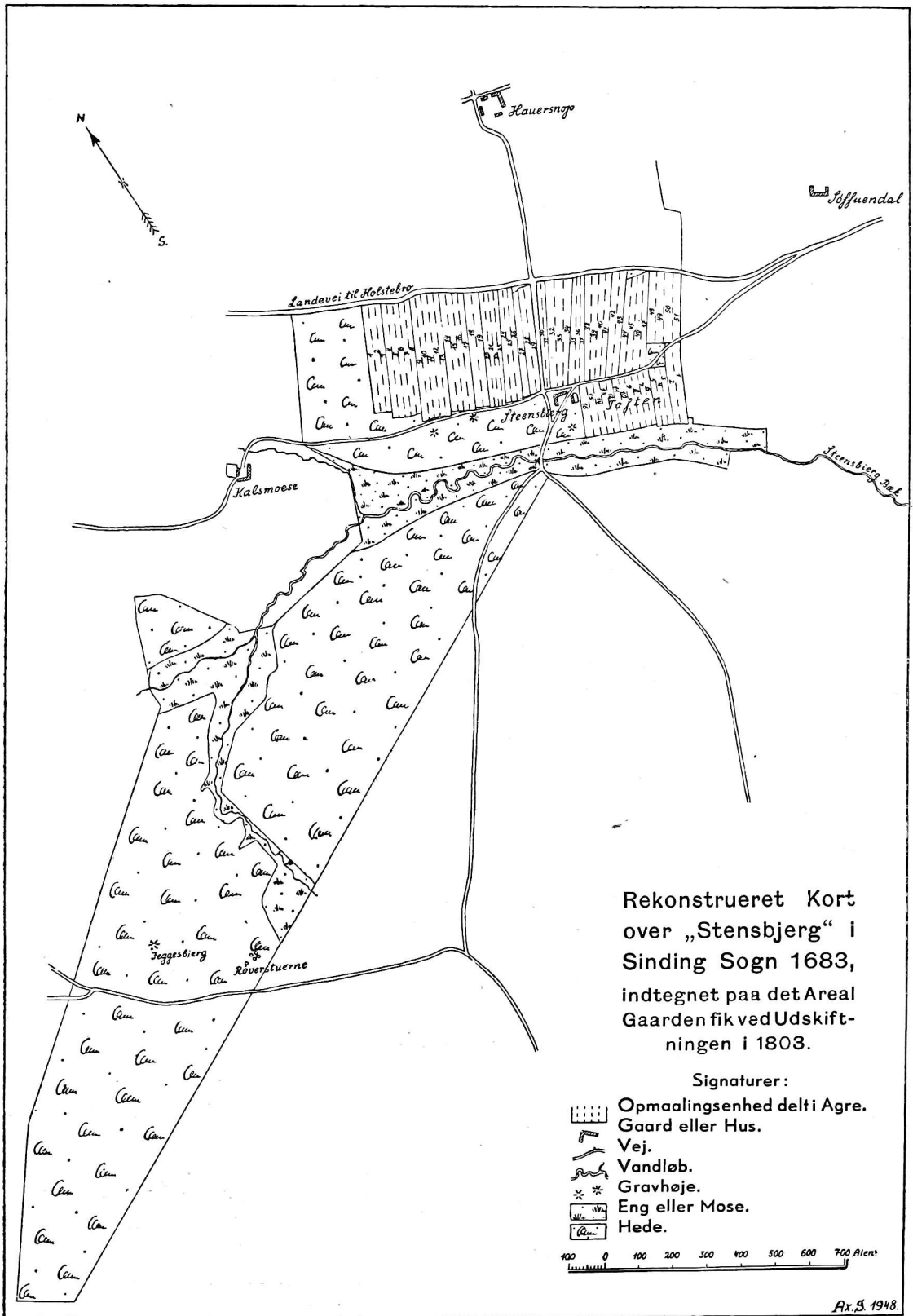

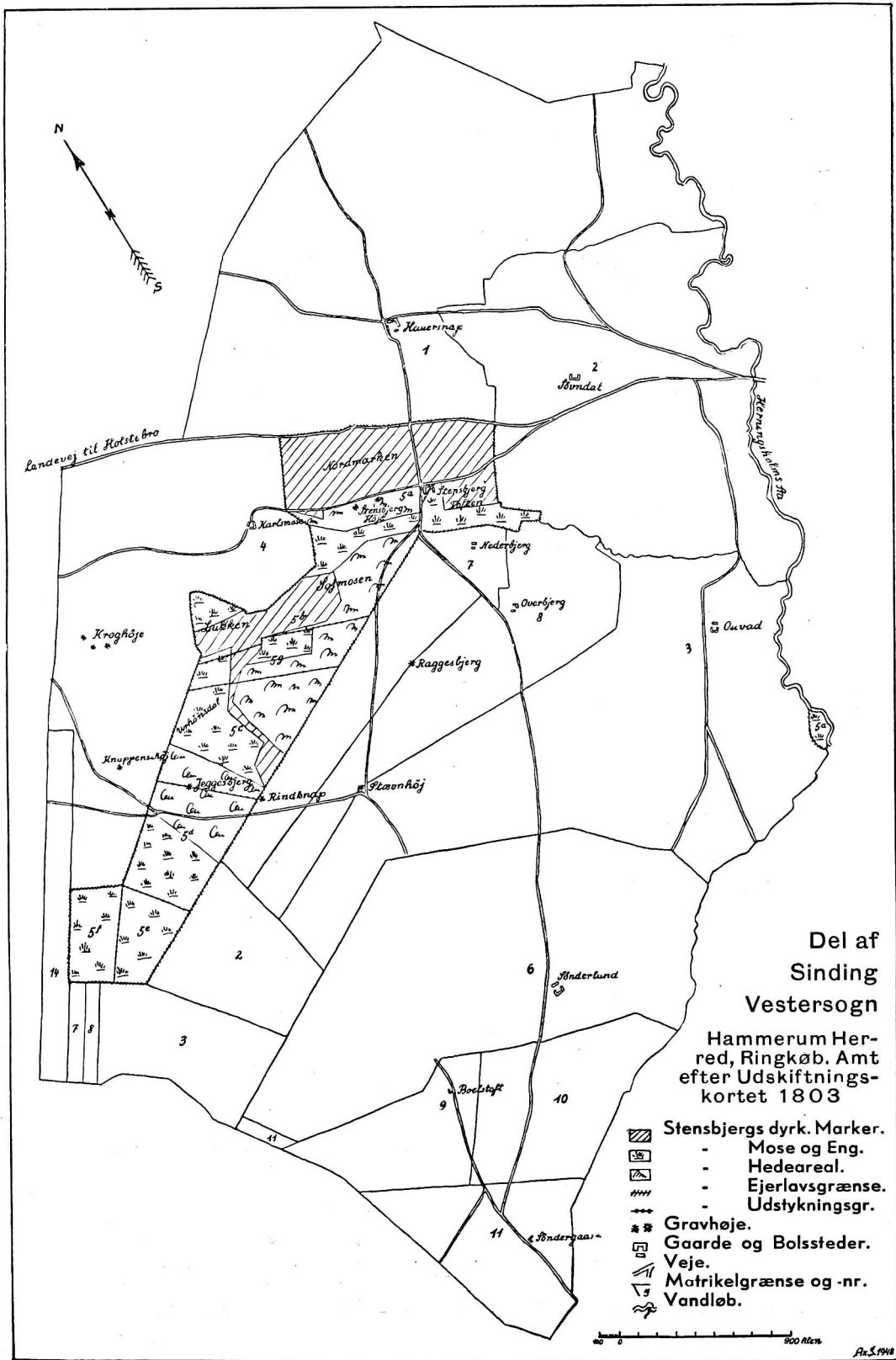

linien — mest Egekul, men ogsaa Rester af El og lidt Hassel. Museumsdirektør Sophus Müller, der i 1909 aflagde et Besøg ved Udgravningen, skriver i sin Beretning, at der fandtes Pletter af sort, kullignende Indhold (nu vilde man gætte paa Stolpehuller, som man paa dette Tidspunkt endnu ikke havde lært at kende). Tomterne kunde efter hans Formening godt hidrøre fra Oldtiden, men der fandtes dengang ikke Lerkarskaar. Saavidt, jeg husker, laa der dog i min Barndom i en Æske et Par smaa Skaar, som var fundet ved Gravningen. Min Far fandt ogsaa ved Pløjning paa Marken tæt ved de gamle Tomter et Brudstykke af en Skubbekværn, som desværre ogsaa nu er bortkommen. Denne Kværntype gik af Brug her i Landet o. 200 e. Kr. I 1864 fik Hullerne en anden Anvendelse. De var da endnu saa dybe, at Chr. Steensberg og Naboen Dynes Karlsmose kunde gemme deres Heste i dem. Men Tyskerne fandt Hestegødning i Møddingen, og saa maatte de to Naboer hver rykke ud med en Hest, idet de hævdede, at de var fælles om et Spand. Dynes Karlsmoses Søn kørte for Øst-rigerne til Skave Kro; her slap han fra dem ved at bestikke en Underofficer og vendte hjem i god Behold med Heste og Vogn. Hestene kom saa i Røverstuerne igen, og Vognen gemte de i en Mærgelgrav, til Krigen var forbi.

Opdyrkningen viser en jævn Fremgang, siden den første Opmaaling fandt Sted i 1683. Dengang havde Stensbjerg kun 23,1 Tdr. Land dyrket Jord med 2,89 Tdr. Hartkorn. Den betegnes som en Halvgaard, Fæstegaard under Sindinggaard. Til Gaarden hører ingen Skov. Der graves heller ikke Klyne i Moserne. Ildebrændselet bestaar af Fladtørv, som skæres i Heden til Fornødenhed. Engbunden lider i vaade Somre Skade af Vandflod. Der kan efter Bonden, Søren Madsens, Opgivelse, aarligt avles 5 Læs Hø og holdes 6 Høveder. Det dyrkede Areal bestod af Toften Øst for Gaarden mod Søvndal Skel og Stensbjerg Marken, der strakte sig mellem Vasen og Vejen til Karlsmose fra Søvndal Skel i Øst i Nærheden af Karlsmose Skel i Vest (Fig. 1). Denne Mark betegnes som skarp og middel Rugjord med gruset og sandet Undergrund. Nærmest Søvndal Skel besaas den et Aar med Byg og to Aar med Rug, hvorefter den hviler i fem Aar. Langs Vejen til



Havrsnap er Sædfølgen den samme. Jorden hviler kun i fire Aar. Ovre mod Karlsrose Skel saas første Aar Boghvede, næste Aar Rug, hvorefter Jorden hviler i syv Aar. Toften Øst for Gaarden har samme Omdrift som Jorden langs Havrsnap Vejen.

I 1803 var Heden blevet udskiftet og Gaardens Areal fastsat til ialt 146 Tdr. Land. Hartkornet var nu 10 Tdr. og 5 Skp. Kortet Fig. 2 viser, hvorledes Opdyrkningen var begyndt Sydvest for Bækken, dels i det Omraade, der kaldes »æ Sojmus« (Sojmosen, af Soj = Græstørv), og dels i »æ Lok'« (Indelukket), men ogsaa i en smal Stribe mod Sydøst, hvor senere Matr. Nr. 5 c (mit Fødehjem) kom til at ligge. Denne Opdyrkning er altsaa sket i 1700 Tallet — længe forud for den store Hedeopdyrkningsperiode. Man vil vistnok kunne finde Paralleller hertil andetsteds. Ogsaa paa Sjælland foregik der en betydelig Nyopdyrkning paa samme Tid — især i Skovegne, hvor der var Jord nok at bringe under Kultur. Det er sikkert en Førgrovelse af Kendsgerningerne, naar man ofte skildrer 1700 Tallet som en Stilstandsperiode i landbrugsmæssig Henseende.

Den næste store Opdyrkning fandt Sted efter 1850. Nu tog man fat med at opløje Agre paa særligt velegnede Steder ogsaa hinsides Jæggesbjærg ude i Merrildmose. I 1869 deltes Gaarden i Parcellerne a—f, hvoraf Stamparcellen kom til at bestaa af Matr. Nr. 5 a—b. Herfra udskiltes i 1880'erne Lodderne Matr. Nr. 5 c, 5 d og 5 e—f. Endelig oprettedes i 1914 af Hovedparcelens »Over Sojmose« Statshusmandsbruget Matr. Nr. 5 g. I vore Dage er Lyngen praktisk talt forsvunden fra Stensbjergs gamle Enemærker. Der gror lidt oppe ved Stensbjerg Høje og rundt om paa Grøftekanterne. Men al den Jord, der ikke ligger hen som permanent Græsgang eller Plantage og Have, er nu under Plov. Alt i alt er der ca. 80 Tdr. Land til Gaarden.

Baggrunden for den sidste store Opdyrkning var Fundet af Mærgel paa Gaardens Jord ovre mellem Sojmosen og Lukken. Her ovre i Mosen plejede man i 1870'erne hvert Efteraar at slaa noget Stargræs og Siv og sætte det i en Stak ovenpaa det Sted, hvor man det følgende Foraar skulde grave Mærgel. Saa kunde man komme i Jorden allerede sidst i Marts uden at generes af

Frosten og faa, en Mærgelgrav kastet, inden Foraarsarbejdet skulde begynde. En almindelig »Kaa-stgraw« (Kastegrav) var gjerne 6—7 Alen i Kvadrat og 3 Favne dyb. I en Favns Dybde var det første Lad, en Afsats med Kantfjæl langs den Side, der vendte mod Graven. Det andet Lad sattes i to Favnes Dybde. Der-til kom et Lad eller Trug oppe paa Kanten. Her stod gjerne en Daglejer ved Navn Mikkell »Mues« (Mose). Han havde Kræfter til at kaste den tunge, klæge Mærgel saa langt væk, at Dyngen ikke tilsidst skred ned i Graven. Han skulde samtidig holde Øje med, at Væggene ikke skød sammen og begravede de to-tre Mænd, der befandt sig nede i Hullet. — En anden Form for »Li-mgraw« var de saakaldte »Kret'graw«, hvor een Mand ved Hjælp af Trillebør og Trillebrædder efterhaanden kunde arbejde sig langt ned i Jorden. Disse Grave, der som Regel var aflange, meget dybe og omfangsrige, var Lars Hansen eller »Las Li-mkaa-ster« Specialist i at lave. Paa sine gamle Dage blev han saa stiv i Lemmerne, at han knapt kunde bevæge et Led i Kroppen.

Gaardens Drift var iøvrigt gammeldags paa den Tid. Der var Grøfter mellem alle Agre. Senere begyndte man at dræne med Kvas (Risdræn), og endnu i min Barndom under forrige Verdenskrig saa jeg Farbror Niels i Stensbjerg lægge saadanne Dræn ned. Nu er Gaarden gennemdrænet med Rør, og de fleste Grøfter er jævnet, saa man overalt kan køre med de moderne Landbrugsmaskiner.

Min femogfirsaarige Farbror, fhv. Købmand N. Chr. Steensberg i Skælskør, hvem jeg kan takke for Hovedparten af de her gengivne Oplysninger, fortæller, at Gaardens Indtægt i 1870'erne mest bestod i Salget af Opdræt. Der solgtes som Regel fire toaars Kreaturer om Aaret, og der holdtes 20—30 Faar. Lammene solgtes; men de var magre og kostede ikke ret meget. Faarene gik løse paa Græsmarken. Da Niels Christian fyldte syv Aar, skulde han være Faarehyrde. Dyrene respekterede ham ikke ret meget, da han endnu var lille af Vækst. Græsmarken, hvor Faarene gik, var en Del af Over- og Neder-Sojmosen, og ind mod et af Stykkerne var der altid en Kornmark, som Faarene følte sig stærkt fristede af. Som Medhjælper havde Niels Christian en stor og dygtig Vog-

terhund, der bar det stolte Navn »Burmand«. Var Niels ikke nogen Holger Danske, saa vendte de fleste af Faarene dog tilbage fra Kornmarken, naar blot han raabte »Burmand«.

Men »Burmand« var et yderst selvstændigt Dyr. Skønt Niels Christian havde en lang Snor paa Hunden, gik det ikke an, at han slog ud med Arme og Ben eller stemte i med Sang. Thi saa bed »Burmand« ham. Bandt han derimod Snoren om Træskoene lagde Hunden sig ved Siden af dem, og saa kunde Drengen skabe sig, som han vilde, uden at den tog sig af det. Det skete, at »Burmand« tog sig Fripas. Det var særlig om Formiddagen. Saa maatte en af Gaardens Folk op for at hjælpe Hyrdedrengen, indtil Faarene skulde hjem til Middag. »Burmand« kom sjælden hjem til Gaarden efter slige Udflugter, hvad enten han nu skammede sig over stjaalen Elskovslykke, eller han havde været borte til almindeligt Vennebesøg og ikke ønskede større Postyr af den Grund. Han vendte tilbage til Græsmarken og laa der, til Niels Christian kom med Faarene ved »Drøw'tidaws« — Tiden efter Middagssøvnen.

Kørerne tøjredes med et Reb, der laa i en Løkke omkring Hornene og herfra var slaaet i et Stik omkring venstre Øre. Else Marie, der er født i 1868, fortæller, at de plejede at komme ud paa Rødgræsmarken (»æ Nyl'leger«) Pinseeftermiddag. Den, der sidst fik sine Køer ud Pinsemorgen fik Øgenavnet »Pinsku'lyw«. Den, der fik dem sidst ud efter Middag blev kaldt »Drøw'tidaws-praggi«, og den, der fik dem sidst ind om Aftenen hed Awt'en-saggi« (saggi = være sent paa det). Bondens Gerning var ikke uden en vis Dramatik. Hun husker, at man i Høsten brugte at udklæde en »Høstmand«, d. v. s. man fandt nogle gamle Klæder, som blev stoppet ud med Hø og Halm. En Silkehat anbragtes paa Væsenets Hoved, mens man i Lommerne anbragte Sedler med ikke altid anstændige Hilsner. I Sommernatten listede man saa hen til den af Naboerne, som var bagefter med Ophøstningen og stillede Høstmanden ved Gangdøren. Naar Pigen som den første om Morgenen aabnede Døren, faldt Høstmanden i Favnen paa hende. I hans Lommer fandt hun maaske en Meddelelse om, at her var en Hjælper, som hurtigt skulde faa Kornet høstet fær-

digt, at Høstmanden vilde kysse hende eller noget endnu mere nærgaaende. — Man kunde ogsaa ved Nattetide liste hen til den sendrægtige Nabo og høste ham »en Yw« (et Øje) i Kornmarken, saa de kunde se at ophøste. Øjet bestod i en høstet Rundkreds omkring et Tot af det staaende Korn. Man sagde, at den Pige, der bandt det sidste Neg, vilde blive gift med en Enkemand. Bag denne Talemaade skjuler sig et Levn af et vidt udbredt Frugtbarhedsritual.

Gamle Niels Steensberg avlede Hør ovre i Lukken. Her var i Niels Christians Barndom en Plet af Størrelse som et Par Stuegulve, der kaldtes »æ Hörplæt«. Kræ' Steensberg sagde, at de gødede den med Høsemøg; men han havde aldrig selv dyrket Hør, og Niels Christian husker ikke, at der fandtes Hørbrydningsredskaber i Gaarden.

Høet kunde man i vaade Aaringer have stort Besvær med at faa bjærget. Den Eng, der strækker sig langs Stensbjerg Bæk, var ovenfor Vadestedet et sandt Morads. Fra Stenkisten under Vejen gik en Stribe blankt Vand et Stykke op langs Bækken. Her stangede man Aal i Niels Christians Barndom. Men da han var 16 Aar, var Moradset i Marts Maaned islagt, og han tog fat paa at hugge en Rende i Isen, hvorigennem han kunde skovle Pladder op, saa der blev en Afløbsgrøft for Vandet. Det varede dog mange Aar, før der blev saa fast Bund, at man kunde færdes til Fods derude. Ogsaa mellem Gaardens Jorder og Overbjærgs Mark var Engen saa »sid«, at man maatte bære Afgrøden i Land paa Stænger. En Dag i 1840'erne gik gamle Niels Larsen og hans Søn Peder (senere kaldet »Pæ Søvndal«) og bar Hø op af Engen. De skulde over et Gangbræt. Men en Gang faldt den gamle i Vandet. Peder kom da til at skoggergrine saa respektløst, at den gamle blev vred og vilde slaa sin voksne Søn. Han kunde efter Sigende blive lige saa hidsig som Sønnen Chresten, der fik Gaarden. Men Peder holdt ham og sagde: »I maa sandelig et' slaa mæ, Faaerlil«. Man tiltalte dengang altid sine Forældre med Flertalsformen I.

Efter dette Udsyn over Egnen og Avlingen, vil vi forlade den gamle Vase. Vi vil gæste Gaarden og se os om i Kaalgaard, Bi-have og Gaardsplads saa vel som inden Døre i Stald og Lade, i Bryggers, Stue og Sovekammer, og vi vil prøve paa at skildre Grundplanen og Bygningskonstruktionen i den Stuelænge, der før Nedrivningen i 1910 utvivlsomt stod som en af de ældste paa Herningegnen.

Om den gamle Stuelænges Alder i Stensbjerg tier de skriftlige Kilder. Men Peder Søvnald fortalte, at da hans Far, Niels Larsen, o. 1807 tænkte paa at stifte Familie kom der en Dag en Mand kørende fra Nøvling med sin Datter, som han vilde have gift til Gaarden. Den unge Pige kunde imidlertid ikke tænke sig at flytte hertil, medmindre der blev bygget en ny »Sals«, som Stuehuset kaldes her paa Egnen. Hendes Far tilbød ogsaa at forære dem en saadan. Niels Larsen svarede imidlertid, at naar hun ikke vilde flytte til Stensbjerg for hans Skyld, men for at bo i en ny Stuelænge, saa blev der ikke noget af den Snak. — Man slutter heraf, at Bygningen allerede ved Begyndelsen af 1800 Tallet har været meget gammel.

Desværre eksisterer der hverken Fotografier eller Tegninger af Gaarden fra den Tid, skønt Bygningshistorikeren og Tegneren Professor Mejborg har besøgt Nabosognene Ørre og Sunds. Han naaede vistnok ikke til Sinding og har vel næppe heller hørt Tale om Stensbjergs gamle Stuelænge. Trods alt er vi dog ikke helt daarligt stillet, naar vi skal forsøge at rekonstruere dens Indretning.

Der er for det første et Skifte efter afdøde Fæstebonde Christian Pedersen i Stensbjerg 1763. Der forefandtes da i Salshuset i *Stuen*: 1 Bord, 2 gl. Bænke, 1 gl. Bord med Skuf under, 1 Hængeskab, 1 Eege Kiste med Laas og Nøgel, 1 gl. Eege Kandbank, 1 Fyr-fiel og 1 liden Hylde, 1 Par Uld-Karer (Karter), 1 Spind-Rok, 2 gl. Saxe, 2 Steen-Tallerkener (Steen ∴ Fajance), 2 Stude-Glasse (Studsglas ∴ et lille Glas paa lav Fod til Snapse o. l.), 1 gl. Pottelie (Bouteille), 1 Grynmaade (Løb-Maal til Gryn) samt Lerkar for en Mark og 1 gl. Skrin, 1 gl. Standtønde og 1 Trefod, 1 Flødebøtte, 1 Benk og et Par gl. Støfle. — I *Kiøkkenet*: 1 Kar og 1 Kar-

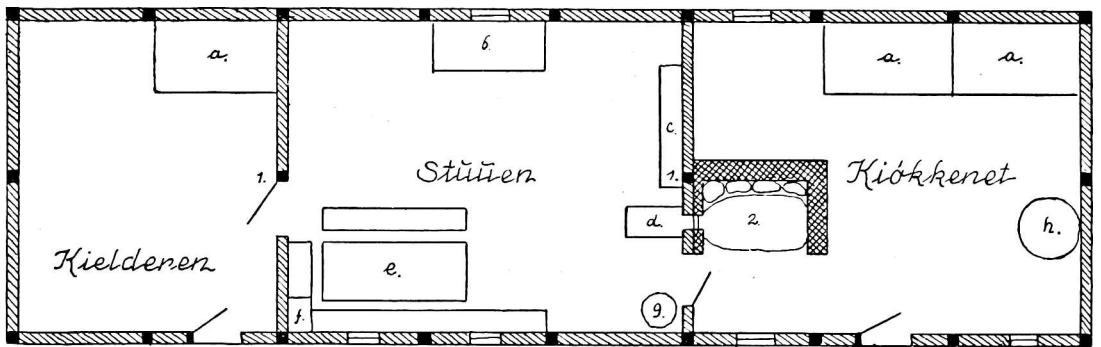

Gaardsplads

Fig. 3. Salshus i Stensbjerg 1763. a. Sengestæde. b. Kiste. c. Kandebænk. d. Bilæggerovn. e. Bord. f. Hængeskab. g. Standtønde. h. Kar. 1. Sule. 2. Ildstedssten.

stoel, 2 Bøtter, 1 Ildklem, 2 Truge og 2 Sengestæder. — I *Kælderen* ♂: Opbevaringsrummet: Senge Klæder paa en Seng samt 1 gl. Dynevaar. — Dertil fandtes i Gaarden *levendes Qvæg*: 1 sort Hoppe 6te Aar, 1 sort Hoppe 5 Aar, 1 sortbroget Koe tidlig bærende, 1 sorthielmet med 2<sup>den</sup> Kalv, 1 Rafnsort dito, 1 gl. sorthielmet dito, 1 jerngraae Qvie med 1<sup>ste</sup> Kalv, 2 broget Ungnøder (Stude), 9 Faar med 8 Lam samt 3 Veddere. — Af *Redskaber* var der 1 gl. Høelee, 1 Spade, 1 liden Jerngreb, 1 Par Hartøe (til Haring af Leen), 1 gl. Øxe og 1 Hammer, 1 Lægt-Nafr (Navbor), 1 gl. Vogn med gl. Leyrer (Sidefjælle) og Høe-Karm, 1 dito med Møgfjeller, 1 Hakels-Kiste og Kniv, 3 Rifver og 1 Pleyl, Heste-Tøe, 1 Plov samt 1 gl. Harre. — *Brøstfældigheden* blev ansat saaledes: Høladen, som er 16 Fag, ganske brøstfældig og faldefærdig á Fag 3 Rd. er 48 Rd. Sals Huuset, som er 6 Fag og 2 Kuer (♂: Fag Rum uden Vinduer; jfr. Udskud), kræver 22 Traver Tag.

Fig. 3 viser en Rekonstruktion af Stuehusplanen paa Grundlag af dette Skifte sammenholdt med N. C. Steensbergs mundtlige Oplysninger<sup>1)</sup>. Stuehuset var opført i Aaskonstruktion («O's Hus») med en Række svære Fyrretræs-»Suller« midt ad Længden til at bære Aasen, der laa under Tagrygningen. Paa denne Aas hvilede

1) Tegneren Hakon Spliid har vederlagsfrit paataget sig at illustrere Artiklen med Figurerne 3, 6, 8 og 10—13 efter mine Forlæg. For denne værdifulde Hjælp bringer jeg Hr. Spliid min bedste Tak.

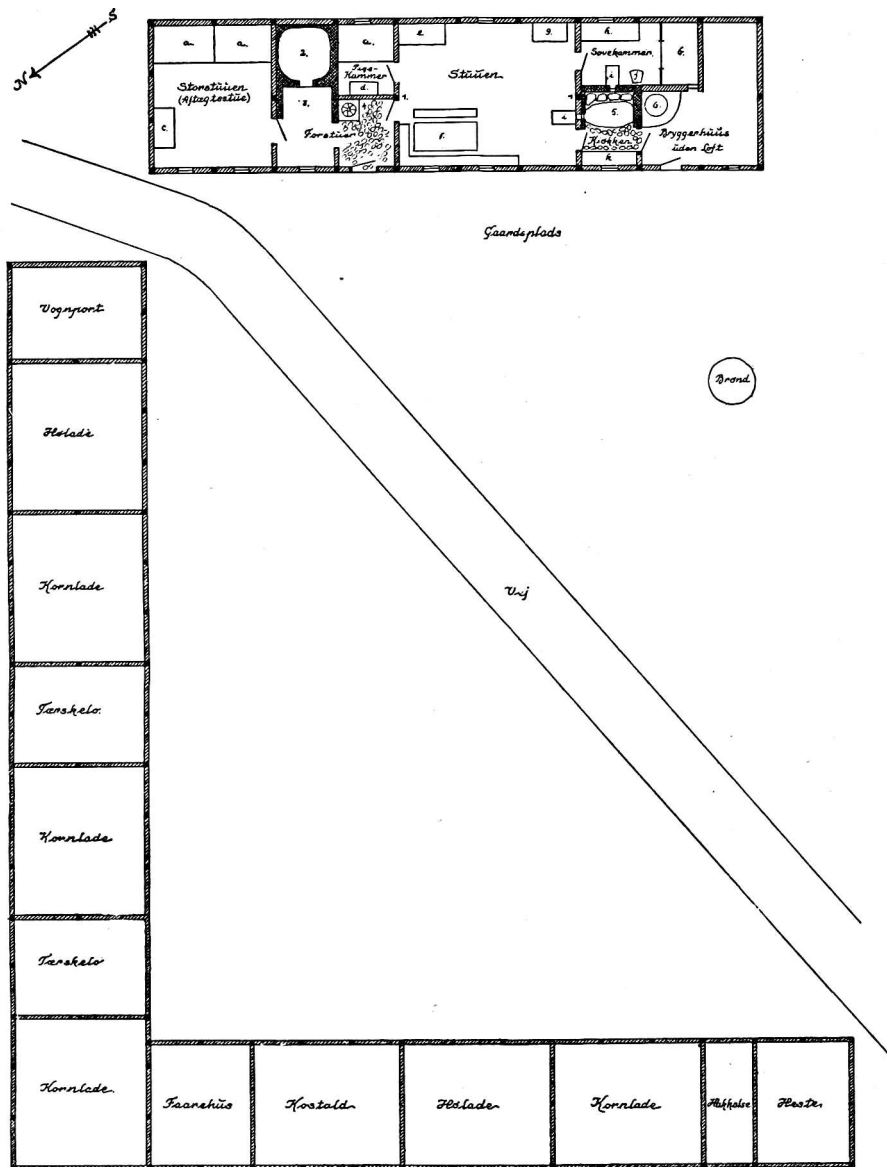

Fig. 4. Stensbjerg i 1812. a. Sengested. b. Alkove. c. Kiste. d. Chatol. e. Klædeskab. f. Bord. g. Dragkiste. h. Slagbænk. i. Bilæggerovn. j. Stol. k. Køkkenbord. 1. Sule. 2. Bagerovn. 3. Bagerovnskorsten. 4. Maltkværn. 5. Ildstedssten. 6. Grubekedel.

det meste af Spærenes og Tagets Vægt. Sulerne stod i Skillerum-  
mene mellem den senere Forstue, Stuen og Køkkenet. Det er der-  
for sandsynligt, at den tre Fag store Stue var den samme i 1763  
som 1870. Køkkenet maa i 1763 have været temmelig stort, da  
det foruden Skorstensindretning og Karstol ogsaa rummede to  
Sengesteder. Teoretisk kunde disse Genstande rummes i to Fag.  
Men da det gamle sulebyggede Stuehus i Mands Minde omfattede

6 Fag til Bryggers, Køkken og Stue samt to Fag Forstue og Kammer, er det nærliggende at tænke, at Køkken og Bryggers har været samlet i et tre Fags Rum, der i daglig Tale kaldtes »æ Frams« (Fremhuset). Else Marie fortæller, at Døren mellem Stuen og Køkkenet hed »æ Fram-da'r«, og at Udtrykket »Frams« gjaldt baade Køkken og Bryggers. Døren mellem disse to senere adskilte Rum hed blot »æ Meld-da'r« (Mellemdøren). Udtrykket »8 Kuer« i Skiftet fra 1763 kendes ikke fra H. F. Feilbergs Ordbog over det jyske Almuemaal. Det synes at dreje sig om de to Fag, der senere indrettedes til Forstue med Bagerovn og Kammer. »Kuerne« svarer aabenbart til det Rum, der ved Indbofortegnelsen benævnes »Kælderen«. Rummet har næppe været nedgravet i Jorden. Thi det brugtes som Sengekammer. Men det har maaske været uden Vinduer og som saadan anvendt til Opbevaring af Øl, Mælk etc. Det er da en Skriveform for »Kove«, der dels kan betegne Udskud, men dels netop bruges om Rum uden Vinduer (Kalk-kover, Dyssekamre).

Skorstenen omtales ikke, saa lidt som Bagerovnen. Man var imidlertid allerede i Begyndelsen af 1600 Tallet begyndt at bruge Skorsten paa Egnen (f. Eks. i Gaarden Skree en Skorstenshammer fra 1616), og den Skorsten, der gjorde Tjeneste i Slutningen af 1800 Tallet, kan meget vel stamme fra Stuehusets Opførelse. Om Bagerovnen stod i »Kælderen«, eller den var fritliggende uden for Gaarden, kan ikke afgøres. Det sidste er vel sandsynligst.

Skiftet omtaler en Hølade paa 16 Fag — formodentlig den samme, som endnu stod i 1812, skønt den da kun var paa 14 Fag. Derimod nævnes der ikke noget Fæhus i Nordsiden af Gaarden. Det skyldes sikkert, at denne Længe har været i god Stand.

Fra 1812 har vi en Brandtaksation, hvori Bygningerne beskrives saaledes: a) *Stuehuset* østen i Gaarden 10 Fag,  $7\frac{1}{4}$  Alen dyb. Ege-Under og Fyrre-Overtømmer, Lervægge, Straa- og Lyngtag, Fyrreloft over 8<sup>te</sup> Fag, fornøden Vinduer og Døre, 2<sup>de</sup> Skorstene af raa med brændte Sten i Piberne, en Bagerovn. Indrettet til 2<sup>de</sup> Stuer, 2<sup>de</sup> Kamre, 2 Forgange, samt Køkken og Bryggerhus . . . . b) *Det vester Hus*, 14 Fag,  $6\frac{1}{2}$  Alen dyb. Ege-Under og



Fyrre-Overtømmer, Lervægge, Straa- og Lyngtag. Indrettet med fornøden Døre til Hestestald, Hakkelskhus, Kornlade, Hølade samt Fæ- og Faarehus . . . . c) *Det nordre Hus*, 18 Fag, 7 Alen dyb. Ege-Under og Fyrre-Overtømmer, Lervægge, Straa- og Lyngtag. Indrettet med fornøden Døre til Tærskelo, Korn- og Hølade samt Vognport.

Aarsagen til Omtakseringen var aabenbart den, at den unge Niels Larsen, som i 1809 var blevet gift, havde bygget en to Fags Aftægtsstue til Nordenden af den gamle »Sals« (Fig. 4). Tilbygningen opførtes med almindelig Spærtag uden Rygaas og Suler. Væggene var af Bindingsværk — saavidt man nu husker dog af Fyrretræ. Paa dette Punkt er Brandtaksationen for summarisk. Hvilke to Fag, der savnedes Loft over, oplyser Taksationen ikke; men det har vel været en Del af Bryggerset? I Forstuen er der nu indrettet Skorsten med Bagerovn og et Kammer ved Siden af Ovnene, ligesom Bryggers, Køkken og Sovekammer er skilt ud fra hinanden. Den Pige, der blev Kone i Gaarden, har ikke faaet en ny Stuelænge. Men den gamle blev moderniseret i Overensstemmelse med Tidens Krav.

Det er ikke klart, hvad der menes med Udtrykket »to For-gange«. Det maa vistnok forstås saaledes, at Storstuen fra først af har været indrettet til Aftægtslejlighed for den gamle Lars Christensen, der døde 1830, og hans Kone, Else, der døde 1827. Man har da delt de to Fag Forstue i to Rum, saaledes at Aftægtsfolkene havde den nordligste som et Slags Køkken, hvor de kunde lave Mad i Bagerovns Skorstenen. Det kunde tyde paa, at den nordre Skorsten først er opført ved den Tid i Tilslutning til en Bagerovn.

Indretningen af Vesterhuset er noget problematisk. Rummene er vel snarest opregnet fra Syd med Hestestald ved den frie Gavl. Om Nordlængen ved vi, at den var opført af Egebindingsværk med Risfletning og lerklinede Tavler. Taget blev baaret af en Aaskonstruktion med Suler af rødt Fyrretræ. Tømmeret var ved Længens Nedbrydning sidst i 1800 Tallet lige saa frisk, som da den blev opført for — efter Sigende — 250 Aar siden. Fagene har næppe været mere end ca. 2½ Alen, da Længen med sine 18 Fag



ellers vilde løbe helt ud paa Vejen vest for Stalden. Der var rimeligvis Vognport, hvor der senere blev Faarehus nærmest Stuelængen. Derefter fulgte som i senere Tid en Hølade. De følgende mange Fag kan ikke have været indrettet til kun een Lade og en Tærskelo. Der kan blive tre Kornlader à 3 Fag med to Tærskeloer imellem à 2 Fag.

Nogle Aar senere, men endnu mens Niels Larsen havde Gaarden, blev den takseret igen. Det skyldes, at den gamle Vesterlænge blev erstattet med et solidt Egetræs-Bindingsværkshus paa 11 tre-Alen Fag og 9 Alen dybt. Den nyopførte Længe havde staaet som Stuehus i »Bækgaard« i Nøvling Sogn, men var langt fra udtjent. Den blev først nedrevet efter den første Verdenskrig. Ved Stuehusets Sydende var der tillige opført et Fag til Svinesti som en Slags Udskudsbygning eller Halvtag. Da Niels Larsens Søn, Chresten, blev gift i 1853, opførtes der et lille Aftægtshus ved Siden af Vognporten i Sydsiden af Gaardspladsen (Fig. 4). Men dette Hus forfaldt allerede kort efter 1863, da den længstlevende af Aftægtsfolkene var død. I Niels Christians Barndom o. 1870 laa det hen som en Hustomt. Det kan næppe have været nogen solid Bygning.

\* \* \*

Vi vil nu aflægge et Besøg i Gaarden ved den Tid, da Niels Christian var Barn og ungt Menneske o. 1875—80 (Fig. 5). Den gamle Stuelænge laa der endnu, skønt den rimeligvis var bygget i 1600 Tallet; og bestandig undergik den Forvandling. Nu var der bygget et Korshus ud i Gaarden foran Køkken og Stue. Men alle Gavlene — ogsaa Korshusets — var afvalmede (d. v. s. skraa) helt ned til Lofthøjden. Sydgavlens Tagflade fortsatte endda et Stykke længere ned, idet Svinehuset var bygget som et Udskudsrum for Gavlen (Fig. 6). Taget bestod af skiftende Lag Lyng og Straa. Man sporer her som saa ofte det geografiske Islæt i Bygningskulturen. Det blev bundet med Halmsimer, og Mønningen bestod af Græstørv. Hvor der var Hanebaand (over Storstuen og Korshuset), sad de saa lavt, at man kunde rende Hovedet imod dem. Skorstenspiberne var ikke ret høje. De afsluttedes med en

Krans foroven og blev ikke kalket. Det eneste Lys i Loftsrummet kom ind gennem en Luge over Forstuedøren. I Høstens Tid førkede man desuden Kornnegene ind paa Stuehusloftet samme Vej.

Væggene bestod, som før nævnt, mest af Egebindingsværk, der ikke blev malet eller tjæret, men blot kalket over. Stolperne stod i hvert Fald i Vesterhuset paa Sten og maalte  $65\frac{1}{4}$  Tomme (170,6 cm) til Bjælkens Underkant. Bjælkehovederne var stukket igennem Huller i Stolperne og fornaglet med Trænagler udenpaa. Foroven var der en Rem til at samle Stolperne, og midtpaa var der Løsholter mellem dem. Tavlene havde oprindelig været lerklinede; men nu var en Del af dem udmuret, dels med raa og dels med brændte Sten. Der var ingen Skraastivere i Bindingsværket. Men mellem Bjælke og Stolpe var indføjet et kort Skraabaand, »æ Swarbo'nd«, som var synligt inde i Huset. Der sad vistnok to saadanne i Stuen over Bordet og een i Bryggersets Vestside. Tilsvarende maa vel have siddet i Østsiden. Langs Ydersiden af Stuehusets Østvæg var der stablet Fladtørv (»Træk«) for at beskytte Lerklining, som her var meget slidt. Der var ellers ikke sat »Træk« omkring Husene i Stensbjerg.

Kom man ind ad »æ Stuededa'r« (Hoveddøren), havde man frem for sig tilvenstre den aabne Bagerovns skorsten, og i Krogen ved dens søndre Vange stod Maltkværnen paa sine fire Ben. I Krogen ved Vinduesvæggen hang det nye Seletøj og Kørepisken. Lige foran Indgangsdøren var der lagt »Pek'sti'en« (Brolægning), medens der var Lergulv foran Skorstenen. Denne Forskel i Gulvbelægning tyder paa, at Forstuen, som før nævnt, engang har været delt i to. I Forstuen sad et blyindfattet Vindue, der bestod af to Fløje af Træ, hver 63 cm høje og 46 cm brede og med 3×3 Rækker grønlig, ugenomsigtige Glasruder i. Et Par Jernstænger paa tværs afstivede den svage Blyindfatning. Den ene Fløj af dette Vindue findes endnu i Gaarden (Fig. 7). Gik man nu ind tilvenstre, stod man paa Storstuens støvede Lergulv. Ved Gavlvæggen stod en brunmalet Fyrrekiste, og Rummets Bagvæg mod Øst optoges af to Senge, der kunde bruges til Skræderpiger og andre sjældne Natlogerende. Oprindelig var de vel beregnet til Aftægtsfolkene. Bundlaget i Sengene bestod af

Lyngknipper sat paa Roden. Derover var bredt Rughalm. Mus og andre Husdyr som Ildere, Snoge og i et enkelt Tilfælde Hugorme kunde have deres Bo i Sengen, uden at de gjorde Folkene Fortræd.

Gaar man tilbage gennem Forstuen (»æ Faastow«), kommer man ind i »æ Stow«, ogsaa her er der Lergulv. Tilhøjre langs Ydervæggen staar et Langbord, der næppe fylder halvandet Fag, med en noget længere fast Bænk bagved og en kort Bænk foran til Kvindfolkene. Mandens Plads er for »æ Aaweburæ·nd« (Overbordenden) ved Døren. Ret frem for Indgangsdøren staar Jern-Bilæggeren, hvori der fyres ude fra Køkkenet. I Østvæggen er der et Vindue for det midterste Fag, medens der tilvenstre staar et Klædeskab og tilhøjre en rødaaret Dragkiste, som Konen i Gaarden, Christiane, fik til sit Bryllup o. 1853 (Fig. 8). Klædeskabet er en nymodens Ting, der viser, at man til en vis Grad følger med Udviklingen. I Niels Larsens Tid, da man gik i Knæbukser og lange Hoser, brugte man at lægge sit Tøj i Standkister. Derfor hed det »at trække i Kisteklæderne«, naar man skulde i Stadstøjet. Skikken at skaffe sig Dragkister er henvend et halvt Hundrede Aar ældre. Det var gerne Kvinde- og Børnetøj, man gemte her. Og var der knapt med Plads, kunde en af de mindre Børn sove i den nederste Skuffe om Natten. Det har bl. a. Niels Christian gjort, naar der var Fremmede. Paa Dragkisten staar en Kobberkaffekande og en do. Temaskine. — Ved Siden af Bilæggeren staar en Stol, og under den fjærnere Bjælke sidder vendt mod Køkkendøren og Bilæggeren, en lang Hylde, hvor Mælkefadene har deres Plads om Vinteren. Det siges, at Chr. Steensberg var slem til at stikke sin Pegefinger op i Fløden og slikke den, hvilket naturligvis var fristende. Om Sommeren stod Mælken i Spisekammeret i Korhuset. Paa Enden af Mælkehylden lige over Langbænken laa Messing-Rivejærnet, og her stod det Messingfyrfad, som altid sattes paa Bordet med Tørvegløder i til Piberne, naar der kom Fremmede. Over Mandens Plads for den anden Bordende hænger et Billede af Christen Steensbergs ældste Bror, Lars Nielsen Steensberg (f. 1810), som blev Værtshusholder i København og døde her. Det er tegnet og farvelagt, da Lars var i

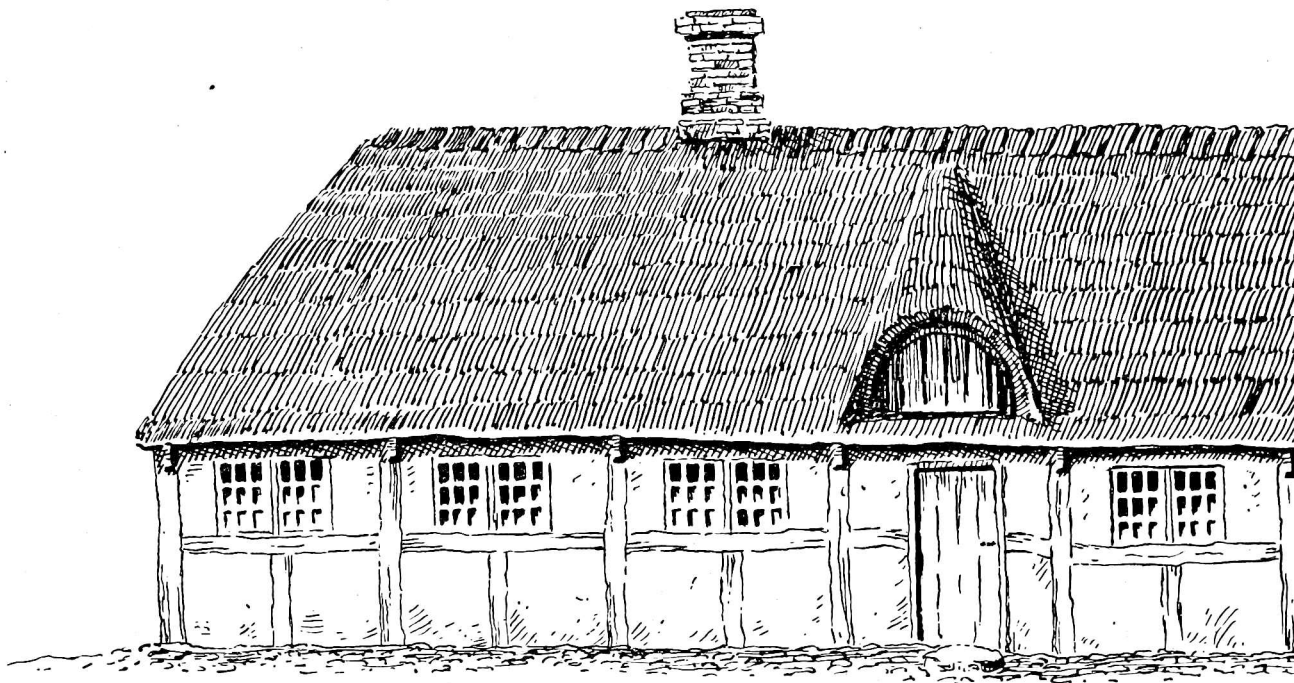

»Kongens Tjeneste« (Fig. 9). Disse Soldatertegninger med patriotiske Indskrifter var meget yndede i første Halvdel af 1800 Tallet. Senere afløstes de af Fotografier. — Mellem Indgangsdøren og Døren til det lille Kammer bag Forstuen hænger en simpel Klokke med kun eet Lod. Det lille Kammer var oprindeligt beregnet for Pigen, men senere blev det Mandens Sovekammer. Foran Vinduet staar en Himmelseng med noget mørktmønstret Bomuldstøj for, og paa den modsatte Væg et rødaaret Fyrretræs Chatol, som Chresten fik lavet engang sidst i Fyrreerne (Fig. 10).

Gaar man tværs gennem Stuen, kommer man ind i det egentlige

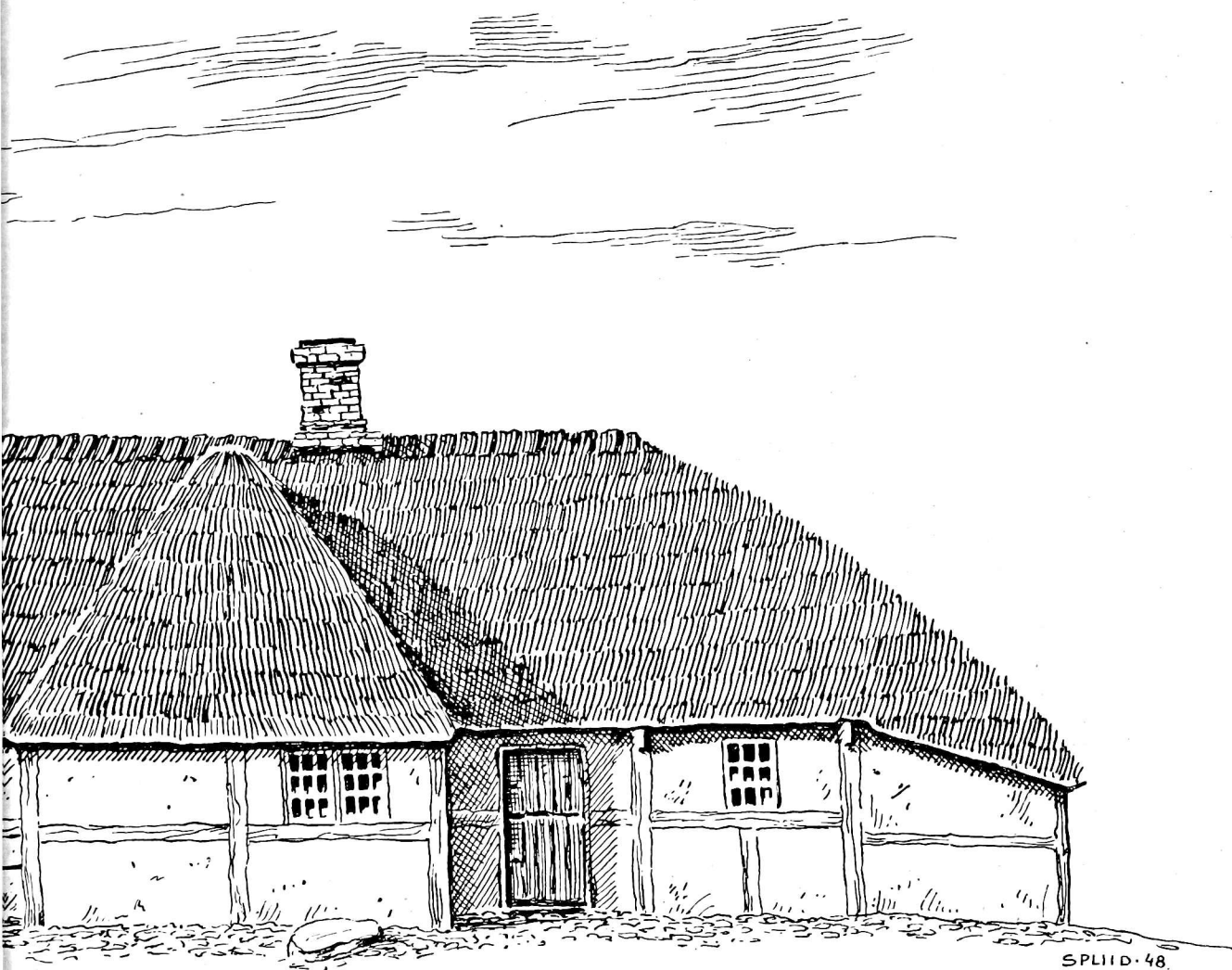

Sovekammer bag Køkkenskorstenen. Paa denne Egn ligger Køkken og Sovekammer altid jævnsides i Husets Bredderetning. Under Vinduet staar en Slagbænk og overfor denne en Jernbilægger med en simpel Træstol ved Siden. I Niels Christians Barndom fandtes der ikke nogen Armstol i Gaarden. Der er Lergulv, og Rummets Endevæg optages af en Alkove med Træværk ved Siderne og Omhæng midtfor. Herfra fører en lille Laage halvanden Alen over Gulvet ud til Bryggerset. Naar nogen er syge og sengeiggende, kan Kammermøblet sendes den Vej uden at genere eventuelle Gæster i Stuen — et lille Raffinement, som man ikke skulde vente at finde i denne gamle Stuelænge.

Vi gaar tilbage gennem Stuen og titter ind i det lille Spisekammer i Korshuset. Paa Vestvæggen er der en Ræk med Hylder til Mad. Her anbringes Mælkefadene om Sommeren. En lille Glug med en enkelt Rude giver Lys fra Krogen ved Stuen. Overfor Vinduet ligger Øltønden paa et Par Planker, saa højt, at der netop kan holdes en Kande under Taphanen. Fra Stuen kan man ogsaa komme ud i Køkkenet. Her er Gulvet brolagt. Foran Vinduet staar et fast Bord, der fylder hele Faget. Under Bordet ligger den lille Øreskaal af Tin, som man brugte til »Waskkous« (Fig. 11). Over Skorstensaabningen i den anden Ende af Køkkenet sidder »æ Pand-træ«, en svær Bjælke, der bærer Skorstenens For-side. Ildstedet, der fylder hele Skorstenens Bund, bestaar af en meget stor flad Sten, »æ Aa-nstien«, med et Hulrum inde under. Langs den bageste Kant af Arnestenen er der fyldt ud med mindre Kampsten og Lerklining. Men undertiden smuldrede Leret væk, saa Emmerne falder ned og bringer »Burmands« Pels i Fare, naar han ligger paa sin Yndlingsplads under Ildstedet.

Asken fra Ildstedet blev fejet sammen i en Dynge i Hjørnet til venstre bag Aabningen til Stuens Bilægger. En Gang om Dagen blev den baaret ud paa Askemøddingen ved Svinehuset. Om Vinteren stod »waa Mu'es slem Gryr« (Lødgryden, hvis Indhold af Urin brugtes ved Farvning) paa Ildstedet pakket varmt ind med Aske, for at Indholdet kunde holdes lunkent. Om Sommeren blev den pakket ned ved Kaalgaardsdiget i Hø o. lign. Her stod den otte-fjorten Dage med Indigo blandet i, før der skulde farves. Om Sommeren, naar der ikke var Ild i Bilæggeren, gemtes Ilden Natten over under nogle Hedetørv i Askedyngen i Skorstenskrogen. Men om Vinteren gemtes den i Bilæggeren. Maden lavede man paa Trefod, idet man stillede Fladtørv op omkring Foden og Gryden, saa der blev passende Træk. Efterhaanden som Tørvene brændte ned, stillede man nye op. Der var ogsaa en Jernstang muret ind paatværs i Skorstenen. Paa den hang der en Kedelkrog, der anvendtes, naar man skulde koge Vand i den gamle Kobberkedel, som Kristiane havde faaet med hjemme fra Visgaard, da hun blev gift.

Fortsætter man ud i Bryggerset, hvor Gulvet ogsaa er brolagt,



har man Gruen med Vaskekedlen tilvenstre for Døren. Der fyres ind ad et Hul forneden. Foran Døren er der en Lem op til Loftsrummet; her skubber man Stigen op, naar den ikke benyttes. I Krogen ved Yderdøren staar en »Röwlingli·m« (Kost) og en Skovl. I Modsætning til Forstuedøren er Bryggersdøren en Halvdør, hvis øverste Fløj ofte staar aaben, idet Bryggersvinduet kun bestaar af to Ruder over hinanden. Alle Døre i Huset lukkes med Klinkfald. Henne i Sydenden af Bryggerset er der en aflang Lem ind til Svinetruget. Det var Pigernes Bestilling at passe Svinene. Den Gris, der skulde være Griseso til Foraaret, gik altid i Svinestien her ved Bryggerset Vinteren over. Naar den skulde fare om Foraaret, flyttedes den over i det fritliggende Svinehus. Naar Svinene blev taget fra, kom to af dem ind i Stien ved Bryggerset, hvor de nød godt af Affaldet fra Køkkenet; den ene af dem solgtes om Efteraaret, medens den anden skulde være Griseso til næste Aar. Den gamle Griseso blev om Sommeren sat paa Græs med Klaptræer paa ude paa »æ Grön« mellem Gaardspladsen og Kaalgaardsdiget. Om Efteraaret blev den slagtet. I de fleste af Egnens Gaarde var der Svinesti ved Bryggerset; i Foldager var der endda to. Karlene maatte ikke sinkes i Arbejdet med at muge her. Da Niels Christian tjente som Hyrde i denne Gaard, maatte Pigen An Pungvig gaa ind i Svinestierne med bare Ben og stritte Møget ud. I Stensbjerg var der Øst for Bryggerset lavet et smalt Hønsehus, hvis »Raa·nd« (Hjald) var anbragt ude i Udskuddet for Enden af Svinestien. Der var ingen Vinduer i Hønsehuset, men et Indgangshul i Gavlen og en Dør til Bryggerset.

Foran Stuehuset laa »æ Bank·sti'en«, en pænt glat Sten paa næsten halvanden Alen i Tværmaal. Den havde Fald ud mod Gaardspladsen, og her stod Kvindfolkene med en Banketærskel og bankede de strikkede Klæder, der skulde vaskes efter at de først var blødt op i varmt Soda- og Sæbevand. I Krogen ved Spisekammeret stod der en Slibesten, hvis Sving vendte mod Nord. Akselens Spids var sat ind i et Hul i Hjørnestolpen, medens den anden Ende hvilede oven i en Stolpe, der var gravet ned i Jorden.

Det fritliggende Svinehus var opført af maskinstrøgne Mursten o. 1876. Det dækkedes af Rafter, hvorpaa der var lagt en Dyng

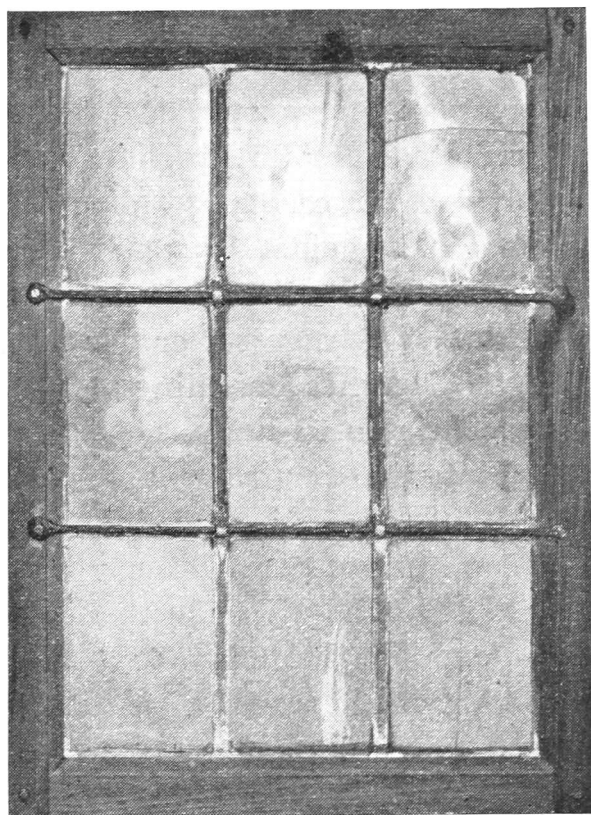

Fig. 7. Den ene Fløj af et Fag  
blyindfattede Vinduer.

lange Siv og Stargræs oppe fra »æ Lok'« (Indelukket). Det blev sat op i en Pyramide i grøn Tilstand, saa det kunde bræmme. Naar det saa sank sammen, havde man et fortrinligt Tag, som selv den værste Storm ikke kunde flytte. I saa Henseende minder det om Tangtagene paa Læsø, der heller ikke var bundne. De løse Tage er i det hele taget en meget gammel Foreteelse i vort Land. Forud for dette Svinehus husker Niels Christian et andet, der stod paa samme Sted og ligeledes var bygget nogenlunde i Kvadrat i Halvstensmur. Ogsaa dette Hus havde løst Tag, men dengang var det Lyng, man havde dynget op i en Spids. Tilsvarende Tage har han set andetsteds paa Egnen.

Foran Svinehuset var der en Stump Dige, og foran dette laa Brønden, »æ Ki-eld«. Den var sat af meget store Kampesten og seks Alen dyb. Ved Nord- og Sydsiden var der rejst et Par store

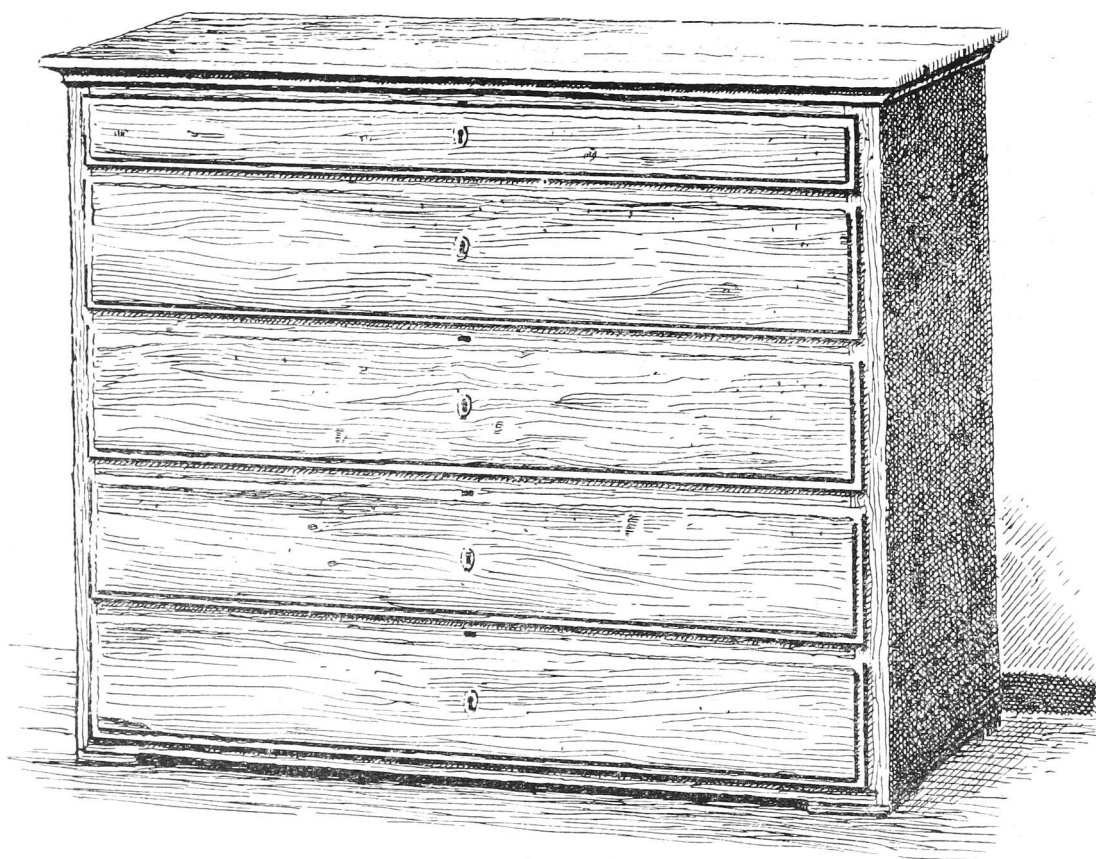

Fig. 8. Rødaaret Fyrretræs Dragkiste fra o. 1853.

Sten, hvorpaa Vindeakselen hvilede, idet Svinget vendte ind mod Gaardspladsen. Da Bækken senere blev uddybet, gik Vandet af den gamle Brønd, og den blev fyldt efter, idet man satte en ny af Mursten ved Siden af. Bagved Svinehuset var der en Strimmel grønt Græs, før man kom til Kaalgaardsdiget. Vestligst ved dette Dige laa Vognporten. Den var dels bygget i Bindingsværk og dels grundmuret med Halvstensmur. Spærtaget var tækket med Lyng. I Gaardsiden var den østlige Halvdel optaget af en Port, medens den vestlige Halvdel fyldtes af Lyngknipper, der var stablet op med Roden nedad. De brugtes om Sommeren til at ilde Bagerovnen med. Mellem Vognporten og Tomten af Aftægtshuset fandtes i Kaalgaardsdiget en Laage, som førte ind til Køkkenhaven eller »æ Kal'gor« med dens Grønkaal, Løg, Salvie, Timian og andre Urter. Salvien, der i Form af The anvendtes som mavestyrkende Mittel og Gurglevand mod Hals-Onder, saede man som Frø.

Kamilleblomster pillede man langs Vejen ved Kaalgaardsdiget. Man maatte ogsaa have en Malurtbusk, hvis Blade og Blomster indeholder en æterisk Olie, som man blandede i Brændevinen («Maløw't-Brændvin«).

Endnu i Niels Christians Barndom stod der en Stump af den gamle sulebyggede Nordlænge, som vistnok blev nedrevet i 1888. Der var Jordgulv baade i Tørvehuset (nærmest Stuelængen), Høladen og Faarehuset. I det nordvestre Hjørne af Faarehuset var der ved Hjælp af en 2 Alen høj Bræddevæg afskilt et Kartoffelrum. Derefter fulgte den Del af Længen, som Chr. Steensberg havde ombygget i 1850'erne. Den var 11 Alen vid og rummede nærmest ved »æ O-shus« en brolagt Hestestald med Baase anbragt paa Række tværs over Længen. Nordligst var der tre Hestebaase. Derefter en Baas til to Stude. Ungstudene kaldtes »Ou-ner«, og Else Marie husker, at en »Stik'ou-ner« en Dag blev onskabsfuld og for paa hende ude paa Gaardspladsen. Den væltede hende omkuld, men heldigvis kom Chresten til i det samme og sparkede Studen, saa den brølende løb sin Vej. — Mellem Studebaasen og Syd væggen var der en Gang ind til Hakkelskisten. Her stod Hakkelskisten vendt med Kniven imod Stalldøren. Lys fik man gennem en Luge, der vendte ud til Gaardspladsen. Nord for Hakkelskisten var der fyldt op med Havre. Naar man om Aftenen skulde fodre Heste, var der bælgmørkt i Rummet. Der var jo ingen Vinduer, og man maatte af Hensyn til Brandfaren ikke anvende Lygte. Naar man havde fyldt den løbbundne Hakkelskop, maatte man tælle, hvor mange Skridt, man skulde gaa til hver enkelt Hestebaas, og saa kalde ad Hesten, inden man gik op i Baasen, for at den ikke skulde blive skræmt og slaa ud med Bagbenene.

Fra Hakkelskisten kommer man ind i Kostalden »æ Kjør'hus«. Gulvet bestaar af Brosten som i Hestestalden. Loftet er et Lad lagt af Stænger med Fladtørsv over. Else Marie undrede sig som Barn over, at hendes Morbrødre Kresten Lind i Løvenhøj og Lars Foldager kaldte Kostaldloftet for »æ Hjaald«. De sagde ogsaa, at dette her Hjaald-hy'e« (Hø fra Hjalidet) ikke var saa godt, fordi

Dampen drev op gennem Rafte- og Tørvelaget. Ved det næsten enslydende »Hjald« plejede man ellers at forstaa en gammel Ko.

Tilhøjre for Hakkelsdøren stod to Kalve, dernæst et Par Kvier og med Hovedet mod Vestvæggen atter et Par Kvier og et Par Kalve. Sydvæggen optoges af tre dobbelte Kobaase, hvoraf den østligste var saa vid, at man kunde gaa op mellem Køerne og lukke en Dør op til Høladen. Der var kun et enkelt lille Vindue nord for Halvdøren i Gaardsiden.

Efter Kostalden fulgte i Vesterhuset Høladen, Bygladen, Tærskeloen og Rugladen, hver paa to tre-Alens Fag og med Luger i Vest ud mod Vejen. I Rugladen sad der en Egetræsluge, hvis Yderside var stærkt forhugget og skaaret. Det skyldtes, at Østrikerne i 1864 havde brugt den til at partere Kød paa. Fra Tærskeloen var der tillige en Lem, ca.  $\frac{3}{4}$  Alen i Firkant, ud til Gaardspladsen, og ind til Bygladen en Heldør. Den Vej kom man ind i Tærskeloen. Mellem Bygladen og Tærskeloen var der en Ler-»Baalk«, som naaede  $\frac{2}{3}$  af Højden op til Bjælken. Mod Rugladen var der ved begge Ydersider Lervægge helt op, medens der paa Midten var en halvhøj »Baalk«. Der var Jordgulv i alle disse Rum paa nær Loen. Kort efter at Niels Christian var konfirmeret i 1876, skulde Logulvet fornyes i Vesterhuset. Man hentede da et eller to Hestehoveder hos Kvaksalver-Dyrlægen Niels Knudsen i Nederbjerg og gravede dem ned under det nye Logulv med Panden opad. Det skulde give bedre Klang, naar man tærskede. Men hvorfor det netop skulde være et Hestehovede, kunde ingen forklare. Skikken er gammel. Jeg fandt i 1946 under et Logulv i den nu nedlagte Landsby Store Valby ved Slagelse ikke mindre end tre Hestehoveder, der var lagt ned engang i Renæssancetiden. Uden Tvivl ligger der en Art Frugsbarhedsmagi bag, idet Hesten siden Oldtiden var et helligt Dyr, der kun maatte spises som Offer. I Stensbjerg spiste man heller ikke Hestekød (det var naturligvis blevet forbudt efter Kristendommens Indførelse). Naar en gammel Hest skulde slaas ned, skete det gerne om Efteraaret. Det var Niels Knudsens Bestilling at aflive og flaa Dyret, og Kadaveret lagde han udenfor Gaarden for at skyde Ræve ved. Om



Fig. 9. Farvelagt Tegning i Fyrretræs Ramme o. 1830.

Foraaret blev Benene saa gravet ned. Men i ældre Tid var det urent Arbejde. Da kom Kjæltringerne fra Egnen og flaaede den Slags Dyr. — Leret til Logulvet skulde forøvrigt ikke være for blødt, og det blev først traadt sammen af fire Stykker Ungkvæg



Fig. 10. Rødaaret Fyrretræs Chatol fra 1840'erne.

paa et à to Aar eller Stude, hvorefter man drev en Flok Faar eller Beder rundt derinde, idet deres Klove var finere end Hornkvægets. Tilsidst stampede man efter med en Brolæggerjomfru.

Ved Sydgavlen af Vesterhuset gik en Vej ind paa Gaardspladsen og fortsatte efter en Diagonal over til det nordøstre Hjørne ud mellem Stuehuset og Nordlængen, hvorfra den gik videre til Sinding Skole og Søvnal. Møddingen laa i Krogen mellem Nord- og Vestlængen, saaledes at der var Passage langs Væggene. Man havde altsaa fri Udsigt til Møgdyngerne fra Stuen, naar man sad og spiste. Chresten Steensberg var altid meget omsorgsfuld med sine Arbejdsredskaber, og en Dag, da de kørte Møg, stillede han den tomme Møgvogn hen foran Stuevinduerne, for at den kunde staa i Skygge for Solen, mens man spiste og fik sin Middagsøvn. Niels Christian var da blevet voksen, og han følte sig generet af at sidde og se paa Møgvognen under Maaltidet. Derfor trak han den hen i Møddingen igen. Men herover blev den gamle saa vred, at han vilde ave Sønnen med Hestetøjret. Niels Christian greb det imidlertid i Flugten og den gamle udbrod indigneret: »Vel du slaa di Faa'r«. Han lod sig dog omsider tale til Fornuft, og Ungdommen fik sin Vilje.

Der kunde fortælles mange Træk om Chrestens Omsorg for sine Ting. Han havde et Par rødmalede »Læjrer« (Vognfjælle), som efter Sigende aldrig havde været vaade. Der var ogsaa en »Hawvouen« (et Stadskøretøj) med fint udskaarne Sidefjælle, der kunde skrues sammen og en Vogntrappe til at hænge paa Siden. Foran i Vognen stilledes Ageskrinet, hvorpaa Kusken sad. Man husker, at gamle Niels Larsen om Vinteren kunde sidde her den tre Mil lange Vej til Holstebro og hjem igen i sine Knæbukser med Træskoene paa Hammelstokken uden et Dækken til at varme sig ved. De hvide valkede Strømper og Halmviskerne i Træskoene (der var uden Overlæder) var ham Varme nok. Bagved Kuskens Plads kunde der kroges Agestole paa, ophængt i Læderremme, saa Vognen rummede seks Personer. I Nationalmuseet opbevares nu et Par Egetræs Stavtræer fra Gaarden (Fig. 12). De ender foroven i stiliserede Dragehoveder — et karakteristisk Træk i disse midtjyske Egnes Kultur rimeligvis med Rod



helt tilbage i Vikingetidens Dyreornamentik. Paa Stavtræernes Sider er der et stiliseret Rankemotiv. I ældre Tid trak Hestene overalt i Jylland og paa Fyn ved Hjælp af Stavseler, medens man paa Sjælland vistnok fik Bringeseler allerede i Middelalderen. Paa det ene Stavtræ er sømmet en Læderlap, der skulde hindre Træet i at gnave paa den underliggende Sivpude.

Til daglig brugtes en simplere Arbejdsvogn. Men en brækket Vognkæp betragtedes som et alvorligt Tab. Da Far skulde bygge paa en Lod fra Gaarden, tog man efter Skik og Brug fat paa at brænde Murstenene i en for Tilfældet indrettet Teglovn oppe i Bakkesiden. Man havde engageret en Teglbrænder til at lede Foretagendet, og Far kørte Ler til Strygepladsen. Han havde nu fundet ud af, at det gik lettere med Aflæsningen af det klæge Ler, naar han lavede en Nedgravning langs Dyngen til Vognhjulene i den ene Side. Saa væltede han Vognen halvt over, og han behøvede næsten blot at trække den ene Sidefjæl op for at faa Leret til at skride ned i Dyngen. Imidlertid maa en af Vognkæppene have været mindre stærk. Den knækkede i hvert Fald, og den gamle blev saa vred, som var det hans bedste Stud, der var faldet i en Mærgelgrav. Da spurgte Teglbrænderen sindigt: »Hvor læng har den Kjæp holdt?« — »Den har tjent mig i al min Tid«. »Saa var det heller ikke for tidlig den gik i Stykker«. Den Betragtning kom saa overraskende for den gamle, at Galden gik af ham.

Smedearbejdet varetoges i Sinding Vestersogn af »æ tyk' Sme«, der boede i et lille Sted paa Overbjerg Mark. De fleste Heste blev kun skoet paa Forbenene. Men ogsaa Plove og Vogne skulde beslaas af og til. Hvert Foraar, naar Avlsredskaberne skulde sættes i Stand, havde han travlt hjemme i Værkstedet. Niels Christian har ofte trukket Blæsebælgen for ham. Naar han svejsede gamle Hestesko og lignende dryssede han melfint Sand paa, som han hentede ved en Kilde i Stensbjerg Mose. Enkelte Gaarde, som Foldager, Visgaard og Sinding Mølle havde eget Smedeværksted, hvor Smeden kunde komme og gøre Ild paa Essen, naar det var deres Tur.

\* \* \*

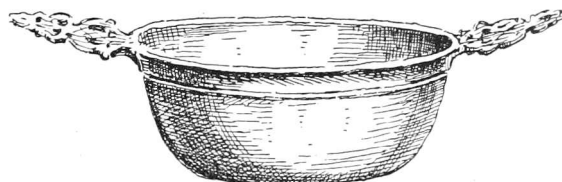
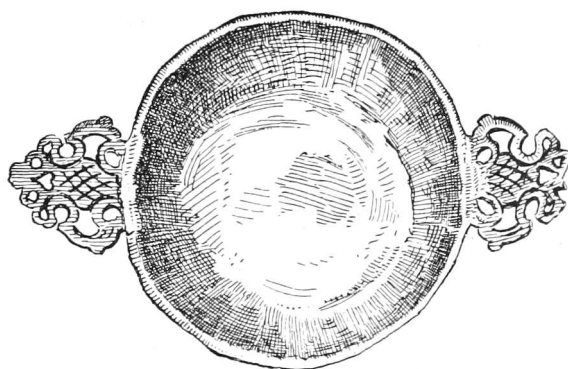

Fig. 11. Øreskaal (Vaskefad) af Tin.

Vi skal nu høre lidt om Folkenes Levemaade. Man avlede det meste af Føden paa sin egen Mark. Rug til Brød, Boghvede og Byg til Grød og Øl samt Havre til Hestefoder og lidt Kartoffler til Spisebrug. Øllet bryggedes paa Malt og Humle. Om man har avlet Humle i Stensbjerg, ved jeg ikke, men i Aavad havde man Humle, der snoede sig omkring Stikkelsbærbuskene i Haven. Bygget blev først lagt i Støb i et Kar med Vand. Naar det var svulmet tilpas op, blev det bredt ud i et 15 cm tykt Lag paa Sovekammerloftet og dækket med gamle Klæder. Naar det var spiret, tog man det ned i mindre Portioner i en Blikskuffe, som man stillede til Tørring over Bilæggerovnen. Kærnerne skulde være saa tørre, at de kunde knækkes med en Negl. Det blev de i Løbet af en Dags Tid. Derefter blev Malten malet paa Kværnen ude i Forstuen, og Ølbrygningen kunde begynde.

Kaffe drak man til Paaske, Pinse og Jul, mens Niels Christian var Barn. Derimod drak man noget hyppigere Te — dog ikke hver Dag. Det vigtigste Tilskud til Maden, som hentedes udefra, var Fisken. Hvert Foraar kom der en Løber til Skolen og meldte,

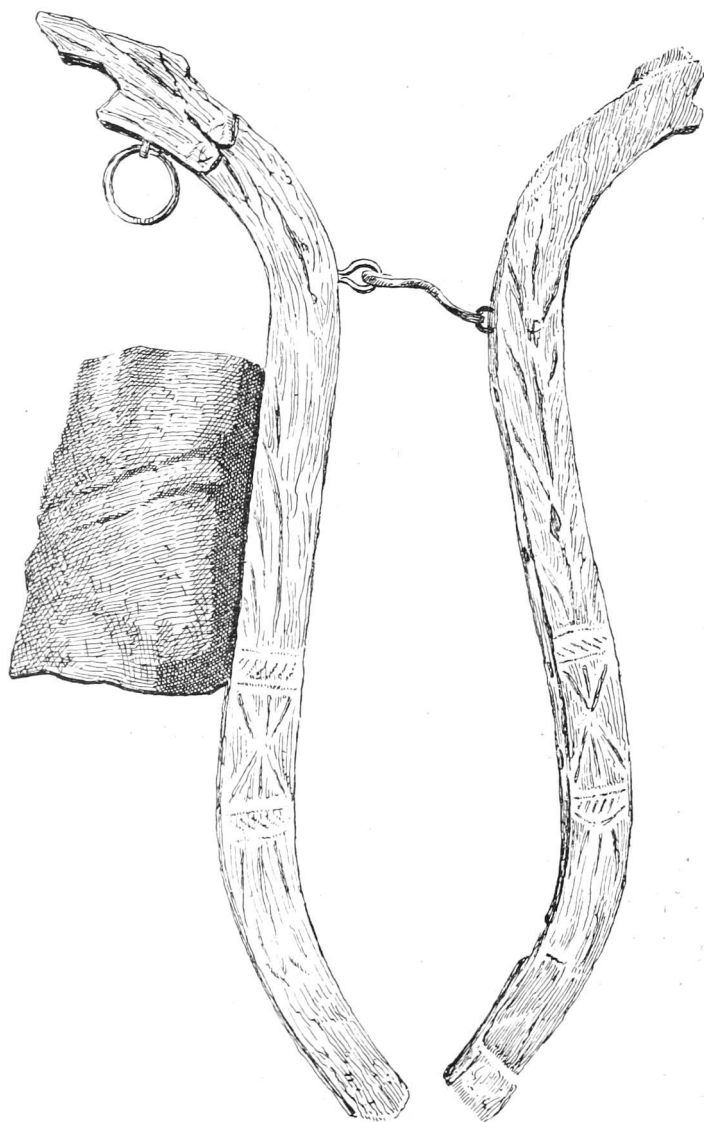

Fig. 12. Udskaarne Egetræs Stavtræer med Slidlap af Læder.

at nu var der Fisk at faa. Børnene bragte Budet videre til deres Hjem, og den følgende Morgen kørte man de seks Mil ud til Vesterhavet. For at faa »god Talfisk« havde man en Hvede- eller Sigtekage, 1 Pd. Smør, et Par Flasker Brændevin og lidt Ost med i Vognen, saa blev Fiskerne mildere stemt og slumpede flere Fisk i Vognen, end der var betalt for. Man fik Vognen fuld for smaa Penge og kørte hjem samme Dag. Fiskene blev rensede og tørrede ude i fri Luft, hvorefter Tørfisken hængtes op i Sække ved Hanebjælkerne, for at Musene ikke skulde gaa i den. Ogsaa

min Far, Jens Steensberg, fortalte, at han som Dreng kørte med til Husby Klit efter Fisk; og saa sent som kort før 1900 var der en Mand ved Navn Lars Hansen (Limkaster) i Merrildmose, der kørte til Havet efter et Læs Torsk. Men han havde nok faaet for meget Brændevin med. For paa Hjemvejen om Natten blev han vildfarende og spændte fra Vognen i Heden oppe ved Jæggebjærg, hvor Fisken stod den næste Morgen. Lars Hansen var forøvrigt ellers en meget sparsommelig Mand, der reverenter talt sked i Svinetruget hver Morgen, for at intet skulde gaa til Spilde.

Om Vinteren slagtede man i Stensbjerg fem-seks Faar, hvis Kød blev saltet, røget og tørret. Røget Faarelaar og Faaretalg var altsaa faste Bestanddele af den daglige Kost. Man stod op Kl. 3<sup>1</sup>/<sub>2</sub>—4 om Sommeren og Kl. 6 om Vinteren. Davren bestod af kold Surgrød fra Aftenen i Forvejen med kogt Mælk paa. Fra 1. Maj til 1. September spiste man Formiddagsmeldmad, som bestod af to Rundtenommer til hver voksen Person af de 12 Punds Brød, som bagtes i den store Ovn. Paalægget var Margarine med Ost. Engang købte man noget amerikansk Fedt; men det var ikke velsmagende. Havde man strengt Arbejde for — f. Eks. Mergelgravning — blev der serveret Boghvedegrød til Formiddagsmaaltid ude paa Arbejdspladsen. Midt i Grøden var der et Hul med Smør eller Sirup i. Alle langede naturligvis til samme Grødfad og samme Mælkeskaal. Middagen, »æ Onden«, bestod som Regel af Kartoffler med Meldyppelse. Dertil spistes ofte kogt, tørret Torsk, hvoraf hver fik sin Ration. Torsken, der var tør som Ben, blev lagt i Blød Dagen i Forvejen. Ogsaa tørrede »Skaa-r« (en Slags Rokke) og »Hwilling« spistes. Om Vinteren fik man to-tre Gange om Ugen Grønkaal eller gule Ærter (Juleaften fik man dog ofte røget Gaas og næsten altid en Slags Sødsuppe, kogt paa Byggryn). Om Eftermiddagen fik man samme Kost til »At'emæjesmældmer« som om Formiddagen. Og naar man var færdig om Aftenen stod den paa »Surgrø'r« til »Næt'er« (Nadver), d. v. s. hele Byggryn kogt i Kærnemælk. Det var noget, der nok kunde skabe Uro i Maven. — Naar man til Højtiderne fik Kaffe, vankede der »Hvær-brø'« (Hvedekage) til, men uden Smør paa.

Ved Jule- og Høstgilder spiste og drak man i fuldt Maal. Saa

blev der ryddet tilside i Storstuen, saa Dansen kunde begynde. Spillemanden blev bænket ved et Vindue, hvori der skulde staa en Kaffepunch Natten lang til hans Forfriskning. Han havde en drøj Tørn med Kaffepunchen paa den ene Side og Støvtaagen fra Lergulvet og de dansende paa den anden. Det kunde ske, at hans Brillen blev lidt uklare hen mod Morgenstunden, saa Buen hoppede over Stolen. Saa raabte Karlene: »No sprang æ Spellemænd øw'er æ Bæsling« (d. v. s. over Baasskillerummet). Dansen varede til den klare Dag, og man fik Davren med, inden man drog af Gaarde.

Stensbjerg laa ved Alfarvej, og der kom mange Gæster. Undertiden sad Chresten og spillede Kort med sine Svogre Kræ Lind fra »Löwenhyw'«, Lars »Føler« og en anden gæv Bonde fra Egnen, Jens Christen »Onnestrop«, til over Midnat. De fik sig en Snaps til. I det hele taget var der altid nok af vaade Varer i Gaarden. Chresten var ikke Dranker. Man han drak tit mange Snapse i Dagens Løb. Det skete ogsaa, at »Dyrlægen« Niels Knudsen kom midt om Natten, naar han havde være ude paa Bestillingens Vegne, og bankede Chresten op for at faa en Hjærtstyrkning. Han fik et Glas godt halvfuld af Peber og saa Brændevin for Resten. Naar den var gaaet under Klæderne, rømmede han sig stærkt og gned sig paa Maven. Kæltringer kom der ogsaa undertiden. Desuden den berømte Laust Glavind. De blev alle gæstfrit modtaget og beværtet med, hvad Huset formaaede. Undertiden blev der ogsaa sunget Viser. Den tykke Smed havde især en kraftig og smuk Stemme. Han havde som ung været Fisker paa Vesterhavet, og blandt hans Sømandsviser huskes »Amanda sad med Krans om Haaret«, »Den Sømand er saa lidet estimeret«, »Paa blomsterklædt Bakke sad Hjalmar saa tavs« og en Vise, hvis første naive Vers lød »Paa Straxborg der levede en Adelsmand saa rig. Paa Penge og paa Gods ingen Mand var ham lig. Han havde en Datter, hun var fager og skøn. Hun elsked' over alt en Sømand i Løn«.

Men rundt i Læ af de ældgamle Længer hviskede Karle og Piger paa Vej hjem fra Høstfest eller Julegilde det Elskovssprog, som har været Menneskehedens Eje siden Adam og Evas Dage,

Undertiden blev de beluret gennem en Lem i Høladen, hvis Karlen eller en af Sønerne var tidligt oppe at vande Heste. Det skete ogsaa en Maj Morgen, at den nysgerrige gled i noget Katteskidt og faldt saa lang han var, da Karlsrose Pige var paa Vej fra Marked med Sønderlunds Karl som Beskytter. De havde glemt al sømmelig Forsigtighed, men fik en brat Opvaagnen ved Rabalderet.

Mændenes Aftenarbejde bestod bl. a. i at sno Halm-Simer og lave Tøjr. Faaretøjr af Revlingreb købtes dog af Husmand Johannes Madsen (»Gammel Johannes«) paa Romvig Mark. De egnede sig ikke til Kotøjr, da Køerne vilde tygge Revlingerne. Derimod lavede man i de fleste Gaarde Tøjr af afklippede Ko- og Hestehaler. De blev spundet paa en Haandten af Form som et Vindsel, der kunde dreje omkring en Pind med Haandtag i den ene Ende. Disse stærke Tøjr brugtes især til Ungkreaturer. Christen Steensberg gav sig ikke af med at karte og binde. Men det var der mange Mænd, der gjorde. Stensbjerg ligger jo i Bindestue Egnen, og Far var en ganske dygtig Hosebinder, selvom han nok knyttede Maskerne lovlige fast. Strikningen var en god Biindtægt for baade Boelssteder og Gaardbrug. Ungdommen fra Aavad, Foldager og Stensbjerg mødtes endnu i Niels Christians Barndom undertiden til Bindestue. Fra Stensbjerg deltog de tre ældste af Børnene: Niels, Abelone og Lene. Niels var slem til at snakke Tiden væk, saa snød han ved at strække Bindetøjet, inden hans Mor kom og maalte, om han havde strikket det, hun havde fastsat. Kvinderne havde altid travlt med Husflid. Det er betegnende, at Konerne i Nyby ved Sindinggaard sagdes at benytte Mundheldet »Ta mæ mi Hues« (Giv mig min Strikkestrømpe), naar noget vigtigt Bynyt var kommet dem for Øre. Saa fik de nemlig travlt med at komme afsted og fortælle videre — saa travlt, at de ikke selv kunde afse Tid til at hente Strikketøjet. — Johannes Madsen paa Romvig Mark var første Gang gift med en Kone, som var kendt for sin Hæklekunst. Hun fremstillede navnlig trekantede Shawler, Polkatrøjer samt Børnetrøjer og -kjoler og maatte til Tider holde to-tre Piger til Hjælp for at tilfredsstille Efterspørgselen fra de Uldkræmmere, der forhandlede hendes Varer.

Naar Bindetøjet var færdigt, skulde det valkes. Det kom da ned i varmt Vand med temmelig meget Sæbe i, for at det ikke skulde krympe. Man gav det en let Opvridning, hvorpaa Vrangside blev gnedet op og ned paa det udskaarne Valkebræt. Engang imellem maatte man dyppe Tøjet i Vandet for at holde Uldtøjet varmt. Det gentoges saa længe, til Vranken var ganske lodden. Tilsidst skyllede man i koldt Vand og hængte Tøjet eller Hoserne op over Bilæggeren til Tørring. Der var ogsaa nogle, der vaskede Uldtøjet i Lødgryden (i Urin). Da Niels Christian begyndte at gaa med Uldpakken, fik han nogle Underbukser til Salg, der var helt gule efter den Behandling. De var dog ikke strikket i Stensbjerg. I ældre Tid kogte de ogsaa Vasketøjet i Lødgryden. Men senere brugte man at »tu'e« (to) sit Vasketøj ved Kogning med Soda og Sæbe i Gruekedlen. Man rullede naturligvis Tøjet med en Mangelholt. Den, de havde i Stensbjerg, var ikke udskaaret med Forsiringer. Tidligere var det Skik, at Karlen gav sin Pige et Mangeltøj i Stedet for en Ring. Men efterhaanden blev det Mode at forære hende et Hovedvandsæg (Lugtedaase) med et Hjerte paa, og saa hørte man op med at dekorere Mangeltræerne.

Else Marie fortæller, at det o. 1870—80 kun var ældgamle Koner, der kunde tænke sig at gaa med sorte Strømper. Piger og yngre Kvindfolk vilde helst have Hoser, der var ringede i graat og rødt eller blaat og rødt i en halv Kvarter Længde ovenover Støvleskafterne. Man gik ogsaa med Muffediser om Vinteren — de saakaldte »Hund-fet'er«. Mændene gik med en Vadmel-»Onderpik'« med strikkede Ærmer (en Slags Vest).

Da Niels Christian var en halv Snes Aar kunde man endnu se en gammel Mand ved Navn Thammes Baalstaawt gaa rundt i Folke- dragt: Rød Hue med Dusk, lodret sribet Vest med to Rækker Sølvknapper og blaa Vadmel Kofte, der naaede til Skridtet og ligeledes var forsynet med to Rækker Sølvknapper, hvide Vadmel Bukser med blanke Knæspænder, hvide Strømper samt Træsko med Messingkramper. Skægget studsedes med Saks. Der fandtes ingen Barberknive hos Sognets Bønder i Niels Christians Barn- dom. Det fortælles om en Mand ved Navn Niels Grejsen, der altid laa i Krig med sin Nabo Lars Hansen eller Lars »Lim-

kaa-ster«, at han kort før han døde, tog det Løfte af sin Kone, Kjesten, at Lars Hansen ikke maatte bedes med til hans Begravelse, for saa blev han vred. Men død Mands Vilje glemmes let, og Niels var næppe blevet kold paa sit Dødsleje, før Lars Hansen maatte hen og klippe hans Skæg. Naboerne spurgte, om ikke Niels Grejsen havde snappet efter ham? Men Lars kunde bevidne, at hans Arvefjende ikke var i Stand til at kives mere, skønt der endnu var Grøde i hans Skæg.

Niels Christian husker ikke, at der blev vævet hjemme paa Gaardene. Skulde nogen have en Datter gift, maatte de ud til Lille Jørgens Kone, Maren, yderst paa Karlsrose Mark. Hun vævede for Folk. Garnet blev viklet op omkring flade Pinde, saa Mønster og Farvesammensætning kunde bestemmes. Væversken forlangte altid en af Gaardens Døtre eller Piger til Hjælp ved Trændingen. Hun skulde medbringe Hvedemel til Klister, hvormed Rendegarnet (»æ Træ'nd«), der var af Bomuld, bør stedes, for at Skyttelen lettere kunde glide.

Hvordan var Menneskene i den gamle Gaard? Ja, den samme Slægt har levet her siden sidst i 1790'erne, da en fordums Snedker ved Navn Lars Christensen fik Gaarden i Fæste. Hans Søn Niels Larsen skal have været en god Fortæller. Han laa som Soldat i Rendsborg under Napoleonskrigene fra 1807 til 1814. Det hedder sig, at han i de syv Aar kun havde Orlov to Gange og maatte gaa paa sin Fod hjem. Den ene Gang var vel, da han blev gift. Der var af den Grund ogsaa to Aar mellem de to første Børns Fødsel — en Sjældenhed i de Tider. Han var tre Alen høj og vel ved Magt. Men han havde en yngre Bror ved Navn Christen »Egbæk«, der var meget stærkere. Han kunde tage en Skæppe Rug paa samme Maade, som andre tager et Fad Grød i een Haand. Om ham findes der flere Historier i K. Understrups Bog: »Sinding Sogn«.

Niels Larsen eller Niels Steensberg, som han altid kaldtes, havde lært noget Spansk af Hjælpetropperne, mens han laa inde som Soldat. Senere kom der en Spaniol til Sognet med nogle Merinos Faar paa Schæferigaarden under Sindinggaard. Spaniolen havde kun fri een Dag i Aaret. Den Dag plejede han at gaa over til



Niels Steensberg og faa en Passiar paa sit Modersmaal. Niels Steensberg havde fem Sønner og tre Døtre. Den ældste var ham, hvis Soldaterbillede hang for Bordenden i Dagligstuen. En anden ved Navn Jens »Hede« blev gift med en Datter af Etatsraad S. A. Fjelstrup til Sindinggaard. Hun hed Ida og ansaas for at være en noget uregerlig Dame. Saa var der Peder »Søvndal«, fra hvem Købmandsslægten Søvndal-Petersen stammer. Og endelig Chresten, som overtog Gaarden. Han var ikke alene ilter af Sind, men ogsaa en stor Spasmager, der ofte overraskede sine Medmennesker ved ejendommelige Udtryk. Den ældste Datter Abelone var gift med Moust Thyregaard i Vinding — en Svigersøn, som Chresten satte meget højt paa Grund af hans usædvanlige Fortælleevne og rige Forraad af gode Anekdoter.

En Aften, da »Kræ Stjensbjerg« var paa Vej hjem fra Thyrgaard, stak han for Sjøv Hovedet indenfor Døren i Hundkær og sagde »Filut' mi Kut'«, hvorpaa han lukkede Døren og fortsatte. Han var gerne hurtig i Vendingen. Men det skete, at hans Handlinger var en Smule overilede. En Dag — det var forøvrigt, da han var en ældre Mand og paa Aftægt — gik han og harvede ovre paa »æ Ower Sojmus«. Pludselig rejser der sig en Hare lige foran Hestene, og uden nærmere Overvejelse smider den gamle Træsko og Tømmer og sætter i Spring efter Morten. Han havde ikke løbet mange Favne, før han indsaa det haabløse i saadan at ville gribe en Hare med de bare Hænder. Lidt slukøret vendte han tilbage og fortsatte sin Harvning.

En Aftenstund sad han ved den søndre Gavl af den gamle »Sals« og passiarede med sin Nabo. Saa siger han til Niels Christian, der var en stor Skoledreng, om at gaa ned at hente Kalvene hjem til Natten. Drengen vilde imidlertid have sin Bror Søren med til at drive paa de umedgørlige Kreaturer. Men Søren havde paadraget sig Tuberkulose ved et Ulykkestilfælde og skulde skaa-nes. Da nu Niels bliver ved at undslaa sig og ikke begiver sig paa Vej, springer Chresten op: »Da skal A — saa bander han — lær dæ«. Inden Drengen naar udenfor Rækkevidde, faar han saadan et Spark bagi, at han flyver hovedkulds ud i Møddingen ved Svinehuset. Nu var der ikke Tale om flere Forklaringer. Han

maatte afsted efter Kalvene med Skidtet paa. — En anden Gang, da Far, der ligesom sine Brødre gik med Uldpakken paa Sjælland, just var kommet hjem og var ved at udvikle, hvor pænt man byggede paa Øerne med rigtige Fyldingsdøre og fortalte, at han ogsaa vilde have saadanne Døre i det nye Hus, han skulde til at bygge, blev den gamle saa opbragt, at han sagde: »Du ka re's ar æ Da'r mæ de sam; A haar et' hat Baa'j atte dæ«. Hans Vrede lagde sig dog et Øjeblik efter, og saa var den Strid glemmt.

Chresten Steensbergs Kone, Kristiane, var fra Visgaard. Hendes Far, Jens Visgaard, lejede sin Stue ud til Skole. Derfor havde hun faaet regelmæssig Undervisning hver Dag i Vinterhalvaaret. I Modsætning til de fleste af hendes Aldersklasse kunde hun baade læse tydeligt op af en Bog, læse indenad, skrive og regne. Hendes Far havde ogsaa været noget ud over det almindelige. Han var lovkyndig. Det fortælles, at hans Tjenestefolk engang var tilsagt til Hoveri paa Sindinggaard. De kom af en eller anden Grund for sent afsted, og Jens Visgaard sagde til Forkarlen: »Hvis Ladefogden vil slaa jer med sin Pisk, naar I er kommet til Ladegaarden, saa skal I alle springe paa Vognen og køre hjem igen«. Det skete, som Manden havde forudset, og kort efter kom der Brev fra Herremanden, med Forslag om Forlig i Mindelighed; thi ellers vilde Bonden blive stævnet for Viborg Ting. Jens Visgaard svarede, at hvis Godsejeren vilde true, var der lige saa nær fra Sindinggaard til Visgaard som omvendt; saa kunde Herremanden komme til at bie længe paa Besøg. Nu fik han en human Indbydelse, og Ladefogden var tilstede for at vidne om, hvor meget Folkene var kommet for sent. Herremanden søgt at lægge Skylden over paa dem. Men Jens svarede, at de havde handlet efter hans Ordre. Herremanden truede atter med Stævning. Jens svarer, at det skal være ham en Fornøjelse at møde. Saa skal Herremanden faa Lov at staa ved hans Side, og Bonden skal vide at fremføre ikke blot sin, men ogsaa de andre Hovbønders Klager over deres Behandling paa Sindinggaard. — Herremanden betænkte sig en Dags Tid og sendte saa atter Bud til Jens Visgaard. Denne Gang spurgtes der, om han var Liebhaber til sin Fæstgaard, for saa var den til Købs. Jens svarede, at dersom hans

Udgifter ikke blev ret meget større som Selvejer end som Fæstebonde, var han nok tilsinds at købe; men han havde kun lidt at købe for. For at undgaa, at Jens ophidsede de andre Bønder, gav Herremanden ham nu et rimeligt Tilbud, og Jens Visgaard blev vistnok den første Selvejer i Sognet.

Da Else Marie var Barn, var der megen Snak om Sibylles Spaadom om Verdens Undergang. Det hed sig, at noget af det sidste skulde være, at Vogne og Ryttere vilde køre og ride uden Heste. Chresten stod da en Aften med Hænderne paa Ryggen og var mede sig ved Bilæggeren, idet han grundede over den Sag. Thi det var noget, enhver kunde forstaa maatte være Løgn. Menneskene kunde da ikke trække Vognene, naar de selv sad i dem. Han oplevede aldrig at se en Bil eller en Motorcykel.

Folks væsentligste aandelige Næring bestod dengang i Kingos Salmebog. Chresten var god til at synge og kunde kvæde med bævende Røst. Men til daglig var det nok mere verdslige Udtryk, han førte i Munden. Naar Mændene kom sammen i de lange Vinteraftener, blev der fortalt Anekdoter og sandfærdige Beretninger om, hvad der var sket med Folk ved ganske bestemte Lejligheder. Man hæftede sig ved adskillige Biomstændigheder, som dels gjorde Fortællingen mere troværdig, men dels ogsaa styrkede Hukommelsen. Traditionen førtes videre gennem Samtale. Fortælleren digtede selv med paa Historierne. Han maatte naturligvis gengive Kærnen rigtigt. Thi hans Tilhørere kendte som oftest Fortællingen i Forvejen og havde maaske hørt den mange Gange. Men den maatte gerne gives en dramatisk og personlig Form, saa den for hver Gang virkede som en ny Oplevelse.

Man fortalte om Ulve i Merrildmose, om Ildebrand, Løbskkørsel, Hugormekongen og om sære Mennesker. Der var Beretninger om Natmændsfolk, stærke Mænd, kloge Koner, Herredsfogder og om Tyveriers overraskende Opklaring, saavel som om Oplevelser i Krig og Kongens Tjeneste, samt Elskovsanekdoter. Forelskede Mennesker blev som oftest ubarmhjærtigt udleveret til Latteren. Thi Romantikken havde ikke naaet at fortrænge Realismen paa det Punkt.

De mest haarrejsende Fortællinger stammede dog fra Over-

troens Rige. Niels Christian husker, at hans Far og Mor for ramme Alvor diskuterede om en gammel Kone i Sognet maaske var en Heks, hun laa nemlig meget længe og led, inden hun døde.

Gamle Folk i Sinding fortalte, at der i Hulvejen mellem Søvn-dal og Skolen ved Midnatstid plejede at gaa en hovedløs Hest. En Aften fulgte to af Chrestens Døtre, Lene og Abelone, Birgitte Hedegaard fra Vinding paa Vej. Hun tjente i Sinding Mølle, og de skulde netop passere Hulvejen, hvor Genfærdet havde sin Gang. Da de var kommet forbi Skolen, hørte de pludselig nogle uhyggelige Vræl nede fra Hulvejen, og de kunde skimte et uformeligt Væsen, der fægtede i Luften med Benene, som var det selve den ottebenede Slepner. De blev maalløse af Rædsel, men var dog beslutsomme nok til at gøre omkring og flygte over Hals og Hoved, den ene ind i Skolen og de to andre til Stensbjerg. Birgitte, som havde valgt det første, var dog nysgerrig nok til at linde ved Døren og titte ud. Nu fik hun en naturlig Forklaring paa Fænomenet: Det var saamænd Niels Knudsen, der havde været henne at tage Kalven fra en Ko. Kalven havde han faaet med sig hjem, og den hang nu med Hovedet ned ad hans Ryg, mens Benene sparkede i Luften. Hver Gang Dyret lod sin Røst høre, svarede Niels Knudsen med et endnu værre Vræl. Nu kunde Birgitte trøstigt fortsætte sin Gang og naaede Møllegaarden i god Behold.

Ved Foldager i Ørre Sogn skulde der, efter hvad man fortalte, gaa en So med elleve røde Grise. Det var nok en Genganger, og Chresten maatte altid følge Lars Foldager hjem til Gaarden, naar han havde siddet og spillet Kort i Stensbjerg. Chresten var ikke bange for den Slags. Mikkel Ljørring fortalte, at han en Nat mødte et Genfærd ude paa Marken mellem sin Gaard, der ligger sydligst i Ljørring By, og Nabogaarden. Det var nok en vis Pæ Pæjesen, der havde ejet Nabogaarden og skiftet Jord med Mikkels Far Kræ Mikkelsen. Han havde i sin Tid været ude om Natten at flytte Skelstenene længer ind paa Kr. Mikkelsens Mark, og derfor maatte han efter sin Død bestandig gaa og flytte Skelsten. Ogsaa i Pugdal i Vildbjerg huserede der undertiden et Genfærd i Rullestuen. Da min Far som seksten Aars Knægt kom til at tjene hos

Jens Grimstrup som Andenkarl i Gaarden, fik han anvist Sengeplads netop i den Stue. Man spurgte ham dog først, om han var bange for Spøgeri, thi Gaardens Folk turde ikke sove der paa Grund af Genfærdets Rumsteren med de gamle ormædte Kister, som det gik og flyttede med. Far mente, at hvis Sengen ellers var god, var han ikke bange for at ligge der. Da han skulde af Tøjet, saa han først, hvor uhyggeligt der saa ud i Rummet. Der stod Skabe og Kister med mørke Skygger ved, og saa var der den store Rulle, som brugtes, naar der skulde rulles Linklæder ved Begravelser. Naa, han gik i Seng og faldt snart i Søvn. Men henad Midnat vaagnede han ved et skrækkeligt Rabalder. Han maatte holde Vejret for at lytte og kunde nu høre noget pusle og liste omkring. Pludselig fik han Øje paa et grøngult Lys oppe ved Loftet. Han snappede sine Bukser og vilde fare ud af Døren. Men i det samme hørte han et langtrukket »Mjavvv«. Det var en stor sort Kat, der var paa Rottejagt. Han tændte Tællelyset og snakkede lidt med Genfærdet, der kælent strøg sig op ad hans Ben. Saa gik han i Seng igen, og siden mærkede han ikke til Spøgelse.

De fleste Mennesker havde set Forvarsler og Forbrande. Det gælder ogsaa Else Marie, som lever endnu. I hendes Barndom saa man fra Sinding Mølle, at det brændte i Retning af Ørre Præstegaard. Det viste sig snart, at der ikke havde været Ildløs. Men man havde været saa betænksomme at afmærke Sigtelinjen ved at skære et Hak i Sinding Bro. Og en Tid efter slog Lynet ned i Præstegaarden, hvorved Udlængerne brændte. Det viste sig da, at Sigtelinjen passede. Forbrande afslørede sig ellers som uvirkelige derved, at naar den, der havde opdaget Fænomenet, et Øjeblik mistede det af Syne, var Ilden forsvundet, hvis han atter fik Udsyn til Stedet.

\* \* \*

Efter Chresten fik hans ældste Søn Niels Gaarden. Han skulde rimeligvis have været Jurist. Thi i mange Aar virkede han som en Slags Sagfører for sin Egn. Skulde man have et Klagemaal eller en Skrivelse til Øvrigheden sat op, gik man aldrig forgæves til Niels Steensberg. Og saa var han fuld af Historier ligesom sin Farfar.

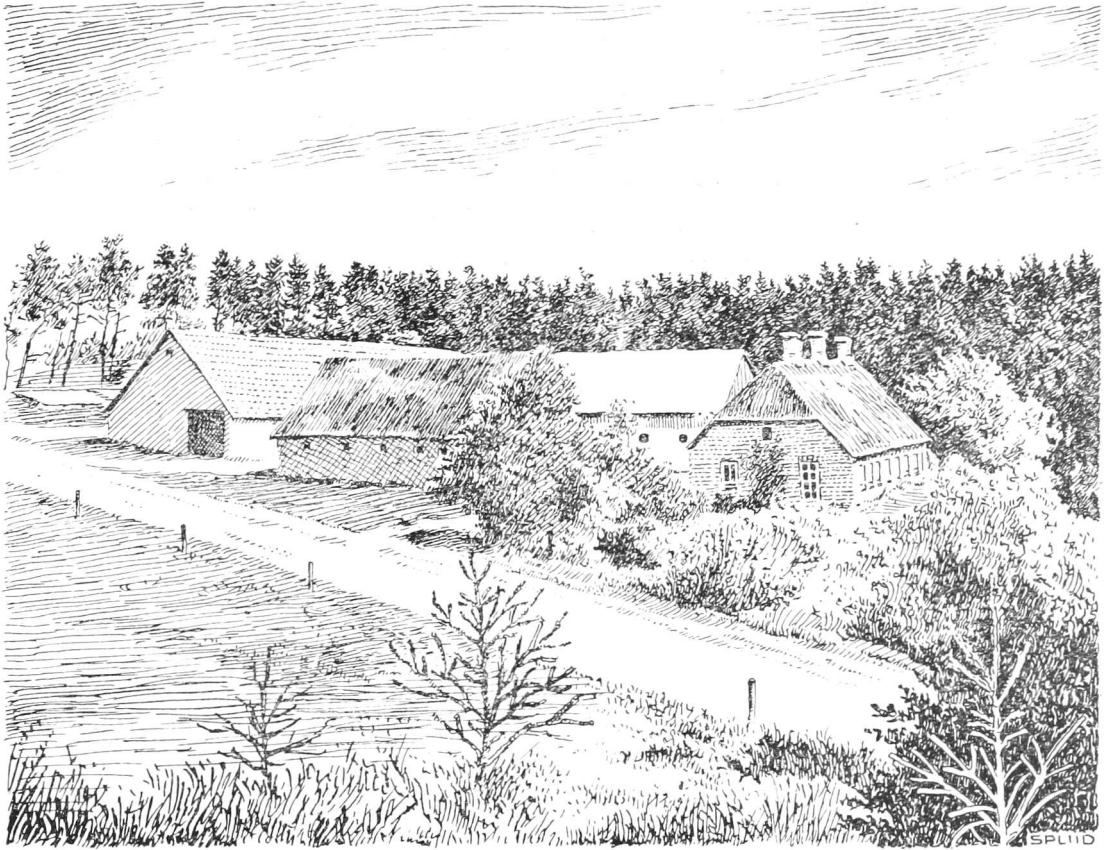

Fig. 13. Udsigt mod Gaarden i vore Dage.

Gaardens Drift blev ikke meget ændret i hans Tid. Men han plantede Fyr og Gran fra Stensbjerg Hede og ned til Gaarden. Ogsaa en Del Læbælter voksede op i hans Tid. Nu har næste Generation — en Datter af Niels og en Søn af Else Marie — overtaget Gaarden. Naaletræsplantagen paa Bakken er saa smaat ved at vige for Bøg og Eg. Inden længe vil man atter se Skovens Kæmper brede deres Kroner over Stensbjerg Bakke. Kredsen er sluttet, og nye Kulturbilleder kan forme sig i Egetræernes Skygge.

## FOLKLIVSFORSKNINGEN SOM UNIVERSITETSÄMNE I SVERIGE

Af *Sigfrid Svensson*.

Under 1947 har »Nordisk och jämförande folklivsforskning« införts som examensämne vid Lunds universitet och Stockholms högskola. Detta ämne omfattar såväl folklig samfundsbildning, livsföring och konstutövning som folklig tro, sed och diktning. Det nya ämnet är alltså en sammanslagning av de tidigare skilda examensämnena »folkminnesforskning« och »nordisk etnologi«. Det förra har i Lund representerats av C. W. von Sydow, som 1910—1940 och 1940—46 innehade docentur, resp. personlig professur, det senare av Sigurd Erixon, som sedan 1934 innehaft den Hallwylska donationsprofessuren vid Nordiska museet, men som redan från 1929 var examinator i ämnet i Uppsala och senare även i Lund, ända till dess examensbetygens riksgiltighet genomfördes 1936.

Tillkomsten av det nya helhetsämnet har föregåtts av en tre decennier lång principdiskussion. Även om det danska examensväsendet är ganska olikt det svenska och även om en vetenskapsgren i sin tillkomst och utveckling följer egna nationella traditioner, torde det dock vara av intresse för denna tidskrifts läsekrets att erfara något om motiveringen för den utformning folklivsforskningen nu fått som universitetsämne i Sverige.

De skilda uppfattningar som ända in i det sista gjort sig gällande återfinnas redan i den polemik, som 1918 uppstod i Svenska Dagbladet mellan Nils Lithberg och C. W. von Sydow och som är samlad framställd av de båda debattörerna i Rig 1918 och 1919.<sup>1)</sup> Anledningen till polemiken var en i Lund pla-

---

1) N. Lithberg, Svensk folklivsforskning under sista halvseklet, Rig 1918; C. W. von Sydow, Folkminnesforskning såsom vetenskap och universitetsdisciplin, Rig 1919.

nerad professur i »folkminnesforskning« med v. Sydow som tilltänkt innehavare. Den sociala och materiella folkkulturen var icke avsedd att ingå i det föreslagna ämnet, och det är denna klyvning Lithberg kritiserar: »Men kan nu någon säga var gränsen mellan materiell och andlig kultur går hos allmogen? Att för oss kulturmänniskor draga gränser på dessa områden blir en snusförnuftig skolmästarsyssla, och likväl kommer det alltid att stå kvar, att på folksedens område magien aldrig kan förstås utan kännedom om den materiella odlingen och vice versa. Och vart skola sociologien, folkpsykologien, allmogekonsten osv. föras?» Mycket av vad vi kulturmänniskor nu uppfatta som andlig kultur, säger Lithberg vidare, måste efter ett etnologiskt betraktelsesätt snarast fattas som materiell och vice versa. Han frågar sig också hur man skulle betrakta en etnograf, som reste ut till de färgade folken och upptecknade deras folkdiktning utan att taga den ringaste notis om deras dagliga liv, samhällsskick och näringsförhållanden. I sitt svar hänvisar v. Sydow till att utvecklingen går mot en vetenskaplig specialisering, och att studiet av allmogekulturen är så omfattande, att en uppdelning är nödvändig redan av kvantitetsskäl. Han framhåller vidare, att den andliga och materiella kulturen ställa olika krav på forskaren och hans arbetssätt och kräva olika hjälpvetenskaper.

Redan 1915 hade K. Rob. V. Wikman opponerat emot den avgränsning, som v. Sydows nya ämne »folkminnesforskning« innebar. Det går inte att till »etnografien« föra enbart materiella kulturprodukter och urskilja psykiska sådana. Wikman menar, att en uppdelning i »etnografi« och »folkdiktsforskning« vore naturligare. Lithberg ansluter sig 1918 härtill men framhåller, att folklivsforskningen i så fall måste ges företräde, när det gäller att ordna akademisk undervisning, eftersom den utgör den grundläggande och ur praktisk synpunkt — för blivande museimän — mest aktuella vetenskapen. Samma år tillkom vid Nordiska museet professuren i »nordisk och jämförande folklivsforskning« med Lithberg som förste innehavare. Av olika omständigheter erhöll dock Lithberg examinationsrätt först 1933 och då i »nordisk etnologi«; donationsbrevet till professuren om-



nämner däremot som forskningsobjekt både andlig och materiell kultur och såväl allmogens som övriga samhällsklassers odling.

Gentemot den ovan nämnda åsikten, att folkdiktsforskningen vore ett mera klart avskiljbart ämne än folkminnesforskningen (som omfattade sed, tro och dikt) hävdade v. Sydow med all rätt, att saga och sägen ej kunde studeras utan kännedom om de trosföreställningar, som gett folkets diktning en stor del av dess innehåll och karaktär. Han framhöll också, att folkdiktningen gav upplysningar om tro och sed av ålderdomliga former, vilka dock icke källkritiskt kunde bedömmas utan kännedom om folkdiktens lagar. Lika välgrundad är å andra sidan den meningen, att människornas tro och sed på det intimaste äro förenade med samhällsformer och yttre livsbetingelser, och att ett studium av folkdiktningen utan etnologiska synpunkter närmast faller inom litteraturhistoriens och filologiens domäner. Men därav kommer man också konsekvent till uppfattningen av folklivsforskningens principiella karaktär av ett odelbart ämne. Denna uppfattning får också stöd av den allmänna etnologien, vars främsta forskarpersonligheter såsom Tylor, Boas, Græbner och Malinowski icke begränsat sin forskning enbart till den andliga eller materiella sidan av sitt ämne. Helhetsynen utesluter givetvis lika litet här som inom andra vetenskaper en nödvändig specialisering.

Ifråga om nordisk folklivsforskning har Lunds universitet framför allt under inspiration av professor Martin P:n Nilsson alltsedan 1925 hävdad, att en uppdelning i två skilda discipliner icke borde äga rum. Statsmakterna följde dock icke tills vidare denna uppfattning, utan »nordisk etnologi« infördes 1929 som examensämne i Uppsala. I motsats till »folkminnesforskningen« i Lund omfattade detta ämne främst den folkliga kulturens sociala och materiella sida och därmed förelåg alltså en klyvning av ämnet.

Det kan utan tvekan sägas, att den oenighet om ämnets struktur, som förelegat mellan de olika forskarna, har väsentligt fördröjt folklivsforskningens fasta inordnande i den akademiska

undervisningen i Sverige. Så föreslog 1937 den dåvarande universitetsberedningen inrättandet av en professur i »folkminnesforskning« i Uppsala och en i »nordisk etnologi« i Lund, trots att det förra ämnet då i Lund genom v. Sydow hade en kvartsekellång tradition, något som f. ö. inte hindrade att samma förslag om ock med lika negativt resultat återkom 1946 i ett betänkande från den nu sittande universitetsberedningen. Avgörande för den fortsatta utvecklingen har däremot blivit det yttrande, som 1939 avgavs av universitetskanslern, nuvarande utrikesministern Östen Undén. Kanslern anförde då bl. a.: »Det torde finnas starka skäl för Lundasektionens mening, att ifrågasvarande vetenskapsområde bör sammanslås till ett examensämne till och med under den förutsättning, att det vore företrätt av två professurer vid vardera universitetet«. Kansler föreslog, att en ny professur inrättades vid båda universiteten, och att dessa professurer borde omfatta såväl »folkminnesforskning« som »nordisk etnologi«. Så kom kriget, och dåvarande ecklesiastikministern avstod från att framlägga nya förslag om nya lärostolar. Men riksdagen tog genom statsutskottet själv initiativet, och så tillkom 1940 von Sydows personliga professur i »nordisk och jämförande folkkulturforskning«. Namnet föregrep kanslerns åsyftade sammanslagning av ämnena, men medförde ingen förändring av v. Sydows undervisning och examination, som förblev begränsad till folkminnesforskningen. Hela frågan var dock endast vilande, eftersom v. Sydow inom kort ingick i emeritusåldern och saken därigenom på nytt aktualiserades för Lund både beträffande den akademiska undervisningen och det med lärostolen förenade föreståndarskapet för Folkminnesarkivet<sup>1)</sup> med dess omfattande samlingar. Ecklesiastikministern fann ytterligare utredning erforderlig och denna uppdrogs åt professorerna Martin P:n Nilsson och Sigurd Erixon. De sakkunniga avlämnade på hösten 1943 en utförlig framställning, som utmynnade i förslaget, att »folkminnesforskning« och »nordisk

---

1) Rörande detta arkiv, som numera benämnes Folkliivsarkivet, hänvisar jag till min uppsats härom i Rig 1948.

etnologi« skulle sammanslås til ett ämne benämnt »nordisk och jämförande folklivsforskning« och att i första hand en ordinarie professur i detta ämne skulle inrättas vid Lunds universitet<sup>1)</sup>. Förslaget tillstyrkes av Lundauniversitetet men avvisades av universitetet i Uppsala. Detta senare föreslog istället införandet av ett nytt ämne »nordisk folkminnesforskning« i Uppsala med nära anknytning till nordisk filologi samt ansåg att personlig professur i detta ämne borde inrättas för föreståndaren för Landsmåls- och folkminnesarkivet. I Lund borde enligt Uppsala universitetets mening inrättas en professur i »nordisk etnologi«, som på ett eller annat sätt var ansluten till Kulturhistoriska museet. Samtidigt föreslogs, att Folkminnesarkivet skulle sammanslås med Landsmålsarkivet i Lund<sup>2)</sup>. Om detta senare föga genomtänkta förslag framhöll v. Sydow i ett svarsyttrande från Lund, att det var »helt orimligt och visar total obekantskap med härvarande förhållanden« och tillägger, att folkminnesforskningen skulle lida obotlig skada av att göras till ett annex av filologien. Han fortsätter: »Folkminnesforskningen är inte mer filologisk än historien, vars arbetsmaterial också kan karakteriseras som 'språkligt sett ofta skiftande dokument eller uppteckningar'. Den står betydligt närmare de historiska vetenskaperna än de filologiska, och grundvalen för dess arbetsätt är den historisk-psykologiska, inte den filologiska metoden«.

Riksdagen 1944 följde de sakkunnigas, universitetskanslerns och ecklesiastikministerns förslag och beslöt, att vid Lunds universitet skulle upprättas en professur i »nordisk och jämförande folklivsforskning, särskilt etnologisk«, vilken lärostol sedan 1. juni 1946 har författaren till föreliggande uppsats som innehavare. Det gjorda tillägget »särskilt etnologisk« åsyftar icke examensämnet utan endast innehavarens kompetens, som är obligatorisk inom ämnesgrenen etnologi. Är denna förutsättning

1) Yttrandet återges av Sigurd Erixon i en uppsats Folklivsforskningen som universitetsämne, Folk-Liv 1944.

2) De från Uppsala avgivna yttrandena återfinnas under rubriken Folkminnesforskningen i fara som universitetsämne, Folkminnen och Folktankar 1943. De ha kritiskt granskats av Sigurd Erixon i ovan nämnda uppsats i Folk-Liv 1944.

fylld, skall vid ämbetets tillsättande speciminering inom ämnets olika grenar räknas likvärdig. På motsvarande sätt har 1948 vid Uppsala universitetet inrättats en professur i »nordisk och jämförande folklivsforskning, särskilt folkloristisk«, till vilken utnämnts Landsmåls- och folkminnesarkivets föreståndare Dag Strömbäck. Rörande *examensämnets* omfattning i Uppsala föreligger ännu icke något definitivt beslut. Innehavarna av de nya lärostolarna äro samtidigt föreståndare för sina institutioner med viss minskning ov ordinarie undervisningsskyldighet. Arkivet i Uppsala har gentemot universitetet kvar sin självständiga ställning med särskild styrelse, under det att arkivet i Lund är helt anslutet till universitetets förvaltning.

\*

Folklivsforskningen har ett ytterst mångskiftande forskningsområde men sammanhålles dock till ett enhetligt ämne genom den betydelse den nedärvda traditionen haft för de olika tillhörande kulturelementens utformning och fortlevnad. Studiet av lagarna för traditionens liv såsom dessa kommit till uttryck i andliga och materiella ting och i samfundsförhållandena är en av folklivsforskningens viktigaste uppgifter. Svårigheten att behärska ämnet i dess helhet bör kompenseras av en metodisk kännedom om den traditionsbundna kulturens grundvalar, variationsmöjligheter och utvecklingslinjer. Såväl till art som omfång ha de tidigare ämnena etnologi och folkminnesforskning haft samma huvudkaraktär: det är traditionsforskning det gäller och i centrum för forskningen står den gamla allmogekulturen. Benämningen folkliv anger, att det över huvud taget är de samfälliga, icke de individuella företeelserna, som ämnet studerar.

Materialet för det nya ämnet har insamlats genom en enhetlig och gemensam insamlingsverksamhet. I Folklivsarkivet i Lund, i Etnologiska undersökningens arkiv vid Nordiska museet i Stockholm och i Landsmåls- och folkminnesarkivet i Uppsala finnas väldiga samlingar såväl rörande »andlig« som »materiell« kultur utan att det dock vore möjligt att klart avgränsa detta

material i två skilda avdelningar. »Folkminnen« har i insamlingsarbetet haft betydelsen av alla upptecknings- och avbildningsbara minnen av den gamla folkkulturen. I statuterna för Lundaarkivets insamlingsverksamhet av 1920 är uttryckligen framhållet, att denna skall gälla allmogekulturen i dess helhet. Efter den linjen har också arkivet byggts upp med bl. a. särskilda bild- och gårdsarkiv. Universitetskanslern motiverade också sitt ovannämnda ställningstagande genom att hänvisa till att i Lund fanns redan ett institut som motsvarade folklivsforskningens hela ämnesområde. Detsamma gäller Uppsala, och här synes det istället vara just samhörigheten med ett dialektinstitut, som i framtiden kan verka komplicerande för den administrativa ledningens inordnande såsom nu skett under en professur i folklivsforskning.

Redan i sin polemik 1919 menade v. Sydow, att det vore att driva utvecklingen baklänges att sammanslå de båda forskningsgrenarna. Sett enbart ur exklusivt vetenskaplig synpunkt kan denna anmärkning ha sitt berättigande så till vida, att de studerande med den bibehållna differentieringen ändock skulle haft möjlighet att genom studier i båda ämnena — tills vidare dock vid olika läroanstalter — skaffa sig den för fortsatt forskning behövliga kringssyntheten.

Men hur många studenter ha möjlighet att i fortsättningen enbart ägna sig åt forskning! Det är därför i främsta hand ur den praktiska utbildningens synpunkt som införandet av ett samlat ämne, »nordisk och jämförande folklivsforskning«, varit motiverat. Det nya ämnet medför bredare utbildningsmöjligheter med därav följande fördelar vid yrkesvalet.

De studenter, som medtagit studiet av folklig kultur i sin examen fördela sig framförallt på musei- och lärarbanan. Till museiämnena har räknats »nordisk etnologi« men icke »folkminnesforskning«. Detta har medfört att studiet av folkdiktningen i regel uteslutits ur museimännens akademiska utbildning, eftersom arkeologi, konsthistoria, historia eller klassisk fornkunskap räknats som mer meriterande, och antalet ämnen i examen av praktiska skäl måste begränsas.

För humanistiska lärare vid folkhögskolor och seminarier vore det berättigat, att studier av folklig kultur obligatoriskt ingingo i utbildningen. Men denna lärarexamen skulle dock blivit för betungande, om det krävdes, att förutom ordinarie läroämnen såväl »nordisk etnologi« som »folkminnesforskning« skulle medtagas, vartill kommit att sådana studier fordrat vistelse vid annat universitet. Det sammanslagna ämnet »nordisk och jämförande folklivsforskning« utgör härvidlag en motsvarighet till geografi, som sammanhålles till ett examensämne, trots att professurer vid samma universitet nu tillkommit såväl i fysisk geografi som i kulturgeografi, och där skillnaden mellan ämnets delar är så stor, att de båda företrädarna i fortsättningen avses att tillhöra skilda fakulteter. Även i t. ex. botanik med i fysiologi och systematik uppdelade lärostolar bibehålles ett gemensamt examensämne. Det är ur vetenskaplig synpunkt av vikt, att den grundläggande utbildningen icke göres för snäv och det är för den senare yrkesutövningen av sitt praktiska värde, att studenternas akademiska utbildning icke är för specialiserad.

Tvärtemot vad som man velat göra gällande visar det sig därtill, att mellan de på området arbetande forskarna varken ifråga om anställning eller produktion finnes en uppdelning, som svarer emot den förut gällande klyvningen i examensämnen. Föreståndaren för folkminnesavdelningen vid arkivet i Uppsala har sedan länge varit docent i »nordisk etnologi«, och den nyutnämnde föreståndaren för Nordiska museets allmogeavdelning har sin tidigare akademiska utbildning som »folkminnesforskare«. Detta betyder givetvis icke att folklivsforskarna skulle behärska hela det samtagna studiet av den folkliga kulturen, men specialiseringen följer däremot inte snävt en uppdelning i »andlig« och »materiell« kultur. Ty vilken av dessa etiketter kan t. ex. sättas på avhandlingar som J. Ejderstam, Årseldarnas samband med boskapsskötsel och åkerbruk i Sverige (Uppsala 1943) eller A. Eskeröd, Åkerns äring (Stockholm 1947)? Enligt den äldre terminologien äro de närmast att rubriceras som folkminnesundersökningar, men båda äro akademiska avhandlingar i »nordisk etnologi« för Sigurd Erixon.

Det sagda karakteriserar tillräckligt den karikatymässiga överdriften i det från Uppsala gjorda uttalandet, att det sammanlagda ämnet skulle vara »en oformlighet, ett konglomerat av skilda fack, som aldrig bör eller kan erkännas som en vetenskaplig disciplin eller ett universitetsämne« och att dess införande skulle vara »att sänka universitetsundervisningen ned till skolans eller folkhögskolans plan«. Universitetskanslern har i stället uttalat som sin mening: »I fråga om många andra universitetsämnen kan det förhålla sig på det sätt, att ämnet omspanner områden, som äro sinsemellan relativt olikartade. Av en professor i ett sådant kan icke krävas, att han arbetat vetenskapligt inom artskilda områden, blott han är i stånd till att i undervisning och examination beakta även sådana delar av ämnet, där han icke själv varit vetenskapligt verksam«. I sitt uttalande 1943 säger kanslern ytterligare ifråga om »nordisk och jämförande folklivsforskning«: »Även efter sammanslagningen skulle ämnesområdet bli avsevärt mindre omfattande och mindre disparat än åtskilliga nu befintliga examensämnen«.

Att folklivsforskningen har en vida omfattning och innehåller högst olikartade beståndsdelar, är dock å andra sidan ofrånkomligt. Ett framtida önskemål skulle därför vara, att det sammanlagda ämnet företrädes vid varje universitet av två lärostolar, vilkas innehavare representerade olika delar av ämnet. Vid Uppsala universitet ligger en sådan fördelaktig lösning inom de nära möjligheternas gräns genom att den nuvarande föreståndaren för Landsmålsarkivets folkminnesavdelning docenten Åke Campbell på liknande sätt som professor Strömbäck utses till professor i ämnets »etnologiska« del. Vid Stockholms högskola finnes redan en docentur i »folkdiktsforskning«, som innehas av Waldemar Liungman. Vid Lunds universitet måste däremot undervisningens differentiering till vidare lösas enbart med hjälp av tillfälligt biträdande lärare. Så ha t. ex. under vårterminen 1948 anordnats kurser i folksagoforskningens metodik samt i gårdsuppmätning, representerande ämnets konträra ytterområden.

## ANMELDELSER

### Det danske Sprogs Historie.

*Peter Skautrup: Det danske sprogs historie. Bind II. Fra Unionsbrevet til Danske Lov. Gyldendal 1947.*

Det nye Bind af Skautrup's Sproghistorie indfrier i fuldt Maal de Forventninger, man var berettiget til at stille til det udfra Kendskabet til dets Forgænger. Det omfattende Arbejde forjerner den dybeste Paaskønnelse, og det maa oprigtigt haabes, at Værket maa finde en stor Læserkreds.

Nærværende Del af det samlede Værk paa i alt 3 Bind beskæftiger sig med en saare vigtig Periode af vort Modersmaals lange Udviklingshistorie, Tidsrummet 1400—1700.

Forfatteren fremhæver indledningsvis Dronning Margretes Virke for det danske Sprogs Fremtrængen som Brevsprog, hvorefter der ved en omhyggelig Undersøgelse af det værdifulde Kildestof i *Brevene* helt ned til Christian IV og Griffenfeld gives en fængslende Redegørelse for, hvorledes Maalet efterhaanden gøres bøjeligt og smidigt.

Ogsaa de mange anonyme Oversættere yder et stort nyskabende Arbejde. Der kastes Lys over Kampen mellem hjemligt og fremmed, bl. a. ved vort Lands Sydgrænse. Latinen kommer som det internationale lærde Meddelelsesmiddel i Højsædet, og samtidig efterlader de mange Udlændinge sig tydelige Spor i vort Sprog. En Mængde nordiske Ord fortrænges af indlaante, saa at der næsten sker et helt Sprogskifte; Nutidens Purister kan maaske i dette Forhold finde Støtte for Forhaabningen om at fremkalde en delvis Tilbagevenden til et nordisk Ordforraad; et ihærdigt Arbejde paa dette Omraade kan virkelig medføre Resultater.

*Bogtrykkerkunstens* enorme Betydning som Popularisator sammenstilles af Forfatteren træffende med den moderne Radios Virkning for det hørlige Udtryks Vedkommende. De enkelte Bibeludgavers Indflydelse paa Dansk'en vises ved en overmaade interessant Analyse med Paavisning af Ordenes Betydningsændringer. De reformatoriske Penneførere karakteriseres indgaaende; man faar et tydeligt Indtryk af Sprognormens Grundlægger, Christiern Pedersen, af den impulsive Hans Tausen, Polemikeren Poul Helgesen og af Anders Sørensen Vedel, som for-



nyer Ordforraadet ved Benyttelse af Folkevisen og Ordsprogene. I det 17. Aarh. sætter den svulstige Barokstil ind, først og fremmest repræsenteret af den kraftfulde Thomas Kingo.

Skriftsprogets, herunder de store Bogstavers, Historie følges, men stadig rettes Opmærksomheden mod de talesprogsprægede Vendinger, som de forekommer bl. a. i den frodige og ordglade Peder Palladius' Visitatsbog og i Leonore Christines menneskeskildrende „Jammersminde“.

Afgrænsningen af Naboomraadet det litteraturhistoriske Stof synes undertiden at have voldt lidt Vanskelighed, medens Skildringen af Forholdet mellem Forfædrenes Ytringer og baade Landets ydre og indre Historie, dets Retsvæsen etc. maa siges at være særdeles vellykket. Forfatteren røber en levende Sans for Samspelet mellem de forskellige Faktorer, der betinger Sprogets Udvikling, og han fremhæver de fundne Vidnesbyrd om, hvad der rører sig i Hverdagen, da Sag og Ord for ham uløseligt hører sammen. Derfor nedlægger han ogsaa et stort Arbejde i de Kulturbilleder, som han med beundringsværdig Sikkerhed oproller for Læseren. Meget af det udnyttede Materiale, saasom Markbøger, Breve og Lavskraaer, er desværre endnu ikke udgivet.

At Forfatteren har Færdighed som Ordbogsredaktør, kommer Værket til gode ved Formuleringen af de mange Definitioner. Fremstillingen er altid klar og letfattelig, saa at Bogen læses med den største Fornøjelse.

Hertil bidrager tillige Anførslen af psykologiske Træk fra svundne Tider, f. Eks. en Skrivers Udbrud, da han opdager, at han har gentaget en Sætning: „Thettæ staar tilfaarn, swo faa det vlukæ!“. Eller den brevdikterendes beroligende Opfordring, hvor Skriften er svær at tyde: „Bander ikke Skriveren; Læseren skal og stundom have Umage hermed.“

Som i 1. Bind behandles ogsaa her Gadenavne samt Navne paa Planter og Husdyr foruden Personnavne, idet Forfatteren efterlyser en nærmere Undersøgelse af Navnestoffet fra 16. Aarh. og ned mod Nutiden.

At enkelte Smaafejl i den store Mosaik af Enkeltheder har undgaaet den i øvrigt særdeles nøjagtige Forfatters Blik, er kun rimeligt. Saaledes forklares (Side 51) det vendsysselske Stednavn Bekmadh fejlagtigt som Tilnavnet Bækman; Side 79 betegnes Mandsnavnet Raadengaard som Kvindenavn og Øgler, der i Folkevisen er Navn paa en Nøkke, som Mandsnavn. Side 61 gives et Dokuments Rør (Mandsnavn) som Roær. Naar Yvl paa en Kirkeklokke i Holstebro (Side 51) uden Forbehold tages som en Udviklingsform af Tilnavnet Jul, var der vel Grund til at nævne Muligheden af, at Yv blot er grafisk Udtryk for Iu. Side

114 er flere af Aarstallene ved Henvisning til Breve ikke helt korrekte .

I Oversigten over ældre Erhverv (Side 104) venter man at finde de ældste Eksempler fra lettilgængelige Kilder, men det er i adskillige Tilfælde yngre Citater. I øvrigt kunde i Litteraturfortegnelsen — som ellers synes udarbejdet med større Omhu end den i 1. Bind — passende have været anført Mandtallet over Københavns Borgere 1659, udgivet 1920 af E. Marquard. I dette optræder en righoldig Samling af Erhvervsbetegnelser, som Fiskebløder, Postejbecker, Knappenaalemager, Synaalmager, Krogmager, Lademager, Fiolmager, Sittersslar, Harpener, Harpenist, Seyermager, d.v.s. Urmager, Senkelmager, d.v.s. Gørtler, Huekonne og Melquinde .

I Listen over de i Bogen anvendte Fagord mangler metonymisk (Side 118) og antimetabolisk (Side 219).

Adskillige oplysende Stik og udmærkede Gengivelser af vigtige Haandskrifter danner en smuk Ramme om det yderst værdifulde Værk.

*Rikard Hornby.*

#### **Christian 4.s breve.**

Kong Christian den Fjerdes egenhændige Breve VIII. 1584—1648. Supplement til C. F. Brickas og J. A. Fridericias Udgave. Udgivne ved *Johanne Skovgaard*. I Kommission hos G. E. C. Gad 1947.

I 1878—91 udgav C. F. Bricka og J. A. Fridericia Christian 4.s egenhændige Breve; heri medtoges, hvad der da kunde findes, og det blev til 7 Bind. I den Tid, der er gaaet siden, er der imidlertid dukket adskilligt op, og Kildeskriftselskabet besluttede derfor i 1928 at lade Arkivar Johanne Skovgaard besørge et Supplementsbind til Udgaven. Dette Bind foreligger nu og udfyldes for Størstedelen af en Samling Breve fra Christian 4. til Corfitz Ulfeldt, ganske særlig fra Aarene 1642—46. Det er Breve, der har ført en omtumlet Tilværelse. Ved Midten af 1700-Aarene købte Ulfeldts i Østrig bosiddende Sønnesøn Brevene af skaanske Slægtninge. Sidenhen nedarvedes de med andre Ulfeldtske Papirer i den østrigske Slægt, indtil de i 1920'erne købtes af den danske Stat og kom til Rigsarkivet.

Brevene er af værdifuldt Indhold, som man kan vente det, naar Kongen skriver til sin Svigersøn, Rigsraaden, Statholderen paa Københavns Slot, fra 1643 tillige Rigshofmester. De er ikke omhyggeligt udarbejdede, men frisk nedskrevne, impulsive; jævnlig

handler de om Bagateller. Netop deres Umiddelbarhed kaster imidlertid skarpt Lys over Brevskriveren. Stort og smaat følges ad i Brevene, som naar Kongen i et Brev fra Glyksborg, dateret 5. Juni 1642 (S. 180 f.), begynder med at fortælle om en saaret saksisk Hertug, fortsætter om Tilbehør til Mølleakslerne i Glückstads Fæstning og videre om et paatænkt Mageskifte paa Sjælland, hvorefter Brevet slutter med en Ordre til Mejersken paa Frederiksborg om at gøre Ost af den sure Mælk.

Kongens Pungenød giver sig i stigende Grad Udtryk i Brevene; adskillige handler om det store Problem, hvordan der skal komme Penge i Kassen. Irritation af forskellig Art dukker jævnligt op: Kongen plages af fremmede Gæster (S. 128), af den svenske Enkedronning (S. 203), som han ønsker var dér, hvor hun vilde være om 100 Aar o.s.v. Nu og da bryder dog Lunet frem, som da han om sin Svigersøn Grev Pentz bemærker, at han nu ikke drikker mellem Maaltiderne, men holder Maaltid fra 10 om Formiddagen, til Klokkeren er 7 om Aftenen.

For den, der interesserer sig for Kongens Person, er der ogsaa i det nye Bind et stort Stof, som der er det til Tidens almindelige politiske Historie. Ogsaa til Belysning af Hoffets Kulturhistorie vil der kunne fremdrages adskilligt. Interessante Træk findes fx. i et Brev fra Begyndelsen af 1648 med Regler angaaende Husholdningen paa Rosenborg. Det topografiske Stof samler sig især om København, hvor Ulfeldt sad som Statholder paa Slottet, og om Frederiksborg.

Men det er dog Kongens Person, Brevene først og fremmest belyser — direkte eller indirekte. I det nye Bind er fx. ogsaa aftrykt nogle Breve fra den forelskede Christian 4. til Kirstine Munk fra 1615 og et Udkast til en Fremstilling af Forholdet til hende, dateret 1641. Andre Affattelser af dette Aktstykke er tidligere trykt i Udgaven; men da det er et saa vigtigt Dokument med sin indgaaende Skildring af Kongens ægteskabelige Forlis, er det rimeligt, at ogsaa denne nye Tekstaffattelse kommer med.

Den Læser, der uden større Besvær kan finde frem gennem den for os nu noget fremmede Bogstavdragt til Ordenes Indhold, kan lære meget af dette nye Bind.

Udgaven er forsynet med nogle Facsimiler af egenhændige Breve.

*C. Rise Hansen.*

### Præsten i 1700-tallet.

*Georg Hansen: Præsten paa Landet i Danmark i det 18. Aarhundrede. En kulturhistorisk Undersøgelse. Det danske Forlag 1947.*

I begrænsningens kunst maa ogsaa den populærvideenskabelige fremstilling vise sin styrke. Forfatteren sukker over papirvanskelighederne, der har nedskaaret skildringen til et minimum og hindret en finere nuancering. Som ung og ægte historiker anser han hver lille lap fortid for saare god og umistelig, men han skulde hellere juble over restriktionerne, der tvinger til skønsomt udvalg og ordknap fremstilling. At afgrænse og gennempløje et emne med det resultat, at læg og lærd sjældent spørger forgæves og endnu sjældnere trættes ved unødige Enkeltheder, er virkelig en kunst.

I højere grad end samme forfatters „Degnen“ (1944) er „Præsten“ koncentreret kulturhistorie. Færre træk er medtaget, blot fordi de morer forfatteren, og man er fri for al tvivlsom lyrisk tilsætning. Opbygningen er ikke saa forskellig men G. H. fordeler stoffet med sikker haand og præciserer bedre. Han har arbejdet grundigt med det statistiske materiale og udnytter det til det yderste, men sjældent udover dets bæreevne. Bilagene rummer et udmærket stof, som den virkelig interesserede læser ikke bør forbigaa. Men det maa beklages at undersøgelsen helt overvejende har holdt sig til perioden 1730—80, navnlig da G.H. i sine konklusioner kommer ind paa en karakteristik af oplysningstidens forhold, som utvivlsomt kræver en omfattende gennemgang af kildemateriale frem til det 19. aarhundredes første aartier (jfr. nedenfor).

I 6 store kapitler skildrer Georg Hansen prætestudiet, præsterens økonomiske vilkaar, præsten som sjælehyrde og som „Vor Far“ i sognet, præsterens moralske standard („Præstens Optræden“ er en lidt for udvendig betegnelse, hvor „Degnens Sjæl“ unægtelig laa til den anden side) og endelig præstens placering i samfundet, især i forhold til degn, bonde og herremand.

Billedet af „den sorte skole“ er ikke netop lysteligt men de mange konkrete træk skærper forstaaelsen. Forf. antyder et svagt forsvar for „de disputatshandlinger, hvorover Holberg gjorde sig saa vittig“ (s. 33), indenfor rimelighedens grænser kunde disse lærde fægteøvelser godt have betydning for de unges aandelige udvikling. Man mærker sig ogsaa overtroens magt over gejstlige sind endnu sent i aarhundredet. Men det er for letkøbt, naar G. H. med Ingemann frakender oplysningstidens præster „den ældre tids dybde og poesi“ og kalder præsterens bogsamlinger til vidne

paa, at man ikke har drøftet den nyere digtning, tænkning og historie i præstegaardene (s. 52). Her har forf. mistydet det foreliggende materiales kildeværdi.

Det er fortjenstfuldt, naar G.H. i sin fremstilling belyser en lang række forhold med tal: eksamenskarakter, studenter- og kandidatalder, studietid, tiden mellem eksamen og fast kald, præstebogsamlinger (især antallet af verdslige bøger), ejendoms- og kaldsret i Ribe stift 1768, arv i gejstlige skifter, præstegaardsstillingen 1688, præstegaardenes kvægbestand, specificering af en del præstegaardsmøbler og -sengeudstyr, sager indanket for bisperne 1730—90 (visse herreder), præsternes oprindelse (der menes afstamning) og familieforhold, sammenligning mellem præsters, degnes og bønders indbo 1730—80 og endelig faddere ved præsternes barnedaab.

De fleste af disse forhold kendes i saa mange tilfælde, at tallene virkelig siger noget. Med stor flid har forf. fremdraget oplysninger fra alle hovedlandsdele. De mange kommentarer viser G.H.s omhyggelige overvejelser, hans respekt for den metodiske kritik (se f. eks. bilag E, s. 248—50). Men undtagelsesvis glemmer han at ræsonere. Det mest iøjnefaldende eksempel er hans gennemgang af præstebogsamlinger, 160 i tal, fremkommet ved gejstlige skifter 1730—90 i et antal varierende fra 19 til 34 pr. tiaar. Ved at læse oversigten over de verdslige bøger s. 239—43 (den omfatter dog i reglen ikke dem, der kun findes i 1 bogsamling) skulde læseren føle sig overbevist om rigtigheden af forfatterens antagelse: at præsterne i forbavsende ringe grad dyrkede oplysningstidens forfattere. Gennemgaar man imidlertid den lange liste og noterer bøgernes udgivelsesaar, bliver resultatet: før 1700 udkom 99 ekspl. af bøgerne, foruden 148 eksemplarer af „Danske Lov“ (1683), 1700—09 11, 1710—19 30, i 1720erne 39, i 1730erne 51, 1740—49 221, 1750—59 110, i 1760erne 30, 1770—79 35 og i 1780erne 1. Den rimeligste tydning af disse tal maa være, at der saa langt op i aarhundredet, som man overhovedet kan slutte, var en voksende gejstlig appetit paa verdslige bøger. Den voldsomme stigning i 1740erne skyldes utvivlsomt, at bogproduktionen i disse aar var i stærk vækst (anskaffelsen af bøgerne falder formentlig for en stor del senere), mens aarsagen til den næsten lige saa bratte nedgang (bortset fra et par meget udbredte værker af særlig gejstlig interesse var tallet i 1750erne nede paa 73) maa søges i, at de følgende tiaars bøger endnu kun i ringe udstrækning havde fundet vej til skifterne. Først henved 40 aar efter publikationen kunde værkernes udbredelse ses af skifterne. Købte ældre præster kun faa nyere bøger, eller blev disse fortrinsvis udtaget før skifte? spørger man uvilkaarligt.

I hvert fald bør forf., hvis han ønsker et paalideligt indtryk af præsternes læsning i det 18. aarhundredes slutning, følge skifterne helt op til 1830erne. Hvad han hidtil har fremdraget, beviser paa ingen maade hans antagelse. Man mærker sig forøvrigt, at af 30 bøger (ekspl.) fra 1760erne omhandler 13 (land)økonomiske og topografiske emner.

Et andet fremtrædende kulturelt træk belyser G.H. formentlig med større held. Af den store nedgang i antallene af revsende landemodemonita og af præster, der indankede sager til bispernes kendelse, drager han den slutning, at menneskenes tænke- og handlemaade blev mildere og mere poleret, siden denne udvikling ikke synes fremkaldt af ydre faktorer (s. 185 og bilag E). Men forf. gaar videre i sin tidsanalyse, tager litteraturen til hjælp og inddrager det 20. aarh. i sammenligningen. Han fremhæver, at der i det 18. aarh. øjensynlig skete en psykologisk omstilling, der ikke havde sin aarsag i økonomiske og tekniske forandringer, da disse var „saa lidet variable, at de ikke paavirkede udviklingen afgørende..., mens den drivende kraft var mennesket selv og dets naturlige anlæg. I det 20. aarhundrede er den sidste faktor derimod blevet den mindre vigtige, mens ydre faktorer i form af den moderne teknik og den dertil knyttede pengeøkonomi bestemmer menneskets udvikling ...“ (s. 193).

Her er vi ved kernen i Georg Hansens kulturfilosofi, hvad den saa end med tiden maa udvikle sig til. Anmelderen maa for det første bemærke, at en forholdsvis stillestaaende teknisk-økonomisk udvikling aldrig kan blive et bevis for, at de (for de fleste mennesker langt mere *usikre*) økonomiske kaar betød mindre dengang, — og for det andet, at præsternes økonomi bortset fra kvægpesten utvivlsomt bedredes med prisstigningen paa landbrugsprodukter, mange præstegaardes tidlige udskiftning etc. (her siger G.H.s kilder desværre for lidt). Men lige saa angribelig er i virkeligheden G.H.s opfattelse af det 20. aarhundrede. Kulturudviklingen i vore dage er en saa mangesidig sag, med samvirkende tekniske, økonomiske, sociale, politiske og psykologiske faktorer, at den populære kliché, som forf. her anvender, maa føles utilstrækkelig. Er „menneskets naturlige anlæg“ virkelig for tiden suspenderet som væsentlig kulturfaktor?

Fremstillingen er i reglen klar og letlæselig. Georg Hansen kunde dog spare lidt paa fremmedordene — ord som enormiteter, anomalier, og subjektiviteter hverken pynter eller gavner. Med lune kan selv drastiske ting fortælles, men forf. bør af Soyas eksempel have lært, at man ikke kan udlevere enkeltpersoner eller smaa sociale grupper. Hvad skal man mene, naar den Birkerød præst 1771 forgæves truer en birkeskriver med, at han hjem-

falder til helvede, og forf. tilføjer: „Men hvad brød en birkeskriver sig om det ...“?

*F. Skrubbeltrang.*

### **Kulturkampen i 1870'erne og 80'erne.**

*Hakon Stangerup: Kulturkampen. I. 1872—1877. II. 1878—1883. Gyldendal 1946.*

Den Kulturkamp, Dr. phil. Hakon Stangerup gør Rede for i sit store Værk, er ikke Kampen mellem Stat og Kirke, som vi kender den f. Eks. fra Tysklands nyere Historie; det er den fri Meningskamp, som for godt og vel to Menneskealder siden førtes herhjemme for at sprænge de Nationalliberales mærkeligt stivnede Dannelsesverden. Stormtropperne var Brødrene Brandes' lille Garde; bagved flokkedes Bønderne i Spillet, „Grundtvigfolket“, som Stangerup kalder dem. Disse to Grupper opererede dog helst hver for sig, indtil de indsaa, at de kun ved en samlet Indsats kunde vinde Sejr over de Nationalliberales stærkt befæstede Magtstilling i Presse og Politik. Saa sluttedes en Alliance — dens stærkeste Udtryk var Bergs, Hørups og Edvard Brandes' Kompagniskab om „Morgenbladet“ fra Nytaar 1881. Sejren blev vundet: De Nationalliberales stærke Skanse, Københavnerbladene „Fædrelandet“ og „Dagbladet“ kunde ikke holde Stand. Men Alliancen mellem Grundtvigianerne og Brandesianerne var „falsk“ — den blev brudt fra begge Sider, og den maatte brydes: De to Grupper Maal var for forskellige til, at andet end den fælles Modstander kunde holde dem sammen. Allerede i 1883 sprængtes Sammenholdet om „Morgenbladet“, og Modsætningen mellem „det danske Venstre“ og „Europæerne“ traadte klart frem.

Saadan omtrent skildrer Dr. Stangerup Kulturkampens Forløb. Stærkere end nogen anden siden Hørup fastholder han Synspunktet „Kamp“; den skildres som et Felttog med „direkte Angreb“ (Brandes' Forelæsninger over Emigrantlitteraturen 1871), „omgaaende Bevægelse“ (Tidsskriftet „Det 19. Aarhundrede“ 1874—77) og mange andre taktiske og strategiske Manøvrer. Til syvende og sidst var det en Krig mellem Livsanskuelser. Kampens Resultat gøres saadan op af Stangerup, at de Nationalliberale tabte den, men der var ingen, der vandt den. Der blev ikke — som i den politiske Strid — sat Punktum med et Forlig, men da Kampen var endt, maatte man slaa sig til Ro med, at der var mere end een Kulturopfattelse i Landet; vor nuværende Kulturtilstand — med dens Grundpræg af „et flersidigt, modsætningspændt Kulturbegreb“ — var opstaaet.

Dr. Stangerups Behandling af dette Emne er ganske overordentlig fængslende. Det er en Side af Udviklingen, som hverken Litteraturhistorikere eller politiske Historikere tidligere har beskæftiget sig videre med. Bogen virker derfor baade ny og spændende. Hertil bidrager ogsaa, at Dr. Stangerup har valgt „at lade Dokumenterne tale for sig selv og Problemerne og Resultaterne udvikle sig af dem, efterhaanden som Fremstillingen skrider frem“. Denne Metode har sine Fordele, men ogsaa sine Farer, som Dr. Stangerup næppe helt har undgaaet. Han lader Dokumenterne tale i et saadant Kor, at det falder Læseren svært at opfatte, hvad der er væsentligt. Det er heller ikke alle Stemmer i Koret, der er lige meget værd. Hvem er f. Eks. den M. T. Madsen, der omtales I, S. 57? For Højskolebladets Vedkommende er der ikke skelnet tilstrækkeligt mellem Medarbejderindlæg, der til en vis Grad repræsenterer Bladets Holdning, og indsendte Bidrag, der ikke har samme repræsentative Vægt.

Det føles som en Mangel ved Dr. Stangerups Fremstilling, at der ikke er gjort rigtig Rede for Fremstillingens Kildegrundlag. Man har det Indtryk, at de eneste utrykte Kilder, Forfatteren har benyttet, er en Række Breve i Brandes-Arkivet. Den trykte Brandes-Brevsamling har aabenbart været af stor Værdi for Fremstillingen; det betyder, at det for Brandesianernes Vedkommende har været muligt at kigge ind bag Forhænet, at trænge ind til de egentlige Bevæggrunde og Drivkræfter, i en langt højere Grad end for de andres Vedkommende. For Grundtvigianernes Vedkommende har Høgsbros „Dansk Folketidende“ og „Højskolebladet“ været Hovedkilderne, ikke fordi Brevene mangler, men vel fordi de endnu ikke er udgivet. I Forordet siger Dr. Stangerup, at hans Bog forhaabentlig bærer Præg af hans Interesse for Pressehistoriens Stof og Metodik. Der er unægtelig mere Stof end Metodik i hans Behandling af Pressen. Der omtales et interessant Driftsregnskab fra „Morgenbladet“, hvor man faar Oplysninger om Bladets Oplag, Annonceindtægter og hele Økonomi, — tilsvarende Oplysninger findes ikke om andre Blade, hvad der vilde have gjort det hele nok saa interessant.

Det maa altsaa siges, at baade Kildegrundlaget og Behandlingen deraf er noget mangelfuld. Man kunde have ønsket, at Forfatteren var gaaet mere i Dybden med sit Emne, navnlig da han trækker Linjerne og Resultaterne saa kraftigt op som han gør. I Virkeligheden lover ogsaa Titlen mere, end Bogen kan holde. I Indledningen hævder Dr. Stangerup, at Politik og Kultur er uløseligt forbundne — men hvorfor træder Politiken saa ikke stærkere frem i Skildringen end den gør? En Personlighed som Estrup er knap nok omtalt i Bogen — det er som om Godsejerne ikke eksisterer. Arbejderne hører man heller ikke meget til.



M. H. t. Forfatterens Vurdering af Retninger og Personer er det fortjenstfuldt, at han har fremdraget Grundvigianerne og paavist Rækkevidden af deres Indsats; mere tvivlende maa man stille sig overfor den paafaldende Nedvurdering af Brødrene Brandes' Indsats, der fremstilles som ledet af Ærgerrighed og Magtsyge. Det er rigtigt, at der ikke sjældent er et Svælg mellem deres „officielle“ Holdning i Presse og Tale og deres „private“ i Brevene, — men maaske har Dr. Stangerup været lidt for hurtig til at forarges derover — Historikeren maa aldrig glemme, at private Breve er Kilder, der maa benyttes med særlig Varsomhed og vaagen Kritik.

Dr. Stangerups Værk er først og fremmest en *Skildring* — af nogle af de mest bevægede Aar i vort Folks kulturelle Liv. Der trænges utvivlsomt til dyberegaaende *Forskning* i Emnet. Alligevel maa man være Dr. Stangerup taknemlig, fordi han har taget dette Emne op til Behandling. Omridsene af disse Aars Kulturliv er kommet til at staa klarere end før, og de forskellige stridende Retningers Forløb er blevet fulgt saa langt, Fremstillingen naar. Man maa haabe, at Dr. Stangerup vil gaa videre ad den Vej, han her er slaaet ind paa.

*Roar Skovmand.*

### **Ordenshistoriografen fortæller.**

*Louis Bobè: Livsdagen lang.* Hagerup 1947.

Den gamle ordenshistoriograf Dr. phil. Louis Bobé har i sit lange liv udgivet mange memoirer og skildret mange mærkelige livsskæbner. Derfor er det ogsaa naturligt, at han i sin livsaften fortæller om sit eget liv. Langt gaar hans erindringer tilbage. Han har kendt mennesker, der har levet paa napoleonskrigens tid, og som har set højsalig Frederik 6.

Dr. Bobés karriere har ikke været helt almindelig. En embeds-eksamen har han ikke taget, men alligevel blev han dr. phil. Som ung kom han ind i Rigsarkivet, men paa grund af et modsætningsforhold til dets daværende chef, V. A. Secher, opgav han embedsmandens stille og bundne liv og blev en fri fugl, der kunde arbejde med de videnskabelige problemer og opgaver, der optog og interesserede ham. Han har samlet historisk materiale i arkiver i Danmark og Tyskland, i Italien og andre lande. Personalhistorie og slægtshistorie var hans store interesse, og det imponerende værk om Ahlefeldterne blev hans hovedindsats. I talrige afhandlinger, især i Danmarks Adels Aarbog og i Personalhistorisk Tidsskrift, har han desuden fremlagt et omfattende materiale til belysning af Danmarks og hertugdømmernes adels-

historie gennem tiderne. Men ogsaa dansk litteraturhistorie og aandshistorie, først og fremmest i sidste halvdel af 1700-tallet, har han syslet indgaaende med og beriget, ikke mindst ved sin store tibinds kildepublikation: Reventlowske Papirer. En særlig interesse har fra ganske ung draget ham mod Grønland, som han har besøgt adskillige gange, og hvis historie har været emnet for flere af hans værker.

Louis Bobés fader, der tilhørte en gammel Huguenotfamilie, var indvandret til Danmark fra Tyskland. Han har derfor altid været knyttet til tysk og fransk aandsliv, og det er naturligt, at hans arbejde i ikke ringe grad har hentet emner herfra. Han stod kredsen om Storfyrst Carl Alexander i Weimar nær, og hans bog indeholder interessante træk herfra. Større betydning har hans indgaaende studier over holstenske adelsslægter dog haft, og fra sine talrige besøg paa holstenske adelsgaarde, bl. a. paa Haseldorf, fortæller han morsomme træk om adelsmænd og adelsdamer, han har truffet der, træk som ofte giver bidrag til forstaaelsen af forholdet mellem Danmark og „Slesvig-Holsten“. Endnu da han besøgte disse egne, sad der rundt om en del folk, som var blevet tro mod den danske konge.

Dr. Bobé har truffet et utal af mennesker i sit lange liv, danskere og udlændinge, høje og lave. Maaske mest høje. Og han fortæller gerne om dem. Sommetider næsten om for mange. Altfor tit bliver der kun et par almindelige — som regel rosende — ord om hver, og sjældent bliver det til en indgaaende karakteristik. Det er, ligesom forfatteren mangler blik for de psykologiske nuancer hos de folk, han har truffet. Den bedste og interessanteste af hans smaa biografier er uden tvivl skildringen af gamle Prins Hans, Christian 9.s broder, hvem forfatteren havde en del at gøre med i kraft af sit embede som kgl. ordenshistoriograf. Det er lykkedes ham at tegne et smukt billede af den velmenende og kloge prins med den store historiske interesse.

En arkivmand vil med forventning give sig i lag med afsnittet om Rigsarkivet i glad erindring om Thisets straalende lunerige og humørfyldte skildring fra det gamle Geheimearkiv. Men læseren bliver skuffet. Mens Bobé som regel er velvillig overfor sine medmennesker og ofte kan fortælle om dem med lune, er det ligesom der er noget haardt over skildringen af Rigsarkivet, og bedømmelsen af kollegerne er som regel ikke altfor venlig. At den er streng overfor V. A. Secher forstaaer man. Men karakteristikken af A. D. Jørgensen synes meget lidet velvillig. Man forstaaer, at de aar, forfatteren tilbragte i „Rigsarkivets Uhygge“, ikke har hørt til hans lykkeligste.

Det er altid med forventning, at man griber en historikers

erindringsbog. Man haaber at komme med ind i hans allerhel-  
ligste, hans arbejdsværksted, at faa noget at vide om hans metode  
og om de mange tanker, som en historiker gør sig om sit arbejde.  
Paa dette punkt skuffer Bobés bog. Det er ligesom han er saa  
optaget af at fortælle om de mennesker, han har truffet paa sin  
vej, at han ikke faar tid til at fordybe sig i sit eget liv. Det bliver  
kun de ydre forhold, han beskæftiger sig med ligesom de fleste  
andre, der skriver selvbiografier. Maaske er det aandelig blu-  
færdighed, der hindrer dem deri, men beklageligt er det, thi først  
gennem selvransagning og selvanalyse har den enkelte mulighed  
for at give noget af virkelig værdi for andre. Kun ens eget jeg  
kan man umiddelbart opleve og anskue. Lad saa hellere nogle  
af de fine navne i buketten af bekendtskaber blive glemte.

Forfatteren har levet saa længe i fortiden, at det er ligesom  
han staar den nærmere end nutiden. Man aner nu og da en uvilje  
mod sociale og politiske forhold af idag. Det er næppe for dristigt  
at paastaa, at Dr. Bobé er aandsaristokrat og aandsbeslægtet med  
de mennesker, han har truffet paa adelsgaardene, eller som han  
har skildret i sine bøger. Hans sprog hører ogsaa fortiden til.  
Det er farverigt og med en særegen lang rytme, prydet med frem-  
medord, der ofte bærer præg af en fremmed og fjern tid. Det er  
ikke nutidens sprogform og sprogrytme, man finder i Livsdagen  
lang.

Dr. Bobés bog er ikke en indgaaende analyse af mennesker —  
ej heller af mennesket Bobé — men den kan ikke andet end  
fængsle historisk interesserede og vil paa flere punkter give dem  
ny viden.

*Johan Hvidtfeldt.*

### **Kalkmalerier.**

Den danske Billedbibel. De middelalderlige  
Kalkmalerier i de danske Kirker. Et Udvalg samlet af  
*R. Broby-Johansen*. Med Tekst fra Bibel og samtidige Kilder. Gylden-  
dal 1947.

Broby-Johansen, der har indlagt sig stor fortjeneste ved sin i  
begyndelsen af fyrrerne udgivne bog: Hverdagskunst-Verdens-  
kunst, har forøget denne fortjeneste betydeligt ved sin nye kalk-  
maleribog, som her skal gøres til genstand for nærmere omtale.  
Hverdags-Verdenskunsten er efter anmelderens og vistnok de  
flestes mening en fortræffelig bog, og der er ingen tvivl om, at  
den i høj grad har udført sin mission, som var at bringe kunsten  
ud til menigmand, lære ham selv at se, lære ham at forstå, at

kunsten ikke er et lukket land for ham, kun forbeholdt nogle få intellektuelle, men hvermands øje, bare hvermand vil lukke sine glugger op og bruge dem. Bogens hastige fremkomst i 2. oplag (7—17000 exempl.) betegner den som en best-seller og viser, at den har udfyldt et virkeligt savn og mættet den længsel efter kunst, der findes i enhver sjæl, der tænker på andet end at slæbe penge hjem, snyde sin næste og fylde sin vom. Mættet, nej den har tværtimod skærpet appetitten, og der er ingen tvivl om, at kalkmaleribogen trods det efter danske forhold store oplag på 12000 exempl. om føje år vil se måske både 2. og 3. oplag. Og den fortjener det.

Om sin kalkmaleribog skriver forf. beskedent, at den ikke skal erstatte kalkmalerierne, men vise hen til dem. Man skal selv se dem og leve sig ind i dem. „Det kræver både sporsans og kombinationsevne og fremfor alt initiativ, at få noget virkeligt ud af dem. I åndsliv eksisterer ikke arbejdsfri indtægt“. Det er den gode melodi fra Hverdags-Verdenskunst igen. Forf. vil have folk til selv at se. Han viser dem blot det udvalg, han nu finder, er bedst. Og det er et pragtfuldt materiale, der har ligget i museets arkiv og ventet på sin mand, dejlige billeder, akvareller og fotografier, helhedsbilleder og fine detaljer.

Der foreligger to store bøger om Danmarks kalkmalerier, Magnus-Petersens fra 1895, som medtager alt, hvad man da kendte, illustreret efter tegninger og akvareller, og det for ikke længe siden udkomne pragtværk af Poul Nørlund og Egmont Lind om vore romanske kalkmalerier, hovedsagelig illustreret med Linds mesterfotografier. Så nyttige og udmærkede disse bøger end er, kommer de dog ikke uden for videnskabsmændenes og enkelte interesseredes snævre kreds, som de også ifølge deres anlæg henvender sig til. De er kildekrifter, som ingen der vil skrive om kalkmalerier kommer udenom, så vidt muligt fuldstændige, hvad emnerne angår og ræsonnerende og sammenstillende i behandlingen, der naturligvis er udstyret med fuldt videnskabeligt apparat — det gælder nu mest den sidste.

Idéen at sammenstille Danmarks kalkmalerier i en billedbibel er excellent, den er så naturlig, at man undrer sig over, at den ikke forlængst er udført, og det er den bedste målestok for, hvor god den er. Ved gennemførelsen af denne idé slipper forf. for at behandle stilperioderne hver for sig, men kan efter forgodtbefindende blande romanske, gotiske og renæssancemalerier sammen, hvad der gør bogen livlig og afvekslende og tit giver overraskende resultater, ligesom det giver anledning til mange kloge og lærerige bemærkninger.

Bogen er skrevet for menigmand, vel nok for lidt mere videre-

komne end Hverdags-Verdenskunst, men bortset måske fra Nør-  
lund og Lind kan alle ikke blot glæde sig over denne billedsam-  
ling, men også lære af den. Forf. har gjort hovedarbejdet for  
mangen videnskabsmand, der ellers selv med bøjet ryg måtte  
snuse rundt i Nationalmuseets arkiv, og han har åbnet kirkernes  
billedrigdom for dem, der kun vil se og glædes.

Det første indtryk, man får ved at blade bogen igennem, er, at  
den er grim: Forf. opererer med næsten margenløse sider, store  
og små billeder uden tilsyneladende orden, farvebilleder og sorte  
klichéer ved siden af hinanden, ligesom de tre forskellige skrift-  
typer, der går igen på næsten hver side, bidrager til at skabe et  
uroeligt indtryk, ja, nogle sider synes at være i niveau med døgnets  
billedblade. På den anden side er der også billedsammenstillinger  
af storslået virkning, og dobbeltsiderne er en glimrende opfin-  
delse, fordi de tillader at give billederne i så stor målestok, at  
man får fornøjelse selv af de små enkeltheder. Men i almindelig-  
hed må man sige, at forf. er gået for vidt i sin stræben efter ori-  
ginal eller særpræget billedplacering, og kun det fortræffelige  
materiale, han arbejder med, hindrer bogen i at virke banal. Det  
er tydeligt, at forf. selv er i nær slægt med de sengotiske kalk-  
malere, hvis saft og kraft ofte opnåedes på bekostning af skøn-  
heden, og som også led af skræk for det tomme rum. Hvor vilde  
et par enkelte sider — som i Hverdags-Verdenskunst — med bred,  
hvid ramme have været en hvile for øjet. Og dog skal man måske  
ikke ærgre sig for meget over denne gennemførte „billedblads-  
teknik“, for ligesom man kan glæde sig over et godt gammelt hus  
fra 80'erne med guirlander, hermer, pilastre, løvefødder og ge-  
svejsninger midt imellem glatte mer eller mindre triste facader,  
kan man ikke nægte, at det virker oplivende at få en slig bog i  
hænde. Man griber sig blot i at undres over, at der slet ingen bil-  
leder findes, som står på hovedet, eller at ingen er fotograferet  
gennem hønsetråd, ja, og tænk så, om alle illustrerede bøger nu  
blev således!

Hvad sproget angår, da tør man uden at overdrive slå fast, at  
teksten er det mærkeligste sammensurium af gammelt og splinter-  
nyt og ganske uden den sikkerhed, der ellers kendetegner denne  
kræsne stilist. I begyndelsen af indledningen vrimler det med  
Sven Clausensk sprogforbistring, ligesom forf. utvivlsomt hører  
til dem, der vil imødesee indførelsen af de små bogstaver med  
glæde, al den stund han kun nu og da er gode venner med de  
store. Teksten fra bibelen og „de samtidige kilder“ er givet i et  
normaliseret sprog, der sikkert virker stemningsfuldt på mange,  
men dog i længden føles irriterende, fordi forf. savner den ind-  
levelsesevne og digterkraft, der skal til for at kopiere tidligere

tiders sprog og stil; naturligtvis, for opgaven er umulig i sig selv; I. P. Jacobsen knækkede også halsen på den. Det stemmer til mismod, at menneskene altid „ræddes Gud“ og ikke frygter ham, stavemåden testament for testamente tåler man ikke at se for mange gange, og når man 27 gange har set Den hellige læst i stedet for det nye testament(e), er man parat til at slå noget i stykker. Desværre præges også de iøvrigt fortræffelige billedkommentarer af den quasi-højtidelige tone fra „de samtidige kilder“, af og til bliver stilen helt museumsagtig, når det fx. hedder om en person, at han „ses at have komulesko...“; men en sjælden gang, gudsketak for det, bryder forf.'s egen velsignet — hvor bliver man påvirket — naturlige tone frem i slående, ægte moderne udtryk som i skildringen af tjeneren, der kommer med Johannes Døberens hoved på et fad (s. 90) eller af den tudende Eva (s. 39) for ikke at tale om den humørfyldte skildring af den flammefjertende kvinde og djævlene (s.211). For endelig at gøre den onde kritik færdig, kommer det mig for, at indblikket (som indledningen kaldes) er bogens svageste part, da det ikke indeholder meget ud over almindeligheder, der ganske vist er serveret på en frisk og indtagende måde; men forf. har her ladet en enestående chance slippe sig af hænde til at fortælle læserne noget, skal vi sige gedigt kunsthistorisk om kalkmalerierne og ikke bare nøjes med en åndfuld registrering af visse fakta, der hvad de romanske kalkmalerier angår, de mest storslåede, men vel også de vanskeligst tilgængelige, rent ud sagt beløber sig til nul og nix, mens de gotiske får en noget bedre behandling. Forf. kunde have fortalt den undrende læser om idéen og systemet i disse højtidsfulde ældste malerier og have gjort opmærksom paa, hvorledes figurerne bærer det samme udtryksfulde eller udtryksløse udtryk i glæde, sorg, harme, fortvivlelse, fordi følelserne ikke giver sig til kende i ansigtet men i „attituden“, i stærk modsætning til gotikkens levende bevægede ansigter. Men — heri er forf. sikkert ikke enig med anmelderen; han vil sikkert hævde, at han har skrevet indledningen, som han har, fordi han fandt, at denne form var den bedste, og at han ikke har „kunsthistoriske“ ambitioner, og da det i dette tilfælde er forf.s og ikke anmelderens mening, der tæller, vil vi gå videre i vor behandling.

Da titelen på bogen hedder: Den danske billedbibel, følger den i det store og hele gangen i bibelen, begyndende med det gamle testamente. Forud for skabelsen går dog en extra indledning, kaldet viede vægge og hvælv, der svulmer af værdifuld orientering om kalkmalerierne, deres placering, afdækning og stil; om de romanske malerier får vi bl. a. at vide, at farverne i kunsten bliver en flammende sansebrand reguleret i stramme kontur-

systemer, et udtryk der viser forf.'s visionære kraft, eftersom de fleste billeder fra denne periode er kommet temmelig afblegede ned til os. Dernæst følger vi alle de store begivenheder i de to testamenter og får samtidig nogle udmærkede afsnit om helgerne, samfundsklasserne og helvede, det sidste af malerisk og gruopvækkende karakter, dog heldigvis isprængt den barokke humor, der er senmiddelalderen egen.

Alle billederne ledsages af udmærket oplysende bemærkninger, stadig ikke „kunsthistoriske“ i videre grad, men en kunstners syn på farver og komposition og en kyndig lærers forklarende vejledning i fremstillingerne. De fleste billeder har allerede tidligere fået deres forklaring, og når forf. en sjælden gang går uden for disse, er det ikke altid med held. Jeppe Murer (s. 30) kan således ikke opfattes som bisp, da han hverken har bispehue på eller drikker af en kalk. Det er ganske simpelt mureren Jeppe, som maleren har gjort sig den fornøjelse at skildre med bæger i hånden og ikke nogen hat, men mandens bomærke anbragt som hovedtøj. Det er sikkert den gode Jeppes tørre tunge, der har inspireret maleren, og vi har derfor her et meget talende vidnesbyrd om, hvad de gotiske dekoratører kunde tillade sig, og hvor suveræne de var i deres motivvalg. S. 56 serverer forf. læseren en temmelig ufordøjelig kost, idet han lader Moses fare til himmels i pagtens ark (pagtens ark var en skatkiste, sml. billedet på flgd. side og gammeldansk ark = kiste) med Arons stav(!) og lovens tavler(!). Det er en underkendelse af malerens evne til at tegne tavler, og hvad i himmelens navn skulde Moses med Arons stav? Husk, kære forfatter, en udgiver er ikke pligtig at forklare alt, især ikke det, han ikke kan, og han behøver ikke at skamme sig ved at sige det.

Naturligvis kommer der altid småfejl og unøjagtigheder i så omfangsrig og indholdsrig en bog. De er kun få og små i denne og rokker ialtfald ikke ved den kendsgerning, at forf. i høj grad har mestret den opgave han har sat sig, og han kan næppe få større ros end den, at de, der skumlede over hans Hverdags-Verdenskunst, ikke blot er blevet bragt til tavshed, men delvis har sluttet sig til den bifaldsmumlende skare. De almindelige indvendinger, som her er fremført, viser, at også anmelderen hører til denne flok, og der kan heller ikke være tvivl om, at det rette stof er kommet i den rette mands hænder.

*E. Moltke.*

### Keramik.

Keramik. Red. af *Johs. Andersen* og *Viggo Sten Møller*, Gjellerup. 1946.

I betragtning af den fremragende betydning, keramik i videste omfang har for den kulturhistoriske forskning, har man været lidet støttet af vejledende litteratur. Smaa afhandlinger, omfattende snart en del, snart en anden af det righoldige emne, mangler ganske vist ikke, og om de højest kultiverede former, porcellain og fajance, er der opstaaet en talstærk samling artikler og større værker. Det almindelige lertøj, som har været det mest anvendte, er derimod blevet stedmoderligt behandlet. Den bog, der her anmeldes, har derfor sin store betydning, og man hilser den velkommen i haabet om, at den vil blive et vigtigt hjælpemiddel for arbejdet i de talrige provinsmuseer. Under denne synsvinkel skal den omtales her.

Bogen falder i to dele, den første behandler den keramiske teknik, den sidste med en omtale af det historiske og kunstneriske omraade. Efter sit emne falder den første del uden for denne anmeldelses rammer, selv om den indeholder meget, som en museumsmand nødvendigvis maa have kendskab til. Kun en enkelt bemærkning skal gøres. I indledningen skriver prof. dr. techn. A. H. M. Andreasen, at de ældste stumper af brændte lerkar gaar ca. 13 aartusinder tilbage i Ægypten. I modsætning hertil skriver dr. Therkel Mathiassen i sit afsnit om den danske oldtids keramik, at man i oldtidens gamle kulturlande har vanskeligt ved at føre keramikken længere tilbage end til omkring 5000 f. Chr. f. I en bog af saa haandbogsagtig karakter som den foreliggende maa afvigelser af denne art ikke forekomme, tilmed da nogle maaske vil fæste mere lid til professorens end til museumsmandens oplysning. Ogsaa andre steder mærker man, at redaktionen har svigtet.

Det historiske afsnit indledes med en artikel af dr. Vagn Poulsen om udlandets keramik, omfattende tiden fra Hellas til højdepunktet i det 18. aarhundrede i produktionen fra Meissen og Delft. Desværre har forfatteren faaet saa liden plads til sin raadighed, at det ikke har været ham muligt at komme indgaaende ind paa de forskellige problemer, sagen rejser, og om de enkelte sider maa man stadig søge oplysning i de foreliggende specialværker. Paa 20 sider har dr. Mathiassen skildret det danske lertøjs oldtidshistorie fra dets første forekomst til vikingetiden. Atter her gælder det, at forfatteren burde have haft langt mere plads til sin raadighed. Alligevel naar dr. Mathiassen at give en værdifuld oversigt over vort pottemageris historie i oldtiden, om end man savner oplysninger om de punkter, der stadig er under



debat, ligesom han i modsætning til dr. Poulsen ikke giver nogen litteraturliste.

Overinspektør Kai Uldall har skrevet om lertøj, stengods og fajance fra den historiske tids begyndelse til ca. 1850. Kun i ringe omfang forelægger der her en litteratur, forfatteren kunde støtte sig til, idet det egentlig blot er fajancens historie, til hvilken der er givet betydelige bidrag, deriblandt af forfatteren selv, og han har derfor været nødt til at gennemarbejde emnet fra bunden. Det er talende, at hans afsnit er det eneste, der er forsynet med et fuldstændigt noteapparat, saa det er muligt at se, ad hvilke veje han er naaet til sine slutninger. Som den første samlede fremstilling af vort pottemageri i historisk tid fortjener den 47 sider store skildring en særlig opmærksomhed.

Forfatteren begynder med den ejendommelige tvedeling, man træffer i vor ældste middelalders keramik med en østdansk og en vestdansk type — den sidste er vel stamfaderen til de senere optrædende jydepotter. Samtidig med den brændte tegl kommer det mere kultiverede lertøj frem, i begyndelsen tarveligt glaseret og af uanselige former, men betydningsfuldt, fordi det var udviklingsdygtigt og rummede de store muligheder i sig. Disse muligheder synes imidlertid ikke at være blevet udviklet i middelalderen. Om aarsagen har været det tyske stentøjs overlegne kvalitet og mængde, eller man stadig har foretrukket lertøj af den uglaserede type, men med moderniserede former, som det kendes fra jordfundene, der har været grunden, er ikke let at vide, en kendsgerning er det derimod, at hjemligt, glaseret lertøj har været sjældent, naar man ser bort fra fliser og tegl. Forfatteren omtaler og afbilder nogle indbyrdes beslægtede former paa kander, fundne i Roskilde, København og Aarhus. Med adskillig tvivl henføres de til et sjællandsk tilvirkningssted, og denne tvivl er berettiget, thi de synes desværre ikke at kunne tilskrives danske pottemagere. De er høje, mere eller mindre udpræget pæreformede med tydeligt afsat hals og en kraftig hank med rundt tværsnit, dækkede af en undertiden nogen ujævn blyglasur og dekoreret med skælornamentik eller baand i varierende mønstre. Kander af denne art kendes ikke blot fra Danmark, men ogsaa fra Norge, hvor et exemplar er kommet for dagen i det gamle Utstein kloster (beskrevet af Thor Kielland i Stavanger museums aarshefte 1921—24), og fra Sverige, hvor denne type er fundet i Lund, Lødöse og Sigtuna for blot at nævne enkelte steder. I Carl af Ugglas' store værk om Lødöse diskuteres typen indgaaende med det resultat, at England udpeges som det mest sandsynlige tilvirkningssted. Den samme slutning naar

den norske forsker til, og Dagmar Selling, der omtaler disse kander i *Situne dei 1943*, godkender denne opfattelse. I hvert fald kan de ikke være af tysk herkomst, thi her var stentøjet saa dominerende, at det glaserede lertøj førte en kummerlig tilværelse. Men selv om disse kander næppe er af dansk herkomst, kan de have dannet et forbillede for den danske pottemager og hans produktion.

Det er meget ejendommeligt, at der samtidigt med tilvirkningen af det beskedne glaserede lertøj fandtes en meget højtstaaende produktion af relieffliser, særlig kendt fra sjællandske kirker og klostre, men ogsaa brugt i Øm i Jylland. Ved middelalderens slutning faar pottemagerne et tredie omraade at øve deres kunst paa, ovnkaklerne, af hvilke dog mange har været importerede, men adskillige af hjemligt arbejde, som fund af forme rundt om i landet viser det. Allerede inden reformationen havde pottemageriet saaledes øvet sine kræfter, men kun faa navne paa mestre før 1536 er overleveret. Det er i øjeblikket ikke nemt at forklare det, medmindre man vil gribe til den antagelse, at pottemagerne er gaaet ind under teglbrænderne, en udvej forfatteren nærmest synes at hælde til.

I løbet af det 16. og 17. aarhundrede blomstrer haandværket op og findes nu ikke blot i adskillige byer, men faar ogsaa fodfæste paa landet. Paa denne tid opstaar ogsaa et teknisk og kunstnerisk fremskridt ved indførelsen af begitningen, saa lertøjet i udseende nærmer sig fajancen med den uigennemsigtige, hvide tinglasur. Takket være forudgaaende undersøgelser af Kai Uldall kan det nu med sikkerhed siges, at man allerede i det 16. aarhundredes sidste halvdel har gjort forsøg med tinglasuren, men denne nyhed blev ikke varig, og det hele fik kun karakter af et experiment. Og da den importerede og hjemligt fremstillede fajance for alvor kom i anvendelse, blev lertøjet henvist til den mere folkelige brug, ligesom decorationen mere og mere antager folkekunstens former. Kai Uldalls arbejde viser, hvor mange vanskeligheder der knytter sig til studiet af vort pottemageri. Det er endnu ikke muligt at skrive dets historie, men der ligger et vidt arbejdsomraade med at undersøge og løse de problemer, det rummer. I dette arbejde vil alle museer kunne deltage uanset deres størrelse ved en omhyggelig indsamlen af pottemagerens produktion, og kun ved at tilvejebringe et omfattende materiale vil det være muligt at naa til et resultat.

Kai Uldalls behandling af fajancen og Viggo Sten Møllers af porcellainet frembyder ikke paa samme maade noget nyt. Derimod har museumsinspektør Erik Lassen skildret den danske

keramik fra ca. 1850. Frembringelserne fra denne periode tilhører allerede nu historien, hvad den udmærkede gennemgang af dens kunstnerisk højtstaaende værker bekræfter, og selv det mindste museum vil ogsaa her kunne gøre et nyttigt arbejde, som vil give udbytte i fremtiden. Ganske vist vil nutidens smag alt for ofte vende sig mod de stilformer, der herskede for et par generationer siden, men denne omstændighed bør ikke afholde museernes ledere fra at skaffe sig saa fyldigt et udvalg som muligt, naar lejligheden tilbyder sig.

Særligt for provinsmuseerne vil bogen være en god hjælp ved ordningen af vor keramik, selv om den ikke overflødiggør brugen af andre haandbøger.

*Helge Søgaard.*

### **Sølv- og Guldsmedemærker.**

*Chr. A. Bøje: Danske Guld- og Sølvsmedemærker før 1870. Nyt nordisk Forlag 1946. — Chr. A. Bøje: Gammelt dansk Sølv tøj. Thaning & Appel 1947.*

Folkemindets Stifter og Direktør, Bernhard Olsen, indledede Studiet af vore Guldsmedemærker ved en Afhandling i Tidsskrift for Kunstindustri 1892. Hans Efterfølger, Museumsinspektør Jørgen Olrik, fortsatte Arbejdet med en anden, stærkt forøget Udgave af „Danske Guldsmedes Mærker“ (1919), efter at han havde udgivet „Drikkehorn og Sølv tøj fra Middelalder og Renaissance“ (1909) og „Danske Sølv arbejder“ (1916). To Værker, der vil beholde deres Værdi, efter at den forlængst udsolgte Mærkebog nu har faaet en Afløser.

Lektor Chr. A. Bøje har udnyttet sit Otium til et meget flittigt Mærkestudium. Medens Olriks Bog bragte 697 Mærker, naar Bøje i sit digre Værk op til 3073, altsaa godt fire Gange saa mange. At der i Bøjes Tal er medregnet 116 københavnske Bystempler, medens Olrik ikke lader sine 23 Eksempler paa de tre Taarne tælle med, og at begge Forfattere lader Guardeinstemplerne staa unummererede, ændrer intet i Hovedsagen: Bøjes Indsamling er langt fyldigere og grundigere, og Tilvæksten er særlig kommet Provinsen tilgode, hvis Mærketal er nidoblet, fra 205 til 1840.

Anmeld. hilser med Glæde, at Mestrenes Navne og Mærker indenfor de enkelte Byer er ordnet kronologisk; det giver historisk Perspektiv, og da Bogen ikke blot bringer et alfabetisk Navneregister, men ogsaa en efter Forbogstaver ordnet Fortegnelse over alle Mestermærker, er den let og bekvem at bruge. Paa eet

Punkt er der dog et lille Slip i de korte Biografier af de enkelte Mestre. De indeholder talrige Parenteser, med delvis meget mystiske Bogstaver, og man maa søge grundigt for efterhaanden at finde Rebussernes Opløsninger fordelt S. 8, 166 og 449 (foruden i Efterskrifterne til de enkelte Provinsbyer). Unægtelig havde det været mere praktisk, om Citatforkortelserne havde været samlet eet Sted. Men iøvrigt viser disse Citater, hvor ivrigt Forf. har pløjet det skrevne og trykte Kildemateriale. Og ikke mindre flittigt har han arbejdet med selve Mærkerne; han har ikke nøjedes med Museernes Bestand, men opsporet Sølvsager i Privateje og taget Voksaftryk og derefter positive Gipsafstøbninger, der har tjent som Grundlag for de af Arkitekt Elna Møller omhyggeligt tegnede Gengivelser.

Den lille Bog om Gammelt dansk Sølvtoj vejer ikke saa tungt. Ligesom dens Forgængere i samme Serie (af hvis 10 Smaabøger een allerede er udkommet i andet Oplag og 5 andre udsolgte) tilsigter den kun at give en kortfattet Introduction i Emnet, og trods en vis Ubehjælpssomhed og Tørhed vil det nok gaa den som dens Forgængere. I en eventuel anden Udgave vilde der ved at anbringe Aarstal og Guldsmedenavne i Billedunderskrifterne kunne spares megen Plads til en Udvidelse af Teksten, f. Ex. en nøjere Redegørelse for de vidt forskellige Elementer, der indgaar i den saakaldte Regencestil. Ganske bortset fra en helt forskrevet Sætning S. 69 er det heller ikke rigtigt, at Louis-Seize Stilen særlig viser sig i Ornamentiken.

Der er dog ikke videre Anledning til at fordybe sig i Sølvtojsbogen, der er for Begyndere. Afgørende er Mærkebogen for de Viderekomne. Disse vil nok i de kommende Aar vende tilbage til Problemer som det kronede K.; har Bøje virkelig Ret i, at det udelukkende er brugt i Køge og ikke i København før de tre Taarnes Æra, der begynder 1608? Museumsfolk vil sukke over, at Lektor Bøjes Værk yderligere vil skrue Priserne paa Provins-sølv op i svimlende Højder, men baade de og Samlerne vil bruge Bogen og være taknemlige for den.

*Chr. Axel Jensen.*

### **Modens historie.**

*R. Broby-Johansen: Omrids af Modens Historie set fra et københavnsk Modehus 1847—1947. Udgivet af Fonnesbech 1947.*

Jubilæumsskrifter plejer at være dødsens kedsommelige men det kan man ikke beskyldte Fonnesbechs for at være. Til trods for sin højtidelige titel er det en meget munter lille bog. Saa

munter, at det vilde være ganske misforstaaet at underkaste den en altfor tør og saglig granskning. Det har nemlig aldeles ikke været forfatterens mening blot at give en skildring af modens historie gennem hundrede aar, saadan som man maaske af titlen kunde fristes til at tro. Han har valgt at placere emnet i en større sammenhæng. „Modehistorie er ogsaa tidshistorie“, bemærker han meget rigtigt, og viser, hvorledes baade politik, økonomi, kunst o.s.v. influerer paa moden. Tanken er ikke ny. Bl. a. har Max von Boehn gjort det samme i sit bindstærke værk: *Die Mode*“. Men han mangler rigtignok Broby-Johansens inciterende pen, der faar selv de dristigste sammenligninger til at virke overbevisende.

Teksten er delt i 10-aarige perioder, en lovlig skematisk inddeling for saa korte tidsrum. Men det er alligevel lykkedes forfatteren til en vis grad at karakterisere de forskellige epoker. Hertil bidrager ogsaa de farvereproduktioner af tidstypiske stoffer, der danner baggrund for nogle af billederne. Man faar et indtryk af 50- og 60ernes snørklede smaaborgerlighed, 80ernes raffinerede elegance og mellemkrigsperiodens haardkogte saglighed. For at understrege 1940ernes uhyggelige tordenstemning er de sidste sider trykt paa mørkeblaat. Derved bliver de ganske vist ulæselige, men hensigten er i hvert fald opnaaet.

Teksten er dog ikke det vigtigste i bogen. Hovedvægten ligger ubetinget paa billedstoffet, der baade er righoldigt og varieret. Broby-Johansen har undgaaet de altfor velkendte gamle travere blandt illustrationerne, og han har ikke sparet nogen ulejlighed for at finde netop det billede frem, der helt svarede til hans hensigt. Det er f. eks. udmærket at demonstrere mode med fotografier fra familiealbums, der jo netop viser menneskene som de virkelig saa ud, i modsætning til modejournalernes idealskikkelser. Mange af illustrationerne er rene smaa perler af exakt tidskolorit, som f. eks. de henslængte herrer paa pudesofaen, flittigliserne ved symaskinen og Irmingers maleri af de nygifte, der er helt uimodstaaeligt i sin henrivende naivitet.

Der ligger uden tvivl en bevidst underfundighed i modsætningen mellem bogens ydre, der er stilfuld indtil kedsommelighed, og dens sprælske indhold. Alle en moderne typografis hundekunster er taget i brug. Her gælder det sandelig, at enhver genre er tilladt, undtagen den kedelige. Men undertiden kan denne umaadelige rædsel for at virke kedelig, maaske nok forekomme lidt anstrengt.

Man kunde have ventet, at et saa udpræget damemagasin som Fønnesbech vilde have udsendt et super-feminint festskrift i en altfor lækker og raffineret, udstyrelse. Men med Broby-Johansens friske og helt maskuline indstilling overfor emnet „mode“ er

denne fare lykkeligt undgaaet, og bogen er blevet særdeles læseværdig — ogsaa for mandfolk.

*Ellen Andersen.*

### **Jens Bangs stenhuis i Aalborg.**

**Jens Bangs Stenhuis.** Tekst: *Vilhelm Lorenzen*. Opmaalinger: *H. Lønborg-Jensen* og *Gerhard Poulsen*. Serien ældre dansk Arkitektur nr. 1. Gyldendal 1947.

Mærkeligt, at Danmarks berømteste borgerhus først i aar har faaet sin monografi. Er det fordi det ligger i den næstyderste provins? Eller har den borgerlige arkitektur først nu opnaaet forskertække?

Nu, da monografien endelig foreligger, er den til gengæld monumental. *Ældre nordisk Architektur* gaar ind i en ny række med let ændret navn, under redaktion af dr. phil. Aage Roussell og i et udstyr og format (bred folio) der ikke kan tænkes meget smukkere, men nok en del mere praktisk. Maa vi bede arkitekterne bygge os boghylder til at have slige jætteværker liggende i.

Dr. phil. Vilh. Lorenzen opdeler sin tekst i smaa, let overskuelige kapitler. Byen, baggrunden for manden Jens Bang. Grunden og dens tidligere bebyggelse, hvoraf ikke saa lidt indgaar i stenhusets grund og nedre stokværk. Desuden kapitlet om opbygningen, især bygget paa iagttagelser under den store restaurering 1904—34. Gennemgangen af rumfordelingen er maaske endda den største nyvinding for forskningen, idet saa godt som intet af dette stof før har været tilgængeligt, da først restaureringen røbede, hvilke rum skiftet i 1639 hentyder til. Dette skifte — efter Jens Bangs hustrus død — ligger ogsaa til grund for kapitlet om det indre udstyr.

Paavisningen af, hvorledes stenhuset i 1624 maa have virket chokerende moderne som det første borgerhus i Danmark med „bruskbarok“ udsmykning, er klart formuleret, ligesom formodningen om to stenhuggere har klare grunde for sig. Ingen kan mistænke den mand, der har hugget den tørre og akademiske hovedportal, for tillige at være mester for de lunefulde, artistiske vinduesoverligger.

Saa langt er alt saare godt og instruktivt, ligesom kapitlet om husets senere historie med dets smukke hyldest til slægten Strøberg, der har ofret en betydelig formue paa at sikre og vedligeholde stenhuset.

Det er først, naar den lærde doktor kommer ind paa de forhold, hvor dokumenterne svigter, at fremstillingen bliver uklar. Enhver

har lov til, i journalistisk form, at fremsætte hypoteser om bygmester og forbillede, men sker det i en monografi i en saa fornem række, maa der forlanges en fastere ankergrund. Navnet Hans Steenwinkel den yngre er altfor godt kendt til at gaa ind i denne sammenhæng, naar der ikke er mere grund under tankebygningen end her, ligesom sammenligningen med det italienske palazzo modsiges af forfatteren selv, næsten inden den er foretaget.

Naturligvis tages ogsaa de saa tidt omtalte masker i vinduesoverliggerne under diskussion. Aalborgensere til alle tider har ment, at de paa hveranden overligger forekommende vrængmasker var karikaturer af Jens Bangs uvenner — unægtelig et stort udvalg af modeller — mens kunsthistorikere af ren vane har ladet dem være rent dekorative elementer. Nu vil dr. Lorenzen gætte paa et system: engle og djævlle skiftevis og dertil paa portalens topstykke menneskeparret og barnet. En smuk tanke, at lade bevæget middelalderlig symbolik pryde et hus, opført i den retvinklede højrenæssance af dens krasseste mennesketype; men den lokale tydning ligner bestemt bygherren bedre, saa vidt vi kender ham. Og har dr. Lorenzen ret i at tillægge Hans Steenwinkel den yngre planen til hus og udsmykning, kommer vi nok til at trøste os med den tredie mulighed — den af kunsthistorikerne hævdede.

Enhver anden havde været i sin gode ret til, paa et hvilket-somhelst andet sted at fremsætte disse gisninger. Men den foreliggende bog vil i lang tid fremover blive citeret som højeste autoritet, og det maa derfor befrygtes, at vi snart i populære skrifter vil møde dr. Lorenzens spinkle gætninger som kendsgerninger.

Bortset fra disse skønhedsfejl er det en dejlig bog. Kilderne er vel udnyttet, planer og fotos fejlfrit reproduceret paa det bedst mulige papir. Den ny række af den hæderkronede serie starter smukt.

*Peter Riismøller.*

### **Købstad- og Sognehistorier.**

*Otto Smith og Victor Hermansen: Ribe Bys Historie 1730—1820. II: Victor Hermansen: Ribes Bispekrønike 1730—1820. Nyt nordisk Forlag 1946.*

Den bedste Købstadshistorie, der er skrevet her i Landet, er ubetinget Kinchs „Ribe Bys Historie og Beskrivelse“. Det nøje Kendskab til Byen og alle dens Forhold samt den overlegne Be-

herskelse af Kilderne, der lægger sig for Dagen i dette Værk, er ikke overgaaet ved Udarbejdelsen af nogen anden dansk Købstads Historie.

Desværre naaede Kinch kun til 1660. Men til den følgende Tids Historie efterlod han sig store Samlinger, der efter hans Død opbevarede paa Latinskolen. Paa Tilskyndelse af Redaktør C. Willemoës suppleredes dette Stof af Lektor V. Bloch og Byarkivar C. N. Termansen, og i 1918 lykkedes det at bevæge Dr. Johannes Lindbæk, der havde stærk Tilknytning til Ribe, til at paatage sig Bearbejdelsen af det store Stof. Hans tidlige Død i 1919 hindrede ham dog i at gaa i Gang med Opgaven, og først i 1923 blev det overdraget Hugo Matthiesen, Otto Smith og Victor Hermansen at fortsætte Kinch.

Det første Bind af denne Fortsættelse, der fører Skildringen frem til 1730, udkom i 1929. Af det næste Bind omhandlede Tiden 1730—1820 udkom 1. Halvbind i 1936. Dette var skrevet af Otto Smith alene og behandlede Byens Administration og borgerlige Liv. Tanken var da, at Victor Hermansen i 2. Halvbind skulde tage sig af alt, hvad der knytter sig til Kirker, Skoler og Fattigvæsen. I denne Plan er der dog sket en Ændring, idet Dr. Kernerups Udarbejdelse af Ribe Kathedralskoles Historie gjorde det naturligt at udelade Skolens Historie af Skildringen. Tilbage blev derfor i Hovedsagen kun, hvad der angaar de Biskopper, der virkede i Ribe mellem 1730 og 1820, og Forfatteren har af den Grund valgt at gruppere Stoffet om Stiftets Biskopper.

Grundlaget for Fremstillingen skulde efter Ønske af det Udvalg, der har staaet bag Udgivelsen, være Kinchs, Blochs og Termansens Optegnelser. Denne Bundethed i Opgaven har sat sine uheldige Mærker paa Arbejdet, dog forholdsvis faa i det sidste Halvbind.

Ribe var i hele Perioden 1730—1820 en By i Tilbagegang i materiel Henseende, medens Aandslivet blomstrede. Navne som Terpager og Falster har ikke tabt deres Glans. Og over alle andre lyser Biskop Adolph Brorson og en fattig, gammel Student og dansk Skoleholder, Ambrosius Stub.

Om disse Aandens Mænd og om hele det kulturelle og aandelige Liv i Ribe og til Dels i Ribe Stift handler Hermansens Bog. Det første og største Afsnit drejer sig om Biskop Matthias Anchersen, en lærd Orientalist, der havde den Ulykke aldrig at komme paa sin rette Hylde som Universitetslærer i orientalske Sprog, men hele sin Tid i Ribe levede under Trykket af økonomiske Sorger, forgreb sig paa offentlige Midler og ved sin Død efterlod sig et mægtigt Underskud. Mærkeligt nok ender Perioden med en anden Biskop, Victor Christian Hjort, hvem det i økonomisk Henseende gik paa samme Maade i de vanskelige Aar omkring Statsbanke-rotten. Boet var fallit, og Gælden til det offentlige stor.



Imellem disse to Yderpunkter kommer en kortfattet Omtale af den berømteste af alle Ribes Bisper, Brorson, en Skildring af Biskop Jørgen Carstens Bloch, hvem vi skylder Fremkaldelsen af en lang Række historiske Indberetninger fra Stiftets Præster, og af nogle mindre kendte Ribe-Biskopper. Ind i Fremstillingen fletter Forfatteren Skildringer af de Mænd, der i aandelig Henseende har raget op ved Siden af Biskopperne.

Bogen er anlagt paa en helt anden Maade end Kinchs. Kinchs Klamren sig til et kronologisk Skema og Ængstelighed for at faa alle Enkeltheder med er borte. Mangt og meget har Forfatteren ladet ligge. Men han har især bestræbt sig for at fremdrage de mindre kendte Træk, og paa tilsvarende Maade har han offentliggjort et Billedmateriale, der for den overvejende Dels Vedkommende er nyt. Omend Bogen ikke kan staa Maal med Kinchs eget Værk, er det dog lykkedes Forfatteren i et smukt Sprog at gøre det gamle Ribe lyslevende.

Et og andet kan nok indvendes mod Bogen. Visse Partier er saaledes altfor løst knyttet sammen med Ribe *Bys* Historie. Under Skildringen af Brorson savner man en Omtale af hans stakels sindssyge Søn Nicolai Brorson. Ambrosius Stub behandles til Gengæld altfor vidtløftigt. Alene fem Sider om hans Impromptu „Vel født er vel en Trøst“ etc. er for meget af det gode. Hermansen adopterer Th. A. Müllers Mening, at Stub skulde have bosat sig i Ribe, fordi han havde Familie i Øse. Det har næppe noget paa sig. Øse ligger ikke ved Ribe, men Nordøst for Varde. Der er kun 1½ Mil fra Øse til Varde, men henved 5 Mil fra Øse til Ribe, og det endda i Luftlinie. Naar man tager Hensyn til Tidens daarlige Samfærdselsmidler, vilde en Bosættelse i Ribe for at være i Nærheden af sin Familie i Øse svare til, om man i Nutiden bosatte sig i Ribe for at være nær ved Kolding! Nej, Stub siger selv, hvorfor han slog sig ned i Ribe. Han kom der for at søge Helbredelse hos Provinsialmedicus Ancher Anchersen („Jeg var som Patient en Tid lang her i Ribe“), hvilket allerede A. D. Jørgensen har paavist.

Men disse Smaaindvinger maa ikke tilsløre, at der her foreligger en Bog, der i lige Grad gør sin Forfatter Ære og gør den gamle vidunderlige Stiftsstad endnu mere tiltrækkende for Læseren.

*Carl Lindberg Nielsen.*

*Chr. Kiilsgaard: Rudkøbing Havns Historie. I kommission hos boghandler Poul W. Christensen, Rudkøbing. 1947.*

Købstædernes vigtigste erhverv var i ældre handel og skibsfart, og for kystbyerne betød havnene derfor meget for næringslivet. Men den økonomiske evne var dog gennemgaaende lille, og smaa og ringe var de havne og skibbroer, hvor de danske

skippere rundt om i landet lagde ind med deres skibe, hvad enten de nu kom hjem fra langfart paa de store have eller fra et kryds i de hjemlige farvande.

Dette gælder ogsaa Rudkøbing Havn, hvis historie Chr. Kiilsgaard har skildret i en bog, der er udgivet i anledning af 125-aaret for den første virkelige havns anlæggelse i 1822. Indtil da havde man maattet klare sig med en skibsbro, som det endda kneb med at faa holdt i nogenlunde orden. Men i Rudkøbing som andre steder blev 1800-aarene præget af en stærk udvikling. Allerede 1847—50 blev endnu en havn, Nordre Havn, bygget, og senere kom en fiskerihavn, en baadehavn og flere færgelejer.

Rudkøbing hører jo ikke til denne verdens storstæder, og maaske kan det synes lidt for voldsomt at skrive en hel bog om den lille bys havnevæsen. Forfatteren har dog samlet et stort materiale, først og fremmest i havnens egen arkiv og i Landsarkivet, og det er lykkedes ham at give en skildring, der, selvom den til tider kan være lovlig bred, dog indeholder et stof, som ikke er uden interesse for dansk økonomisk historie. Nu og da kunde man maaske ønske, at der var blevet gravet lidt dybere. Rigsarkivets rige materiale, først og fremmest toldregnskaberne, kommercekollegiets- og generaltoldkammerets arkiver, kunde saaledes have været bedre udnyttet, og fremstillingen vilde have faaet et dybere perspektiv, hvis udviklingen i Rudkøbing i højere grad var blevet set paa baggrund af forholdene i det øvrige Danmark. Rudkøbing er jo nu engang ikke verdens navle.

Forfatteren skriver ikke blot om selve havnens historie, men fortæller ogsaa om Rudkøbings skibsflaade, skibsbyggeriet, færgevæsenet og fiskeriet fra Rudkøbing, ligesom han giver udførlige oplysninger om de mænd, der paa en eller anden maade har været knyttet til havnen, havnefogder, havneingeniører, havnekommissærer og havneudvalgsmedlemmer. Skulde man indvende noget mod disse i og for sig interessante afsnit, maatte det blive, at skibsfarten burde have været behandlet mere udførligt. Her var der en mulighed for et bidrag af væsentlig betydning, og selvom der er mange lakuner i kildematerialet, er dette dog saa omfattende, at der kan gives en virkelig omfattende skildring af trafikken paa havnen og af byens handel. En saadan hører naturligt hjemme i en bog om Rudkøbing havn, og den vilde historisk være værdifuldere end mange af detaillerne om selve havneanlægget.

*Johan Hvidtfeldt.*

*P. Ladefoged: Lyngaa Sogn. Aarhus 1947.*

*Michael Jensen og Tormod Jørgensen: Bidrag til Finderup Sogns Historie. Høng 1946.*

*Agerup-Kirkerup: Træk af Sognenes Historie. Erh. Flensborgs Forlag. Roskilde 1946. (Levering for Aaret 1946 fra Historisk Samfund for Københavns Amt).*

Atter en Bog om et jysk Landsogns Historie, godt 300 tættrykte Sider! Det er helt mærkeligt, at det kan lykkes med vore store Trykkeomkostninger at faa en saadan Bog ud; for det er dog en lille Kreds, den henvender sig til; men her har nu Sognets Beboere skaffet de fornødne Penge til Veje, og det er godt. Bogen vil være af varig Betydning for Sognet.

Forfatteren har i 40 Aar været Lærer i Lyngaa og skriver selv i Forordet, at han i sin Fritid gennem ca. 25 Aar har syslet med Arbejdet paa Sognets Historie. Han har sat sig som Maal, at Bogen skulde blive en Slags lokal Haandbog at slaa op i og tillige en Arbejdsbog, som kunde tilskynde andre til at arbejde videre, fx. med Slægtsforskning.

At der ligger et stort og grundigt Arbejde bag, vil ingen Læser være i Tvivl om. Stoffet er hentet mange Steder fra, og Forfatteren har været heldigt stillet; der var noget at hente: i Provstiarkiv, Godsarkiver (bl. a. gl. Fæsteprotokoller), Sognekaldsarkiv, Skole- og Skolekommissionsarkiv, og naturligvis i de saa ofte benyttede Kilder: Matriklerne (fra 1688 og 1844) og Folketællingerne, for at nævne nogle.

Bogens Inddeling er i det store og hele den traditionelle: Lidt Geologi, Oldtidsmindesmærker, Stednavne, og efter denne Ouverture sættes der for Alvor ind med det historiske: Kirke og Skole med tilhørende Embedslistes, derefter Bøndernes Gaarde og Sognets Herregaard (Faurskov), hver Gaard og hvert Hus følges, og der sluttes af med Afsnit om Sognets Styrelse, Institutioner og Foreninger.

Nogen Læsebog har Forfatteren ikke lagt op til. Arbejdet er tungt og stofmættet; men paa flere Steder mærkes en god — man kan vel ikke mindst i Betragtning af Forfatterens Erhverv sige — pædagogisk Tilrettelægning. Det gælder fx. Afsnittet om Chr. 5.s Matrikel; her kan den Læser, der har Energi, faa Indblik i, hvordan Opmaalingsarbejdet gik for sig, og i hvad Protokollerne fortæller om Jordfordelingen i Sognet i 1680'erne. Meget værdifuldt er det, at Behandlingen overalt synes at være ført op til de sidste Aar: Herregaarden er endt som Optagelseshjem, dens Jorder udstykket o.s.v.. Den Gennemgang af hver Gaard og hvert Hus i Sognet, hvori et mægtigt Arbejde maa være nedlagt ved Udarbejdelsen af Fæster- og Ejerlister, er ligeledes ført à jour.

Lærerig, men tør, er fx. ogsaa Fremstillingen af, hvordan de forskellige Naturalydelse til Præsten (Tiender, Smaaredsel og forsk. Ofre) til forsk. Tider er blevet reguleret og afløst. Sognets Styrelse har faaet godt en Snes Sider, heri medregnet en „Kongerække“ over alle Forstandere og Raader i Sognet fra 1841 til 1946. Visse Oplysninger om valgbare og valgberettigede ledsager Fortegnelsen; men flere Kommentarer vilde dog vist have øget Interessen for dette Stykke. En Side af Sognestyrelsen, der vel oftest fanger Interessen ogsaa hos den ikke lokalkendte, er Fattigforsorgen; her er den ret kortfattet behandlet, skønt der utvivlsomt er nok og godt Stof, der kan faa Nutidsmennesker til at korse sig. Den sociale Forstaaelse er øget stærkt i de sidste 100 Aar. I 1861 klagede fx. en 70-aarig, der ikke ønskede at spise paa Omgang, men vilde forsørges hjemme i sin Lejlighed, til Amtet over Sogneforstanderskabet; dette svarede med en Klage over „Proletariatet her i Lyngaa, som har sat sig som Opgave at faa Haand i Hanke med Sogneforstanderskabet, saa de til enhver Tid kan sætte deres ublu Fordringer igennem“. Forstanderne fik Medhold af Amtet.

Forfatteren siger til Slut i sit Forord, at om Bogen vil have nogen Interesse for udensogns Folk, derom tør han ikke have nogen Mening. Det er nu at være alt for beskeden. Ethvert Sogn er jo dog en Del af det hele Land og Sognets Historie en Del af Danmarks. Den, der virkelig arbejder sig til Bunds i sit Sogns Historie er naturligvis med til at fremdrage Stof, der kan belyse Helheden. Det er da ogsaa sket paa mange Maader i Bogen om Lyngaa Sogn. Anmelderen kunde ønske, at Forfatteren i knap saa høj Grad havde været optaget af den lokale Læser og i højere Grad havde ladet Rigshistorien spejle sig i Sognets; den hjemlige Læser havde næppe lidt noget Tab, maaske var det gaaet ud over Haandbogen. Dog — det er naturligvis en Forfatters Ret at lægge sit Værk an, som han vil det.

Forfatteren har efter eget Sigende gjort sig al mulig Umage for at undgaa Fejl, og det er sikkert rigtigt. Helgoland (S. 149) er vel blot en Trykfejl for Helgeland, Farstrup (S. 141), maaske ogsaa for Fajstrup (det gengivne Dokument er tidligere trykt i Jyske Samlinger VIII 316, hvilket ikke er bemærket). Ogsaa Gengivelsen af Navne o. l. fra Chr. 5.s Matrikel har hist og her Smaapletter, der ikke altid letter Forstaaelsen. S. 166, L. 10 f. n. skal fx. læses: i Brug, i St. f.: Brug, og L. 9 f. n.: er, i St. f.: laa. Matrikels Stednavne er ikke altid saa lette at klare; hist og her er det gaaet galt.

Mere betydningsfuldt er det imidlertid, at Forfatteren synes at gaa ud fra, at Markbogens Oplysninger om Jordernes Brug og Hvile angiver de faktiske Forhold; men de giver dog kun en Tak-

sering af, hvordan Agrene kan bruges; at det i hvert Fald for en Del Jorders Vedkommende kan falde sammen med den virkelige Brug og Hvile er nok muligt, men ikke givet. Hvordan Forholdet har været i Lyngaa lader sig næppe opspore. Forfatteren protesterer mod det Tvevangsbrug, Lyngaa Bys Jorder er presset ind i i Markbogen og sikkert med Rette; men hvordan Vangebruget har været, bliver det nok vanskeligere at sige noget om.

Smaabøgerne om de *to sjællandske Sogne* er af en helt anden Karakter; det fremgaar allerede af deres Omfang. Der ligger ikke saa langvarige og dybtgaaende Studier bag deres Udarbejdelse; det er „Bidrag til“ eller „Træk af“ Sognenes Historie, ikke Haandbøger, men „Læse“-Bøger. Forfatterne er mere frigjorte af deres Stof, hæmmes ikke af de mange Enkeltheder; der er ogsaa i disse Sognes Historie meget at forske efter for Fremtidens Lokalhistorikere; men det, der allerede er givet, vækker forhaabentlig Lysten til at gaa videre.

Bogen om Finderup Sogn rummer foruden et Digt til Finderup Sogn og en Indledning Afsnit om Kirken (der ligger i Finderup, mens Sognets største By nu er Høng), om Præster, Degne, Lærere, Herredsfogder (for Løve Herred), de enkelte Gaardes Historie efter Udskiftningen, Sognestyrets Udvikling til 1867 og om Høngs Udvikling til det, den er i Dag: Skoleby, Stations- og Fabriksby. — Ind imellem det, der især henvender sig til den lokalkendte, kommer nu og da Iagttagelser, der rækker videre ud: Finderup Sogn med kun een Kirke og stor Præstegaardsavling var et godt Kald, hvorfor Præsterne blev siddende længst muligt. Spørgsmaalet rejses da (S. 27), om det nu ogsaa har gavnet Sognets Beboere aandeligt saaledes Slægt efter Slægt kirkeligt at betjenes af halvgamle Præster. Noget Svar gives forstaaeligt nok ikke; men alene Overvejelsen af Spørgsmaalet kan være værdifuld. — Af Høngs 21 Gaarde er kun een ikke flyttet ud; dette sættes i Forbindelse med, at mange Veje førte til Byen, hvorfor der fandtes bekvemme Byggegrunde paa alle Sider af Byen (S. 63). Utvivlsomt en rigtig Slutning, der maaske ogsaa andetsteds kan være anvendelig. — Og der er smaa personlige Træk, som karakteriserer Tid eller Person, som naar det om en Præst op imod vor Tid fortælles, at han ved alle Begravelser fik gennemført, at Kisten kom ind i Kirken, mens dette tidligere kun var sket ved „større“ Lejligheder (S. 34), eller som naar det fortælles om en Herredsfoged, at han i den første Tid af og til færdedes paa Gaden i Træsko — til Borgerskabets Forundring. De to sidste Afsnit om Sognestyrets Udvikling og Høngs Fremvækst er særlig interessante; her er det lykkedes at skrive læseligt og levende om den Tid, der ligger nærmest forud for vor egen.

Aagerup-Kirkerup-Bogen har sit Udspring i en Gymnastikforeningsfest, hvor 6 forskellige Mænd fortalte hver om sin By og dens Historie. Senere er Foredragene omarbejdet i Artikler, og enkelte andre Forfattere er kommet til, saa der er blevet 9 Mand om at skrive de 88 Sider. Det er som Undertitlen siger „Træk“ af de 2 Sognes Historie. Bortset fra de indledende Afsnit, der er forfattet af udefra tilkaldte, er det en Blanding af sikre Fakta og hvad man har hørt fortælle, af Oplysninger om Sæd og Skik og om Sagn dér paa Egnen. Der maa være meget at hente i Arkiverne om de to Sognes Historie; men det har faaet Lov at ligge lidt endnu. Den Sognehistorie, der engang bliver skrevet paa det Grundlag, bliver maaske ikke nær saa velskreven; for disse lokale Fortællere er veloplagte gaaet til deres Arbejde; den umiddelbare Fortælleglæde præger deres Værk. Bogen har — som den foreligger — utvivlsomt en Mission blandt historisk interesserede paa Egnen.

Een stor, stofmættet, noget tung jysk Sognehistorie, to smaa, lette sjællandske dito. Er det jyske, henholdsvis sjællandske Karaktertræk, der spejler sig i Sognehistorieskrivningen?

*C. Rise Hansen.*

*Ole Rasmussen: Nørre Ørsløv By's Historie. Folketidendes Bogtrykkeri, Nykøbing F. 1946.*

Gaardejer Ole Rasmussen (Myssen) var født faa maaneder efter trearskrigens afslutning og oplevede kort før sin død den anden verdenskrigs komme. Sine optegnelser begyndte han i aarene 1914—18, og saa længe han kunde føre pen eller blyant, nedskrev han omhyggeligt og næsten uden en rettelse alt, hvad han fandt værd at fæste paa papiret. Resultatet er blevet en 100 siders bog, udgivet efter forfatterens død som et smukt udtryk for en ældre bondes kærlighed til sit hjemsovn og for den interesse, hvormed han omfattede smaat og stort, der kunde kaste lys over dets historie. Enkelte afsnit har tidligere været trykt i Lolland-Falsters historiske samfunds aarbog.

Ole Rasmussen er en god fortæller, ogsaa naar det gælder ældre tidsrum, hvor han væsentlig gengiver kendte historikers udsagn, fra Kr. Erslev til Karl Rasmussen — han naaede næppe at faa læst Holger Hjelholts store værk om Falster. Fra matrikler, jordebøger, kommissionspapirer, procesakter m. v. hentede han solide oplysninger, mens han i mere fri stil skildrer givenheder fra reformtiden. Som Dreng har O. R. hørt den gamle Grete Mysse (f. 1782) fortælle om den mærkelige høstaften i 1790, da byens hovfolk kom syngende og støjende hjem fra Ve-

stensborg, hvis ejer havde tilbudt dem deres gaarde til købs. Men 16 aar skulde gaa, før selvejet var sikret. Endda var det maaske ikke lykkedes uden en fører som Ole Willumsen, hvis minde en sen eftertid har hædret.

Et stykke broget hjemstavns historie er afsnittet om 1800-tallet (»Hvad de gamle fortalte og egne Erindringer«). Under skærtorsdagsslaget 1807 klirrede ruderne i Nørre Ørslev. 1807—14 havde Falster stor militærbelægning, og paa alle højder rejstes tjæretønder, der kunde tjene som havne, om fjenden gik i land. Et par soldater fra hertugdømmerne blev gift med piger fra byen. Senere kom der krise og gaardauktioner, men sønnerne fik ejendommene til rimelig pris og klarede sig igennem. Mange smaatræk fastholder mindet om gamle sognebeboere, og der er stof af virkelig kulturhistorisk interesse. Forstander Niels Karstensen har som bilag tegnet 3 kort over landsbyens jorder 1790, 1800 og 1915.

En meget fornøjelig skildring, men noget planløs. Den gamle fortæller burde have haft arkivvante hjælpere. Det hedder f. eks. om børneskolen (opført 1809), at der i Orupgaards arkiv skal findes en del oplysninger om skolevæsenet paa den tid, men intet forlyder om, at man har søgt at fremskaffe dem. Uafsluttet virker ogsaa, hvad der siges om højskolen paa sidste blad. Udgiverne kunde paa flere punkter have sørget for nyttige kommentarer. Alligevel fortjener de ubetinget tak, fordi de har bragt dette stykke landsbyhistorie i trykken. Ole Rasmussens fortælleglade bondegemyt er i sig selv spillevende kulturhistorie.

F. S.

### Landsbyforskning i Norge.

Efter at Indsamlingen af Oplysninger om Sæterbruget er afsluttet, har det norske „Institut for sammenlignende Kulturforskning“ udsendt en ny Spørgeliste: Gardssamfunn og grannesamfunn i Noreg. Den er paa ikke mindre end 104 dupliserede Foliosider og er udarbejdet af Rigmor Frimannslund og Andreas Holmsen. Under Gaardsamfundet spørges om Gaarden som Begreb, hvilke Personer den omfatter og deres Vilkaar samt om Arbejdslivets Foreteelser, Ættens Betydning og de forskellige Medlemmers sociale Stilling. Under Grandelaget skelnes mellem forskellige Betydninger: Bydelag ved Aarets og Livets Højtider, Skatteudskrivning og andre administrative Formaal, kollektiv Hjælp o. s. v.

Riksarkivar Asgaut Steinnes har i Tidsskriftet „Syn og Segn“

1944 gjort Rede for den Problemstilling, der danner Baggrunden for Spørgelisten. Det drejer sig først og fremmest om to Spørgsmaal: Har der været Landsbyer i almindelig europæisk Forstand i Norge? Og hvorledes kan i bekræftende Fald Landsbybebyggelsen forenes med Teorien om Ættegaarden eller Odelsgaarden som den oprindelige Bosætningsform i Norge? Steinnes mener ikke, det er sandsynligt, at Indflytningen af nye Folkeslag til Norge i de første Aarhundreder e.v.T. ligesom i England har haft en dominerende Karakter, og det ligger nær at tænke sig, at de har bosat sig i Landsbyer, som de var vant til fra deres Hjemegn. Det karakteristiske Træk for Landsbyen er ikke blot, at flere Gaarde ligger tæt ved hinanden, men navnlig, at de paagældende Gaardes Agre ligger blandet imellem hverandre („Teigblanding“). Man har længe anset Agerblandingen i Norge for et Resultat af Gaardkløvninger i ret ny Tid, idet alle Gaarde oprindeligt var Enkeltgaarde med Odelsret, hvor Bonden boede med sine Børn og Svigerbørn i en „Storfamilie“. Først med Storfamiliesamfundets Opløsning begyndte Gaarddelingen mellem Børnene, idet Odelsgaarden nu ikke mere gik samlet i Arv til den ældste Søn.

Asgaut Steinnes gør opmærksom paa, at Problemet ikke er saa enkelt, som det ser ud til og at det ved nærmere Eftersyn for en stor Del bygger paa Konstruktioner. Storfamilieteorien støtter sig især til Fortællingen om Forholdene paa Bergórshváll paa Njalls Tid og til en Beretning fra Tydalen i 1700 Tallet, hvorfra der ikke kan drages bindende Slutninger af almen Rækkevidde. Rimeligvis har der allerede fra den første Bosættelse eksisteret baade Jorddrotter og „Leilendinger“ (Fæstebønder), baade Enkeltgaarde og Landsbyer. Maaske stammer det gamle Krongods, som opregnes i Jordebøger fra 1500—1600 Tallet, i stor Udstrækning fra Jordegodskomplekser, der tilhørte Stormandsætterne før Rigssamlingen? Hermed stemmer Traditionen om, at Harald Haarfagre tog Odelen fra Bønderne.

Det norske Indsamlingsarbejde til Belysning af Landsby- og Gaardssamfundets gamle Organisation maa følges med den største Interesse af danske Forskere. Ogsaa hos os er mange Landsbyer utvivlsomt opstaaet ved Gaardkløvning. Paa Bornholm synes Stednavneendelsen -by oprindeligt at have været knyttet til Enkeltgaarde. Ogsaa for det øvrige Danmark kan denne Forklaring maaske antages? Men allerede ved vor Tidsregnings Begyndelse fandtes der baade enkeltliggende Gaarde og Landsbyer, der som Jernalderbyen ved Østerbølle kunde være paa mindst 16 Bosteder. Har disse Landsbyer haft Dyrkningsfællesskab? Gudmund Hatt mener Nej. Thi Adgangen til de enkelte Agre kunde ske langsad „Digevoldingerne“, der omkransede dem uden



at genere Naboerne. Det er dog et Spørgsmaal, om de yngste Oldtidsagre med den rektangulære og ofte meget langstrakte Form ikke tyder paa et begyndende Dyrkningsfællesskab? Det er efter undertegnedes Opfattelse sandsynligt, at den enkelte Bruger indenfor et Oldtidsagerkompleks ikke har haft sine Agre liggende sammen paa ét Sted. Agerblandingen er uden Tvivl opstaaet lidt efter lidt ved Nyopdyrkning, Byttehandel og Arvedeling. Og efterhaanden som Ejendomsforholdene blev mere og mere udviklede, blev man simpelthen nødt til at foretage visse Reguleringer. Jeg har under mine Opmaalingsarbejder for Professor Hatt paa en Hede i Nærheden af Skørsø Nord for Vinderup iagttaget, hvorledes en hel Række Oldtidsagre, der laa som Terrasser mod en bred Dal, sandsynligvis allerede i den ældre Jernalder var blevet omlagt og regulerede, saaledes at de nye Agre alle kom til at ligge parallelt med Enderne vendende nedad mod Dalen. Agerreguleringerne har sikkert fundet Sted fra Tid til anden længe førud for de nu kendte Skifteformers Tid. Bolskiftet og Solskiftet er de sidste Led i en lang Kæde. Det gør Tilbageslutninger vanskelige. Uden Tvivl maa man i højere Grad end hidtil udnytte Sammenligningsmateriale fra England og det sydlige Fastland. Men ogsaa de norske Gaardkløvninger og sociale Organisationer ude i Bygderne har Krav paa vor fulde Interesse, fordi de endnu mange Steder lever i Mands Minde.

*Axel Steensberg.*

### **Svensk husmandshistorie.**

*Valter Elgeskog: Svensk torpbebyggelse från 1500-talet til laga skiftet. En agrarhistorisk studie. Lantbruksförbundets tidskrifts A.-B., Stockholm, 1945.*

Bebyggelsesforholdene paa landet i Sverige viser i den omhandlede periode flere ejendommeligheder. Fra o. 1650 blev torpbebyggelser (husmandssteder) paa herregaardsjord ikke skattelagt paa normal vis, og det samme var fra o. 1750 tilfældet med torp paa bondejord. For at belyse disse forhold har forfatteren fulgt udviklingen fra Gustav Vasas tid til 1800-tallet. Ligesom Simon Skappel i Norge<sup>1)</sup> har Valter Elgeskog flittigt udnyttet love og forordninger, men desuden har han gennemgaaet et omfattende kildemateriale fra sin hjemegn, Sunnerbo herred i Kronobergs len, der grænser op til Skaane og Halland. Visse sammenligninger med materiale fra andre egne af landet tyder ikke paa, at udviklingen i dette herred er typisk svensk, og forf. opfordrer

<sup>1)</sup> S. Skappel: Om husmandsvæsenet i Norge, dets oprindelse og udvikling (1922).

derfor hjemstavnsforskere til at tage tilsvarende undersøgelser op. Det er vel et spørgsmaal, om denne udstykning af opgaven er anbefalelsesværdig. Men kendskab til forholdene i de forskellige landsdele er naturligvis af særlig interesse og vil virke baade ansporende og korrigerende paa forskerens fremstilling.

Siden Gustav Vasas tid havde svensk lovgivning modvirket de frie skatteydende bønders oprettelse af torper (husmandslodder), men adelen anlagde mange torper, hvis beboere kunde udnyttes som godsfunktionærer eller tjene som arbejdsreserve. Fra o. 1650 vender den restriktive lovgivning sig mod alle nyanlæg af torp. Skovforordningen 1734 betegner et højdepunkt i denne udvikling, idet der nu blev lagt skat paa næsten alle hidtil ubeskattede torper. Ved opbygningen af en ny forsvarsorganisation forvandles mange af disse torper dog til soldat- og ryttertorper, og nye blev oprettet, men adelen fik eneret til torpoprettelse paa skattefri jorder. De fleste ældre torper paa bondejord var taget ind af den fælles udmark, og i Sunnerbo herred krævedes alle granders samtykke til nye torpanlæg. Naar torpet var af en vis størrelse, blev det lagt i skat og ofte forvandet til selvstændig ejendom. Adelen, der havde tiltvunget sig mange torper paa bonde- og almindingsjord, maatte senere ved processer opgive de fleste, der saa som soldat- eller ryttertorp blev frigivet for skat. Fra disse soldattorper fandt der i perioden 1700—1750 nye torpoprettelser sted; afskedigede soldater overtog de fleste.

Befolkningstilvækst og udvidelse af landbrugsproduktionen blev i 1700-tallet et tidens krav, der bedst kunde imødekommes ved torpbebyggelse paa udyrket jord. Men her var torpbeskatningen en hindring, som først blev fjernet ved forordninger af 1743 og 1757, ligesom den restriktive forstlovgivning efterhaanden blev ophævet, og fra 1770 kunde en bymands veto ikke mere standse torpanlæg paa uskiftet jord. Ved udskiftningen blev der i stor udstrækning sikret husmændene mere varig torpbesiddelse (paa livstid eller 49 aar). Deres afgifter ydedes mest i penge, sjældnere som ugedage (dagsverken). Da udmarkerne formindskedes, maatte jordejerne i mange tilfælde stille anden græsning til husmændenes disposition. Alligevel skete der en betydelig nedgang i deres kreaturhold, og arvedelingen ved skifter i torpboer 1800—1850 viser stigende fattigdom. Erfaringerne fra Sunnerbo herred tyder ogsaa paa svækket torparindflydelse i sognesamfundet (fra 1817 havde kun gaardbrugere stemmeret paa sognestævnet). Torpantallet paa herregaardsjord forøgedes ikke stærkt fra 1720 til 1830, men disse smaabrugere holdt i reglen mere kvæg. Torpet havde de oftest paa opsigelse. Efterhaanden som gaardmændene blev selvejere, og hoveri blev afløst, maatte

husmænd yde det meste arbejde. Disse herregaardshusmænd gjorde 1 til 3 ugedage paa egen kost og paatog sig ofte ydelser derudover.

Det statistiske materiale viser, at mandtalslisterne ofte giver ufuldstændige oplysninger om torpantal. De for skattebetalingen ansvarlige bønder maatte ønske fattige husmænd fjernet fra listerne, og særlig stor var betegnende nok torpafgangen efter en skatteforhøjelse 1789.

Mere fuldstændige er præsternes lister (husförhörslängder) over menighedsmedlemmer indenfor en kortere periode. Omkring 1800 viste disse lister et 3 á 4 gange saa stort torpantal som mandtalslisterne! Paa grundlag af husförhörslängderne kommer forf. til det resultat, at herredets torpantal i perioden 1770—1810 er forøget fra ca. 400 til ca. 1000. Men disse tal svæver saa underligt i luften, naar der intet oplyses om andre landbogrupperes talmæssige størrelse i samme tidsrum — en mangel, der synes at karakterisere forfatterens syn paa samfundshelheden.

Valter Elgeskogs studier supplerer Nils Wohlins og andres omfattende agrarhistoriske undersøgelser. Bedst belyses de brugs- og besiddelsesforhold, der vedrører torpbebyggelsen, mens torparnes erhvervsforhold ikke er skildret særlig indgaaende. Mange oplysninger vilde have større interesse, hvis man samtidig fik et klart indtryk af bøndernes og de jordløse husmænds økonomiske kaar. Endvidere savner man i nogen grad jævnførelser med forholdene i andre dele af Sverige og — for visse hovedtræks vedkommende — med udviklingen i det øvrige Norden, navnlig vel med det norske husmandsvæsen. Ogsaa for kendere af dansk agrar- og bebyggelseshistorie er der dog her rig lejlighed til sammenlignende iagttagelser. — En fyldig oversigt over kilder og litteratur afslutter værket.

*F. Skrubbeltrang.*

### **Skaanes historie.**

*Ingvar Andersson* Skånes historia. Del I: Till Saxo och Skånelagen. Norstedt 1947.

Den svenske Videnskabsmand og populærhistoriske Forfatter fil. dr. Ingvar Anderssons nye Skaanehistorie fortjener megen Udbredelse i Danmark. Det udkomne Førstebind, der omfatter den forhistoriske Tid og Middelalderen indtil omkring 1225, handler i Virkeligheden om et væsentligt Stykke Danmarkshistorie; det samme vil sikkert komme til at gælde Værkets andet

Bind, der skal gaa fra „Kong Valdemars Jordebog“ til Roskilde-freden, hvor Skaane blev skilt fra Danmark.

En Præsentation af Dr. Ingvar Andersson er næppe nødvendig her. Mange danske Læsere kender ham sikkert fra hans „Sveriges Historie“, der udkom 1941 skrevet specielt for danske Læsere; den blev hurtigt udsolgt og er kommet i nyt Oplag. Den udmærker sig ved Klarhed og Overskuelighed; den er skrevet i et let tilgængeligt og umiddelbart fængslende Sprog. Dr. Ingvar Andersson hører som Videnskabsmand til den skaanske Skole, hvis Mester er Professor Lauritz Weibull i Lund; ejer han ikke Mesterens Evne til i korte, knappe, malmsfulde Sætninger at sætte Tingene paa deres rette Plads, staar han til Gengæld dansk folkelig Fremstillingsmaade nærmere — han fortæller, diskuterer og karakteriserer, saa Enkelthederne i Fremstillingen kommer til deres Ret. Hans Evne til folkelig Fremstilling er maaske ikke upaavirket af, at han i flere Aar har haft en ledende Stilling i den svenske Radio; hans Bog begynder, som et godt Radioforedrag skal begynde, med et konkret Billede af Skaane, saadan som det ses af den, der kommer rejsende til Landet langvejsfra uden at have set det før: „Uppe vid Sundets smalaste del kan han iakttä Skåne tydligt och klart redan från Danmark, och strandlinjen kommer honom så nära som om bara en mäktig ström skilde honom från det nya land, vars struktur han kan studera från den andra stranden; åt norr och söder löper kusten vidare nästan som en flodstrand“. Lad det med det samme være sagt, at Bogen er skrevet paa et for Danske saa lettilgængeligt Svensk, at sproglige Betæneligheder ikke maa afskrække noget Bibliotek eller nogen historisk interesseret fra at anskaffe sig Bogen; første Bind koster 16 svenske Kroner.

Det er ikke saa mange Aar siden, der sidst blev skrevet en Skaanes Historie. Det var i Begyndelsen af 1930'erne, da nuværende Professor Sture Bolin skrev sin 2-Binds „Skånelands historia“, ogsaa den et populært anlagt Værk, rigt illustreret (der er ogsaa Billeder i Ingvar Anderssons Værk, men paa dette Punkt staar det ikke Maal med Bolins) og skrevet i en næsten weibullsk fast og knap Stil. I Synspunkterne staar Bolin og Ingvar Andersson hinanden nær; Værdien ved Anderssons Fremstilling er, at den har udnyttet de Forskningsresultater, der er kommet frem siden 1933, og at den ikke — som Bolins — ender blindt ved 1130, men fører Læseren frem til et naturligt Stoppested, ved 1225.

Ingen af de to Historieskrivere lægger Skjul paa den Gæld, de staar i til den Forskning, hvis Hovedmænd er Brødrene Lauritz og Curt Weibull; uden deres grundlæggende kritiske Forskningsarbejde vilde det ikke have været muligt at skabe det Helheds-

billede, som Bolin og Andersson har givet af Skaanes ældre Middalderhistorie. Tiden fra Slutningen af 100-Aarene til Begyndelsen af 1200-Tallet er i mange Henseender den vanskeligst tilgængelige i dansk og skaansk Historie, fordi de sparsomme Beretninger, Tiden har levnet os, er saa indbyrdes modstridende, som de vel kan være. Magnus Nielsen, der hos Saxo skildres som en lumsk Forbryder, staar for Roskildekrønikens Forfatter som en straalende Helt; Erik Ejegod, hvem Saxo berømmer, optræder som Tyran i Roskildekrøniken! For det 19. Aarhundredes Historieskrivning gjaldt Saxo som den bedste Kilde, fordi han fortalte mest; først Weibullerne har udredet Kildeforholdet saadan, at Dokumenter og — med Forsigtighed — Lundekirkens Optegnelser og Roskildekrøniken kan lægges til Grund for et Billede af Tiden, mens Saxo skydes til Side — i hvert Fald som Kilde for Tiden før 1157.

Det er en stor Fordel ved Ingvar Anderssons Fremstilling, at Læseren hele Tiden kan følge og kontrollere, hvorledes Forfatteren er naaet til den Opfattelse, Fremstillingen hviler paa. Efter hvert Kapitel — der er ialt 34 — følger med Petitsats en ræsonnerende Redegørelse for Bøger og Afhandlinger vedrørende Emnet, sat saadan op, saa Læseren uvilkaarligt tager den med; — vilde han gøre det, hvis Oplysninger var anbragt som 25—30 Sider Noter bag i Bogen? Tilsammen udgør disse Petitoversigter en nyttig Bibliografi ikke blot til Skaanes, men til Danmarks samtidige Historie. Man sukker ved Tanken om, hvad det vilde have betydet, hvis man havde haft tilsvarende Oversigter efter hvert Kapitel i f. Eks. Arups eller det Schultzske Forlags Danmarkshistorie. Oversigterne vidner om Forfatterens omhyggelige Forberedelse til sit Arbejde; hertil hører, at han selv er Skaaning — fra Gøngebygden — og at han allerede paa Cykelture i sine Drengaar har samlet historiske Notater. Et Mesterstykke er det, at Forfatteren har kunnet forene omhyggelig Redegørelse for Kilder, Behandlinger og Metoder med god og lettilgængelig folkelig Fremstilling.

Naar Skaanes Historie har saa stor Interesse for alle historisk interesserede Danske, skyldes det især den Stilling, som Skaane fik ved Grundlæggelsen af Ærkebispesædet i Lund; derved blev denne By ikke blot Danmarks, men hele Nordens aandelige Hovedstad. I Oldtiden havde Skaane vel knap samme centrale Stilling; der findes prægtige Monumenter som f. Eks. den mærkelige billedprydede Bronzealdersgrav i Kivik, men noget Forspring for de danske Øer synes Skaane ikke at have haft. Det fik det derimod i den ældre Middalder, og Ingvar Andersson kalder med Rette sin Bogs andet Hovedafsnit for „Skåne i Nordens Centrum“.

Her skildres Ærkebisperne Ascers, Eskils, Absalons og Andreas Sunesens Indsats samtidig med at der gives et Billede af Folkets Udvikling og begyndende Stænderdeling: Bønder, Bymænd, Adel og Gejstlighed. Disse fire store var jo ikke blot Lundekirkens Ledere, men samtidig Forgrunds- eller ledende Skikkelser i dansk Politik — for Eskils Vedkommende tør man tilføje: i europæisk Kultur.

Svagheder i Værket har jeg svært ved at finde! Forfatteren betoner Gang paa Gang, at han paa dette eller hint Omraade — f. Eks. arkæologiske eller anthropologiske — er Lægmand. For Læseren er Værdien ved Syntesen saa stor, at denne Svaghed let tilgives; forøvrigt maa Anmelderen ud fra sit Kendskab til Arkæologien udtrykke sin Beundring for Dr. Anderssons Evne til at gøre Fundenes og Mindesmærkernes spredte Vidnesbyrd til et Stykke Samfundshistorie; i den Henseende staar Ingvar Anderssons Fremstilling Maal med, hvad f. Eks. Vilhelm la Cour har kunnet yde i sin Sønderjyllands Historie. Hans Forhold til Sagnene er mere kritisk end la Cours, men i Modsætning til Sture Bolin, der helt lader dem ude af Betragtning, tager han dem dog med som det Vidnesbyrd de er om svunden Tids Idealer og Tankesæt. Lidt skuffet er man vel over, at mens Oldtidens religiøse Indstilling behandles ret indgaaende ud fra skaanske Fund og Mindesmærker, omtales det store Religionsskifte omkring Aar 1000 kun med Anførelse af enkelte ydre Træk: Bispers Indsættelse, Kirkers Opførelse o. l. Men Aarsagen er jo utvivlsomt Forfatterens Sky for at bevæge sig udenfor det faste Kildegrundlag; Bolin har valgt samme Fremgangsmaade, men det havde maaske alligevel været rart med nogle Bemærkninger om, hvorvidt man f. Eks. skal lade sig vejlede af Vilhelm Grønbechs paa islandsk Overlevering byggende Fremstilling af Religionsskiftet i Norden. — Men det, der mangler, vejer kun lidt overfor alt, hvad Dr. Ingvar Andersson skænker ogsaa danske Læsere i sin righoldige Skaanehistorie.

*Roar Skovmand.*

# MATRIKULSARKIVET

Af Johs. Ewens.

Matrikulsarkivet har til Huse i en Del af Proviantgaarden og i de tilstødende Lokaler i Ministerialbygningen i Kristiansgade 6. Det er en Fortsættelse af *Landmaalingsarkivet*, der blev oprettet ved Rentekammerets Resolution af 19. Juli 1693 og stadfæstet ved kgl. Resol. af 5. Februar 1695. Formaalet med dettes Oprettelse var at faa Protokollerne fra den store Matrikulering, der blev afsluttet 1688, samlet paa eet Sted og at faa udarbejdet en samlet Registratur der, saa Rentekammeret til enhver Tid kunde lade udfærdige Ekstraktgenparter af Matriklen og de dertil hørende Protokoller, Markbøger og Modelbøger.

*Matrikulsarkivet* var oprindeligt et Arkiv under Rentekammeret. Her samledes Arbejderne vedrørende den nye Matrikul, hvis Udfærdigelse blev paabudt ved kgl. Resolution af 16. Maj 1804. Den 28. Marts 1809 blev der oprettet et selvstændigt *Matrikuleringskontor*, hvortil Matrikulsarkivet blev henlagt. Landmaalingsarkivet og Matrikuleringskontorets Arkiv blev ved kgl. Resolution af 15. Januar 1813 samlet under fælles Ledelse af Landmaalingskonduktør John Johnsen.

Ved dennes Død i 1827 ophørte Landmaalingsarkivet som et selvstændigt Arkiv, og dets Dokumenter og Forretninger blev ved kgl. Resolution af 2. Juni 1827 henlagt under Matrikuleringskontorets Arkiv, hvis Chef var Registratur C. F. Lund. Den 1. Januar 1844 blev Landmaalingsarkivet helt nedlagt.

Ved kgl. Resolution af 19. September 1840 om den i Anledning af den nye Matrikuls Indførelse nedsatte »Matrikuls Comite« blev det blandt andet bestemt, »at Matrikuleringskontoret skulde vedblive at være et Kontor, dels under Rentekammeret og dels under den nævnte Comite«. Da Komitéen i 1848 ophørte med sin Virksomhed, overgik Ledelsen og den videre Føring af Matriklen til

Matrikulskontoret under Indenrigsministeriets 2. Departement, og i 1919 blev Matrikulskontoret omdannet til Direktoratet for Matrikulsvæsenet.

Foruden at staa til Raadighed for Matrikuldirektoratets Embedsmænd ved Administrationen af den nugældende Matrikul skal Matrikulsarkivet ogsaa udfærdige Genpartier af Matriklens Kort og Dokumenter. Efterhaanden som Interessen for den lokalhistoriske Forskning er steget ude i Befolkningen, er der i Arkivet et stadigt større Besøg af fremmede, der ønsker at gennemgaa Matriklens ældre Dokumenter, især de ældste Kort med paaskrevne Mark- og Ejernavne.\*)

Disse Kort er ca. 150 Aar gamle og ofte ret medtagne, og det kan derfor ikke længere, som tidligere, tillades, at de tegnes af paa gennemsigtigt Papir. De Besøgende, som ønsker at faa en Kopi af disse Kort, maa derfor henvises til gennem Arkivet at faa taget fotografiske Kopier deraf, enten Fotostater eller almindelige Fotografier. En retvendt negativ Fotostat (hvide Tal og Linier paa sort Bund) i fuld Størrelse kan faas for et ret beskedent Beløb — ca. 15 Kr. pr. m<sup>2</sup> Papirflade — og en positiv Fotostat — sort paa hvidt — koster det dobbelte. Et Fotografi i fuld Størrelse er derimod en ret kostbar Historie. Da de fotografiske Kopier imidlertid kan taale at blive sat ned til  $\frac{1}{5}$  af Kortets Størrelse, kan Omkostningerne dog nedbringes betydeligt. Alle Kopier — Fotostater saavel som fotografiske Kopier — kan leveres i hvilket Maalestoksforhold, man maatte ønske.

Af særlig Betydning for den lokalhistoriske Forskning er de originale Udskiftningskort fra Slutningen af 1700-Tallet og Begyndelsen af 1800-Tallet, men desværre er det saa uheldigt, at Matrikulsarkivet kun har forholdsvis faa af disse Kort. Ofte maa de besøgende derfor nøjes med at se paa de originale Matrikuls-kort, som nok indeholder Ejernavne fra den Tid, men ofte mangler Marknavnene. For at afhjælpe denne Mangel, er der gennem det sidste halve Aarhundrede gjort forskellige Forsøg paa at

\*) Ekspeditionstiden er den almindelige ministerielle, daglig Kl. 13—17.



opsøre de Udskiftningskort, der i Henhold til Bestemmelserne i Forordningen om Fællesskabets Ophævelse af 23. April 1781, § 33 skulde opbevares hos Ejerlavets største Lodsejer. I 1901 prøvede man at faa opsøret de Udskiftningskort, der i velbevaret Tilstand fandtes hos Sogneraad eller hos den største Lods-ejer, idet man ønskede at lade saadanne Kort afkopiere, hvis der ikke allerede fandtes en Kopi af dem i Matrikulsarkivet. Det lykkedes paa denne Maade at faa kopieret en Del Udskiftningskort. Man havde dengang ikke saa gode Muligheder som nu for en fototeknisk Kopiering, hvorfor Kortene blev kopieret som haandtegnede Kort. For en Del Aar siden begyndte man dog at tage de fototekniske Hjælpemidler i Brug.

I Samarbejde med Stednavneudvalget har Matrikulsarkivet taget Initiativet til at faa udarbejdet en Fortegnelse over alle Udskiftningskort i privat Eje. De Foreninger og Institutioner, der var Medlemmer af Dansk historisk Fællesforening, samt de praktiserende Landinspektører, blev anmodet om til Stednavneudvalget at indsende Oplysninger om de Kort, de eventuelt selv laa inde med, og om dem, de havde Kendskab til. Paa denne Maade er man kommet i Besiddelse af Oplysninger om en Del Udskiftningskort, som findes rundt om i Landet.

Det er Meningen at søge at faa disse Kort udlaant til Matrikulsarkivet, saa de kan blive fotograferede, saafremt Arkivet ikke allerede har Kopier af dem. Naar dette Arbejde endnu ikke er kommet i Gang, skyldes det, at man under Krigen, da man maatte være forberedt paa alle Eventualiteter, lod alle Matrikulsarkivets ældre Kort med Marknavne fotografere. Det drejede sig om ca. 6000 Stk., og Registreringen af alle disse Negativer, der er optaget i  $\frac{1}{5}$  af Kortets Størrelse, d. v. s. i samme Maalestoksforhold som Geodætisk Instituts Maalebordsblade, har sinket Arbejdet med Fotograferingen af de Kort, der findes ude i Landet.

Matrikulsarkivet er — som det fremgaar af foranstaaende — i egentligste Forstand et internt Arkiv, beregnet til Brug for Matrikulsdirektoratets Administration af den nugældende Matrikul. Til Brug ved Ekspedition af Sager i Matrikulsdirektoratet udlaa-nes der fra Matrikulsarkivet ca. 25.000 Sager og ca. 20.000 Kort

aarligt, medens der ekspederes ca. 5000 Genparter af Matriklens Dokumenter (Kopier af Matrikulskortene og Udskrifter af Matriklens Arealberegning). Tilgangen til Arkivet, hidrørende fra den aarlige Ekspedition af Sager i Matrikuldirektoratet, er i de senere Aar gennemsnitlig ca. 23.000 Stk.

Jævnside med det almindelige Arkivarbejde er Matrikularkivet gaaet i Gang med at restaurere de ældre Kort. Saaledes sker der en systematisk Restaurering af de originale Matrikulskort, og samtidig er man begyndt at opbevare Kortene plant i Stedet for som hidtil at have dem liggende i Ruller. I ganske særlige Tilfælde har man indvilget i, at værdifulde Kort i Privateje indsendes til Restaurering, imod at man samtidig lader dem fotografere, og at Negativerne indgaar i Arkivets Samling af Negativer.

Matrikulsarkivets Samling af Kort og Dokumenter falder saaledes i to Hovedpunkter:

- 1) det gamle Landmaalingsarkiv og
- 2) det egentlige Matrikulsarkiv.

#### *Landmaalingsarkivet.*

Af Landmaalingsarkivets Dokumenter findes der nu kun faa tilbage i Matrikulsarkivet, idet største Delen af dette Arkivs Dokumenter er leveret til det kongelige Bibliotek og til Rigsarkivet. I Maj Maaned 1908 blev efterfølgende Kort afgivet til det kongelige Bibliotek:

Carte von Laurwigen.

Jac. Stavanger: Carte over Løgstørs Grunde 1759.

Ämpterne Ückermünde, Jasenitz och Torgelow.

Tali Loco . . . . Fr. III Rex suam Fridericium.

Kempfer: Carte von Friderici Feld.

Stokfleth: Copie Carte over Bisgaards Hovedgaards Marker 1783.

Kopi 1785.

Wessel: Charte over endeel af Friderichswærcks District 1765.

Die Landschaft Bredsted.

(Kronborg og Frederiksborg Amter).

Landt-Charte von der Insel undt Province Godtland.

Et Kort med samme Titel.

Charte over det Fridrichswærckske District 1766.

Wessel: Grundtegn. af de Fridricswærkske Indretninger 1767.

Alle store Weyes Maalning (i Danmark) 1697.

Bugge: General Carte over det kongl. Gods udi Ods Herred 1777.

Basballe: (11 Kort over »Kolonier« i Gottorp Amt). 1761—64.

Tabula Islandiæ.

Bugge: Opmaalings- og Afveienings Carte over Overdrevsmosen ved Lille Lyngby 1772. Copie.

Carte der Landschaft Eyderstede.

Aresen: Carte af Bardestrands-Syssel. Copie 1731.

(2 Kort over »Kolonier« i Flensborg Amt).

Eigentliche Abbildung eines Deihls Holstein 1689.

Das Kattegat, der Sund und .... die beide Belten.

Sørensen: Rechtig acourat Grund-Ritz offuer .... Stævns Hærredt 1709.

(Grundtegning af Fredericia) 1665.

(Kort over en Del af Holsten).

Ein Theil von Ahrens Harde Amts Gottorf.

Bl. 4 af B. Gunnlaugssons Kort over Island.

Samme Blad, anderledes kolor.

Knopf: Charte over en Del af Løytens Sogn 1759.

Hammer: Accurate Aftægnelse over Øen Bornholm 1746—50.

Schlanbusch: Vorstellung derer Ober- und Unter Silberbergs Gruben zum Königsberg 1704.

Charta øfwer Hertigdømet Skaane 1694—95.

Anthon: (En Bro ved Frederiksværk) 1763.

Helsingørs Havn 1863.

Krebs: Grundtegning af København 1806.

Jantzen: Posttabel 1833.

Clausen: Segen Gottes Grube 1706.

Gabe Gottes Sielber Grube.

I Marts Maaned 1935 blev hele det syttende Aarhundredes Matrikulsværk, ialt ca. 1800 Bind, der fyldte ca. 130 Hyldemeter, afgivet til Rigsarkivet.

Den Rest af Landmaalingsarkivets Dokumenter, der stadig findes i Matrikulsarkivet, bestaar af

1. To Rækker Pakker (en efter Nr. og en efter Litra), indeholdende Oplysninger om de ned igennem Tiderne rekvirerede Ekstraktudskrifter af Matrikulsprotokollerne, samt Besvarelse

af diverse Forespørgsler, som Rentekammeret Tid efter andet har afæsket de skiftende Landmaalingskonduktører. Endvidere findes der Sager vedrørende Afgang i Hartkorn for Jord, der er blevet ødelagt ved Sandflugt eller ved Oversvømmelse fra Havet, og for Ejendomme, der er blevet formindsket ved Afstaaelse af Jord til Landeveje.

2. En Del Kort hidrørende fra de af Grolau fra Midten af 1750erne til midt i 1790erne foretagne Opmaalinger af Kongens Alhede og andre Hedestrækninger i Vejle, Viborg og Ringkøbing Amter (i Maalestoksforholdet 1 : 12000).
3. Instruktioner, Brevbøger, Kort, Maalebøger, Taksationsbøger og Beregninger hidrørende fra den i Aarene 1768 til 1771—72 foretagne specielle Landmaaling i Antvorskov og Vordingborg Rytterdistrikter. Disse Kort viser, hvorledes Agerfordelingen var den Gang.
4. En Del Udskiftningskort og en Del Genpartier af de i Anledning af Udskiftning afholdte Landvæsenskommissionsforretninger — herunder de i Mappe indbundne Kort over den af F. W. Hastfer i Aarene 1764—66 foretagne Udskiftning af Landsbyerne Ordrup, Gentofte og Vangede.
5. En Række Pakker indeholdende Landinspektør — senere Overlandinspektør — Ehlers' efterladte Sager. De vedrører navnlig Undersøgelser af stedfundne Udskiftninger, som han af Rentekammeret var beordret til at gennemgaa (væsentlig fra Sjælland).

#### *Det egentlige Matrikulsarkiv.*

Langt den største Del af Matrikulsarkivets Dokumenter bestaar af Forarbejderne til den nuværende Matrikul, dennes originale Dokumenter (Kort og Matrikler) og de Dokumenter, som stammer fra à-jour-Føringen af Matriklen til Dato.

I. Dokumenterne vedrørende *Forarbejderne til den nugældende Matrikel* bestaar foruden af Journaler og Journalsager m. v. af

1. Indberetningerne fra Godsejerne, Præsterne og Amtstuerne pr. Januar 1805 og de derefter udarbejdede Beskivelsesprotokoller.

2. Arbejdjournalerne, der førtes herredsvis.
3. Koncepter til Beregningsprotokollerne.
4. Beregningsprotokollerne (de saakaldte Sogneprotokoller).
5. De originale Matrikulskort, og de Kort, som ikke var i en saadan Tilstand, at de kunde bruges ved Matrikulingen, de saakaldte ældste Originalkort.
6. Hartkornsekstrakter.

II. Den *originale Matrikuls Protokoller og Kort*, hvor Ejernes Navne findes anført.

III. Dokumenterne, som hidrører fra *Vedligeholdelsen af Matriklen*, siden denne blev taget i Brug 1. Januar 1844. Foruden Journaler m. v. omfatter de:

1. Matrikler.
2. Matrikulskort og omtegnede Matrikulskort.
3. Udstyknings- og Forandringssager.

Udstykningsager vedrørende Ejendomme udenfor Købstæderne fra Tiden før 1926 er dog afgivne til Rigsarkivet, og alle Dokumenter vedrørende de under Staden København indlemmede Distrikter, saavel som de, der vedrører Frederiksberg By, er overgaaet til Københavns Magistrat og Frederiksberg Kommunalbestyrelse.

Hertil kommer de efter Genforeningen med Sønderjylland udleverede originale Dokumenter, bestaaende af Matrikulskort, Kuponbøger, Parcelbøger og Artikelbøger. I Kupon- og Parcelbøgerne findes Marknavne og Ejernavne anført, saaledes som disse forefandtes ved Matrikulingen sidst i 1860erne og først i 1870erne. De til Matriklens Vedligeholdelse fornødne Dokumenter findes paa vedkommende Amtslandinspektørkontor.

Til Forstaaelse af *Matrikulsarkivets Organisation* skal her ganske kort oplyses følgende om Matriklens Udarbejdelse:

Arbejdet begyndte med en *Prøvematrikulering* i Roskilde Amt, hvilket Arbejde blev udført af 8 Landinspektører, udmeldt af Rentekammeret, som bestemte, at Sekretær C. Rothe skulde overvære disse Arbejder. Den Mand, som trak det største Læs ved Tilrettelæggelsen og Udarbejdelsen af Skemaer m. v. til disse Ar-

bejder, var dog Landinspektør Ehlers. Forholdet maa formentlig opfattes saaledes, at Rothe efter Ehlers Forslag ledede Arbejdet, og gjorde det med en fast og myndig Haand.

Allerede ved Rentekammerets Skrivelse af 28. August 1804 til Amtmanden over Roskilde Amt, blev der, til Brug for Prøvearbejdet i Roskilde Amt, forlangt en Række Efterretninger, og samtidig blev der udsendt 3 trykte Tabeller.

Af Bilag til Rentekammerets Skrivelse fremgaar det, hvilke Oplysninger man ønskede:

»De Efterretninger, som skal indsendes til Matrikulen, foruden de, som erholdes ved de tre trykte Tabeller, ere i Særdeleshed følgende:

For *Bøndergodset*, saavel under samlede Godser, som Strøegods og Selvejere.

Paa hvormange Steder de udskiftede Jorder er hver Mand udlagte?

Om Gaarden haver noget særdeles Tilliggende, saasom af Søer, som kan lægges tørre, naar godtbefindes, Græsninger, Heder, Gierdselhugst eller deslige.

Om paa Byens Mark findes nogen uindfredet Skov, som bruges til Græsning eller Høbjærgning.

Om ved nogen enkelt Gaard bruges nogen ualmindelig god eller ualmindelig slet Dyrkningsmaade.

Byens sædvanlige Dyrkningsmaade.

Ifald nogen Gaard findes fortrinlig bedre end andre, da Aarsagerne hertil, ligesom, om nogen findes slettere.

Om ved Udskiftningen er udlagt til Bønder nogen Jord, hvorpaa staar Skov, som Agerjord, med Forpligtelse, at den skal befries for Skov.

Om nogen Gaard i Byen er solgt fra Godset, og til hvilken Pris.

Hvad Ejeren anser Gaarden for at være værd, efter Priserne paa Jord der paa Egnen, ifald de skulle sælge.

Om nogen Tvistighed eller Uvished om Byens Markskiel imod Paa-stødende finder Sted.

Om til Byen hører, eller tilforn har hørt nogen Jord, som ikke findes afsat paa Kortet over dens Jorder,

og ellers flere deslige Efterretninger, som kunde tjene til Oplysning om Byens eller Gaardens Beskaffenhed og Værdi.

*For Hovedgaardene:*

Dyrkningsmaaden af Hovedgaardens Jorder.

Jordernes Beskaffenhed og deres Bestanddele.

Engenes Beskaffenhed og deres Bestanddele, om de kunde sættes under Vand efter Behag, hvormange Læs Hø enhver af dem sædvanligen frembringer, om de ere vanskelige at høste, og hvori Vanskeligheden bestaar, og deslige.

Om Skovene: Forklaring, om hvilke af dem ere bestemte til bestandig Fredning, og om de virkelig allerede er indfredede, samt om nogen Gaard efter kongelig Bevilling er nedlagt for at anvendes til Skovfredning, hvilke af dem bruges til Græsning for Hovedgaardens Kreaturer, eller af Godsets Bønder eller til Høslet.

Om nogen Strækning af Skov er bestemt til Afdrivning og Rydning.

Om til Hovedgaarden ligger nogen Søe eller Fiskedam, som kan lægges tør, og hvor ofte dette sker.

Om Hovedgaarden tilligger noget Overdrev, Græsnings Jord, Hede eller deslige.

Om noget af Hovedgaardens Jord er solgt og til hvilken Pris.

Om Hovedgaarden er udparcelleret, da angives hver Parcel for sig i Tabellen for Hovedgaards Jord.

For Resten opgives hvilke flere Efterretninger, som skønnes at kunne tjene til Oplysning om Størrelsen, Beskaffenheden og Værdien af Hovedgaardens tilliggende Ejendomme.

For *Præstegaarde*, *Degneboliger* og andet *beneficeret Gods* opgiver de vedkommende Embedsmænd, samtlige foranstaaende og andre Oplysninger, som kunde tjene til samme Hensigt.

Ved enhver af disse Efterretninger maatte gives fornøden Henvisning i Tabellerne, for at Ejendommen derefter i samme kunde findes.«

Disse *Indberetninger* blev ved det egentlige Matrikuleringsarbejde i lidt ændret Form udsendt til Godsejerne og til Præsterne, for saa vidt angik det beneficerede Gods. Desuden skulde Amtstuerne indsende Oplysninger om Selvejergodset, herunder Møller, Kroer m. v. og Borgmestrene om Købstadsjorderne.

Paa Grundlag af disse Indberetninger blev der udarbejdet herredsvis affattede *Beskrivelsesprotokoller*, og sognevis affattede Ekstrakter heraf blev leverede til de Landinspektører, som skulde forestaa Matrikuleringsarbejdet i Marken. Indberetningerne danner et meget vigtigt Led i Studiet af Danmarks Jordfordeling, Ejendomsforhold m. v. ved 1800 Aars Tallet.

Over Arbejderne i Marken og ved den i Kontoret foretagne Re-

vision af disse Arbejder førtes der herredsviſ affattede *Arbejdsjournaler*, ſom man nu ofte maa ty til, naar man ſkal tilbunds i de ældre Forhold vedrørende den nugældende Matrikul. Indholdet af diſſe Journaler er ſelvfølgelig forſkelligt, alt efter ſom, hvor vanskelige og indviklede Ejendoms- og Skovſpørgſmaalene var. Følgende Forhold findes dog ſaa godt ſom altid behandlede:

1. Hvem der ſkulde lede og deltage i Arbejdet.
2. Kortets Prøve, herunder om dette kunde antages — eventuelt om der ſkulde foretages en Skeletmaaling, det vil ſige, at kun Skellene for de enkelte Matr. Nre blev opmaalt paany, medens Signaturer, Bygninger m. m. blev overført derpaa efter ældre Kort — maaske en Opmaaling af ſelve Bykernen — eventuelt en fuldstændig ny Opmaaling.
3. Taksation af Byens Jorder i Forhold til Takſt 24, med Oplyſning om Ildebrændſel, Industri, Dyrkningsmaade, Beliggenhed m. v., herunder Ejernes eller Brugernes Navne.
4. Hvilke Veje og fælles Ler- og Grusgrave, der ſkulde holdes udenfor ved Skyldsætningen.
5. Beskrivelsesprotokollen ſkulde konfereres med Jordbrugernes Adkomſtbreve eller Skøder og diſſes Erklæringer om Brugsret i anden Mands Ejendom indhentes.
6. Matrikuleringskommiſſionens Undersøgelse af Taksationen og Faſtsættelse af eventuelle Forhøjelser eller Nedsættelser af Takſterne.
7. Revisionens Antegnelſer.
8. Diſſes Beſvarelſe.
9. Efterretninger om de ſiden Taksationens Udførelſe foretagne Køb og Salg.
10. Spørgſmaalet om hvilke Skove, der ſkal behandles ſom Fredskove.
11. Efterkontrol af Hartkornet fra 1688 efter Adkomſtbreve, ſom ſkulde foreviſes.

Til Poſt 4 maa det bemærkes, at efter Tillæg til Inſtruktionen ved Rentekammerets Reſolution af 31. Marts 1807, Poſt 13, blev det beſtemt, at Vejene ikke ſkulde fradraget efter de i Marken op-



maalte Bredder, men ved henholdsvis 30 eller 22 Alen, 12 Alen og 6 Alen eftersom disse var Landeveje, Byveje eller Markveje. Dog blev det senere ved Skrivelser af 6. Maj og 30. Maj 1809 til de ved Matrikuleringsarbejderne henholdsvis i Aasum Herred og paa Møen ansatte Landinspektører og Landmaalere paabudt for Fremtiden at iagttage: »at alle Veje af Kartepøverne observeres, og angives saavel paa Karterne, som i deres Rapporter om ethvert Karts Prøve, som indføres i Journalen med den virkelige Bredde, som de befindes at have, men i Journalen vedtegnes ved enhver Vej især, af hvilket af de i Tillægget til Instruksen benævnte Sager den er, eller kortere med hvilken Bredde de derefter i Beregningen skal fradrages.«

Man havde ventet at kunne afslutte Matrikuleringsarbejderne paa forholdsvis faa Aar, men Krigen og derefter Statsbankerotten og Landbrugskrisen bevirkede, at Arbejdet trak ud og først blev afsluttet i Marken omkring 1827.

Allerede Aar 1807 indgik Sekretær Rothe med et Forslag om at oprette et Bogholderi over alle de Udstykninger og Forandringer, som fandt Sted i de Herreder, hvor Taksationerne var blevne afsluttede, men først 2. November 1811 bestemtes det ved Kollegiets Resolution, at »De Udstykningskarter, som ere indkomne eller herefter maatte indkomme, sendes Matrikuleringskontoret, førend Amtmanden autoriseres til at approbere Udstykningen, til Revision og til derigennem at meddele vedkommende Landinspektør de Mangler, som maatte findes ved Karterne, førend de rigtige eller berigtigede Kartter tilbagesendes Landvæsenskontoret til nærmere Foretagelse efter Forordningen. For saa vidt det foreslagne Cirkulaire til Landinspektørerne angaar, tilbagesendes de fornødne Dokumenter til Matrikulerings Contoiret til nærmere Foretagelse og Cirkulaires Udfærdigelse om fornødent eragtes.«

Dette Bogholderi angik de saakaldte Forandrings-sager, der findes indførte i amtsvis affattede *Forandrings-Journaler*. Det i Resolutionen omtalte Cirkulaire til Landinspektørerne er formentlig det, som udgik 4. Januar 1812 og blandt andet paabød, at Parcelleringskortene skulde indeholde hele den samlede Jordlod, som blev udstykket, og skulde forsynes med gennemgaaende

Maalinger, saa de nye Skel kunde afsættes paa Matrikuleringskortene.

Det var Matriklens Opgave under eet Nummer at matrikulere alle de Jorder, som ejedes og brugtes af samme Mand. For under Arbejdet at kunne holde Matrikulen à jour, maatte man være sikker paa, at de approberede Udstykninger virkelig var effektuerede ved Fraskødning. Sekretær Rothe foreslog derfor Rentekammeret, at en Udstykning, som ikke inden  $\frac{1}{2}$  Aar var effektueret ved Tinglæsning af Skøde, skulde bortfalde, og at Kontrollen hermed skulde udføres paa den Maade, at Herreds- eller Birkefogden gennem Amtmanden skulde indsende en *kvartalsvis affattet Fortegnelse over alle de Skøder*, der i hans Jurisdiktion var blevne tinglæste i det sidst forløbne Kvartal. Ved Udstykningsforordningen af 25. Juni 1810 blev denne Kontrol gennemført, idet det i § 7 blev bestemt, at hvis et Skøde paa en udparcelleret Parcel ikke var blevet tinglæst inden 1 Aar efter Approbationsdatoen, skulde Skødet afvises og Approbationen dermed være bortfalden. Paragraf 8 i nævnte Forordning bestemte endvidere, at Rettens Betjente gennem Amtmanden skulde indsende en rigtig Fortegnelse over de i samme Kvartal tinglæste Skøder, som var blevet udstedt i Overensstemmelse med Bestemmelserne i § 7 og forsynede med Amtmandens paategnede Approbation. Ved Udstykningsforordningen af 3. December 1819 blev det paalagt Amtsforvalteren at indsende de kvartalsvise Indberetninger.

Efter disse Indberetninger, der findes i Forandringsjournalen, blev det udførte Matrikuleringsarbejde holdt à jour i Kontoret, lige til Matrikulen traadte i Kraft 1. Januar 1844.

Af Matrikulens Forarbejder findes altsaa dels den almindelige *Matrikuleringsjournal*, hvori alle til Matrikuleringskontoret indkomne Sager blev journaliserede, og dels de nysnævnte Forandringsjournaler fra Aar 1810—11.

Men foruden disse to Journaler findes der en tredje Slags Journaler, de saakaldte *Parcelleringsjournaler* (P. S.), som imidlertid er betydelig ældre end Matrikuleringsjournalerne. De blev ført af Landmaalingsarkivet over de Udstykninger, som indkom til Rentekammeret efter den første Udstykningsforordning af 2. August

1786, men i Matrikulsarkivet findes kun enkelte spredte Eksemplarer af disse Journaler fra Tiden før August 1813. Fra 1813 og indtil 1845 er de fuldstændige.

Beregningsarbejdet ved Matrikuleringen blev foretaget som Vinterarbejde i Matrikuleringsarbejdernes Hjem. Efterhaanden som Markarbejdet var blevet afsluttet for et Herred, blev det færdige Matrikulskort med paategnede Matr. Nr., Takster og Takstlinier samt Ejernavne tillige med en Ekstrakt af Arbejdsjournalen sendt til de Landinspektører og Landmaalere, som skulde udføre Arealberegningerne. Naar disse Beregninger af de enkelte Takststykkers geometriske og boniterede Arealer var færdige i Koncept, blev de tillige med Kortet og de udsendte Dokumenter tilbagesendt til Matrikuleringskontoret, hvor de blev reviderede.

Efter at eventuelle Fejl var blevne berigtigede, blev de renskrevne i særlige *Beregningsprotokoller*, der er førte sognevis (Sogneprotokoller), hvorefter det nye Hartkorn blev udregnet efter Uniteten — 72.000 □/Alen boniteret Jord til 1 Td. Hartkorn. For at de ved Udparcelleringen udlagte fornødne Veje ikke skulde influere paa det en Gang udregnede Hartkorn blev det bl. a. bestemt, at saalænge Matrikuleringsarbejderne stod paa, skulde de Arealer, som medgik til saadanne nye Veje, ikke fradrages i det boniterede Areal ved Fordelingen af Hartkornet mellem Parcelerne.

Alle Forandringer og Udstykninger, som foregik, efter at disse Beregningsprotokoller var udarbejdet, blev indført i Beregningsprotokollerne. Da denne Indførsel var summarisk, blev der ved Siden heraf foretaget en Udregning af de Takststykker eller Dele deraf, som fragik Ejendommen, og denne samlede Beregning over de enkelte Takststykkers geometriske og boniterede Arealer blev indført i en særlig Protokol — *Tillægsberegningen*.

Paa denne Maade var det Meningen stedse at bibeholde de en Gang beregnede Takststykkers Arealer, uanset om Parcelleringskortene og Beregningerne indeholdt et derfra afvigende Areal.

Da Stænderforsamlingerne endelig havde vedtaget, at Matrikulen skulde træde i Kraft, blev det bestemt, at der skulde udfærdiges herredsvis affattede *Ekstrakter* af Beregningsprotokol-

lerne, indeholdende Oplysninger om Matr. Nr., Ejer-Navn og Bruger-Navn, gammelt Hartkorn og Skovskyld og Mølleskyld, samt nyt Hartkorn<sup>1)</sup>.

Disse Ekstrakter blev udsendt til Amtstuerne, som paa dette Tidspunkt bedst var i Stand til at berigtige eventuelle Fejl med Hensyn til gammelt Hartkorn og Ejernavne. Derefter blev de med Amtstuernes Bemærkninger tilbagesendte til Matrikulscomiteen. Efter at Amtstuernes Bemærkninger var gennemgaaede og eventuelt berigtiget af de til dette Arbejde udsete Landinspektører, blev der udarbejdet en ny herredsvis affattet Ekstrakt, som paany blev udsendt til Sognefogderne, ligeledes til almindeligt Eftersyn.

Af Matrikulskommitteens Skrivelser til Rentekammeret af 23. Marts og 10. Juli 1841 samt af en senere Skrivelse, afleveret i Kancelliet i Tiden 9.—15. Januar 1842 (Kollegialtidende 1841, Nr. 19 og 37) fremgaar det, at Fristen for Begæring om Undersøgelse udløb: for Sjællands Stift: 31. December 1841, for Lolland-Falster Stift: 31. Januar 1842, for Fyns Stift: 15. Marts 1842, for Vejle Amt: 30. April 1842, for Aarhus og Skanderborg Amter: 31. Maj 1842, for Ribe Amt<sup>2)</sup>: 15. Juni 1842, for Randers Amt: 15. Juli 1842, for Hjørring Amt: 14. December 1842, for Aalborg Amt: 30. September 1842, for Thisted Amt: 31. December 1842, for Viborg Amt: 14. August 1842 og for Ringkøbing Amt: 14. December 1842. »For Fæstere en Maaned sildigere«.

Fremkomne Klager blev undersøgt og eventuelt berigtigede. Disse Undersøgelser findes i særlige Protokoller, *Undersøgelsesprotokoller*, der førtes amtsvis.

Efter disse til Amtstuerne sidst udsendte Ekstrakter blev den endelige *Herredsmatrikul* udarbejdet, efter at der var blevet taget Hensyn til eventuelle nye Bemærkninger fra Amtstuerne, og efter at de ved Undersøgelserne fundne Fejl var blevne berigtigede.

1) I Henhold til Rentekammerets Instruks af 31. Oktober 1840.

2) I en Skrivelse af 12. Februar 1844 oplyses, at for de blandede Distrikter ved Ribe udløber Tiden den 19. Juli 1844, samt at da Udskiftningen af Bornholm nu paa det nærmeste er fuldført, saa er ogsaa Beregningen til den nye Matrikulering paabegyndt.

Af denne originale Matrikul blev der taget fire Afskrifter: en til Amtstuerne, en til Herredskontorerne, en til Finansdepartementet og en til Brug ved à jour Føringen i Matrikuskontoret (A-Matriklen).

Registreringen af Dokumenterne til Matriklen af 1844 er efter Sogne og den gejstlige Herredsinddeling, medens Registreringen af den sønderjydske Matrikuls Dokumenter er efter Kortblade og den verdslige Inddeling.

Da disse Matrikler, der var udarbejdede til skatteteknisk Brug og saaledes kun indeholdt Oplysninger om Matr. Nr., Ejernavn, gammelt Hartkorn, Skovskyld, Gammelskat og nyt Hartkorn samt Andelsforhold m. m., ikke indeholdt Oplysninger om Arealer, var man ved forefaldende Udstykninger m. v. nødt til ved Siden af Indførelse af Forandringerne i Matriklen (*B-Matriklen*) og i Tillægsberegningen at indføre et nyt Sæt Protokoller, *Forandringsprotokoller*, hvori desuden var indrettet Rubrikker til de af Landinspektøren eller Landmaaleren beregnede summariske geometriske og boniterede Arealer samt Lodbeskrivelse.

1856 opgav man at føre Bogholderi over de enkelte Takststykkers Arealer, men fortsatte med Indførelse i B-Matriklen og i Forandringsprotokollerne. I 1876 gik man bort fra denne dobbelte Indførelse og tog en ny Herredsmatrikel — *C-Matriklen* — i Brug. I denne var der indrettet Rubrikker til Matr. Nr., Ejernavne, Gammelskat, nyt Hartkorn, Skovskyld, geometrisk og boniteret Areal samt Lodbeskrivelse. Og omtrent samtidig gik man i Gang med at omskrive A-Matriklen, saa at disse ogsaa indeholdt saavel geometrisk som boniteret Areal samt Lodbeskrivelse.

Efter at Købstadmatrikuleringen i Henhold til Lov af 11. Februar 1863 var traadt i Kraft, indførte man ogsaa særlige *Forandringsprotokoller for Købstæderne*.

Saavel Tillægsberegninger som Forandringsmatrikler førtes amtsvis.

Fra den Tid, da Beregningsprotokollerne var færdige, og indtil 1. Januar 1844, brugte man saaledes to Sæt Protokoller til at indføre Forandringer i, nemlig Beregningsprotokoller og Tillægsberegningensprotokoller. Fra 1844 til 1856 brugte man 3 Sæt Pro-

tokoller hertil: Matrikler, Tillægsberegnings- og Forandringsprotokoller — af og til ogsaa Beregningsprotokollerne.

Fra 1856 til 1876 — begge inclusive — blev Indførsel foretaget i Matrikuls- (B-Matriklen) og Forandringsprotokoller.

Efter Aar 1877 brugtes kun *C-Matrikler*, og naar disse var udskrevne med 400 Folio, *D-Matrikel*, *E-Matrikel* o. s. v.

Efter Metersystemets Indførelse blev *M-Matriklen* taget i Brug. Naar denne var udskrevet med 400 Folier, en *N-Matrikel* o. s. v. Og endelig er man i den sidste Tid ved Omskrivning af Matriklerne gaaet over til *sognevis affattede Matrikler*.

Matrikulsarkivets Dokumenter fylder, for saa vidt angaar Journaler, Registre, Kopibøger og Matrikler m. m.

	ca.	350	Hyldemeter
Journaler	»	950	»
<hr/>			
	ialt ca.	1300	Hyldemeter

Af Kort findes der:

Rytterdistriktskort	.....	ca.	100	Stk.
Udskiftningskort	.....	»	1100	»
Ældste Originalkort				
(herunder Grolous Kort)	.....	»	2200	»
Originale Matrikuls kort	.....	»	8900	»
Omtegnede Matrikuls kort	.....	»	28700	»
Journalkort i Rulle	.....	»	5000	»
De i Brug værende Matrikuls kort	.....	»	9000	»
<hr/>				
		ialt ca.	55000	Stk.

Hertil kommer saa de sønderjydske originale Matrikulsdokumenter, som for Protokoller m. v. fylder ca. 100 Hyldemeter og for Kort, der opbevares plane ca. 180 Skuffer.

## ANMELDELSER

### **Bebyggelseshistorie og gudetrol.**

*S. K. Amtoft: Nordiske Gudeskikkelser i bebyggelseshistorisk Belysning. (E. Munksgaard). 334 s.*

Der ligger et mangeaarigt Arbejde og et udstrakt Studium af Stednavnelitteraturen forud for denne Bog, der er udgivet af Selskab for nordisk Filologi. Den er skrevet af en meget skarpsindig Mand med nye og originale Synspunkter. Forfatteren har allerede tidligere med større teoretisk og forskningshistorisk Udførelighed behandlet Problemer vedrørende Stednavnenes Anvendelse ved Udforskning af Oldtidskulturen i en stor Afhandling i Aarbøger for nordisk Oldkyndighed og Historie 1941, II. Her var der i det forskningshistoriske Afsnit meget værdifulde kritiske Bemærkninger; men det er ligesom Forfatteren, naar han kommer til Rhodus selv, og skal til at springe, springer lovlig højt op i den blaa Luft og taber Forbindelsen med Jorden og Virkeligheden.

Paa samme Maade er der her i Indledningen om Historik og Metodik mange udmærkede kritiske Bemærkninger, og spredt omkring i Afhandlingen findes ogsaa en Del. Men den vældige Tankebygning, som Forfatteren har forsøgt at rejse, synes at være alt for spekulativ og meget ofte at hvile paa et Grundlag, som efter de almindeligt gældende videnskabelige Metoder maa betegnes som alt for spinkelt.

Forfatteren vil da heller ikke benytte de gængse Metoder for Stednavneforskning. Han erkender frejdigt, at han ikke er inde i Etymologien, men det er dog vel en meget vigtig Forudsætning for at kunne tolke et Stednavn? Han er heller ikke inde i Arkæologien, men bygger dog flere Steder ganske dristigt paa dens Resultater.

Han ønsker at sammenfatte Navnestoffet »i en mest muligt omfattende genetisk Syntese, hvorved Stednavnene som Fortolkningsemne stofligt kommer til at hvile i sig selv. Som Baggrund for de teofore Navne og som Kilde til Kundskab om forhistorisk Kultur og Samfundsliv benyttes Stednavnestoffet uafhængigt af beslægtede Discipliner som Mytologi og Folklore m. m., der kun

anføres til Sammenligning«. Men kan man ad denne Vej naa til sikre historiske Resultater? Skal man dømme efter Bogen her, maa man desværre betvivle det.

Udgangspunktet for det Begreb »Bebyggelseshistorie«, som Forfatteren opererer med i sin Bog, er H. V. Clausens Arbejde: »Studier over Danmarks Oldtidsbebyggelse« (1916). Ikke mindst har vist denne Afhandlings svageste Kapitel »Guder, Konger og Stednavne« virket inspirerende paa Forfatteren; men han gaar endda langt videre i sine dristige Konstruktioner end H. V. Clausen.

Medens det jo ellers er almindeligt at regne Torp-Byerne for de yngste Lag af Stednavne, vil Forfatteren mene, at Byerne Torstrup og Tistrup i Vestjylland gaar tilbage til Dyssetid. Herimod har Therkel Mathiassen rejst Indvendinger i sit banebrydende Arbejde »Studier over Vestjyllands Oldtidsbebyggelse« (S. 134). Ligeledes mener Forfatteren, at Bopladserne ved Ginnerup i Ty, der dateres til Tiden omkring Kristi Fødsel, allerede den Gang hed Ginnathorp, og at Troldebjerg-Bopladsen paa Langeland bar dette Navn allerede i Stenalderen, og Jættestuen Lundehøj i Ty hed saadan allerede i Jættestuetid: »Maaske var Ordet »Lund« et Udtryk for Jættestuens sakrale Funktion, der vel har været en Art Beskyttelse af de døde, men rimeligvis har det tillige indbefattet selve det haandgribelige Stof: de store Sten, hvorfra Graven var bygget. I saa Fald har »Lund« oprindeligt udtrykt en Del af Tors (og Tis) Væsen og er derefter gaaet over til at betegne Stedet, hvor de dyrkedes, hvorved det skiftede Betydning i Overensstemmelse med, at de kultiske Handlinger forlagdes fra Dyssen og Jættestuen til den lille Skov«.

Denne ejendommelige Opfattelse er typisk for Forfatteren og hans Tolkningsmetode. Han mener, at Stednavnene gaar tilbage til Oldtidens ældste Afsnit, og at mange almindelige Substantiver i Dansk har faaet deres nuværende Betydning igennem deres Benyttelse i Stednavnene.

Selv om man maa beundre den konstruktive og spekulative Kraft og Konsekvens, hvormed de nye og ejendommelige Teorier er skabt, saa har man ondt ved at tage Eksperimentet helt alvorligt. De enkelte Led i den storslaaede Tankebygning er, efter almindeligt vedtagne videnskabelige Regler for Stednavneforskning, for svage til at kunne overbevise om Konstruktionernes Holdbarhed.

Man lægger Bogen fra sig med en viss Anerkendelse af Forfatterens Skarpsind og sindrige Snilde: *Se non è vero, è ben trovato*. Hvis det ikke er sandt, er det godt fundet paa!

*Svend Aakjær.*



### Danske privatarkiver før 1660.

*Erik Kroman: Privatarkiver før 1660 i Rigsarkivet. (Vejledende Arkivregistraturer VIII. Udgivet af Rigsarkivet. 1948). 188 s.*

Danske privatarkiver fra tiden før 1660 er kun bevaret i et sørgeligt ringe omfang. Ved brand og vanrøgt er meget gået tabt, men endnu ned i begyndelsen av 1700-tallet var dog en del adelsarkiver i behold, især i domhuset i Viborg og i Helligånds-huset i København. Før de ældre arkivers skæbne har *G. L. Wad* gjort rede i den fortrinlige indledning til hans skrift: *Om Eggert Christoffer Knuth og Søster Lerche (1881)*, ligesom han i festskriftet til Kr. Erslev i avhandlingen: *Træk af Vandalismen i Fyen levende* har fortalt om de fynske — især dog de offentlige — arkivers triste skæbne. I løbet av 1700-tallet reddede forskellige lærde selskaber en del privatarkiver eller dele av disse og de endte, sammen med andre arkiver, i Geheimearkivet. Her blev de delvis opløst og fordelt i forskellige samlinger, men efter Rigsarkivets dannelse fik V. A. Secher og senere Kr. Erslev igen sagerne fordelt efter proveniensprincippet. Hertil kom, at man fra landsarkiverne udtog en del breve, til lensmænd, idet man mente, at de hørte hjemme i disses privatarkiver. Dette kan dog om-  
tvistes, idet en del av disse breve formentlig er tilgået de pågældende i deres egenskab netop av lensmænd, og derfor måske snarere hører hjemme i det pågældende embedes arkiv, altså i lensarkiverne. Den, der vil arbejde med et lens arkiv, må derfor desuden søge oplysninger om lenets forhold i lensmændenes privatarkiver. Det kan undertiden være vanskeligt at avgøre, hvor et brev med rette hører hjemme, fordi brevet kan indeholde både meddelelser av embedsmæssig art og ting av mere privat karakter, fordi man i ældre tid ikke holdt administration og private forhold så stærkt adskilt som senere. Det kan også være vanskeligt at avgøre, om et brev hører til i et privatarkiv eller i et godsarkiv. Når der i nogle av de registrerede privatarkiver findes breve fra fogeder, kunne disse breve med lige så stor ret ligge i et godsarkiv, da brevenes indhold gerne er oplysninger om godsdrift. Da lensarkiverne også findes i Rigsarkivet, er de praktiske vanskeligheder for forskningen ikke store, og det samme gælder for godsarkiverne, for så vidt disse findes i Landsarkiverne. Derimod er der en anden stor vanskelighed for historikere deri, at en del privatarkiver er blevet splittet, således at nogle sager er kommet til Rigsarkivet eller Landsarkiverne, mens andre er havnet i Det kongelige Bibliotek. Dette gælder især om sager fra en senere tid, og her ville det nok være heldigt, om disse sager blev samlet på

ett sted. For at tage et eksempel, så er der næppe grund til, at Johan Bülow's papirer nu findes i fire offentlige institutioner — Det kgl. Bibliotek, Sorø Akademis Bibliotek, Rigsarkivet og Landsarkivet i Odense — foruden at nogle er i privateje på Sanderumgård.

Rigsarkivets embedsmænd har gennem mange år arbejdet med at få de der beroende privatarkivalier samlet og opstillet systematisk, og ikke mindst har den foreliggende registraturs udgiver dr. *Erik Kroman* gjort et omfattende og tidkrævende arbejde for at få registreret og ordnet en række adelsarkiver, og man må derfor være ham og Rigsarkivet taknemlig for, at resultatet nu foreligger i en let tilgængelig og omhyggelig udgave til uhyre hjælp for forskningen.

En indledning gør kort rede for privatarkivernes skæbne og for de fulgte principper ved opstillingen af registraturen. Denne er alfabetisk efter arkivernes ejere — brevmottagerne — dog er nogle breve, hvis modtager ikke kendes, anbragt under avsenderens navn, og endelig findes et register over alle afsendere, hvad der gør bogen endnu værdifuldere og lettere at benytte. Ved hvert arkiv er oplyst ejerens stilling, dødsår og godser, for så vidt det drejer sig om herremænd, hvad der gælder langt de fleste. Identifikationen har ikke altid været let, og er for brevskrivernes vedkommende noget nødtørftig. Det ville således nok have været heldigt at få oplyst, at den Corfits Ulfeldt, der 1688 skrev til Leonora Christine, var hendes mands fætter til Mattrup. Lidt pudsigt virker det også, at man får oplyst, at Abraham Baad blev halshugget og Knud Baad henrettet, mens dødsårsagen ikke oplyses for andre som f. eks. Christence Kruchow! I almindelighed opføres adelsfruer ikke særskilt, hvis deres ægtefælle har efterladt sig et arkiv, således findes Birgitte Gøyes arkiv under Herluf Trolle, men der er dog gjort en undtagelse med Anna Hardenberg. Er det fordi hun var »Frederik II.s Ungdomselskede«?

Arkivernes indhold, der er systematisk opstillet, er av meget forskelligt omfang, men langt det største antal indeholder kun et enkelt eller nogle få breve. Når et sådant enkeltstående brev er et kongebrev, der findes i Kancelliets Brevbøger, er det måske nok av begrænset interesse at få at vide, at originalen er bevaret (se fx. Peder Vinstrup). Registraturen skelner mellem pergamentsbreve, om hvilke kun årstallet oplyses, og papirbreve, der opstilles i faste hovedgrupper efter indhold, men er denne adskillelse nødvendig? Som regel kan man vel gå ud fra, at pergamentsbreve er juridiske dokumenter, fx. skøder, men det ville dog formentlig være rimeligere at indordne brevene under de systematiske ru-

brikker uden hensyn til materialets art, selv om brevene nu opbevares på forskellig måde.

Arkivernes indhold, i al fald de størres, er av broget karakter. Det falder i alt væsentligt i et par hovedgrupper: adkomstdokumenter som skøder, jordebøger, skiftedokumenter og domme, og hertil slutter sig naturligt andre sager vedrørende godsdriften som de få stumper av regnskaber, der er bevaret. Den anden hovedgruppe er breve fra kongen eller private, et enkelt sted — hr. Oluf Stigsen Krognos arkiv — er bevaret kopibøger 1487—99, og endelig findes der en del personlige optegnelser som koncepter, udkast til gravskrifter og dagbøger.

En række av de største arkiver er allerede tidligere udgivet: Mogens Gyldenstiernes, Christoffer Gøyes og Herluf Trolles, men der findes dog endnu store, uudgivne samlinger, fx. fra slægterne Bille, Gyldenstjerne, Rosenkrantz og Rud, især må fremhæves Esge Pedersen Billes (død 1552) ikke mindst på privatbreve uhyre righoldige arkiv. Det aldeles overvejende antal arkiver stammer fra adelsmænd, men der er dog enkelte små arkiver fra borgere og gejstlige, og heri er der kun få privatbreve, rent undtagelsesvis findes der fire breve til professor Peder Kjerulf (død 1642).

Rigsarkivet bebuder en registratur over privatarkiverne fra den følgende tid, og efter at have modtaget den foreliggende bog, der ved sin kyndige opstilling, sine gode oplysninger og sit rige indhold er en fortrinlig hjælp for historikere, glæder man sig til det næste bind av de vejledende registraturer. Et arkiv uden registraturer er — som en bog uden register — av begrænset værdi og brugbarhed, og selv om sagerne er registreret på sedler og i protokoller, er det jo ikke hver mands sag, og navnlig ikke hver lokalhistorikers sag, at kunne gå ind og slå op i Rigsarkivet, når man har brug for en oplysning, så man må håbe, at Rigsarkivet i de kommende år må få arbejdskraft og bevillinger til at fortsætte sin udmærkede udgivervirksomhed.

*Hans H. Fussing.*

### **Kulturhistorisk tværsnit.**

Danske Hjem ved Aarhundredskiftet. Redigeret af Poul Bagge. (Hirschsprungs forlag 1947). 226 s.

Landsarkivar, dr. Povl Bagge har samlet elleve livfulde og konkrete skildringer af livet i hjem fra alle samfundsklasser omkring år 1900. Resultatet er blevet en bog, der kan anbefales alle kul-

turhistorisk interesserede læsere. Tværsnittet begynder med redaktør Oscar Hansens barndomshjem på Kristianshavn, en toværelses lejlighed præget af typograffamiliens små glæder og sorger, dens honette ambition og dens klunkemøbler, helt igennem ægte og tidstypisk. Biskop Axel Rosendals erindringer fra friskolen i Baldersgade på Nørrebro, direktør Einar Dessaus fra det strålende overklassehjem på Tuborg og Irene Skovgårds fra kunstneren Niels Skovgårds højskoleprægede hjem på Karlsberg ved Hillerød bevæger sig mere i det ekstraordinære, men er ikke mindre fængslende. Det samme gælder den intime skildring af lensgreve C. C. Holsteins indremissionske hjem på Holsteinborg. Kun en personlighed som grev Holstein formåede vel at skabe et virkeligt hjemliv i dette vidtstrakte kompleks af bygninger med de ca. 60 værelser. Bogens linje brydes af professor Åge Friis' kyndige, men mere litterært betonedede fortælling om departementschef P. Vedels kultiverede embedsmandshjem i Rosenvænget.

Med gårdejer Hans Schmidts skildring af nationalitetskampens og højskolebevægelsens dønninger i hjemmet i Øster Lindet og med folketingsmand Julius Bomholts oplevelser under arbejderklassens kampår i en forstad til Silkeborg føres læseren atter ad kendte stier. Det samme gælder bibliotekar H. C. Huus' fortælling om købmandsgården i Nakskov, hvor den patriarkalske samfundsform fungerede som et urværk, højskolelærer Frode Kristensens hedehusmandshjem i Torsted ved Ringkøbing og dr. med. Ib Ostenfelds skildring fra sin onkel, pastor H. P. Pontoppidans hjem i Spjellerup præstegård på Stevns. Man kunde have ønsket tværsnittet udvidet med et digterhjem som det, stadsarkivar Svend Åkjær så mesterligt skildrede i et radioforedrag i år. Man tør måske håbe, at bogens heldige udfald frister dr. Bagge til at samle et nyt bind efter de samme linjer.

*Axel Steensberg.*

### **Jagten i Danmark.**

Den danske Jagt i Fortid og Nutid, redigeret af *Henning Scheel*. (Hirschsprungs forlag. 1947). 406 s.

Kulturhistorikerne har kun i ringe grad interesseret sig for den danske jagt. Følgelig er det en sparsom litteratur, der indtil nu findes om emnet, og heller ikke på museerne findes meget materiale til belysning heraf. Først for få år siden indrettedes et særligt museum. Jagt- og Skovbrugsmuseet i Hørsholm, og i dets

korte levetid har det endog i et årstid måttet tjene som opholdssted for tyske flygtninge.

Af nyere litteratur giver en del blot rent praktiske anvisninger for udøvende jægere. Det gælder således A. L. V. Manniche: Haandbog for Jægere, I—II, Kbhvn. 1933—35 og Ludvig Svendsen: Jagthaandbogen. Bogen for Danmarks Jægere, Kbhvn. 1945. Svendsens bog giver dog spredt i teksten en del kulturhistoriske oplysninger.

I 30'erne udkom et par bøger, som var lagt helt anderledes an, idet de udelukkende tog sigte på at belyse jagtens kulturhistoriske side. Den første af dem var skrevet af den alsidigt interesserede skovrider i Rold skov Poul Lorenzen og behandlede Jagt og Vildt i dansk Folketro (I, 1930). Stoffet hertil hentedes fra folkeviser, trykte sagn og fra Folkemindesamlingens upublicerede materiale.

Medens dette arbejde behandler en snævert begrænset side af emnet, forsøger skovrider C. Weismann i sin bog: Jagten i Danmark (1934) at give en samlet fremstilling af den danske jagt lige til nutiden. Forholdene i oldtiden er lige berørt, men ellers begrænser fremstillingen sig til historisk tid. Indtil videre står denne bog ubestridt som det bedste historiske værk for Danmarks vedkommende, takket være det fyldige førstehåndsstof, der her er fremlagt på forsvarlig videnskabelig måde med kildestederne anført. Et beundringsværdigt arbejde er gjort, selv om det — som forfatteren selv bemærker — væsentlig kun er blevet den kongelige jagts historie, idet en gennemgang af de private godsarkiver ville have oversteget forfatterens tid og kræfter. Heller ikke bondejagten er forsøgt skildret. Alligevel vil det dog være den bog, man gang på gang må søge til, når man ønsker besked.

Det fremgår også tydeligt, når man gennemlæser det nyeste værk indenfor dansk jagtlitteratur: Den danske Jagt i Fortid og Nutid. Ganske vist fremgår det ingen steder klart, hvor meget der er hentet fra Weismann, idet man konsekvent har undgået enhver kildehenvisning. Som bogens titel angiver, er den ikke alene tænkt som en historisk fremstilling, men — først og fremmest — som en praktisk vejledning for aktive jægere. Det forklarer vel det manglende noteapparat, og det er blot prisværdigt, at man også har ønsket at give plads for en historisk fremstilling.

Af bogens 400 sider benyttes de første hundrede til en gennemgang af jagten i fortiden. Der er dog det karakteristiske, at af disse hundrede sider omhandler de 60 jagt, jagtvåben og jagtmetoder i forhistorisk tid, medens de resterende 40 sider anses for tilstrækkelige til en beskrivelse af jagtrettigheder og jagtvåben samt af vildtet og dets kår i historisk tid. Når forhistorien har

fået en sådan overvægt over den historiske del, skyldes det, at arkæologerne har forsket ivrigt indenfor deres felt, mens kulturhistorikerne ikke har viet jagten større interesse.

De fire nævnte afsnit er fordelt på Magnus Degerbøl, der også har skrevet et meget instruktivt og interessant afsnit om hårvildtet senere i bogen, Therkel Mathiassen, Arne Hoff og Henning Scheel. Degerbøl, der er bestyrer af Zoologisk Museum og vor fineste kender af forhistorisk knoglemateriale, redegør for de jagtbare dyrs skæbne gennem ca. 20.000 år, idet han følger udviklingen helt op til nutiden og viser, hvordan skiftende naturforhold og menneskers indgreb i naturen er med til at præge faunaens sammensætning.

Mathiassen, leder af Nationalmuseets 1. afdeling, behandler derefter jagtvåben og jagtmetoder og begynder med at fastslå, at meget må bero på rent skøn eller gætteri. Kun det, der direkte kan udledes af de fundne ting selv eller ved sammenligning med nulevende naturfolk på et lignende kulturtrin, kan fastslås nogenlunde sikkert. Oldtiden deles derefter i to perioder, ældre stenalder, da jagten og fiskeriet var hovederhvervet, suppleret med indsamling af spiselige rødder og frugter, og yngre stenalder, da jagten kun var et bierhverv og vel ofte blot som nu en sport og forlystelse. Det er bondebrugets indtrængen, der sætter grænsen mellem disse perioder.

Inspektør ved Tøjhusmuseet Arne Hoff behandler jagtrettigheder og jagtvåben i historisk tid og begynder med at fastslå, at karakteristisk for jagten i denne periode er, at den ikke mere indtager den centrale plads i menneskets kamp for tilværelsen, men blot er en fritidssyssel. Som vi har set i foregående afsnit er denne tilstand rådende her i landet fra ca. 3000 år f. v. t. Iøvrigt må det konstateres, at for jagtens vedkommende ligesom for mangfoldige andre kulturelle forhold er vor viden om middelalderen på mange punkter ringere end om oldtiden.

Egentlige jagtretlige bestemmelser møder vi først i »Laalands Vilkaar« fra 1446, hvorefter de med kortere eller længere mellemrum dukker op under de skiftende konger, indtil Frederik 3. i 1660 fastslår, at al jagt var forbeholdt kongen. Jeg tror ikke med Hoff, at denne bestemmelse først og fremmest kommer, fordi det var gået stærkt ud over vildtet under svenskekrigene, men at den er et led i hele enevældens arbejde for at regulere samfundet og den følgerigtige afslutning på de forudgående kongers arbejde på at skabe ordnede forhold for jagt og vildtpleje ved de kongelige vildtbaner. Den første egentlige jagtlov udstedes i 1681 og gælder uden dybtgående ændringer helt til midten af 19. årh.

Under omtalen af jagtmetoderne er det i stor udstrækning udenlandsk materiale, der må holde for til belysning af danske forhold. Det gælder også bogens illustrationer. Når det side 74 siges, at »allerede i Middelalderen skal der være skrevet adskillige Afhandlinger om Falkejagt«, så behøver man ikke at sige det så forbeholdent. På Det kongelige Bibliotek findes en stor engelsk bibliografi udelukkende om falkejagt, hvor mangfoldige middelalderlige værker anføres. Bl. a. også en del spanske, der er ældre end kejser Frederik 2.s »Om Kunsten at jage med Fugle«, som Hoff nævner som den ældste. Afsnittet om jagtvåbnene udmærker sig ved den omfattende viden, som Tøjhusmuseets inspektør naturligt sidder inde med. Et par interessante jagtvåben afbildes, nemlig Frederik 2.s hirschfænger og Christian 5.s pløtze (☉: jagtkniv). Begge kongerne hørte til de ivrigste jægere i vort land.

Det afsluttende historiske afsnit er udarbejdet af museumsbestyrer Scheel fra Jagt- og Skovbrugsmuseet. Vildtets kår følges ret detaljeret gennem historisk tid. Det er menneskenes indsats for at bevare eller for at udrydde de enkelte vildarter, der her spiller den største rolle. Kronvildtet har man således søgt at gøre mere levedygtigt ved at tilføre det nyt blod nu og da. Forfatteren giver et interessant eksempel på, hvor længe en sådan tilførsel kan spores i bestanden. I 1737 indførtes hvidt kronvildt fra Würtemberg og endnu i 1947 var der tre stykker hvidt kronvildt i Dyrehaven, nemlig to hinder og en kalv. Ulv og vildsvin er derimod med forsæt blevet udryddet på grund af den store skade, de forvoldte. Selv i tider, da bondejagten som helhed var forbudt, måtte bønderne dog drive jagt på ulve med garn og ulvegrave, og de var desuden pligtige at møde, når de store ulvejagter arrangeredes. Mens konger, adel og bønder kunne mødes i det fælles ønske om at få ulvene udryddet, var det sikkert med sorg kongerne og godsejerne så vildsvinene forsvinde. Til gengæld var bønderne glade herover, for ikke alene gjorde vildsvinene megen skade på markerne, men jagterne på dem voldte også stor forstyrrelse. Bønderne måtte nemlig drive deres oldensvin hjem for ikke at få dem ødelagt af jagthundene, der ikke gjorde forskel på tamme og vilde svin. Da Skanderborg vildtbane nedlagdes 1767, gik bestanden hurtigt tilbage, så der få år efter kun var enkelte stykker tilbage hist og her.

Det er indlysende, at der på hundrede sider, hvoraf yderligere ca. 25 er anvendt til illustrationer, ikke kan gives en udtømmende gennemgang af jagtens historie i Danmark. Det kan kun blive glimt derfra, og utroligt mange ting vil man forgæves eftersøge. Her må man vende sig til Weismanns bog og til Dansk Jagtleksi-

kon, som under redaktion af overjagtkonsulent Gregers Ahlefeldt-Laurvig-Bille og magister Vitus Gay er udkommet i 1944. Jagtleksikonet synes efter en flygtig gennemgang at dømme at være fortrinligt også for kulturhistorikere.

For den, der vil give sig i kast med jagtens historie, er der imidlertid stadig nok at gøre. Helt nyt stof vil det være muligt at fremdrage, således indenfor bondejagten, som næsten ikke findes omtalt. H. C. Frydendahl har i en artikel i Fynske Hjemstavn, III, 1939 (Sælfangst i fynske Farvande) behandlet sæljagten, men der tiltrænges mange andre undersøgelser og publikationer, før der kan kastes lys over denne interessante side af bondestandens liv.

*Holger Rasmussen.*

### **Vore gamle Købstæder.**

*Olaf Wentrup: Vore gamle Købstæder. Fyn. Flensteds Forlag. Odense. 1947.*

Olaf Wentrup har givet sin Bog: »Vore gamle Købstæder« Undertitlen »Historiske Strejftog i Tekst og Billeder«. Udtrykket bidrager i høj Grad til Bogens Karakteristik. Forfatteren har strejft — i flere Tilfælde ret hurtigt — gennem de fynske Købstæders Historie og gennem deres historiske Minder. Han har sjældent givet sig Tid til at dvæle nogensteds eller at komme til Bunds i dette eller hint. Først og fremmest har han grebet efter det, der falder mest i Øjnene. I Gennemgangen af Byernes Historie opholder han sig derfor ved de mest dramatiske Træk; Perioder som Grevens Fejde, Svenskekrigen 1657—60 og Spaniolernes Besøg 1808 er hans Yndlingsobjekter. Bogen er ligeledes krydret af Beretninger om romantiske Tildragelser, således fortælles der indgaaende om H. C. Andersens Møde med Riborg Voigt i Faaborg. Desuden faar vi korte, men stærkt malende Beskrivelser af Byernes mere fremtrædende historiske Bygninger.

Bogen bygger ikke paa dyberegaaende historiske Studier; en Litteraturliste nævner kun de nærmest foreliggende og lettest tilgængelige Arbejder, og Bogen bærer ikke Præg af Kendskab til mere speciel Litteratur endsige et Arkivstudie. Nu og da citeres ganske vist ældre Forfattere, som Wentrup aabenbart har stor Respekt for, f. Eks. bringer han et Citat af Pontoppidan (hvilken Pontoppidan?) om de danske Købstadsbygninger i det 13. Aarhundrede og kalder det en glimrende Skildring. Det er vanskeligt at se det glimrende i den og endnu vanskeligere at se,



hvorfor Beskrivelsen, der er holdt i stor Almindelighed, skulde gælde just for det 13. Aarhundrede.

Efter dette er det klart, at Bogen just ikke bringer noget Nyt om de paagældende Købstæders Historie, men det kan forsaavidt ikke bebrejdes Olaf Wentrup, da det næppe har været hans Hensigt at gøre det. Han har øjensynligt set sin Opgave i at vække Folks Interesse for Byernes Historie, en Hensigt, der i og for sig er meget prisværdig. For at naa dette Maal har Forfatteren søgt at give Bogen en levende og tillokkende Form. Som stilistisk Forbillede har han aabenbart valgt Kunstneren blandt de danske Historikere, Hugo Matthiessen. Det kunde ikke være bedre, men gode Forbilleder er nu engang ikke nok. Hugo Mathiessens Stil er saa individuelt præget, at den ikke lader sig kopiere; det billedrige Sprog, der falder ham saa naturligt, kommer hos andre ofte til at virke kunstigt, undertiden opstyltet, og det er ikke sjældent sket i denne Bog. Hvorfor skal Christian II stadig kaldes den lænkede Ørn? Og det er farligt at lade Mindets Fugl synge altfor mange Sange endsige lade den bygge Rede paa lettilgængelige Steder. Men nok herom. Bogen er let læst, og hvis den vækker Interessen for Byernes historiske Minder hos blot en Del af dens Læsere, har den opfyldt sin Mission. Og en ubetinget Kompliment fortjener Bogen for sine Illustrationer. Den bringer en lang Række saavel gamle som nye Billeder, der baade i Motivvalg og Udførelse er fortrinlige. De vil i høj Grad hjælpe med til at aabne Folks Øjne for Købstædernes værdifulde historiske Minder.

*Gunnar Olsen.*

### **Hov sogn.**

*Kr. Værnfelt. Ved Skov og Strand.* (Særtryk af »Fra Himmerland og Kær Herred. 1947). 228 s.

Det er landsbyen Hov (i Hals sogn i Vendsyssel), hvis historie Kr. Værnfelt her fortæller. Byen selv lå gemt bort fra alfarvej mellem store skove og moser, og der er ikke nogetsomhelst opsigtsvækkende i dens historie; det må nødvendigvis blive jævne bønders og fiskeres liv, der her skal fortælles om, og alligevel — eller måske netop derfor — er bogen blevet vellykket. Nu er det forfatterens fødeby, det drejer sig om, og det er naturligvis et stort plus for en historiker, når han kan fortælle om steder, han selv kender ud og ind; han har et personligt forhold til sit stof, som en anden aldrig får. Hver lokalitet står tydeligt for ham, mens han skriver, og han kan — om han da forstår og vil —

øse af en mundtlig tradition, der fornuftigt udnyttet er yderst værdifuld. Og Værnfelt både forstår og vil bruge det mundtligt overleverede stof; han må vist også meget tidligt have samlet ind af det. Der er en del af det, der går på tiden før 1850, bl. a. lærerne, og der er meget værdifuldt stof fra sidste halvdel af 1800-årene, bl. a. om de fattige, der drog rundt med julestjerne, og om tiggeroriginaler. Der er også svage erindringer om bylavet (byhornet selv er havnet i Værnfeldts besiddelse). Andre egnshistorikere kunne lære af forfatteren i benyttelsen af den stedlige overlevering; deres værker ville her igennem få en ganske særlig værdi for eftertiden, og iøvrigt giver den slags stof liv over fremstillingen.

Fiskeriet, landsbyens vigtigste næringsvej, i hvert fald til tider, skildres udførligt. Med særlig interesse følger man den lokale udvikling i de sidste 100 år, hvorledes båd- og garntyper vinder frem. Det er godt at få den slags fæstnet på papiret, inden det går i glemmebogen. Man kunne have ønsket en tilsvarende skildring af udviklingen inden for landbruget.

Der er her så stærkt peget på det værdifulde i, at den mundtlige overlevering fra de sidste 100 år så stærkt er udnyttet. Men naturligtvis har V.s største arbejde ligget i gennemgangen af de skrevne kilder, og der er alt, hvad man kan ønske sig i retning af opregning af de forskellige gårdes og huses beboere, jævnførelse af gamle og nye matrikelsnumre, byens slægter, lærerliste o. m. a. Er det galanteri, at lærerinderne kun får vedføjet »regeringsår«, men ikke fødselsår og alle de andre oplysninger, som findes i så rig udstrækning ved lærerne? Eller tør V. virkelig udfordre kvindesagen ved således at negligere lærerinderne?

Lad mig til slut nævne, at V. også i udstrakt grad har gennempløjet de gamle tingbøger og herudfra beretter om stridigheder om stolestader i sognekirken, om bytyren, om markhegn o. m. a. Det lønner sig at gøre det møjsommelige arbejde med de tingbøger.

Der er meget få arkæologiske fund på egnen, således spares læseren fra den ørkenvandring, han ellers så ofte må ud på i den slags skildringer.

*C. Rise Hansen.*

### **Heksetro i Vesteuropa.**

*Arne Runeberg: Witches, Demons and Fertility Magic. Analysis of their significance and mutual relations in West-European folk religion. (Societas Scientiarum Fennica, Commentationes humanarum litterarum XIV. 4. Helsingfors 1947). 273 s.*

Finlands vanskelige politiske og økonomiske stilling efter to krige har ikke formået at kue det finske folks åndelige styrke og

skaberevne. Finsk videnskab har stadig formået at hævde sin høje standard. I fjor udsendte den unge sociolog Arne Runeberg — digterens sønnesøn — en disputats, der bygger på meget omfattende studier indenfor flere videnskabsgrene uden at tynges deraf.

Runeberg er ikke den første, der skriver om hekse og dæmontro. Men i sin monografi over heksene skildrer han dem ud fra folketroens og historiens vidnesbyrd og stiller dem op i deres sociologiske sammenhæng parallelt med fremmede verdensdeles medicinmænd og hemmelige selskaber. Han begynder med et historisk overblik, der sætter hekseriet i forbindelse med manikærnes og albigensernes kætterske sekter. Manikæerne stammede fra Persien, hvor en mand ved navn Mani i 3. årh. havde opstillet en kristen sædelære, der dog forkastede de kristne dogmer. Manikæerne blev derfor forfulgt af både hedenske og kristne kejsere. De var fjender af kirkens organisation og tiltagende verdsliggørelse. I 12. og 13. århundrede dukker almuens krav om dogmefri idealisme og fordybelse i selve den hellige skrift frem på ny med stor styrke. Valdensere, albigensere og catharer (d. v. s. »de rene«, deraf som bekendt navnet kættere for dem, der forkaster den katolske lære) er betegnelser for denne bevægelse, der starter i Sydfrankrig, men trods forfølgelser breder sig og lever videre helt ned efter 1500. Valdenserne forkastede børnedåben, billeddyrkelsen og messeofret. De havde optaget manikærnes dualistiske lære, at nogle mennesker var prædestineret til frelsen, mens de andre ikke kunne få del i nåden. De forkastede også al kirkelig og verdslig autoritet og de bestående, af det ondes princip prægede samfundsformer, såsom ægteskab og ejendomsret.

Måske burde Runeberg have uddybet denne sammenhæng noget mere. Men han har uden tvivl ret i, at bevægelserne løber sammen med gamle hedenske forestillinger og skikke, som havde holdt sig særdeles levende hos almuen. Det er derfor også meget oplysende, når han i anden del foretager en sammenligning med magien hos sydamerikanske og afrikanske stammer. Han finder i heksebeskrivelserne og senere tiders folketro lævn af tilsvarende hemmelige selskaber, aldersklasser, totemisme, dæmondyrkelse og frugtbarhedskult som hos disse primitive folk. Hekseriet i Vesteuropa har rødder i hedensk dæmontro, der i den kristne tid forenede sig med kætterbevægelserne og »gik under jorden«, vendt mod den officielle kristne religion. Ja, Runeberg mener endog at kunne spore kulten tilbage til stenalderen, idet bronzealderreligionen viser træk af højere stående kultformer. Med den kristne tids udvikling af hekseriet fra en hedensk folkemagi til antikristen

djævledyrkelse lå imidlertid også spiren til forfaldet. Heksekulten mistede mere og mere af sin primitive friskhed. Deltagerne i »heksesabbaten« bestod ikke længere af primitive folk, som søgte at påvirke frugtbarheden til egen fordel, men af sensationslystne, degenererede individer, som virkelig var overbeviste om, at de dyrkede selve satan. Guddomme og dæmoner, der oprindeligt i lige høj grad var »onde« og »gode«, blev nu udklædt i det for os så klassiske klædebon, importeret fra orienten. En sammenligning mellem hekse, skovånder, kornånder og andre fostre af folketroen viser, at de i mange tilfælde blandes, således at de i virkeligheden er forskellige former af samme foreteelse.

I tredje del giver Runeberg en meget værdifuld beskrivelse og karakterisering af hekse og andre dæmoniske væsener i vesteuropæisk folketro: hekse i dyreskikkelse, afdødes ånder, dværge, ånder i bjerge, i vind og vejr, i vandet, i moser og sumpe, i skove og korn, nattemarer, elverfolk og feer samt husånder. Gennem denne karakteristik samler han materiale til en sammenligning mellem heksekraften og folkemagien, som bogens fjerde del handler om. Dette vigtige afsnit lader sig ikke referere i korthed. Men sammenhængen forekommer i hovedsagen meget overbevisende. Bogens sidste del handler om årstesterne og heksesabbaten, hvortil slutter sig et lille appendiks om psykoanalytisk tolkning af den europæiske bronzealderreligion, vel nok det svageste parti i denne tankebygning. Værket er iøvrigt forsynet med litteraturfortegnelse og et udførligt og meget værdifuldt sagregister.

Man kan vistnok ikke sige, at Runeberg har formået at skabe *klarhed* over heksevæsenets dunkle udvikling. Det har heller ikke været hans mening. Men hans sprog er ligetil og ubesværet af »alkymistiske« fagudtryk. Og han belyser gennemgående problemerne på en så alsidig måde, at læseren får den dybere erkendelses tilfredsstillelse.

*Aksel Steensberg.*

### **Kulturlandskabet i Blekinge.**

*Sven Björnsson: Blekinge.* En studie av det blekingske kulturlandskapet. (Meddelanden från Lunds universitets geografiske institution, afhandlingar IX. Lund 1946). 300 s.

Professor Helge Nelson i Lund har gennem årene uddannet adskillige af sine elever til dygtige kulturgeografer eller antropogeografer, som svenskerne plejer at kalde dem. Man husker Anna Kristofferssons udmærkede bog: »Landskapsbildens förändringar i norra och östra delen av Färs härad under de senaste två hundra

åren«, 1924, og Sven Dahls for danske læsere så inspirerende doktorafhandling fra 1942: »Torna och Bara« (anmeldt i »Fortid og Nutid«, 14. bd., 1942). Også fra Uppsala universitet er der i de senere år udsendt flere vigtige afhandlinger. Særlig må nævnes Gerd Enequist: »Nedre Luledalens byar«, 1937, og G. Lindgren: »Falbygden och dess närmaste omgivning vid 1600-talets mitt«, 1939. Men også i Svensk geografisk årsbok, der udkommer i Lund, har en række kulturgeografiske emner været behandlet. For danske læsere har Gösta Nordholms to koncentrerede afhandlinger om landbebyggelsen og de nordeuropæiske byers grundformer, 1928 og 1931, særlig interesse.

Sven Björnssons bog om kulturlandskabets udvikling i Blekinge i svensk tid slutter sig i udstyr og metode nær til Sven Dahls bog om de to skånske herreder. Han begynder med et kort afsnit om den geologiske og morfologiske baggrund samt på grundlag heraf en inddeling i næringsgeografiske provinser. Derefter går han over til at skildre landskabet, som det forelå præget af menneskenes virke ved den tid, da det blev svensk. Han gennemgår kilderne, gør rede for gårde og landsbyer, ejendomsforhold, dyrkningsforhold, kulturplanter, kvægavl, skovbrug og fiskeri. De følgende tre hovedafsnit om tiden før skiftet, det moderne kulturlandskabs fremvækst og det nuværende kulturlandskab er inddelt på tilsvarende måde, men uden nogen særskilt kildevurdering. Tilsidst følger tabeller over indbyggertallet i Blekinges landsbyer 1680, udsæden og opdyrkningsgraden 1671 og 1684, eksempler på udsæd og husdyrhold i en række landsbyer 1684 samt en arealberegning af de forskellige områder.

Bogen forekommer noget tør og skematisk, men giver yderst værdifulde oplysninger til sammenligning med forholdene i andre landsdele. Björnsson bestemmer antallet af landsbyer efter antallet af brugere, ikke efter gård(hemmans)tallet. Der skal efter hans opfattelse mindst fire brugere til at udgøre en landsby. Anna Kristoffersson har bestemt en landsby som »en gruppe gårde, der gennem indbyrdes nærhed og agerblanding udgør en enhed«. Denne definition falder i de fleste, men dog ikke i alle tilfælde sammen med Björnssons. Der findes nemlig enkeltgårde med fire brugere uden agerblanding, og de enkelte brugs bygninger kan i hvert fald i Øst-Blekinge ligge i en afstand af op til et par hundrede meter, selvom deres agre ligger blandet i skifterne. Heller ikke Sven Dahls definition af en landsby som en gruppe af mindst tre gårde, der i jordebogen står opført under fælles navn, dækker i alle tilfælde forholdene i Blekinge. Det er vanskeligt at afgøre, om alle de brugsdele, der står opført i jordebogen, har været be-

byggede. Men når en nærmere angivet gård står opført med syv brugsdele og i hvert fald fem familier, er det næppe sandsynligt, at bebyggelsen var fælles for dem alle. Et sådant bosted regnes af Bjørnsson for at være en landsby.

Svend Åkjær bruger i sin afhandling om »Bosættelse og bebyggelsesformer i Danmark i ældre tid« (Bidrag til bondesamfundets historie II, 1933) simpelthen ejerlav som udtryk for landsbyer. Men det skyldes praktiske grunde, idet han benytter Henrik Pedersens tabelværk i »De danske Landbrug 1688« som forarbejde. Hans kort over enkeltgårdsprocenterne i landets herreder giver derfor kun et nødtørftigt overblik.

Det ville under hensyn til sammenligninger mellem forskellige egne og lande være af betydning, om man kunne nå til ensartede udtryk for, hvad man forstår ved en enkeltgård, og hvad der må kaldes en landsby. Efter anmelderens opfattelse må prævestenen på, om man har at gøre med en landsby, være, hvorvidt der foreligger agerblanding eller ej, idet landsbyfællesskabet bør være det afgørende kriterium. Der findes i Vestjylland eksempler på, at en gård er blevet delt i to, hvorved der er opstået agerblanding, der har gjort et dyrkningsfællesskab nødvendigt. Der er dog næppe opført nogen ny gård af den grund. Den gamle gårds bygninger blev blot delt, så der opstod en tvillinggård. På et udbredelseskort over landsbyer og enkeltgård ville anmelderen imidlertid opføre en sådan tvillinggård som en cirkel svarende til en landsby på to gårde, medens en tilsvarende tvillinggård uden dyrkningsfællesskab måtte angives ved to tæt ved hinanden anbragte prikker svarende til signaturen for to enkeltgårde.

Bjørnsson bringer i sin bog nogle udmærkede bybeskrivelser ledsaget af kortskitser. Han slutter sig til Dahls opfattelse, at landsbyplanen bestemmes såvel af jordbund og topografiske forhold som af kulturhistoriske årsager. Desværre har forfatteren startet sin skildring på et tidspunkt, der ikke har nogen kulturgeografisk begrundelse. Derved får han ikke stednavneforskningens og arkæologiens vidnesbyrd med i sin syntese, ligeså lidt som kildestoffet i de danske arkiver er benyttet. Bogen vil trods denne mangel sikkert have betydelig interesse for danske landbrugshistorikere og for kulturhistorisk interesserede læsere i almindelighed.

*Axel Steensberg.*

### Sigillografi.

*Poul Bredo Grandjean: Danske Herreders Segl indtil 1660 og Danske Gilders Segl. (I Kommission hos J. H. Schultz).*

Da Arkivar Grandjeans Værk om Købstadssegl blev anmeldt (XIII, S. 195), udtaltes der Håbet om, at en Fortsættelse snart måtte følge. Efter en halv Snes År er den nu endelig kommet, takket være Carlsbergfonden og for Herredsseglenes Vedkommende desuden en Statsbevilling. De to nye Bind fremtræder i samme Udstyr som det første, og ikke blot Lystrykplancherne, henholdsvis 30 og 10, men også andre Egenskaber er uforandrede; man genfinder samme noget upraktiske Ordning (uden Navnetryk på Tavlerne), samme Udholdenhed i at tilvejebringe Studiematerialet (der også manifesterer sig i et Par Tillægstavler til Købstadsseglene, samme strængt sigillografisk-heraldiske Fremstillingsmåde, den, der også er gennemført med yderste Stringens i Grandjeans smukke Bog om »Dansk Sigillografi« (1944), der vidner om hans indtrængende Kendskab til det middelalderlige Seglvæsens intimeste Detailler. Unægtelig, det nye Værk er en Modsætning til Thisets populære Behandling af Herredsvåbnene i Tidsskrift for Kunstindustri 1894. De fotografiske Gengivelser af Seglene er naturligvis langt at foretrække for de tegnede, der findes spredte i Traps Danmark, men enkelte Steder kunde man nok ønske, at Forf. havde taget lidt mere Hensyn til Tegnerens Udlægningsforsøg<sup>1</sup>). Herredssigneterne er ofte stukne af naivt ukyndige Gravørere, og tilmed foreligger de i Reglen kun i slette og uklare Aftryk, så at man ikke undrer sig over, at der kan opstå Tvivl om Tydningerne. Er Skam Herreds Mærke en Skampæl? En Søjle med Kapitæler er det ialfald ikke, og samme Herreds senere Segl forestiller vistnok to krydslagte Håndjærn. De sammenskrevne Tal i Voldborg Herreds Segl fra 1648 har Forf. ikke trykt; de er dog sikkert et Talmonogram efter Renaissance-tidens Skik: 21 = V, 2 = B og 8 = H, svarende til Forbogstaverne i adskillige andre Herredssegl.

Herrederne brugte næsten kun Forsegling på Kongehyldningsdokumenterne. I Mellemtiden bortkom Signeterne, nye måtte

<sup>1</sup>) Rougsø Herreds Segl (sml. Trap VI, S. 334) viser i Tegningen Herredets fem Kirker på et svømmende Blad, medens G. kun kan se fem Småfigurer. Tydningsforsøget burde ialfald ikke være forbigået i Tavshed, ligesom det kunde være nævnt, at Rosen på Øens Kant bliver et »talende« Tegn, når den sammenholdes med Overskriftens alt for poetiske »Rossenø« Herred. At Kirkerne mod sigillografiske Regler står på Hovedet i Forhold til Overskriftens Begyndelse, er næppe noget Bevis mod Udlægningen af de utydelige Småfigurer.

stikkes, og det blev noget af et Tilfælde, om man fastholdt det gamle Herredsmærke eller valgte et nyt. En Statistik derover vilde ikke være uden Interesse og vilde vist bl. a. vise, at Skåningerne var mere traditionsbundne end de andre Danskere, især Jyderne. Slige Overvejelser indgår dog ikke i Forf.'s Metodik, der i nogen Grad overskygger en mere historisk betonet Betragtningssmåde. Det er således betegnende, at G. i sin Opregning af Seglenes Helgenbilleder ikke skelner mellem før- og efterreformatoriske. Og når Forf. S. 19 nævner en Række Segl, »som man uden Tøven kan henføre til den senere Middelalder«, synes det ikke udtømmende. Der er glemt en hel Serie skånske Segl, der skelnes ikke mellem unggotiske og sengotiske Segl, og det siges ikke, at enkelte sydjydske Segl, med Gjording og Skads i Spidsen, både i Alder og i Kvalitet hæver sig højt over den store Mængde og står Mål med de store, smukke og lige så gamle Landsegl for Lolland, Møn, Bleking og Gulland. Forhåbentlig kan der blive Lejlighed til at fremhæve dette i et kommende Bind om Sønderjylland, der er så rigt på anselige Herredssegl for Tiden 1250—1300.

Medens Herredsseglene bortset fra disse Undtagelser kunstnerisk set er noget af en Ørkenvandring, giver de middelalderlige Gildesegele til Gengæld skønne Prøver på Gotikens fornemme Kunst. Relativt mange Gildesigneter er bevarede i Original, og det er en Øjenslyst at betragte de fortrinlige Gengivelser. Dette Materiale passer sig bedre for den specielle Indledning, og selv om Forf. fordyber sig i en Oversigt over »Liljens« heraldiske Udvikling, der snarere burde have været henvist til en Exkurs, betegner den et væsentligt Fremskridt fra C. Nyrops første Publikation i Tidsskrift for Kunstindustri 1899. Med Glæde konstateres, at Forf. virkelig her har gennemført arkæologisk-kunsthistoriske Aldersbestemmelser. Og i Grunden er det uretfærdigt, at Kritiken fylder mest i denne Anmeldelse. Grandjeans Publikationer er og bliver en Fundgrube for andre Forskere.

*Chr. Axel Jensen.*



## DANSK KULTURHISTORISK MUSEUMSFORENINGS ÅRSMØDE I MARIBO DEN 4. SEPTEMBER 1948

Mødet begyndte kl. 9 på Olsens hotel. Formanden, overlærer Albert Thomsen, Holbæk, rettede et særligt velkommen til undervisningsministeriets repræsentant, fuldmægtig Eigil Thrane, og bragte forsamlingen en hilsen fra foreningens æresmedlem, kreds-læge J. S. Møller, der på grund af sygdom ikke kunne være tilstede.

Følgende 42 museer var repræsenterede: Nationalmuseets 1., 2. og 3. afd., Københavns Bymuseum, Tøjhusmuseet, Dansk Landbrugsmuseum, Helsingør Bymuseum, Handels- og Søfartsmuseet, Frederiksborg, Gilleleje, Frederiksværk, Roskilde, Holbæk, Kalundborg, Sorø, Næstved, Stege, Maribo, Odense, Bogense, Gummerup, Nyborg, Ringe, Rudkøbing, Skagens Fortidsminder, Try, Ålborg, Viborg, Randers, Gammel Estrup, Oldsagssamlingen i Århus, Den gamle By, Horsens, Odder, Vejle, Kolding, Ringkøbing, Holstebro, Herning, Den antikvariske Samling i Ribe, Esbjerg og Haderslev.

Landinspektør Jungersen blev valgt til dirigent, hvorefter formanden aflagde følgende beretning:

Efter årsmødet i fjor i København, hvor de afgående styrelsesmedlemmer genvalgte, konstituerede bestyrelsen sig, men alle valg var genvalg, ligeledes af forretningsudvalget. I det forgangne år har bestyrelsen holdt 4 møder, udvalget 2 og årbogsudvalget 3 møder.

Det vigtige spørgsmål at skaffe hjælp til dækning af museernes store udgifter til *krigsforsikringen* har også i år været genstand for en del drøftelser indenfor bestyrelsen. En ny rate af ministeriets tilskud til løsoreforsikringen er nylig anvist til udbetaling. Men vort andragende til ministeriet (14.3.47) om et lignende tilskud på 50 % som bidrag til bygningsforsikringen blev desværre ikke bevilget, idet ministeriet i sit svar af 12. november henviste til, at loven af 4. juni havde nedsat bidragspromillen fra 15 til 5, altså en tredjedel af det oprindelige. Selv om dette i sig selv var en betydelig reduktion, må vi alligevel stærkt beklage, at det ikke lykkedes at tilvejebringe et direkte tilskud til museerne, der i mange tilfælde har svært ved at udrede forsikringsbidraget. Nu er der ikke andet at gøre end at arbejde på de hjemlige linier, altså søge hjælp hos de kommunale myn-

digheder. I adskillige af museernes vedtægter står der i sidste paragraf, at dersom museet engang nedlægges, overdrages det til kommunen. Dette forhold, synes jeg, bør medføre et vist kommunalt medansvar for bygningernes bevarelse; et godt museum er dog et kulturelt aktiv for en by.

Et af de store provinsmuseer har overfor forvaltningsnævnet for krigsforsikringen af bygninger protesteret mod, at det blev afkrævet *renter* af 1. rate for den tid, der hengik fra ratens forfaldsdag til ministeriets afgørelse forelå med hensyn til vort andragende om stats-tilskud. Det pågældende museum har, da nævnet ikke svarede, bedt vor bestyrelse undersøge, om andre museer også blev krævet for renter, og ønsket en aktion fra vor side overfor nævnet. Nogle forespørgsler til andre museer viste, at man nogle steder uden protest havde betalt, da det kun drejede sig om mindre beløb, og andre steder var man ikke klar over, hvad der var renter af de betalte beløb. Men jeg skrev så 9. juni til forvaltningsnævnet og henstillede, at museerne, som jo havde fået udsættelse med betaling af 1. rate, også blev fritaget for renter under udsættelsen, og der kom nu 23. august et svar, som går ud på, at krigsforsikringen er indforstået med, at der ikke skal betales renter af de den 1. maj 1947 forfaldne bidrag.

Forhandlingerne om de to kategorier af krigsforsikring har i de sidste 3—4 år kostet bestyrelsen meget arbejde og taget meget af årsmødernes tid. Nu må det imidlertid snart lysne, og selv om de store beløb har tyngt hårdt på et fattigt museums budget, og vi har syntes, det var ærgerlige penge at komme af med, så må vi alligevel ikke glemme, at de danske museer er sluppet meget billigt gennem krigsårenes ulykker. Hos os er det jo dog kun penge, det drejer sig om. I andre lande ligger adskillige museer i ruiner. Det kunne let være gået vore lige så ulykkeligt.

I november 1946 indsendte vi en ansøgning til undervisningsministeriet om, at den i de såkaldte »reglers« paragraf 3 fastsatte 5 års *dispensationsfrist* måtte blive forlænget yderligere til 5 år, altså til september 1951, og dette er ministeriet i en skrivelse af 10. november 1947 gået med til. Indenfor denne frist vil altså museer, som har fået statsanerkendelse, straks kunne søge statstilskud, medens de museer, der får statsanerkendelse efter september 1951, tidligst vil kunne opnå statstilskud 5 år efter, at de har fået statsanerkendelse.

Som De vil erindre, vedtog vi i fjor at søge ministeriet om, at de statsanerkendte museer fik ret til at søge den årlige *dispositionsbevilling* på c. 10.300 kr., som hidtil har været forbeholdt de statsunderstøttede. Vor ansøgning, som afgik 23. december, blev anbefalet af museumsnævnet og Nationalmuseet og bevilgedes 11. maj. Denne bevilling, der jo er beregnet på at øge museernes effektivitet ved at yde tilskud til større omordninger og udvidelser, monterer o. l., samt til indlægning af centralvarme og elektrisk lys, har været til gavn for adskillige museer. Nu kan den altså også søges af de statsanerkendte.

En anden sag er, at det sikkert hurtigt vil vise sig, at de 10.000 kr. er et altfor ringe beløb, når 43 museer nu kan søge det; og helt galt bliver det jo, når museerne engang begynder at søge tilskud til centralvarmeanlæg! Men så er der jo ikke andet at gøre end at bede ministeriet forhøje beløbet.

*Provinsmuseumsnævnet* har holdt 3 møder og behandlet 12 sager, de fleste drejer sig om museer, som søger statsanerkendelse og derfor

skal have deres virkeområde fastsat i vedtægterne og i mange tilfælde må forhandle med nabomuseerne først. Vi har desuden i år foretaget den i »reglernes« paragraf 6 krævede museums-kritiske gennemgang af samtlige statsunderstøttede provinsmuseer og afgivet indstilling til ministeriet om, hvilke museer der bør henregnes til centralmuseernes gruppe.

Da det vil være værdifuldt for mig, både som medlem af nævnet og som formand for vor forening at have det bedst mulige kendskab til museerne landet over, har jeg med ministeriets billigelse foretaget to rejser i sommer og besøgt museerne i Tønder, Ringkøbing, Thisted, Nykøbing Mors, Skive, Holstebro, Herning, Randers og Hørsholm. Jeg takker for den venlige modtagelse, jeg har fået, og jeg tror, at man alle steder har forstået, at det ikke er en ny form for inspektion, men kun et venskabeligt besøg for at få et indtryk af de forhold, som museerne og deres ledere arbejder under. Jeg håber at kunne besøge nogle flere museer næste år.

*Dispositionsbetvillingen* på de c. 10.300 kr., som altså nu kan søges af både statsunderstøttede og statanerkendte provinsmuseer, er efter museumsnævnets indstilling fordelt således:

<i>Gilleleje museum</i> til montrer m. v. ....	1000 kr.
<i>Køge museum</i> til konserveringslokaler med inventar .....	1500 kr.
<i>Holbæk museum</i> til montering af en stenalderbåd .....	500 kr.
<i>Maribo museum</i> til montrer .....	3000 kr.
<i>Rudkøbing museum</i> til montrer .....	1000 kr.
<i>Ålborg museum</i> til restaurering af paneler m. m. ....	2165 kr.
<i>Randers museum</i> til montre .....	450 kr.

På mødet i fjor vedtoges et forslag fra magister Hermansen om at udgive en *brochure om danske museer* i dansk, svensk, engelsk og fransk udgave. Turistforeningen for Danmark vil betale trykning og papir, resten skulle museerne selv betale i forhold til den plads, de får i heftet.

Museumskonsulent Halkjær Kristensen fik ordet for at give en meddelelse om tinmærkebogen og håndbogen i museumsteknik.

Alle stempler, der i denne forbindelse var af interesse i Nationalmuseets samlinger af dansk tin, var blevet fotograferet. Pengene hertil havde Nationalmuseet bevilget. Det beløb, som Dansk kulturhistorisk Museumsforening sidste år bevilgede til fotografering af tinstempler, vil i det kommende år blive anvendt til fotografering af stempler i provinsmuseernes samlinger af dansk tin. Med hensyn til bogen om museumsteknik håbede konsulentten, at han sammen med konservator Axel Christensen i løbet af næste år kunne få bevilget penge til en studierejse til Sverige og Norge, hvorefter de ville gå i gang med at skrive bogen.

I forbindelse hermed foreslog formanden, at foreningen nu i efteråret ansøgte ministeriet om et beløb til nævnte studierejse, idet han mente, at en sådan bog om museumsteknik ville være af stor betydning i arbejdet på museerne. Forsamlingen tiltrådte

senere uden diskussion dette forslag. Videre udtalte formanden i sin beretning:

Arbejdet med at forberede et forslag til en *årbog* for vor forening er især udført i det udvalg, vi nedsatte paa årsmødet i fjor, men også i bestyrelsen har vi arbejdet en del med disse planer, som vil blive forelagt for repræsentanterne under dagsordenens punkt 5.

Endelig vil jeg meddele, at da man — desværre lidt sent — blev klar over, at magister *Chr. Ax. Jensen* fyldte 70 år den 1. august, dannedes der en komité af nogle venner og kolleger, som vedtog at udsende opfordring til museer, museumsmænd og privatfolk om at være med til at ære magisteren på festdagen ved at overække ham en sølvmedaille, modelleret af billedhuggeren Adam Fischer, og en hyldestadresse forbundet med en bibliografi over hans forfatterskab, udarbejdet af mag. Hermansen. Der blev nedsat et arbejdsudvalg bestående af museumsdirektør Andrup som kasserer, magister Hermansen som sekretær og med mig som formand. Vor bestyrelse vedtog, at det ville være naturligt, at vor forening stod som indbyder, og derefter udsendtes opfordringerne i april måned. Tanken vandt stor tilslutning, også i vore broderlande. Adam Fischer lavede en god model til medaillen, hofjuveler Hertz gik i gang med prægningen, Hermansen udarbejdede bibliografien, som blev trykt hos Nordlunde. Arbejdet blev desværre i begge tilfælde sinket af ferier og forskellige uheld, men Andrup, Hermansen og jeg mødte op paa Søndermarksvej den 1. august for at gratulere og overrække magister Jensen plaketterne til medaillens to sider samt et fortryk af bibliografien, og jeg oplæste den hyldestadresse, som indleder bogen, og bragte magisteren en tak fra de danske kulturhistoriske museer.

I vor henvendelse til videnskabskommissionen, som jeg oplæste ved mødet i fjor, fremsatte vi nogle bemærkninger om *provinsmuseernes fremtid*, og jeg foreslog, at man på et senere repræsentantmøde tog en almindelig drøftelse af dette vigtige spørgsmål. Jeg kunne tænke mig, at vi tog det op på mødet næste år i København. Jeg har i sommer besøgt nogle norske og svenske museer og ved samtaler med museumsfolk deroppe fået oplysninger om, hvorledes deres museer drives, om organisation, offentlige tilskud, videnskabeligt uddannede ledere o. s. v., og er klar over, at vi kan lære meget af vore nordiske broderlande. Vi nåede et stort skridt fremad, da vi fik den nye museumsordning med »reglerne« af 1941, men vi arbejder endnu under altfor småskårne og beskedne vilkår. Der mangler i nogen grad perspektiv og horisont over provinsmuseernes hyggelige lille verden.

Beretningen godkendtes uden diskussion.

*Punkt 2. Fællesbevillingen 1947—48.* Magister *Chr. Axel Jensen* indledte med at takke forsamlingen hjerteligt for den store opmærksomhed, man fra foreningens side havde vist ham ved hans 70-års fødselsdag. Derefter gav han en oversigt over fordelingen af fællesbevillingen for 1947—48 og udtalte herunder, at andragender om del i denne bevilling i det forløbne år havde været forbavsende få. Man havde derfor kunnet efterkomme praktisk talt alle andragender, som med tilstrækkelig motivering var indkommet. Billedet vil nok ændre sig noget til næste år efter de

allerede indkomne ansøgninger at dømme. I denne forbindelse bør det nævnes, at museerne altid må søge om et bestemt beløb og til et bestemt formål. Penge til ekstrahjælp ved protokollering o. lign. kan ikke søges på denne bevilling. Fællesbevillingen har i de forløbne år været stærkt medvirkende til en højnelse af provinsmuseernes standard, ligesom den har givet dem mod til at stille større krav om støtte fra såvel offentlig som privat side. Af årets fællesbevilling er 4 200 kr. brugt til indkøb af en samling snitværker på Gisselfeld. Deres oprindelige hjemsted er endnu ikke helt fastslået, men såsnart dette er sket, vil de i overensstemmelse hermed blive fordelt til de enkelte museer. Resten af fællesbevillingen er fordelt til følgende museer:

Ålborg: Renæssance sølvbæger .....	1500
Århus hist. museum: Stenalder ildsted .....	500
Odense: Louis XVI stole fra Fraugde .....	1400
Holbæk: Stenalder stammebåd .....	1000
Sønderborg: Folkeminder .....	471,83
Køge: Kamin, skomagerkrus .....	1000
Ribe: Bronzealdersager, konservering .....	240
Ringkøbing: Konservering af S. Nissums krucifix m. m.	300
Århus, Den gamle by: Renæssance fyldning .....	425
Odder: Konservering .....	200
Roskilde: Møbler, sølv .....	1000
Horsens: Sølvskål .....	3000
Liselund .....	2000
Gammel Estrup .....	2000

Desuden er til fotografering og småkonserveringer for forskellige museer medgået 763,17 kr.

Under *punkt 3, museumskonsulenternes virksomhed*, meddelte dr. *Broholm*: I de forløbne år har konsulent Bæksted udført forskellige protokollerings- og ordningsarbejder på museerne i Randers, Stege, Næstved, Nykøbing M., Maribo, Ribe, Tønder, Grenå og Odder. På grund af varmemeforholdene kan konsulentarbejdet på museerne kun ske i sommertiden, og for at udnytte tiden bedst muligt sker protokolleringen på den måde, at der på stedet skrives en koncept, efter hvilken protokollen udarbejdes i vintertiden på Nationalmuseet. Det vil være af stor betydning, om provinsmuseerne har en kopi af Nationalmuseets herredskort, og sådanne vil sikkert også kunne udarbejdes af konsulenten. Dr. *Broholm* var ikke så glad for enkelte museers brug af ikke sagkyndig hjælp. Han henstillede til museerne at foretage en udskillelse af

de oldsager, som ikke hørte hjemme i det pågældende museums område, og anbefalede museerne indbyrdes at foretage en udveksling af disse oldsager. Til slut udtalte han en beklagelse af, at konsulenterne stadig kun var honorarlønnede. Det ville være rart, om de snart kunne blive fast ansatte. I fjor søgtes stillingerne normerede, men uden resultat. Nationalmuseet og de tilsynsførende vil imidlertid støtte en ny ansøgning.

Mag. C. A. Jensen udtalte derefter: På museet i Kalundborg er der fortsat og omtrent afsluttet en ny registrering af den først indsamlede halvdel af museets samlinger fra historisk tid. Genstandene har fået en fyldigere og mere nøjagtig beskrivelse og har samtidig fået museumsnummeret påmalet. Kredslæge J. S. Møller har været meget glad ved at få dette arbejde udført, mens han endnu har kunnet følge det. I Lolland-Falsters stiftsmuseum er der påbegyndt en nyordning af magasinerne samtidig med den nye opstilling af samlingerne fra tiden efter 1700. En del særlig værdifulde genstande er sidste vinter blevet konserverede på Nationalmuseet. Opstillingen i de nyindrettede lokaler er i sommer blevet afsluttet, og museet fremtræder nu i en hel ny skikkelse, hvad vi senere vil få lejlighed til at se. Randers museum har i det gamle helligåndshus fået overladt et par lokaler og har her udstillet en del ting, der tænkes at kunne virke som reklame for museet. Man kan også få konsulenthjælp til protokollering af nyindkomne sager. Den antikvariske samling i Ribe har således fået protokolleret de for nogle år siden ved udgravningen af Riberhus slotsbanke fremkomne sager. På museet i Tønder er der foretaget en revision af samlingerne og tilrettelagt en protokollering af hidtil uindførte sager. Desuden er en ny magasinordning bragt i stand. I Varde er museets samling af landbrugsredskaber blevet omordnet og udstillet i et mere velegnet rum end hidtil, og i tilknytning hertil er der arrangeret en særudstilling vedrørende vestjysk husflid og hjemmeindustri. Halkjær Kristensen har desuden aflagt kortvarige besøg af orienterende og rådgivende art i museerne i Tisted og Nykøbing F. I vintertiden har han været beskæftiget med forarbejder til en vejleder for Køge museum og har desuden deltaget i arbejdet på 3. afd.

Det er mit indtryk, at samarbejdet med konsulenten har været godt de forskellige steder. Også jeg vil anse det for lykkeligt, om konsulentstillingerne snarest kan blive normerede. Stillingernes oprettelse var et eksperiment, men det har vist sig, at de gør stor nytte, og de bør derfor sikres i fremtiden.

Formanden mente, at tanken om konsulentstillingernes normering burde støttes. Bestyrelsen har ikke drøftet denne sag, men

når Nationalmuseet igen søger stillingerne normeret, vil bestyrelsen gerne støtte ansøgningen.

Forsamlingen gav denne tanke sin tilslutning.

*Punkt 4. Regnskabsaflæggelse.* Kassereren, museumsdirektør *Svend Larsen*, Odense, meddelte følgende: Medlemskontingentet for 82 museer i 1947 var 820 kr. Årets indtægter var ialt 1.828,24 kr., udgifterne 1.707,37 kr., hvorefter der var 3.969,73 kr. at overføre. Regnskabet er revideret af *L. Engelstoft* og *J. Paulsen*. Regnskabet godkendtes.

Man vedtog at behandle dagsordenens punkt 9—10 og udskyde 5—8 til efter frokosten.

*Punkt 9. Bestyrelsesvalg.* Af bestyrelsen skulle i år afgå: *Klem, Larsen, Steensberg* og *Søgård*. De blev alle genvalgt. De to revisorer, *L. Engelstoft* og *Jørgen Paulsen*, blev ligeledes genvalgt.

*Punkt 10. Foredrag af museumsforstander H. P. Hansen, Herning, om »mosefund — offerfund«.* Han hævdede heri, at mange af de fund, som arkæologerne forklarer som offerfund, slet ikke er det. (Foredraget findes i noget udvidet form trykt i »Sprog og Kultur«, XV (1947), 44—65). Museumsinspektør *Erling Albrechtsen*, Odense, imødegik *H. P. Hansens* synspunkter og forsvarede arkæologernes. (Albrechtsens indlæg vil blive trykt i »Sprog og Kultur« XVII, 1948).

Efter frokosten genoptoges forhandlingerne med en kort diskussion om emnet: mosefund—offerfund.

*Riismøller*, Ålborg, *H. P. Hansen* har ret i alle bagateller, *Albrechtsen* i hovedsagen. *H. P. Hansen* har med held skåret en mængde fund fra, som aldrig kan få betegnelsen: offerfund. Henlagte ting kan være depoter, men selvom man sorterer disse fra, bliver der dog tilbage en gruppe, der ikke kan forstås som andet end offerfund.

*Broholm*: Begge indledderne kan have ret i deres påstande. Lurfundene er således noget andet end de almindelige sakrale fund. De findes kun fra yngre Bronzealder. At de ikke optræder i Jernalderen, skyldes en ændring i religionen. Lurerne er kultinstrumenter, som hører til en bestemt religion, og de må ikke profaneres ved brug i en anden religion, derfor henlægges de på de gamle offersteder, ikke som et offer til guderne. De må derfor snarere betegnes som en slags depotfund, og det samme gælder solvognen.

*H. P. Hansen*: De svage punkter i artiklen er taget med for at fremtvinge modartikler. Levende dyr og mennesker har man kun ofret til de store guder. Gravofre er noget andet, de findes og skal ikke benægtes.

*Punkt 6. Lovændring.* *Albert Thomsen* motiverede ændringen af lovenes §§ 4 og 7 med, at foreningen fattedes penge, hvorfor det var nødvendigt at hæve kontingentet. At man foreslår en gradering af kontingentet, skyldes ønsket om at vise de mindre museer et vist hensyn. Bestyrelsen foreslår, at § 4 kommer til at lyde: »Årskontingentet er for Nationalmuseets enkelte afdelinger og andre større museer samt for centralmuseer 40 kr., for andre statsunderstøttede museer 30 kr., for statsanerkendte provinsmuseer 25 kr. og for andre museer 20 kr.«

Andet punktum af § 7 foreslås ændret til: »Museumsforeningen betaler kontingent for sine medlemmer til Dansk historisk Fællesforening.«

Da ingen havde noget at indvende mod disse ændringer af lovene, vedtoges de enstemmigt.

*Punkt 5. Beretning og forslag fra årbogsudvalget.* *Albert Thomsen:* Udvalget har holdt 3 møder i det forløbne år. Man foreslår at udgive en årbog på 10 ark med rigt illustrerede artikler om ting i danske museer. Egentlig kunsthistorie tænkes ikke medtaget. Som hovedtitel foreslår man: *Danske museer*, og som undertitel: Årbog for Dansk kulturhistorisk Museumsforening. Udvalget har som redaktør valgt mag. V. Hermansen, der vil blive bistået af museumskonsulent Bæksted. Redaktionsudvalget består af Thomsen, Hermansen og Søgård. Oplagets størrelse tænkte man sig skulle være 800—1000. Heraf kunne museerne vel tage ca. 400, idet man håbede, at ethvert museum ville hjælpe til med at skaffe prænummeranter. En hel del af museernes bestyrelsesmedlemmer vil sikkert være abonnenter. For at hjælpe på økonomien er det udvalgets tanke, at der bag i bogen skal være nogle annoncer. Han håbede, at foretagendet kunne blive et aktiv for foreningen.

*Hermansen* meddelte, at forskellige havde givet ham løfte om bidrag til årbogen, og han mente heri at have stof til de 2 første årgange. Man havde også tænkt på i årbogen at give en årlig oversigt over de for museerne vigtigste bøger og begivenheder, i lighed med, hvad mag. Chr. Axel Jensen i sin tid havde prøvet på at give. Med et billedstof på 33—40 pCt. og et forfatterhonorar efter F. B. V. A.'s regler mente han, at årbogen skulle kunne fremstilles for ca. 12 kr. Forsamlingen havde lejlighed til at se prøvetryk af tekst, billeder og titelblad.

Der fulgte nu en livlig diskussion, hvorunder *Paulsen*, Tøjhusmuseet spurgte, hvem der skulde betale det evt. underskud. *Jungersen* mente, at museerne måtte bære udgifterne og tegne en garantikapital. *Calov*, Kalundborg, og *v. Sprechelsen*, Randers,



mente, at bogen vil blive for dyr til at kunne sælges på museerne. *Klem*, Kronborg, foreslog at gøre bogen mindre end de tænkte 10 ark, og at man anbefalede den i en lille tryksag, som kunne vedlægges de forskellige museers årbøger. *Dr. Nørlund* mente, at man burde prøve sagen igennem hos forskellige forlag, og man måtte absolut søge ministeriet om økonomisk støtte. Foreslog, at man giver udvalget respit til næste år og afventer, hvad der kan komme ud af forhandlingerne med forlagene. *Jungersen* foreslog, at der til museerne udsendes en forespørgsel om, hvor mange eksemplarer de kan aftage. *Alb. Thomsen* svarede, at tanken om et mindre arkantal ikke var udvalget fremmed, så lidt som at søge ministeriet om penge til årbogen. Han mente, det ville blive svært at finde det idelle forlag til en sådan publikation. Udvalget ville imidlertid gerne arbejde videre med sagen. Hertil gav forsamlingen sin tilslutning under den forudsætning, at det ikke skulle koste foreningen noget. Til slut valgtes *Riismøller*, Ålborg, ind i udvalget i stedet for *Munthe-Morgenstjerne*.

*Punkt 7. Den fremtidige ordning af statens tilsyn med provinsmuseerne.* *Alb. Thomsen*: Spørgsmålet opstår naturligt ved mag. *Chr. Axel Jensens* afgang. Bestyrelsen vil gerne høre, hvad forsamlingen mener, man bør gøre i den anledning. Der har været tanker fremme om en deling af embedet, så der bliver en tilsynsførende fra hver af Nationalmuseets tre første afdelinger.

*Chr. Axel Jensen*: Da jeg i 1920 begyndte som tilsynsførende ved provinsmuseerne, kendte jeg det hele, også folkemuseumsagerne, idet jeg i en årrække havde været tilsynsførende ved folkemuseet. I de senere år har jeg haft god hjælp af konsulent *Halkjær Kristensen*, der har så stærk en forbindelse med 3. afd. Det er mit håb, at der i fremtiden må være den stærkeste kontakt mellem provinsmuseerne og 3. afd., idet langt den største del af provinsmuseernes sager falder sammen med 3. afdelings.

*Riismøller*: Hvem kommer til at føre tilsynet? Nu har vi i mange år været vant til et tilsyn, der har været som en fader for os unge i museumsarbejdet. Vi vil komme til at savne mag. *Chr. Axel Jensens* store viden og forståelse.

*Dr. Nørlund*: Personspørgsmålet kan ikke drøftes nu. Det glæder mig at høre, at man ønsker forbindelsen med 2. afd. fortsat; men tilsynet og konsulenterne bør ikke vokse til alt for stor en institution. Der er brug for flere specialister som hjælp for provinsmuseerne. Det er et spørgsmål, om der er nogen rimelig grund til at opretholde skellet mellem konsulenter og tilsynsførende.

*Jungersen* foreslog til slut, at man henstillede til bestyrelsen

at arbejde videre med sagen i forståelse med Nationalmuseet. Han beklagede stærkt, at man nu måtte tage afsked med mag. Chr. Axel Jensen, og rettede en dybtfølt tak til ham for det store og betydningfulde arbejde, han gennem de mange år havde udført til gavn for provinsmuseerne.

*Punkt 8. Eventuelt.* Kapt. *Paulsen*, Tøjhusmuseet: Mange af provinsmuseernes våbensamlinger trænger til konservering. Han kunne tænke sig, at mindre våbensamlinger blev sendt ind til konservering på Tøjhusmuseet, der ville udføre denne gratis. Provinsmuseerne skulle blot betale forsendelsen. Større museer kunne man stille konservator til rådighed for, mod at de betalte hans ophold. Tøjhusmuseet ville gerne bestemme våbnene for de forskellige museer, ligesom man også godt kunne tænke sig at supplere museernes våbensamlinger. Men vi må have alle museerne med, og Tøjhusmuseet må have lov til at bestemme, hvornår det er det enkelte museums tur. Tøjhusmuseet vil også gerne lade museernes faner restaurere, men herfor må dog betales.

Forsamlingen modtog dette generøse tilbud med akklamation.

*v. Sprechelsen*, Randers, spurgte, om Nationalmuseet ikke kunne yde provinsmuseernes folk lidt hjælp til at få større kendskab til udgravningsteknik og de ting, men finder ved udgravninger af hustomter, f. eks. potteskår. Hertil svarede dr. *Nørlund*, at der i Dansk historisk Fællesforening vil blive stillet forslag om næste år at fortsætte de tidligere afholdte kursus i udgravning m. v.

*Paulsen*, Frederiksborg, gjorde opmærksom på, at opsynsbetjentene havde organiseret sig i vagtbetjentenes fagforening, og foreslog, at museerne sluttede sig sammen, så man ved evt. lønforhandlinger kunne optræde på fælles linie.

*Jungersen* frygtede, at et sådant samarbejde mellem museerne ville gøre det sværere for de mindre museer at klare det økonomiske, da de i deres forhandlinger med opsynet tvinges til at følge de større museer, hvor opsynets stilling er ganske forskelligt fra den, det har ved de mindre museer. *Riismøller* mente, at man burde tage det mandskab, man havde brug for, ind som fast tilknyttet museet. Dr. *Nørlund* syntes, at denne sag burde forhandles i museernes fællesråd. Fuldmægtig *Thrane* mente, at *Riismøllers* forslag ville være det bedste for de mindre museer. Angående konsulenternes stilling udtalte han, at den var forbedret, så de nu havde løn som inspektører af 2. grad, men uden pensionsret, da de stadigvæk ikke var fast ansatte.

*Riismøller* gjorde opmærksom på turisternes opkøb af antikviteter og spurgte, om det var lovligt at føre disse ting ud af landet. Det går i år navnlig ud over vore malede møbler og vort

sølvtoj. Kan der gøres noget herimod? Hertil svarede dr. *Nørlund*, at Danmark intet forbud har mod udførsel af hverken ældre eller yngre antikviteter. Nationalmuseet har i et bestemt tilfælde påtænkt at henvende sig til ministeriet for at opnå en lov til beskyttelse af antikviteter.

Efter at dirigenten havde henstillet til bestyrelsen at give pressen en redegørelse for mødets forløb, sluttede formanden mødet med en tak til alle deltagerne. Man samledes derefter på Stiftmuseet, hvor landinspektør Jungersen gav en kort oversigt over museets ombygning og nyordning. Deltagerne så derefter med den største interesse museets righoldige samlinger og beundrede meget den forandring, museet var undergået. Ved den efterfølgende middag i »Bangs Have«, hvori en del af Dansk historisk Fællesforenings repræsentanter deltog, blev mag. Chr. Axel Jensen fra alle sider stærkt hyldet og takket for sin lange og vel-signelsesrige tjeneste i vore museer.

## DANSK HISTORISK FÆLLESFORENING ÅRSMØDE 4.—6. SEPTEMBER 1948.

På sidste årsmøde fik Fællesforeningen indbydelse til at afholde årsmødet for 1948 i Maribo. Under forberedelserne til mødet viste det sig umuligt at skaffe værelser til alle repræsentanterne i Maribo. Efter en del betænkeligheder enedes styrelsen dog om at ordne det således, at de, der ikke kunne bo i Maribo, fik anvist værelser i Nykøbing. På denne måde lykkedes det alligevel at gennemføre mødet, og når alle vanskeligheder blev overvundet på så udmærket en måde, skyldtes det først og fremmest den utrættelige hjælp, som formanden for Lolland-Falsters Stiftsmuseum, landinspektør Jungersen, Maribo, ydede Fællesforeningen.

Følgende foreninger og institutioner havde sendt repræsentanter til mødet: De historiske samfund for Århus stift, Frederiksborg amt, Fyns stift, Hjørring, Holbæk og Københavns amter, Lolland-Falsters hist. Samfund, Præstø, Ribe og Rinkøbing amter, Sønderjylland, Thy og Han herred, Vejle og Viborg amter, Erhvervsarkivet, de byhistoriske arkiver i Fåborg, Haderslev og Nakskov, Matrikelsarkivet, Rigsarkivet og Landsarkiverne i Åbenrå, København og Viborg, Historisk Samfund og Kolding byråd. Endvidere de på Museumsforeningens møde repræsenterede museer.

Den 4. september om aftenen var Fællesforeningens repræsentanter indbudt til Museumsforeningens middag i Bangs have. Efter middagen benyttede mange af repræsentanterne lejligheden til at bese det nyindrettede *Stiftsmuseum for Lolland-Falster*, der nu, efter en betydelig udvidelse, er et af de provinsmuseer, som har de bedste udstillingslokaler.

Om søndagen, den 5. september, var der udflugt til *Slotø*, hvor ruinerne af det gamle kongelige slot, Engelsborg, blev forevist af adjunkt *Marius Hansen*, Nakskov, der sammen med sine elever har foretaget udgravninger under Nationalmuseets tilsyn. I et interessant foredrag fortalte hr. Hansen om slottes historie og om det skibsbyggeri, der tidligere var på øen. Fra Nakskov kørte man til

Reventlow-parkens restaurant, hvor *Lolland-Falsters historiske Samfund*, institutionen *Statsminister Reventlows minde* og *Lolland-Falsters Stiftsmuseum* var værter ved en frokost. Derefter fortalte *stiftamtmand, grev Reventlow* og *direktør for Ny Carlsbergfondet Viggo Thorlacius-Ussing* om statsminister *Chr. D. Reventlow* og museet, hvorefter direktøren foreviste de smukke samlinger på *Pederstrup*. Hjemturen gik gennem den enestående *Knuthenborg park* til *Frilandsmuseet i Maribo*, hvor museumskonsulent *Hal-kjær Kristensen* og adjunkt *Laursen* foreviste de gamle bøndergårde og det interessante inventar. Om aftenen var repræsentanterne *Maribo byråds* gæster ved en middag i Bangs have.

Repræsentantmødet om mandagen, den 6. september, indledes af formanden, *museumsdirektør, dr. phil. Poul Nørlund*, der aflagde beretning om Fællesforeningens virksomhed i det forløbne år. Han begyndte med at mindes *arkitekt C. M. Schmidt*, der ofte havde været vejleder ved Fællesforeningens møder. Han var en glødende forkæmper for bevarelsen og udforskningen af vort lands fortidsminder og havde gjort en betydelig indsats ved udgravningen af Maribo klosterruin. Personlig fordringsløs var han en utrættelig djærv forsker, en stærk talsmand for Nationalmuseet og for det lokalhistoriske arbejde.

Fællesforeningens *medlemstal* er omtrent uændret fra sidste år: ialt 162, der fordeler sig således: æresmedlemmer: 2, foreninger i København: 5, amtssamfund: 20, arkiver: 13, byråd: 29, museer i København: 14, provinsmuseer: 69, biblioteker og institutioner: 10. Tallet af abonnenter på *Fortid og Nutid* er også temmelig uforandret: 163.

Styrelsen har i år besluttet ikke at uddele nogen *præmie* for en artikel i de lokalhistoriske årbøger, da man ikke syntes, at der i 1946 var publiceret nogen afhandling, som var fuldt værdig til belønning.

Formanden gik derefter over til at omtale foreningens publikationer. *Fortid og Nutid* må på en stærkere og værdigere måde repræsentere vort ansigt udadtil. Styrelsen har besluttet at gå over til et større format og bedre papir, som er mere egnet til reproduktioner af billedstof. Det er et dristigt skridt, da foreningens økonomi ikke er altfor vel funderet. Men alligevel kan man ikke sige, at det er et dumdristigt skridt, og forhåbentlig vil det lykkes at forøge indtægterne. Det smukkere format skulde jo også gerne medføre, at vi fik flere abonnenter. Vort holdertal er altfor ringe. Det vil være naturligt at bruge det første hefte som en slags propaganda. Måske burde man også overveje, om man ikke i stedet for to årlige hefter skulde nøjes med at udsende

eet hefte. Det vil virke mere stateligt og vil være billigere. Det sidste hefte indeholder meget udmærket anmeldelsesstof, og vi skal sikkert gå videre ad den vej. Måske burde man også overveje, om man ikke i lighed med, hvad tilfældet er i udlandet, burde have litteraturoversigter, der ikke blot omfatter bøger, men også tidsskriftartikler.

Arbejdet med den *lokalhistoriske håndbog* er blevet forsinket, da redaktøren, landsarkivar Hvidtfeldt, i længere tid har måttet opholde sig i udlandet. Men der arbejdes nu på værket af fuld kraft, og forhåbentlig vil fortegnelserne over de artikler, de enkelte medarbejdere skal skrive, kunne udsendes til forfatterne i løbet af ret kort tid. Da arbejdet er fordelt på temmelig mange medarbejdere, skulle det ikke vare så længe, inden man kan tage fat på opsætningen.

Magister Langberg arbejder med stoffet til *præstegårdsværket*. Det har vist sig, at der findes en del gamle præstegårde, som er overgået til andet brug. Det vil være af værdi at få oplysning herom. Der er udsendt spørgelister til præsterne, men på denne måde får man jo ikke fat på de bygninger, der ikke mere bliver benyttet som præstegårde. Hvis nogen har kendskab til sådanne, vil magister Langberg være taknemmelig for at få meddelelse derom. Iøvrigt håber han næste år at være så langt med arbejdet, at han på årsmødet vil kunne holde et foredrag om vore gamle præstegårde.

*Hjeltholts skriftprøver* er nu udkommet i anden udgave på Hagerups forlag. Bogen koster 8,50 kr. i boghandelen, men medlemmer af foreningen under DHF vil ved henvendelse til sekretæren kunne få den til en favørpris af 6,80 kr.

Som det fremgår af oversigten og regnskabet, er Fællesforeningens *økonomiske udsigter* ikke alt for lyse. Selvom man vedtager den kontingentforhøjelse, som vil blive foreslået, vil der være et underskud på ca. 650 kr. Det er klart, at det må bringes ud af verden, og det kan vel i det store og hele kun ske ved at bringe indtægterne i vejret. Vi *må* have flere abonnenter på Fortid og Nutid. Vi *må* også have flere medlemmer. Det ville i og for sig være naturligt, om de større biblioteker støttede os ved at blive medlemmer af DHF. Vi kommer også endnu en gang til at overveje muligheden af at få annoncer i vort tidsskrift, således som mange udenlandske historiske tidsskrifter har det. En af vanskelighederne er, at vort oplag er så ringe. Også af denne grund *må* vi have et større holdertal.

Og så er der endelig muligheden for et større *statstilskud*, både til Fællesforeningen og til de historiske amtssamfund. Der har

tidligere været rettet henvendelse herom til undervisningsministeriet, som har ment, at dette spørgsmål bør løses i forbindelse med den almindelige bevilling til videnskabelige og kulturelle formål. Sagen er behandlet af den videnskabelige kommission, der i sin betænkning har foreslået en forhøjelse på 100 pct. af bevillingen til videnskabelige selskaber og tidsskrifter, der ialt skulle have 100.000 kr. mod nu 50.000 kr. Men forslaget er ikke blevet ført igennem. Finansministeriet har standset det, og foreløbig er det sikkert ikke muligt at røre ved sagen.

Spørgsmålet om *indsamling af kildemateriale til besættelsestidens historie* har været drøftet på de sidste to årsmøder. Det er nu de enkelte amtssamfund, som må tage sig af sagen. Det er en vigtig opgave, som må og skal løses. I Norge har man begyndt et lignende indsamlingsarbejde, hvor man har rettet henvendelse til de kommunale råd og bedt dem sørge for at skaffe oplysningerne til veje. Det bør også nævnes, at foruden biskoppen over Ribe stift har også biskopperne i Viborg og Ålborg anmodet præsterne i deres stift om at indsende oplysninger om besættelsestidens forhold. Men disse indberetninger vedrører kun de kirkelige forhold, og de lokalhistoriske amtssamfund i disse stifter bør derfor også tage denne opgave op for at få den løst på bredere basis.

Styrelsen har overvejet, om man ikke næste år, da årsmødet skal holdes i København, burde afholde et *lokalhistorisk kursus*. Lignende kurser afholdes jævnligt i Sverige og Norge, og der vil sikkert være mange lokalhistorikere, der vil være glade derfor. Man kunne måske overveje, om man eventuelt skulle afholde mindre kursus i de enkelte landsdele, således som det er almindeligt i vore skandinaviske nabolande. Der vil dog sikkert være større praktiske vanskeligheder ved at få disse gennemført.

Til slut beklagede formanden, at Fællesforeningen og de i den repræsenterede foreninger og institutioner ikke var kommet med i lykønskningen til *Chr. Axel Jensen*.

I tilknytning til formandens beretning fandt der en længere drøftelse sted.

*Fang:* Det vil være udmærket med et lokalhist. kursus. Fortid og Nutid bør komme i et større format og burde findes i samtlige biblioteker over hele landet. Det vil sikkert være praktisk med en lille omtale i »Bogens Verden« og »Folkeskolen«.

*Andrup:* Det var meningen, at indbydelsen til at lykønske Chr. A. Jensen skulle udsendes til alle de foreninger, han havde haft samarbejde med.

*Lausten-Thomsen:* Et lokalhist. kursus er udmærket, men også

kursus ude i landet kunne have værdi. Iøvrigt bør aviserne have referat af Fællesforeningens møder, så folk får at vide, at der er noget, der hedder Dansk historisk Fællesforening.

*Fang:* Vi bør indbyde referenter til møderne. Flere andre talere sluttede sig hertil.

Der fandt derefter en drøftelse sted om Fortid og Nutid: *P. Christensen* ønskede, at der kun skulle udsendes eet hefte om året, mens *Albert Thomsen* ville foretrække flere, evt. fire hefter.

*Haugsted:* Eet hefte om året er bedst. Det skal være fyldigt og smukt udstyret. Anmeldelserne er værdifulde, og referaterne af møderne har også værdi for dem, der ikke har været med. De må ikke nedskæres for stærkt.

*Axel E. Christensen:* Den aktive historiker vil vel foretrække to hefter, men eet smukt hefte er sikkert lettere at sælge.

*Tideman-Dal:* Kan man ikke udsende referaterne kort efter mødet på dårligere papir?

*Guldal:* Det er ikke så vigtigt, om vi får eet eller to hefter. Det vil være af betydning, om man kan få en oversigt over de historiske emner, der i årets løb behandles de forskellige steder.

*Fang:* Det er en opgave for amtsårbøgerne at holde udkig med, hvad der findes i bladene, og at lade det bedste af det komme frem i årbøgerne.

*A. Larsen:* Det ville have værdi, hvis vi kunne få en kritisk gennemgang af tidsskriftartikler.

*Neumann:* I Sønderjylland gennemgår vi de sønderjyske blade for een gang om året at trykke de bedste artikler i Sønderjydsk Månedsskrift.

*Harald Jørgensen:* Man skal ikke bringe fuldstændige fortegninger over tidsskriftartikler, men det vil være af værdi at få ræsonnerende oversigter over disse. I forbindelse med indsamlingen af kildemateriale til besættelsestidens historie bør det nævnes, at adjunkt Hæstrup har indsamlet et stort materiale vedr. modstandsbevægelsen og har fået ledende modstandsfolk til at skrive deres erindringer.

*Hvidtfeldt:* Modstandsbevægelsen har på et tidligt tidspunkt arbejdet på at skaffe materiale til klarlæggelse af selve frihedskampen. Vi skal derfor først og fremmest bestræbe os for at samle oplysninger om hele folkets vilkår under besættelsen. Redaktionen af Fortid og Nutid har overvejet spørgsmålet om litteraturoversigter og vil prøve at få udarbejdet redegørelser for den historiske litteratur vedr. de forskellige områder, som hører under kulturhistorien.

*Valerius:* Ræsonnerende bibliografier er udmærkede. Det vil



være vigtigt at få sognebibliotekerne med som abonnenter på Fortid og Nutid.

*Andrup:* Referaterne behøver kun at være korte. Vil man have annoncer, vil to hefter jo give større indtægter. Oversigt over tidsskrifters indhold har stor værdi, idet man kan se, om der er noget, der har interesse for en. Kan man bringe sådanne, vil læserne være interesseret i, at Fortid og Nutid kommer så hyppigt som muligt. Skal vi iøvrigt ikke overlade det til styrelsen at træffe beslutning, om der skal komme eet eller to hefter?

*Guldal:* Enig med direktør Andrup. Fortid og Nutid skal ikke give meddelelser om artikler i dagspressen. Det er en naturlig opgave for amtsårboøgerne, og kun det absolut værdifulde skal medtages.

*Lausten-Thomsen:* Kunne man ikke udsende eet hefte med særlige artikler og et med referater og omtale af artikler i dagspressen?

*Nørlund:* Vi må gøre opmærksom på vor eksistens, og vi må skaffe flere penge.

*Steensberg:* Det er udmærket, at pressen får adgang til møderne. Referaterne er vigtige for museernes styrelser, fordi man arbejder med konkrete forhold, som har betydning for museerne. Nye folk kan også derigennem få en viden, der kan blive værdifuld for deres arbejde.

*Albert Thomsen:* Skal vi ikke enes om at indbyde pressen til næste årsmøde?

*Lustrup:* Pressebureauerne skal også med. Det er af særlig betydning at få referater ud til provinsbladene. Fortid og Nutid kunne godt gøres mere »spændende«. Annoncer må frarådes. Statstilskudet er latterligt lille, nærmest en hån, og man kunne fristes til at sige nej tak. Der bør rettes en ny henvendelse til ministeriet om større statstilskud, eventuelt kan der stilles en forespørgsel til regeringen i spørgetimerne.

*Fang:* Ja, pressebureauerne er vigtigere end de københavnske blade.

*Svend Jørgensen:* Vil det ikke være bedst ved møderne ude i landet at lade de lokale amtssamfund træffe aftale med pressen? Jeg vil gerne som folketingsmand støtte en henvendelse om tilskud, men man må gøre sig klart, at det ikke er let at få finansudvalget og departementschefen til at tage hensyn til vore ønsker. Der bør rettes en henvendelse til finansudvalget. Så kan rigsdagsmændene gøre noget.

*Nørlund:* Da spørgsmålet om tilskud til de amtshistoriske samfund nu engang er koblet sammen med understøttelsen til de

videnskabelige tidsskrifter og behandlet af kommissionen til undersøgelse af videnskabens fremme, vil det blive vanskeligt at få undervisningsministeriet til at behandle det for sig.

*Lustrup:* Vi må foretage en ny henvendelse og eventuelt få rigsdagsmændene til at hjælpe os. Vi skal ikke lade os nøje med et afslag.

*Nørlund:* Undervisningsministeriet er interesseret, men kommissionens forslag er blevet standset af en anden instans.

*Aksel E. Christensen:* Man kan næppe få spørgsmålet om tilskud til amtssamfundene behandlet for sig. Men måske var der mulighed for et ekstraordinært tilskud.

*Nørlund:* Selvfølgelig kan man ude i landet vedtage en resolution imod den dårlige behandling af de amtshistoriske samfund. Men det vil næppe være klogt.

*Albert Thomsen:* Kunde man ikke søge om et ekstraordinært tilskud, indtil forhøjelsen foreligger?

*Nørlund:* Man kan ikke forlange nogen særstilling. Alle de tidsskrifter, som er med i kommissionens forslag, trænger til penge, og vi kan jo ikke godt gøre krav på, at vore årbøger skal gå forud for de rent videnskabelige tidsskrifter.

*Lausten-Thomsen:* Man kunne overfor ministeriet fremhæve værdien af den indsamling af materiale til besættelsestidens historie, der foretages.

*Nørlund:* Gøres der et arbejde?

*Søgaard:* Vi kan ikke gøre noget i øjeblikket, og vi er ikke dårligere stillet end andre.

*Svend Jørgensen:* Jeg er enig med dr. Nørlund, men er villig til under finanslovdebatten at føre spørgsmålet om tilskud til de historiske tidsskrifter frem.

*Klem:* Kunne man ikke rette en samlet henvendelse fra Fællesforeningen til byråd og amtsråd om at give tilskud til de enkelte samfund?

*Calov:* Man kunne vedtage en resolution og udsende den til de lokale samfund, der kunne bruge den til en henvendelse til de kommunale myndigheder.

*Lustrup:* De lokale råd vil spørge: hvad får I fra staten? Det er staten, der her skal være den førende. Og staten kan ikke være sin stilling bekendt.

*Nørlund:* Det er sikkert vanskeligere at få et større tilskud til de amtshist. samfund end til Fællesforeningen. Jeg synes, vi bør tage imod Svend Jørgensens tilbud om at rejse sagen ved finanslovdebatten. Eventuelt kan vi tage det op igen næste år, hvis det er nødvendigt.

Da kassereren var forhindret i at aflægge *regnskabet*, redogjorde sekretæren for den økonomiske status, idet han henviste til de omdelte regnskabsoversigter. Regnskabet godkendtes.

*Valgene* var alle genvalg.

*Albert Thomsen* aflagde derefter beretning om de på museumsforeningens møde førte drøftelser (se referatet s. 281—291).

Fra styrelsens side forelå der forslag om en *lovændring*, gående ud på, at lovens paragraf 5. sidste punktum, ændres, så det kommer til at lyde: Centralmuseer betaler 20 kr., statsunderstøttede museer 15 kr., statsanerkendte museer 12,50 kr. og de øvrige små museer 10 kr., mens andre foreninger og institutioner som arkiver, biblioteker o. l. hver betaler 20 kr. i årligt kontingent. Forslaget blev vedtaget efter en kortere diskussion.

Efter frokosten blev Maribo Domkirke beset under ledelse af museumsinspektør *Chr. Axel Jensen*, der holdt et fængslende foredrag om kirkens historie. Chr. Axel Jensen var som repræsentant på mødet mange gange blevet takket for sin store indsats som museumsmand og videnskabsmand. Efter foredraget bragte dr. Nørlund ham endnu engang en varm tak for hans mangeårige arbejde.

Efter at repræsentanterne havde beset *klosterhaven og udgravningerne af klosterruinerne*, gik man tilbage til Olsens hotel, hvorefter professor, dr. phil. *Bøggild-Andersen*, Århus, holdt sit foredrag: Nogle betragtninger over hjemstavnsforskning, der vil blive trykt i næste hefte af *Fortid og Nutid*.

Foredraget gav anledning til en længere diskussion, hvorunder *Guldal* polemiserede mod udtalelserne om flytning af landsarkivet fra Viborg til Århus. I virkeligheden burde universitetet have ligget i Viborg.

*E. Jespersen*: Man behøver ikke at beherske alle de forskellige emner til bunds for at skrive en sognehistorie. Man kan jo også referere andres undersøgelser. Hovedopgaven for lokalhistorikeren må være at nære sansen for den historiske sammenhæng i så vide kredse som muligt. Samtidig må man vække den enkeltes ansvar, få ham til at forstå, at han kun er et led i en større sammenhæng. Det vil være af værdi, at hvert sogn har sin sognehistorie, og man må ikke ved at stille for store krav tage modet fra dem, der gerne vil arbejde med lokalhistorie.

*Harald Jørgensen*: Man må dele fremstillingen i tidsrum og så må en enkelt behandle alt indenfor dette tidsrum. En bog som Ingvar Anderssons om Skåne viser iøvrigt, at en enkelt kan behandle de forskellige problemer indgående og selvstændigt.

*P. Christensen*: Årbøgernes opgave er først og fremmest op-

dragende. De skal skabe historisk interesse. Der må også være artikler, der bygger på andres resultater, en artikel behøver i og for sig ikke at forøge vor historiske viden.

*Riismøller:* Ser man rent praktisk på spørgsmålet om landsarkivernes placering, bør de samles i København. Det gør det lettere for forskeren, når materialet er samlet. Yderligere spredning gør det vanskeligere at være videnskabsmand i provinsen. Det er svært nok i forvejen.

*Guldal:* Lokalhistorikeren har to opgaver. Han skal samle hist. materiale fra egnen, og han skal skabe historisk interesse. Og lokalhistoriske værker må skrives således, at de kan læses af menigmand.

*Hvidtfeldt:* Der er ikke noget i vejen for, at en sognehistorie kan skrives af flere, men det må ske gennem et virkeligt samarbejde, og der må være en dygtig redaktør, som har hals- og håndsret over manuskripterne. Det er meget vigtigt, at de lokalhistoriske forfattere arbejder med deres fremstilling. En artikel eller en bog må som regel omarbejdes flere gange, inden man når en tilfredsstillende form. De fleste tager sig det for let.

*Bøggild-Andersen:* Det er rigtigt, at lokalhistorien har stor pædagogisk betydning. Og den vil blive større, jo videre historisk perspektiv de enkelte arbejder har.

*Nørlund:* Lokalhistorie skal ikke forbeholdes faghistorikerne. Vi må takke dem, der gør et arbejde ude i amterne.

\* \* \*

Efter middagen søndag aften samledes repræsentanterne for de byhistoriske arkiver, for Erhvervsarkivet, Rigsarkivet og Landsarkiverne for at drøfte forskellige forhold i forbindelse med de byhistoriske arkiver. Der blev her redegjort for det arbejde, der udføres af de forskellige byhistoriske arkiver og for deres arbejdsvilkår, og man gennemdrøftede forholdet mellem dem og statsarkiverne.

DANSK HISTORISK FÆLLESFORENINGS  
REGNSKAB FOR 1947.

I N D T Æ G T.

Kassebeholdning Marts 1947 .....	14362,62
Kontingenter: A. Foreninger .....	1365,15
B. Byraad .....	540,00
C. Institutioner .....	1070,00
Statstilskud .....	1000,00
Tilskud fra Dansk historisk Fællesfond .....	440,99
Undervisningsministeriets Tilskud til Lokalhist. Haandbog .....	6250,00
Renter .....	300,54
Fortid og Nutid .....	743,66
Bogsalg .....	579,20
I alt Kr. ....	26652,16

U D G I F T.

Sekretærens Honorar .....	500,00
Trykkeriudgifter .....	5224,11
Bestyrelsens Rejseudgifter .....	232,60
Aarsmødet .....	200,00
Forfatterpræmie .....	200,00
Ekspedition af »Fortid og Nutid« .....	215,12
Forfatterhonorarer .....	805,00
Porto og diverse .....	419,10
Lokalhistorisk Haandbog .....	1666,00
Kassebeholdning pr. 30. Marts 1948 .....	16772,36
I alt Kr. ....	26652,16

Af Kassebeholdningen udgør:

Bevilling til Præstegaardsværket .....	7552,40
Bevilling til Lokalhistorisk Haandbog .....	8030,99
Foreningens øvrige Midler .....	1188,97
Kr. ....	16772,36

Krogerup, den 30. Marts 1948.

*Roar Skovmand.*

Ovenstaaende Regnskab er revideret og fundet i Overensstemmelse med Bilagene.

*Knud Klem.*

*Georg Galster.*

