

Ryttergårde og byggeskik

En kritisk kommentar

Bjarne Stoklund

Fortid og Nutid, september 2006, s. 221-231

Mag. art. Jon Vedel tog i *Fortid og Nutid* 2005:4 et klassisk etnologisk tema, de særlige bygningskonstruktioner i Nordvestsjælland, op til kritisk nyvurdering. I lyset af de aldrig tidligere udnyttede byggeegenskaber fra det 1. sjællandske rytterregiment fremsatte Vedel den tese, at der ikke var tale om gamle byggetraditioner, men om en ny, træbesparende teknik, som rytteradministrationen indførte i 1690'erne. Dette debatindlæg sætter Vedels artikel ind i en faghistorisk sammenhæng, stiller spørgsmålstegn ved den nye teses holdbarhed og forsvare den ældre tolkning af byggeskikken i Odsherred.

Bjarne Stoklund, f. 1928. Fra 1958 til 1971 museumsinspektør på Fri-landsmuseet i Sorgenfri og fra 1971 til 1996 professor i europæisk etnologi ved Københavns Universitet. I sit forfatterskab har han især beskæftiget sig med etnologiens metoder og faghistorie, kulturlandskabet og dets udnyttelsesformer, dansk bondekultur og nordatlantisk byggeskik.

I *Fortid og Nutid* 2005:4 publicerede historikeren Jon Vedel en interessant artikel med titlen "Rytterhuse og ryttergårde. Om byggeskik i det nordvestlige Sjælland". I den vender han tilbage til et af etnologiens klassiske temaer: de særlige bindingsværkskonstruktioner, som findes i det nordvestlige Sjælland, og han forsøger sig med en radikalt ny tolkning af disse kulturelle særtræk. Det er sympatisk og forfriskende, at en forsker uden for det etnologiske lav tager et af de klassiske temaer op, så meget mere som den yngre generation af etnologer helt synes at have tabt interessen for kultur-

historiske problemer af den art. Der kan imidlertid være grund til fra etnologisk hold at komme med nogle kritiske kommentarer, dels fordi den fremsatte hypotese forekommer temmelig usandsynlig og dårligt underbygget, og dels fordi forfatterens manglende orientering i forskningsfeltet får ham til at tegne et lidt skævt eller ufuldstændigt billede.

Den etnologiske forskning, som Jon Vedel vender sig imod, skyldes Axel Steensberg og navnlig Grith Lerche, som i 1966 skrev en magisterafhandling med titlen *Sidebåndskonstruktioner. En redegørelse for det nordvestsjællandske*

*bindingsværk, dets oprindelse og forbindelse med andre bladningstyper.*¹ Ifølge Axel Steensbergs tolkning, som Grith Lerche bygger videre på, kan de blade-samlinger, som man finder i Odsherreds bindingsværk, tolkes som senmiddelalderlige, "gotiske" konstruktioner, der har holdt sig som relik i Odsherred, men kan påvises andre steder på Sjælland i særligt gamle bygninger. Når jeg føler mig kaldet til at gå ind i diskussionen, så skyldes det, at jeg omtales som en af de forfattere, der "ret kritikløst (har) overtaget Grith Lerches resultater". Mit eneste bidrag er en lille populær artikel om byggeskikken i Odsherred i *Turist-årbogen for 1968*, hvor jeg ganske rigtigt videregiver Steensberg/Lerche tolkningen, og hvor jeg – ifølge Vedel – har forsømt at udnytte ryttergodsmaterialet (hvad man vel heller ikke kunne forvente til en populær artikel).²

Bondegårdsundersøgelserne

Jon Vedel indleder sin artikel med en redegørelse for Nationalmuseets bondegårdsundersøgelser, som indledtes i 1944 under Axel Steensbergs ledelse. Eller rettere, vi får lidt at vide om starten på disse undersøgelser, og at det senere var Svend Jespersen, som havde ansvaret for undersøgelserne. Men det havde været rimeligt at nævne, at de efter hans død blev videreført af den senere leder af Frilandsmuseet, Peter Michelsen, og da han kunne afslutte undersøgelserne i 1960, var der samlet materiale til belysning af byggeskikken i alle egne af landet. Peter Michelsen gjorde i 1962 status over undersøgelserne i en større oversigtsartikel³, og han vendte tilbage til emnet, da Frilandsmuseets 100-års jubilæum i 1997 blev fejret med et nordisk seminar om Frilandsmuseernes teori og praksis og de dertil knyttede bon-

degårdsundersøgelser.⁴ Mit bidrag til dette seminar havde titlen *Fra Mejborg til Jespersen. Bondegårdsundersøgelser i kulturhistorisk og museologisk perspektiv*. Her søgte jeg at give svar på følgende spørgsmål: "Hvorfor blev den landlige byggeskik, dens udvikling og dens regionale variationer et vigtigt vidensfelt? Hvad var det for spørgsmål, man søgte at give svar på? Hvilke ændringer i opfattelsen skete der undervejs? Hvilke synspunkter og metoder brødes med hinanden? Og endelig: Hvorfor tabte dette forskningsfelt i løbet af 1960'erne næsten helt interessen?"

Jeg skal her ikke gentage redegørelsen for den faghistoriske udvikling, men blot pege på nogle sammenhænge, som er vigtige, hvis man vil forstå interessen for et tema som de særlige konstruktionsformer i Odsherred. Studiet af de danske bondebygninger startede for alvor i de sidste årtier af det 19. århundrede, stimuleret af forsøgene på at trække ikke blot en sproglig, men også en "etnografisk" grænse mellem dansk og tysk i det omstridte grænseland, Slesvig. Ideelt set burde den såkaldt "saksiske" gård (på Frilandsmuseet repræsenteret af gården fra Ostenfeld), langs Sli-Dannevirke-linjen mødes med den firlængede gård, der blev betragtet som den nationale danske gårdform. Det gjorde den bare ikke i virkeligheden, men det problem gav Peter Lauridsen en elegant løsning på. Mens Reinhold Mejborg havde gennemtrawlet Slesvig for at tegne og beskrive de mange forskellige gårdformer, så havde Lauridsen været i arkiverne, både i Slesvig og i kongeriget. Disse undersøgelser havde overbevist ham om, at den firlængede gård var et relativt sent resultat af en udvikling, hvis første stadium var en simpel, énlænget gård med bolig og stald. Gårde af denne type fandt man netop i grænseområdet nord for den saksiske gård, og disse gårde var

altså egentlig mere genuint danske end de sene firlængede. Således løste Peter Lauridsen problemet om den etnografiske grænse i Slesvig og skitserede samtidig et udviklingsskema for den danske gård fra énlænget, over to- og trelænget til den firlængede gård.⁵

Historisk-geografiske studier

Da kampen om den etnografiske grænse ebbede ud efter 1920 – eller blev overladt til nationale stridsmænd som Claus Eskildsen – så blev Lauridsens evolutionistiske skema vejledende for et halv århundredes bondegårdsforskere, der gennem både arkivstudier og arkæologiske undersøgelser søgte efter holdepunkter for det formodede udviklingsforløb. Undervejs skete der imidlertid en teoretisk forskydning: evolutionismen blev til diffusionisme, også kaldt den historisk-geografiske metode. Målsætningen var stadig at klarlægge udviklingsforløb, men nu skete det via en analyse af ”kulturens veje”. Den første professor i etnologi i Sverige, Nils Lithberg, talte i 1918 om, at de kronologiske afsnit ved en sådan geografisk analyse kunne aflæses som årringene i et træ, og Svend Jespersen, som startede Nationalmuseets Etnologiske Undersøgelser, skrev om ”denne vidunderlige geografiske metode”.⁶

Samtidig blev bondegårdsforskernes interessefelt udvidet; hvor man før næsten udelukkende havde været optaget af gårdformerne, kom nu også konstruktionerne ind i billedet. Den klassiske kulturhistoriske opfattelse, som man kan finde i Troels-Lunds *Dagligt Liv i Norden* og i Bernhard Olsens første planer for Frilandsmuseet, regnede med en udvikling fra rene træhuse over bindingsværk til grundmurede bygninger. Den tese fik et grundskud i 1914, da den alsidige museumsmand Chr. Axel Jen-

sen i en lille artikel påviste ”primitive” forløbere for bindingsværket på dansk grund, tilsyneladende med rødder ned i oldtiden.⁷ Den nyvakte interesse for konstruktionerne kom bl.a. til udtryk i det kort over regionale variationer i de danske bondegårdes byggemåde, som Halvor Zangenberg publicerede i 1925, og som siden er blevet reproduceret mange gange.⁸ I Tyskland taler man om en særlig ”*Gefügeforschung*”, som spillede en rolle i perioden ca. 1930-60.

Da Nationalmuseets store undersøgelser begyndte i 1944, var inspirationen fra den diffusionistiske analysemåde tydelig. Målsætningen var en landsdækkende kortlægning af gårdformerne, stuehusenes grundplaner samt konstruktionerne. Det er derfor misvisende, når Vedel i artiklens manchet skriver, at ”undersøgelsen blev koncentreret om afsides beliggende områder, hvor man håbede at finde eksempler på ældre byggeskik”. Men det er klart, at reliktbegrebet spillede en vigtig rolle i denne betragtningsmåde. Relikter fandt man i lokaliteter, som endnu ikke var blevet berørt af innovationsbølgerne. Derfor var arkitekt Engquist også optaget af, at gårdene på Nyord havde en ”énlænget” karakter, med bolig og stald under samme tag, selvom man udmærket var klar over, at det også havde en funktionel forklaring. Når ”opdagelsen” af den lille ø blev kaldt ”*appelsinen i turbanen*” var det dog snarere, fordi man her fandt et levende landsbysamfund, som havde bevaret mange gamle træk i organisationen. På lignende måde var hovedårsagen til, at man kaldte Læsø et ”*reliktområde*”, at der endnu omkring 1950 var bevaret mange gamle kulturtræk i arbejdslivet. Dog var bygningsforskerne også interesserede i Læsøs tangtage, fordi de repræsenterede de såkaldt ”løse” tage, der blev opfattet som forløbere for ”bundne” eller ”syede” tage.

Grith Lerches store undersøgelse af de sjællandske sidebåndskonstruktioner er ikke blot en udløber af bondegårdsundersøgelserne, men også et skoleeksempel på en historisk-geografisk analyse af et "kulturelement": I Odsherred finder vi de ældste konstruktioner med indvendige sidebånd, i et bredt bælte syd og øst herfor den lidt yngre form med udvendige sidebånd, mens resten af Sjælland har de renæssance-prægede former med tappede løsholter. Spredt i dette område har Grith Lerche imidlertid fundet enkelte gamle bygninger med indvendige sidebånd, der tolkes som relikter af noget, som en gang har været almindeligt på hele Sjælland.

Ryttergods-materialet

Udgangspunktet for Jon Vedels kritik af de tidligere undersøgelser af byggeskikken i Odsherred er, at han gennem sit arbejde med bevaringsplaner for Rørvigområdet er blevet opmærksom på det tidlige og meget detaljerede materiale, der foreligger fra ryttergodserne til belysning af bondebygningernes former og byggemåde. Dette materiale kunne med fordel have været inddraget i undersøgelserne, mener Vedel, og det kan man kun give ham ret i. Men hvis man af Vedels artikel har fået det indtryk, at dette materiale generelt har været overset af bondegårdsforskningen, så er det en misforståelse. I de posthumt udgivne forarbejder til Svend Jespersens *Studier i Danmarks Bønderbygninger*, som Vedel nævner, vil man som bilag 1 finde en statistik over gårdenes længe- og fagantal i de forskellige egne af landet 1693-96.⁹ Den er udarbejdet på grundlag af en systematisk gennemgang af de forskellige rytterregimenters "krigs- og portionsjordebøger".

Hvis man vil danne sig et indtryk af

de problemer, som Svend Jespersen arbejdede med op til sin død i 1958, så bør man imidlertid snarere læse et bidrag fra hans hånd til *Fortid og Nutid* med titlen "Et nordisk gårdproblem", desværre gemt bort som en anmeldelse, hvori man ikke ville forvente at finde primære forskningsresultater.¹⁰ Emnet for anmeldelsen var bindet om bygningskultur i serien *Nordisk Kultur*, men en væsentlig del af den var formet som en kritik af den første af Axel Steensbergs gårdudgravninger. Udgravningen blev foretaget under vanskelige vilkår i forbindelse med flytningen af Frilandsmuseets gård fra Pebringe, men dens resultater syntes at bekræfte udviklingshypoteserne både med hensyn til gårdformerne og konstruktionerne. Resultaterne af denne udgravning blev flittigt formidlet og blev i løbet af kort tid kulturhistorisk almenviden. I anmeldelsen møder vi den kritiske arkivforsker, Jespersen, over for den dristige arkæolog, Steensberg fx i dette eksempel: Axel Steensberg havde rekonstrueret et beskedent firefags stuehus og dateret det til ca. 1700. Svend Jespersens påviste, at dette resultat stemte meget dårligt med de samtidige synsforretninger fra ryttergods-administrationen. Pebringegårdens samlede fagantal var i 1690'erne 48; stuehusets størrelse er ikke opgivet, men andre gårde på egnen af samme størrelse havde stuehuse på 10-12 fag.¹¹

Når det er ryttergodsets jordebøger med tilhørende inkvisitionsprotokoller og ikke byggeregnskaberne, som spiller en rolle i Svend Jespersens forskning, så skyldes det, at han primært er optaget af gårdformerne og ikke konstruktionerne. Selv har jeg imidlertid haft lejlighed til i arbejdet med Frilandsmuseets hus fra Kalvehave at inddrage regnskaberne fra det 2. sjællandske regiment under oberst Nummesen. Dette hus, der udvendigt som indvendigt var særdeles

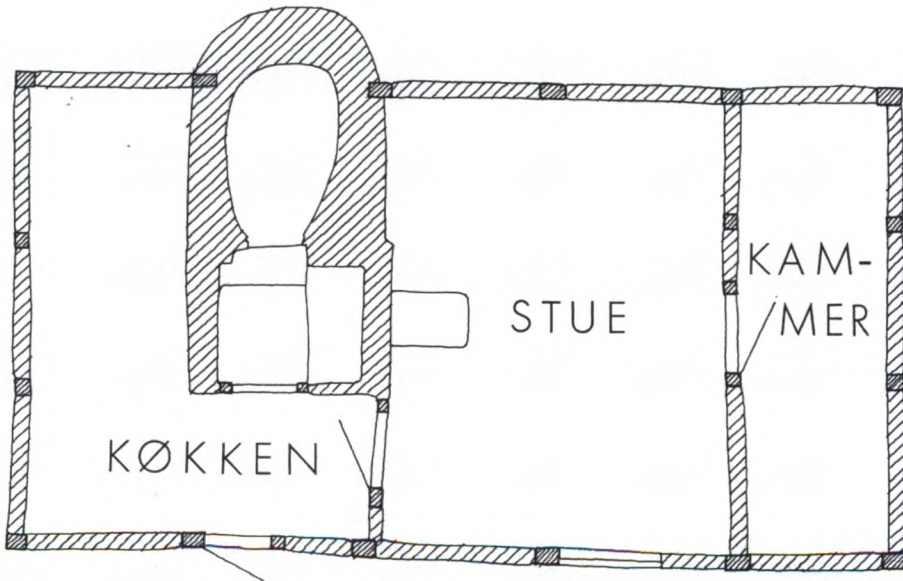
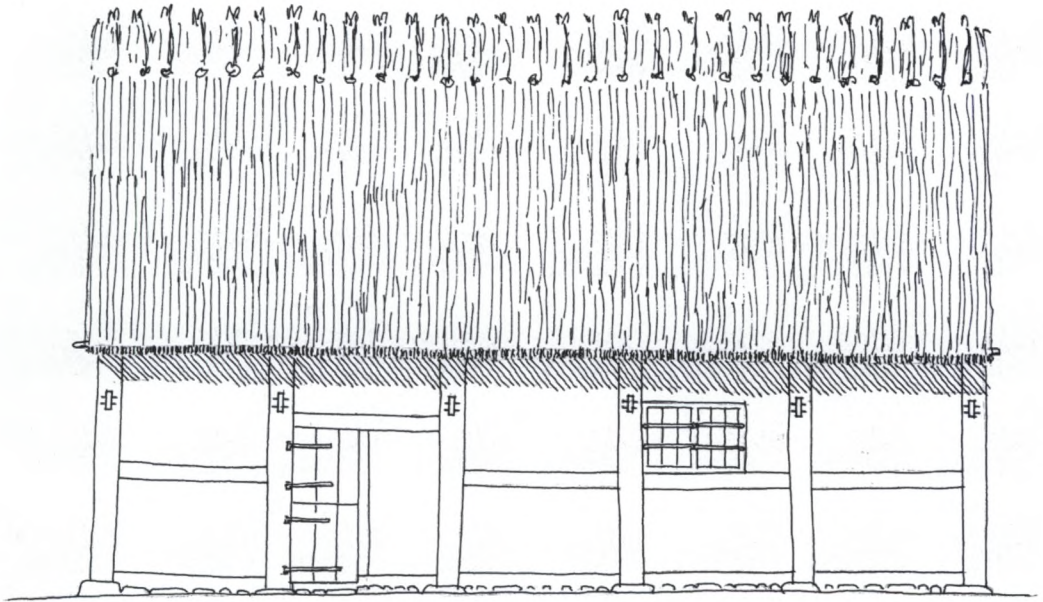

Rekonstruktion af Mikkel Rasmussens rytterhus fra 1693/94 på grundlag af "byggeregnskabet" og bygningsarkæologiske iagttagelser i huset.
(Plan og facade, tegnet af arkitekt Frode Kirk, Frilandsmuseet)

velbevaret, var et af de gode "fund" i bondegårdsundersøgelsernes første år, 1944. Det blev imidlertid først genopført på museet i 1960, og det blev det første hus, hvis indretning jeg fik ansvaret for, og som jeg senere skrev en bog om.¹²

Under arbejdet med flytningen af huset kunne man bygningsarkæologisk aflæse en række byggefaser i husets historie, og et righoldigt arkivmateriale af synsforretninger, fæstebreve, skifter, brandtaxationer m. v. gjorde det muligt at føje navne og livsskæbner til iagttagelserne i bygningen. I huset var der bevaret en oprindelig kerne på 5 fag eller 6 bindinger, som var nummereret 1-6 med huljern. Den store overraskelse var, at vi kunne konstatere, at denne oprindelige kerne var identisk med et rytterhus, som i 1693/94 blev bygget til bonden Mikkel Rasmussen i forbindelse med den første store reform af rytteriordningen, og huset havde tjent som bolig for en rytter og hans familie frem til den næste reform i 1715-19. Rytterne blev ved den lejlighed samlet i kaserner, og det betød at Kalvehaves 9 rytterhuse blev overflødige. I løbet af de følgende 40 år fik de dog efterhånden nye beboere. Vi kunne nu med dette hus som udgangspunkt følge, hvorledes rytterhuse blev til gadehuse, og hvorledes de jordløse gadehusmænd siden hen blev til landhåndværkere med små jordlodder.

2. sjællandske regiments regnskaber

Byggeregnskabet for Mikkel Rasmussens rytterhus hører til de mest summariske; det består blot af en liste over de anvendte materialer, angivet med de standardformater, som tømmerhandlerne betjente sig af. Men ved at sammenligne med de mere detaljerede regnskaber fra andre lokaliteter kan vi se, hvad

de forskellige formater har været anvendt til, for det er der faste regler for. To stykker 18 alens tømmer var til remme eller *læder*, 7 stykker 16 alens er til husets tværbjælker, 14 stykker 10 alens til spær etc. Der er i det hele taget noget standardiseret over ryttergodsernes byggeregnskaber. Et rytterhus blev sat til 6 fag, men ikke desto mindre var Mikkel Rasmussens kun på 5 fag, selvom der ifølge regnskabet er udleveret tømmer til 6 fag. Et gårdstuehus blev i reglen sat til 10 fag, og en gårdmand skulle have 4 vinduer i 2 rammer i sin stue. En rytter kunne derimod godt nøjes med 2 vinduer i én ramme, som vist på rekonstruktionstegningen. I en ryttergård skulle der være et muret ildsted med bagerovn, og hertil skulle man bruge en murer. I et rytterhus var det godt nok med det simple ildsted med vægge af træ eller bindingsværk, der kaldtes en *esse*, og den kunne laves af en tømmer. Igen måtte vi til vores overraskelse konstatere, at Mikkel Rasmussens rytterhus fra opførelsetidspunktet har haft det murede ildsted med den store, udstikkende bagerovn, som huset stadig har, selvom det var imod standard-reglerne.

I de mere detaljerede dele af regimentets byggeregnskaber får vi oplyst navnet på mureren, tømmermanden og tækkeren. I hvert fald de to sidste må have været lokale folk; kun i et tilfælde optræder den samme tømmer i to byggesager, og da drejer det sig om byggeri i to nabobyer. Vi kan også se, at man ved byggeriet følger de lokale, folkelige traditioner. Tækkeren skaffer sig selv eller får leveret de "vidjer og vender" (pile- eller hasselkviste og tækkekæppe), som han skulle bruge for at lægge et sjællandsk stråtag, der var "bundet" i modsætning til det "syede" jyske.¹³ I tømmerkonstruktionen er der i hele distriktet, som omfatter en række øst- og sydsjællandske landsbyer, brugt løsholter, i nogle

tilfælde også fodstykker, men ikke fodrem. Også i området omkring Pebringe, hvor Grith Lerche forventede en større udbredelse af sidebånd omkring 1700, er der kun brugt løsholter, hvad der selvfølgelig ikke udelukker, at der dengang kan have været sidebånd i ældre bygninger på egnen.

1. sjællandske regiments regnskaber

Det generelle billede, man får i 2. sjællandske regiments regnskaber af administrationen af opførelsen af rytterhuse og reparationen af ryttergårdene, er, at det overalt har været overladt til lokale folk, og at man har fulgt de lokale byggetraditioner. Skal man tro Jon Vedel, så har praksis i Johan Rantzaus 1. sjællandske regiment været en helt anden. Her har man fra centralt hold indført en ny, træbesparende byggemåde, som derpå blev overtaget af den lokale befolkning og gjort til "deres" byggeskik i de følgende 150 år. Mærkeligt nok er denne byggemåde ikke blevet taget i brug af de andre regiment, som også må have haft behov for at spare penge og materialer. Matthias Nummesens byggeopgaver kunne måske ikke i omfang måle sig med Johan Rantzaus, men det drejede sig dog immervæk om et par hundrede fag bindingsværk.

Hvordan afspejler denne forskel sig nu i de to regiments regnskaber? Jeg har taget et par stikprøver i 1. sjællandske regiments regnskaber for årene 1693-96 og konstateret, at de ligner hinanden meget. Også her opregnes de forskellige tømmerdele, som er blevet anvendt i hvert enkelt byggeri. Regimentsskrivningen, som må have været et ordensmenneske, har stillet det op i et skema, hvoraf man umiddelbart kan aflæse, hvilke standardformater, der er benyttet til de

forskellige bygningsdele¹⁴. I regnskabet indgår desuden håndværkerløn til tømmermand og tækker, eventuelt en snedker (til lofter og døre) og i enkelte tilfælde en murer. Håndværkerne er i reglen anført uden navn og hjemsted. Også disse regnskaber rummer eksempler på, at man har fulgt lokale eller regionale traditioner i byggeriet. Interessant er det fx, at der til to rytterhuse i Højby og Rørvig i stedet for lægter er indkøbt 6 snese *rafter* til hvert af tagene. Mens lægterne ligger vandret på tværs af spærene, hvortil de er sømmet, så ligger *rafterne* (4-5 cm tykke grene) parallelt med spærene, understøttet af en eller to *sideåse* og en *rygås*, der hviler i de krydsende spærender.¹⁵ Raftetage havde tidligere en betydelig udbredelse på Sjælland, hvor de holdt sig længst i de midtsjællandske skovegne; de er ikke tidligere påvist i Odsherred. En interessant forskel mellem de to regiment er i øvrigt, at mens 2. sjællandske regiment har én ramme med to vinduer som standard til et rytterhus, så udstyrer det sparsommelige 1. regiment rytterhuse i Odsherred med det dobbelte antal vinduer.

Jon Vedels argumenter

Et af Jon Vedels argumenter for, at sidebåndskonstruktionen er en innovation fra omkring 1700 og ikke et gammelt kulturtræk, er, at det ikke kan påvises tidligere. Med dette argument ville man imidlertid kunne gøre et hvilket som helst element i det folkelige byggeri til en innovation, for vi mangler så godt som altid ældre materiale, bevarede bygninger såvel som skriftlige kilder. Én kildegruppe gør det muligt at komme længere tilbage, nemlig tingbøgerne, men det vil i reglen være som at lede efter en nål i en høstak. Materialet er dog med held udnyttet af bygningsforskere, fx Henrik

Vensild for Skast Herreds vedkommende.¹⁶ En af de detaljer, som er strejft i det foregående, nemlig de bundne raftetage, er dokumenteret i Herlufholms Birks tingbog 1633 ("rafter, wieder och wender").¹⁷

I diskussionen om tolkningen af sidebånds-bindingsværket indgår spørgsmålet om Odsherreds reliktkarakter, som er hævdet af Grith Lerche, men benægtet af Jon Vedel. Det er ikke særlig vanskeligt at finde holdepunkter for begge opfattelser, men det er karakteristisk, at Grith Lerche argumenterer ud fra tilstanden efter ødelæggelserne ved midten af 1600-tallet, mens Vedel fokuserer på den udvikling, som sætter ind i slutningen af 1700-tallet og navnlig gælder Rørvig-området, hvor søfarten skabte kontakter med omverden. Det får ham til at konkludere, at Odsherred ikke var et reliktområde, "*hvor man kunne studere resterne af en ellers forladt byggeskik, som man kunne det på isolerede øsamfund som Læsø eller Nyord*". Nu er det jo imidlertid sådan, at begge disse lokaliteter er deciderede søfartssamfund, der først og fremmest har bevaret gamle træk på landbrugsområdet. Læsøboernes mange "tømmerskuder" var indtil begyndelsen af 1700-tallet med til – sammen med norske skuder – at forsyne sjællandske bønder med bygningstømmer. En af dem møder vi i regimentskriverens regnskaber i 1690'erne. At tale generelt om en lokalitet som et reliktområde er i det hele taget problematisk. Det er ikke svært at finde bygningsmæssigt gamle træk i egne, som ellers regnes for fremskredne. De sulebyggede lader i 1800-tallets Vestfyn er et godt eksempel herpå.

Endnu en lille detalje fra Vedels argumentation skal nævnes. På s. 267 skriver han: "*Det tømmer, der anvendes til sidebåndene, kaldes i regnskabet fra 1711 for "spare-træer" til forskel fra "sparer"*,

som bruges om spær." Da det næppe kan være undgået Vedels opmærksomhed, at sparretræ var et velkendt synonym for sparre eller spær, vælger jeg at opfatte denne bemærkning som en morsomhed og ikke som et forsøg på yderligere dokumentation af ryttergodsadministrationens sparebestræbelser. I det hele taget kniber det lidt for Vedel med at finde faste holdepunkter for den dristige hypotese. Det er overraskende, at han griber til "*en vis konservatisme*" for at forklare, at den træbesparende metode videreføres i det fremskredne 1800-tal, når bondesamfundet omkring 1700 åbenbart har været alt andet end konservativt, siden det uden problemer overtog en ny og fremmed byggemåde. Det stemmer i hvert fald dårligt med alt, hvad vi ellers ved om tilsvarende bondesamfund.

Bladning og tapning

Efter denne kritik af Jon Vedels forsøg på en nytolkning af byggeskikken i Odsherred vender vi nu tilbage til den klassiske forklaring, som Steensberg og Grith Lerche stod for. Lad mig først indskyde, at den historisk-geografiske skole med dens minutiøse kortlægning og dens diffusionistiske tolkningsmodel blev fejlet til side i 1960'ernes og 1970'ernes etnologiske paradigmeskifte. Som så ofte i den slags faglige kovendinger skete der det, at man smed barnet ud med badevandet. I dag, hvor opgøret er kommet lidt på afstand, kan det være relevant at se på, om ikke der i den ældre forskning findes former for erkendelse, der stadig er interessant og brugbar.¹⁸

Diskussionen om det sjællandske bindingsværk har det med at blive forenklet til spørgsmålet: sidebånd eller løsholt, i øvrigt også det eneste, som rytterregimentsregnskaberne kunne kaste lys over. Men i virkeligheden drejer det sig jo

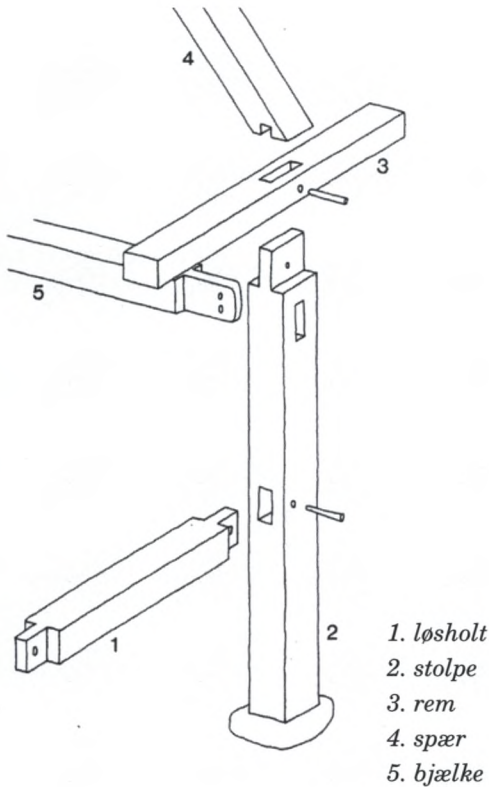

Bindingsværk med tapsamlinger.
(Efter Grith Lerche: Bøndergårde i Danmark
1789-90 (1987))

om to mere overordnede konstruktionsprincipper: bladning kontra tapning. De to måder at samle bygningsdele af træ på kan ikke uden videre sidestilles, for de har lidt forskellige egenskaber: Bladningen er først og fremmest indrettet til at modstå træk, mens tapningen primært modvirker tryk. Derfor er det også naturligt, at begge metoder kan være taget i anvendelse i samme bygning; fx er hanebåndene, som skal hindre tagspærene i at skride ud, ofte bladede i østjyske bondebygninger, hvor tapning ellers er anvendt overalt.

Set fra en etnologisk synsvinkel er det imidlertid interessant, at disse kon-

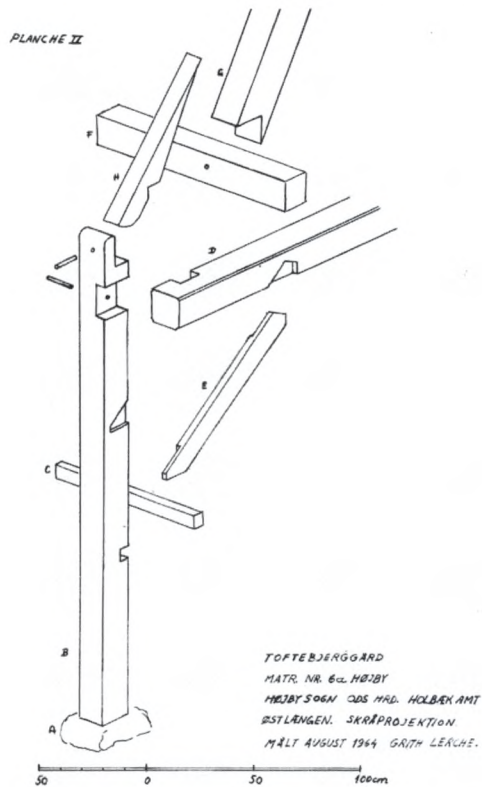

Bindingsværk med bladsamlinger (Odsherred).
(Efter Grith Lerche: Sidebåndskonstruktioner (1966))

struktive forskelle i mange tilfælde ikke respekteres, eller – sagt på en anden måde – at kulturelle forhold ”overtrumfer” de praktiske. På den måde får vi regioner og/eller perioder, hvor det ene eller det andet konstruktionsprincip er det foretrukne: I det nordlige Sjælland finder vi bladninger, mens tapninger er fremherskende på Midt- og Sydsjælland. Begge konstruktionsprincipper kan følges langt tilbage i tid, men de kan med en vis ret siges at præge hver deres tidsperiode. Det er sådanne iagttagelser, som får Chr. Axel Jensen til i sin bog om renæssancens bindingsværk at skrive, at bladforbindelserne holdt sig længst

på de indvendige skråbånd, "men 1550-1600 sejrede tappene fuldstændigt i købstadsbindingsværket".¹⁹ På lignende måde karakteriserer Steensberg bladningerne som "gotiske", og det er han ikke ene om. Den gotiske tilskrivning i dens mest ekstreme form finder vi hos den svenske arkitekturhistoriker N.G. Sandblad, som finder, at det elastiske skråstiversystem i senmiddelalderligt bindingsværk leder tanken hen på de højgotiske katedralers kraftlinjer.²⁰

Grith Lerches sidebånds-afhandling er aldrig blevet publiceret på dansk, men den foreligger i forkortet oversættelse til tysk i tidsskriftet *Nordelbingen*, som Jon Vedel burde have henvist til. Her har Grith Lerche inddraget materiale fra tysk litteratur og fra en studierejse til tyske købstæder, og hun skriver i artiklen med rette, at sidebåndskonstruktionen og i videre forstand bladningsteknikken ikke er en nordisk specialitet, men må ses i et europæisk perspektiv, hvor den nordiske bindingsværksregion udgør en randzone i det tyske område.²¹

Vil man danne sig et indtryk af, hvorledes forholdet mellem bladning og tapning i dag vurderes i den tyske forskning, bør man konsultere den håndbog i *Historische Hausforschung*, som er udarbejdet af en af de mest kompetente tyske forskere på området, Konrad Bedal.²² "Verblattung" og "Verzapfung" hedder det på tysk, og alene terminologien viser den nære sammenhæng mellem tysk og dansk træhåndværk. Med forbehold over for de funktionelle forskelle mellem bladning og tapning fastslår Bedal, at det er muligt at drage visse kronologiske slutninger ud fra anvendelsen af de to teknikker. Generelt anses bladningen som middelalderlig, mens tapningen hører hjemme i nyere tid. Der er imidlertid store regionale forskelle mellem øst og vest, syd og nord. En overgang til tap-

ning sker tidligst i den vestlige del af det tysksprogede område, mens bladningen mod øst nogle steder anvendes helt op i 1800-tallet. Overgangen til tapning sker også tidligere i Sydvesttyskland end oppe nordpå. I Baden, Württemberg og Elsass sker det allerede før 1500, mens overgangen i Schleswig-Holstein sker omkring 1550, altså nogenlunde samtidig med Danmark.

Konklusion

Lad mig prøve at sammenfatte indholdet af dette debatindlæg: Der er næppe holdpunkter for at formode, at administrationen af 1. sjællandske rytterregiment skulle have indført en ny, træbesparende byggeteknik i Nordvestsjælland i forbindelse med reformen i 1690'erne. Hvis det var tilfældet, ville man have forventet, at besparelserne også var blevet gennemført i de andre rytterregimenter. Alt tyder imidlertid på, at man har overladt de praktiske byggeopgaver til lokale håndværkere, og at der i stor udstrækning er blevet bygget i overensstemmelse med de regionale byggetraditioner. Hvis dette er rigtigt, så gør regimentsregnskaberne det muligt at fastslå den omtrentlige grænse mellem sidebånd og løsholter på Sjælland ca. hundrede år tidligere, end det hidtil har været muligt.

Bindingsværket i Danmark må ses i sammenhæng med det tyske, og det er i det meste af landet karakteriseret af det stærke præg, som renæssancens købstadsbyggeri satte på det. Selv om man ikke i dag vil tale om Odsherred som reliktområde, så må man alligevel konstatere, at vi her har at gøre med en traditionel byggemetode, som synes upåvirket af renæssancen.

Noter

- 1 Axel Steensberg: "Gamle danske Bønderbygninger og deres Inventar. Nationalmuseets Undersøgelse 1944." Nordisk Tidsskrift for Vetenskap, Konst och Industri 1945. Jf. Axel Steensberg: "Byggekonstruktioner i Danmark", Nordisk Kultur XIV, Från trä till stål, Stockholm m.v. 1953. – Grith Lerche: Sidebåndskonstruktioner. En redegørelse for det nordvestsjællandske bindingsværk, dets oprindelse og forbindelse med andre bladningstyper. Upubliceret magisterafhandling i Materiel Folkekultur ved Københavns Universitet 1966.
- 2 Bjarne Stoklund: "Bondegård og byggeskik". Turistårbogen 1968: Odsherred. - I den lille DHF håndbog: Bondegård og byggeskik før 1850, som kom året efter, præsenterer jeg Odsherreds byggeskik i en oversigt over de regionale variationer, men afstår fra en tolkning. Når Vedel daterer bogen til 1980, skyldes det, at han har brugt 3. uændrede oplag, som DHF i øvrigt – hvis jeg husker rigtigt – udsendte uden at have rådspurgt mig!
- 3 Peter Michelsen: "Nationalmuseets Bondegårdsundersøgelser". Nationalmuseets Arbejdsmark 1962.
- 4 Mette Skougaard og Jesper H. Nielsen red.: Bondegård og museum. Frilandsmuseernes teori og praksis. Landbohistorisk Selskab 1998.
- 5 Bjarne Stoklund: "Bondebygninger og folkekarakter. Striden om "den etnografiske grænse" mellem dansk og tysk 1840-1940". B. Stoklund red.: Kulturens nationalisering. Et etnologisk perspektiv på det nationale. Kbh. 1999.
- 6 Om det diffusionistiske paradigme i etnologien, se Bjarne Stoklund: Tingenes kulturhistorie. Etnologiske studier i den materielle kultur. Kbh. 2003, specielt indledningen og kapitlerne 3 og 4.
- 7 Chr. Axel Jensen: "Stolper og Suler. Nogle Synspunkter for dansk Tømmerbygnings Historie." Fortid og Nutid I. 1914.
- 8 Halvor Zangenberg: Danske Bøndergaarde. Grundplaner og Konstruktioner (Danmarks Folkeminder nr. 31). Kbh. 1925.
- 9 Svend Jespersen: Studier i Danmarks Bønderbygninger. Kbh. 1961, bilag 1.
- 10 Svend Jespersen: Et nordisk gårdproblem. Fortid og Nutid XIX.
- 11 Jeg drog denne diskussion frem i en debatartikel i Fortid og Nutid 1986 med titlen "Gensyn med Pebringegården" i anledning af Steensbergs nye bog om Pebringegården (Fortid og Nutid XXXIII), og jeg brugte den igen til belysning af de to forskertyper i mit bidrag til "Bondegård og museum" (se note 4).
- 12 Bjarne Stoklund: Huset og skoven. Et sjællandsk husmandshus og dets beboere gennem 300 år. Wormianum, Højbjerg 1980.
- 13 Alan Hjorth Rasmussen: Stråtage. En gennemgang af danske tækkemetoder. Foreningen til gamle Bygningers Bevaring, 1966.
- 14 Til "sidebånd og skillerum" benyttes i reglen 10 alen tømmer.
- 15 Alan Hjorth Rasmussen: Et gammelt stråtag. Danske og skånske raftetagkonstruktioner i nyere tid. Budstikken 1964 (med kort over udbredelsen).
- 16 Henrik Vensild: Bondegårde i Skast Herred 1636-1760, deres byggemåde og indretning. Landbohistorisk Selskab 2004.
- 17 Som note 13.
- 18 Problemer af den art er taget op i en artikelsamling, redigeret af Inge Adriansen og Palle O. Christiansen: Forskellige mennesker? Regionale forskelle og kulturelle særtræk. Folke-minde-samlingens kulturstudier bd. 3. 2003.
- 19 Chr. Axel Jensen: Dansk Bindingsværk fra Renæssancetiden. Kbh. 1933. Noterne, pkt. 22.
- 20 N.G. Sandblad og Armin Tuulse: Pilgråndsgården i Ystad. Ystad 1947 s. 37; N.G. Sandblad: Skånsk stadsplanekonst och stadsarkitektur intill 1658. Lund 1949 s. 243ff.
- 21 Grith Lerche: "Seitenbandkonstruktionen". Nordelbingen. Beiträge zur Kunst- und Kulturgeschichte Bd. 40, s. 219.
- 22 Konrad Bedal: Historische Hausforschung. Eine Einführung in Arbeitsweise, Begriffe und Literatur. Bad Windsheim 1993.